

ufesa

Sensei

horkovzdušná fritéza



- CZ** Návod k použití
- ES** manual de instrucciones
- PT** manual de instruções
- EN** instructions manual
- FR** mode d'emploi
- IT** manuale di istruzioni
- DE** bedienungsanleitung
- BG** Ръководство за инструкции
- AR** تعليمات الاستخدام

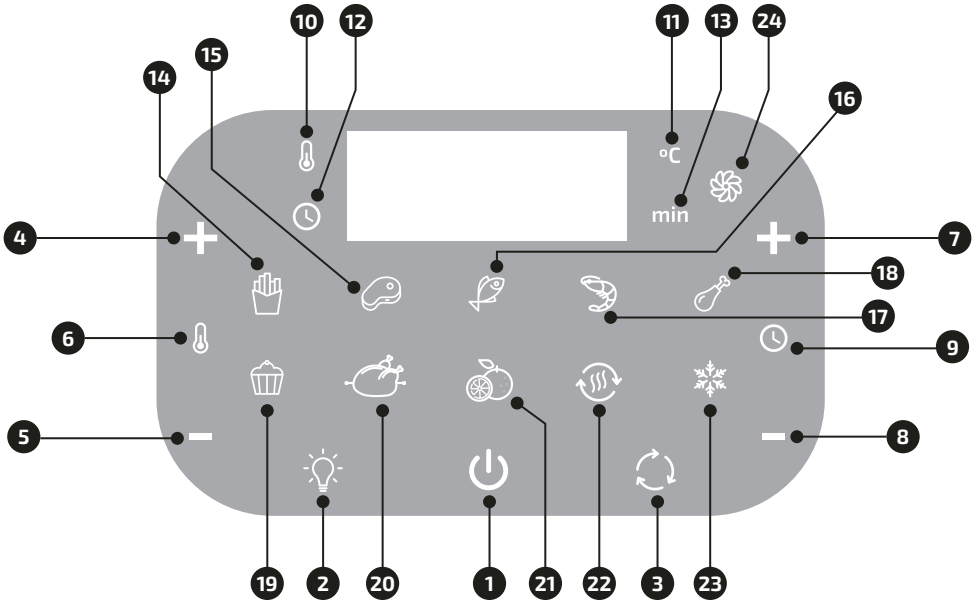
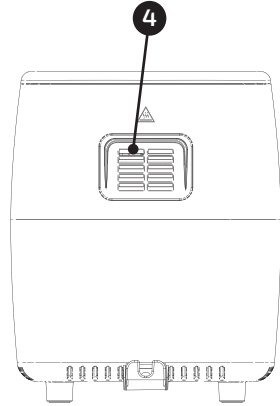
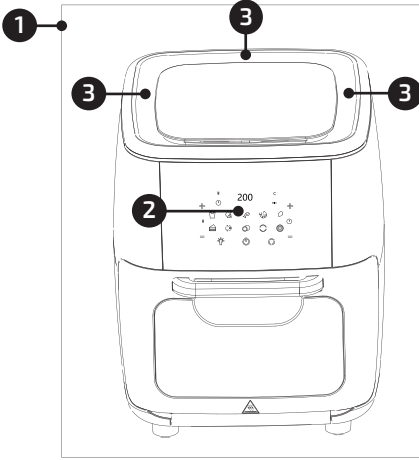

ČEŠTINA

DOVOLTE NÁM PODĚKOVAT, ŽE STE SI VYBRALI VÝROBEK ZN. UFESA, PŘEJEME VÁM, ABY VÁM VÝROBEK SLOUŽIL K VAŠÍ ÚPLNĚ SPOKOJENOSTI A RADOSTI.

UPOZORNĚNÍ

PŘED POUŽITÍM VÝROBKU SI PROSÍM POZORNĚ PŘEČTĚTE NÁVOD K POUŽITÍ. TEN USCHOVEJTE NA BEZPEČNÉM MÍSTĚ PRO BUDOUCÍ POUŽITÍ.

POPIS

1. Hlavní jednotka
2. Ovládací panel
3. Vstup vzduchu
4. Výstup horkého vzduchu

POPIS OVLÁDACÍHO PANELU

1. Vypínač
2. Světlo,
3. Funkce rotace
4. Teplota +
5. Teplota -
6. Indikátor teploty
7. Nastavení času +
8. Nastavení času -
9. Ukazatel času
10. Kontrolka zobrazení teploty
11. Kontrolka displeje jednotky teploty (°C)
12. Osvětlení displeje hodin
13. Kontrolka displeje časové jednotky (minuty)
14. Hranolky
15. Steak
16. Ryby
17. Mořské plody
18. Kuřecí stehno
19. Pečení (koláče)
20. Celé kuře
21. Sušené ovoce
22. Předehřívání
23. Rozmrazování
24. Hlavní indikátor

PŘÍSLUŠENSTVÍ

1. Táč na křupavé potraviny (2x)

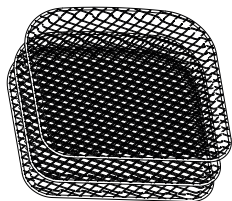

Můžou se používat pro dehydrataci potravin a také k přípravě křupavých svačtin nebo ohřívání jídel jako je pizza.

2. Odkápávací táč na olej

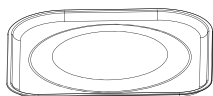

Při vaření vložte odkápávací táč pro snadné čištění.

3. Otočný mřížkový koš

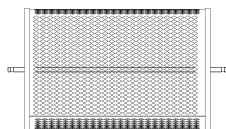

Hodí se na hranolky, pražené ořechy a další pochutiny. Vložte koš do trouby kleštěmi a stejným způsobem vyjmeme koš po upečení z trouby.

4. Grilovací vidlice



Používá se na pečení a tepelnou úpravu celého kuřete. Napíchněte kuře na vidlici a upevněte na hřídel. Na hřídeli jsou prohlubně pro upevňovací šrouby.

Poznámka: Ujistěte se, že se kuře v přístroji volně otáčí.

5. Upevňovací šrouby



Pro upevnění na grilovací tyč. Používá se s otočným košem a grilovací vidlicí.

6. Kleště



Používají se k vkládání a vyjímání potravin připravených na otočném mřížkovém koši nebo na grilovací vidlici. Umístěte kleště pod pečicí tyč, nadzvedněte jídlo zleva a poté je jemně vyjměte.

JAK UMÍSTIT TÁCY DO VZDUCHOVÉ FRITÉZY

Umístěte táč na opékání do fritézy, kde jsou 3 výškové úrovně (obrázek A).

Vložte odkapávací táč do spodní části fritézy (obrázek B).

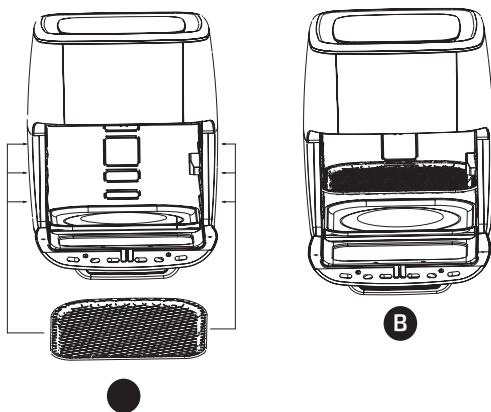

VAROVÁNÍ

Kovové části se během používání velmi zahřejí, proto je třeba dávat velký pozor, abyste se vyhnuli osobnímu kontaktu. Používejte ochranné chňapky nebo rukavice.

JAK SESTAVIT OTOČNÝ MŘÍŽKOVÝ KOŠ A GRILOVACÍ VIDLICE

1. Nejprve zasuňte levou stranu sestaveného otočného koše nebo grilovací vidlice do zásuvky hřídele. Ujistěte se, že je hřídel v poloze pro otáčení (obrázek E).

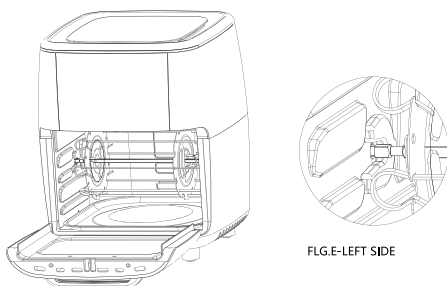

2. Umístěte pravou stranu na nosný rám (obrázek F).

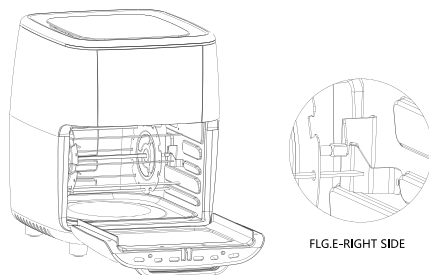

BEZPEČNOSTNÍ INSTRUKCE

Pokud je napájecí kabel poškozen, musí být vyměněn výrobcem, jeho servisním zástupcem nebo podobně kvalifikovanou osobou, aby se předešlo nebezpečí úrazu elektrickým proudem. Tento spotřebič mohou používat děti ve věku od 8 let a více. Osoby se sníženou fyzickou zdatností, smyslové nebo duševní schopností nebo osoby, by neměly používat tento spotřebič bez dozoru. Děti si se spotřebičem nesmí hrát. Čištění a údržba nesmí být prováděna dětmi, pokud nejsou starší 8 let. Spotřebič není určen k ovládní pomocí externího časovače nebo samostatného dálkového ovládní. Pokud spotřebič nepoužíváte, odpojte jej. Před opětovným použitím vnitřní tácy a grilovací části vyčistěte. Neponořujte spotřebič do vody ani do jiné kapaliny. Tento spotřebič je určen k použití v nadmořské výšce max. 2000 m nad mořem.

DŮLEŽITÁ UPOZORNĚNÍ

Tento spotřebič je určen výhradně pro domácí použití, v žádném případě by neměl být používán ke komerčním nebo průmyslovým využitím. Jakékoli nesprávné použití nebo nesprávná manipulace s výrobkem má za následek ztrátu záruky. Před připojením produktu k elektrické síti zkontrolujte, zda je vaše síťové napětí stejné jako napětí uvedené na etiketě produktu. Umístěte spotřebič na rovný a pevný povrch. Síťový přípojovací kabel se nesmí zamotávat nebo omotávat kolem výrobku. Zařízení nepoužívejte, ani jej nepřipojujte a neodpojujte od napájecí sítě mokřými rukama. Netahejte za přípojovací kabel, abyste jej odpojili ze zásuvky.

DŮLEŽITÉ: Při provozu této fritézy ponechte alespoň deset centimetrů volného prostoru na všechny strany trouby, aby byla umožněna dostatečná cirkulace vzduchu. **NEUMÍSTŮJTE** fritézu pod skříňky, žaluzie nebo závěsy - nebezpečí přehřátí / požáru. Nezakrývejte žádnou část fritézy látkou nebo podobným materiálem, mohlo by dojít k přehřátí - nebezpečí požáru. Toto je **VZDUCHOVÁ fritéza**. K vaření a pečení potřebuje jen velmi málo oleje. Neplňte fritézu olejem ani tukem, takové jednání může způsobit požár. Nepoužívejte zde žádné jiné příslušenství než příslušenství doporučené výrobcem. Při vkládání nebo vyjímání příslušenství, nebo potravin vždy používejte ochranné rukavice. Spotřebič musí být používán na rovném, stabilním a žáruvzdorném povrchu. Při prvním použití vaší vzduchové fritézy můžete ucítit slabý zápach nebo malé množství kouře, jev je normální a brzy odezní. Suroviny ke smažení vždy umístěte do fritovacího koše, aby se nedostaly do kontaktu s topnými tělesy. V případě jakékoli poruchy nebo poškození okamžitě odpojte výrobek ze sítě a kontaktujte oficiální službu technické podpory. Nesnažte se výrobek opravovat. Opravu nechte na autorizovaném servisním středisku.

B&B TRENDS SL. se zříká veškeré odpovědnosti za škody, které mohou vzniknout lidem, zvířatům popř. Škodám na předmětech, pokud dojde k nedodržení těchto upozornění.

PŘED PRVNÍM POUŽITÍM

1. Odstraňte veškerý obalový materiál a nálepky z vnitřní i vnější strany fritézy. Jemně otřete vnější část vlhkým hadříkem nebo papírovou utěrkou.

VAROVÁNÍ: Nikdy neponořujte fritézu ani její zástrčku do vody nebo jiných kapalin.

2. Zatažením za rukojeť koše vyjměte koš z fritézy. Použijte rukojeť tácu a tác vysuňte. Koš a tác umyjte teplou mýdlovou vodou. Koš i tác lze mýt v myčce nádobí (horní část myčky).

3. **VAROVÁNÍ:** Nepoužívejte abrazivní čisticí prostředky ani drátěnky.

4. Před použitím důkladně osušte.

NÁVOD K POUŽITÍ

1) Zapojte síťovou zástrčku do uzemněné zásuvky.

2) Stiskněte tlačítko hlavního vypínače (1) a všechny kontrolky se rozsvítí. Opětovným stiskem tohoto tlačítka (bez výběru jakékoli funkce) a přístroj aktivuje režimu vaření s přednastavenou teplotou 190° po dobu 15 minut. V tomto režimu svítí kontrolky 1-13 a 24, ve kterých střídavě svítí kontrolka teploty (10/11) a kontrolka času (12/13). Současně digitální displej zobrazuje také odpovídající rotaci. Stisknutím tlačítka hlavního vypínače (1) přístroj vypnete (a to během jakéhokoli režimu vaření).

3) Tlačítkem „2“ aktivujete vnitřní osvětlení. Tlačítko „2“ můžete stisknout kdykoli za provozu přístroje. Vnitřní světlo svítí a tlačítko 2 bliká. Vnitřní osvětlení se zapne také při otevření dvířek, po zavření dvířek světlo zhasne.

4) Tlačítko „3“ aktivuje rotaci. V jakémkoli režimu vaření můžete stisknout toto tlačítko a vnitřní rotující hřídel / buben na bramborové lupínky se začne otáčet. V pracovním režimu bliká kontrolka tlačítka č. „3“. Tlačítkem č. „4“ se nastavuje teplota +, tlačítkem „5“ se nastaví nižší teplota, během provozu stiskněte teplotu + nebo teplotu - a nastavíte novou úroveň teploty.

6) Tlačítko „7“ a „8“ slouží k nastavení času (čas +), (čas -).

DIGITÁLNÍ LED DISPLEJ

Během provozu se na LED displeji střídavě zobrazuje úroveň teploty a zbývajících času. Tlačítko 24 je kontrolka pracovního režimu. Během pracovního režimu kontrolka č. 24 stále svítí. Tlačítka 14-23 slouží k nastavení různých programů. Každý režim lze sekundárním nastavením upravit (čas + - a teplota + -). Vyberte preferovaný program a poté jej spusťte stisknutím hlavního tlačítka č. „1“.

14. Hranolky (200°C, 15 minut)
15. Steak (185°C, 25 minut)
16. Ryby (200°C, 15 minut)
17. Mořské plody (160°C, 12 minut)
18. Kuřecí stehno (190°C, 20 minut)
19. Pečení (koláče) (175°C, 30 minut)
20. Celé kuře (200°C, 30 minut)
21. Sušené ovoce (80°C, 4 hodiny)
22. Předehřívání (115°C, 12 minut)
23. Rozmrazování (40°C, 1 hodina)

POZNÁMKA: Mějte na paměti, že všechna nastavení jsou pouze doporučení.

Všechny ingredience se liší původem, velikostí, tvarem, nemůžeme tímto zaručit, že se jedná o opravdu nejlepší nastavení právě pro vaše ingredience.

TYPY NA VAŘENÍ

- Téměř každé jídlo, které se tradičně připravuje v troubě, lze připravovat ve vzduchové fritéze.
- Potraviny se připravují nejrovnoměrněji, pokud mají podobnou velikost a tloušťku.
- Menší kusy jídla vyžadují kratší dobu vaření než větší kusy.
- Pokud je to možné, vyhněte se vrstvení ingrediencí.
- Většinu balených potravin není nutné před tepelnou úpravou ve vzduchové fritéze předsmažit na oleji. Většina takových potravin už obsahuje olej a další přísady, které zlepšují zhnědnutí a křupavost
- Mražené předkrmky se velmi dobře smaží na horkém vzduchu. Nejlepších výsledků dosáhnete, když je uspořádáte na tácu v jedné vrstvě.
- Pokud vrstvíte potraviny, nezapomeňte košem občas zatřást (nebo jídlo převrátit), dosáhnete rovnoměrného vaření.
- Hranolky doporučujeme pokapat malým množstvím oleje, hranolky budou ještě křupavější.
- Před úpravou čerstvé zeleniny jí důkladně osušte a pokapejte malým množstvím oleje, dosáhnete maximální křupavosti.
- Vzduchové fritézy se hodí i pro ohřívání jídla, včetně pizzy. Chcete-li jídlo ohřát, nastavte teplotu na 150 °C po dobu cca do 10 minut.

ČIŠTĚNÍ A ÚDRŽBA

- Před čištěním se ujistěte, že je fritéza odpojená od sítě a zcela vychladlá.
- Jakmile vzduchová fritéza a koš vychladnou, vyjměte koš z fritézy. K vyjmutí tácu použijte rukojeť. Použijte houbu a teplou, mýdlovou vodu k umytí vnitřku a vnějšku koše a tácu.

Upozornění: Nepoužívejte abrazivní čisticí prostředky ani drátěnky.

- Koš a tác lze mýt v myčce nádobí.
- Jemně otřete vnější část vlhkým hadříkem nebo papírovou utěrkou.
- Nikdy neponořujte fritézu ani její zástrčku do vody nebo jiné tekutiny.
- Před uskladněním všechny díly důkladně osušte.
- Vzduchovou fritézu skladujte na chladném a suchém místě.

LIKVIDACE PRODUKTU



Tento produkt je v souladu s evropskou směrnicí 2012/19/EU o elektrických a elektronických zařízeních známou jako WEEE (Waste Electrical and Electronic Equipment), která poskytuje právní rámec platný v Evropské unii pro likvidaci a recyklaci elektrických a elektronických zařízení. Nevyhazujte tento produkt do běžného komunálního odpadu, ukládejte jej do speciálních označených kontejnerů, nebo do sběrného střediska nejbližší vašemu domovu.



Tento produkt splňuje veškeré základní požadavky předpisů EU, které se na něj vztahují. Změny v textu, designu a technických specifikacích mohou nastat bez předchozího upozornění a vyhrazujeme si právo na tyto změny. Tiskové chyby vyhrazeny.

Více informací a dokumenty ke stažení naleznete na webové adrese:

www.ufesa.cz, www.mujpramen.cz

Dovozce do ČR a SR: Expro Mobil s.r.o., Kampelíkova 888, Hradec Králové, 500 04, Česká republika