



UPOZORNĚNÍ: NEPŘEKRAČUJTE POVOLENOU NOSNOST, JINAK MŮŽE DOJÍT K VÁŽNĚMU ZRANĚNÍ NEBO ŠKODĚ NA MAJETKU!

UPOZORNENIE: NEPREKRAČUJTE POVOLENÚ NOSNOSŤ, INAK MÔŽE DÔJSŤ K VÁŽNEMU ZRANENIU ALEBO ŠKODE NA MAJETKU!

UWAGA: NIE NALEŻY PRZEKRACZAĆ OKREŚLONEGO OBCIĄŻENIA. GROZI TO POWAŻNYMI OBRAŻENIAMI CIAŁA LUB MIENIA.

FIGYELEM: NE LÉPJE TÚL A JAVASOLT MAXIMÁLIS SÚLYT! ELLENKEZŐ ESETBEN KOMOLY SÉRÜLÉST, VAGY KÁROSODÁST OKOZHAT!

POZNÁMKA: Před instalací a montáží si přečtěte celý návod k použití.

POZNÁMKA: Pred inštaláciou a montážou si prečítajte celý návod na použitie.

UWAGA: Należy przeczytać całą instrukcję przed przystąpieniem do montażu.

MEGJEGYZÉS: Olvassa el a telepítési útmutatót a telepítés és az összeszerelés előtt.



UPOZORNĚNÍ / UPOZORNENIE / OSTRZEŻENIA / FIGYELEM

- Nezačínejte instalaci, dokud si nepřečtete a nepochopíte veškeré pokyny a upozornění v tomto montážním listu. Máte-li jakékoliv dotazy týkající se pokynů nebo upozornění, kontaktujte prosím svého místního distributora.
- Tento držák je určen k instalaci a používání POUZE tak, jak je uvedeno v tomto návodu. Nesprávná instalace tohoto produktu může způsobit škodu nebo vážné zranění.
- Výrobce doporučuje, aby montáž a instalaci tohoto výrobku provedl odborník s příslušnou kvalifikací.
- Výrobce neponese odpovědnost za škodu způsobenou v důsledku neodborné instalace.
- V případě instalace do dřevěných sloupků ve stěně se ujistěte, že montážní šrouby jsou zašroubovány do středu sloupků. Důrazně doporučujeme použití zařízení na vyhledávání sloupků.
- Ujistěte se, že nosný povrch bezpečně udrží součet hmotnosti držáku a všech osazených zařízení a komponentů.
- Šrouby pevně utáhněte, ale nepřetahujte. Nadměrné utážení šroubů může způsobit jejich poškození, což významně omezí jejich nosnost.
- Pro bezpečné zvednutí a umístění zařízení vždy využijte pomocníka nebo mechanické zvedací zařízení.
- Tento produkt je určen výhradně pro použití v interiéru. Použití produktu v exteriéru může vést k jeho selhání a osobnímu zranění.
- Používejte ochranné pomůcky a vhodné nástroje.
- Montážní materiál do zdi je určen výhradně k instalaci na zeď z jednolitého betonu, plných cihel nebo dřevěného masívu. V případě montáže na zeď z jiného materiálu, jako jsou duté cihly, sádkokarton, pórobeton nebo dřevěné desky, použijte hmoždinky k tomu určené.
- Tento produkt obsahuje malé předměty, hrozí nebezpečí udušení. Udržujte tyto malé předměty mimo dosah dětí.
- Nezačínajte inštaláciu, kým si neprečítate a nepochopíte všetky pokyny a upozornenia v tomto montážnom liste. Ak máte akékoľvek otázky týkajúce sa pokynov alebo upozornení, kontaktujte prosím svojho miestneho distribútora.
- Tento držiak je určený na inštaláciu a používanie LEN tak, ako je uvedené v tomto návode. Nesprávna inštalácia tohto produktu môže spôsobiť škodu alebo vážne zranenie.
- Výrobca odporúča, aby montáž a inštaláciu tohto výrobku vykonal odborník s príslušnou kvalifikáciou.
- Výrobca nenesie zodpovednosť za škodu spôsobenú v dôsledku neodbornej inštalácie.
- Uistite sa, že nosný povrch bezpečne udrží súčet hmotnosti držiaku a všetkých osadených zariadení a komponentov.
- V prípade inštalácie do drevených stĺpikov v stene sa uistite, že montážne skrutky sú zaskrutkované do stredu stĺpikov. Dôrazne odporúčame použitie zariadení na vyhľadávanie stĺpikov.
- Pre bezpečné zdvihnutie a umiestnenie zariadení vždy využite pomocníka alebo mechanické zdvíhacie zariadenie.
- Skrutky pevne utiahnite, ale nepreťahujte. Nadmerné utiahnutie skrutiek môže spôsobiť ich poškodenie, čo významne obmedzí ich nosnosť.
- Tento produkt je určený výhradne pre použitie v interiéri. Použitie produktu v exteriéri môže viesť k jeho zlyhaniu a osobnému zraneniu.
- Používajte ochranné pomôcky a vhodné nástroje.
- Montážny materiál do steny je určený výhradne k inštalácii na stenu z jednoliateho betónu, plných tehál alebo dreveného masívu. V prípade montáže na stenu z iného materiálu, ako sú duté tehly, sadrokartón, pórobetón alebo drevené dosky, použite hmoždinky na to určené.
- Tento produkt obsahuje malé predmety, hrozí nebezpečenstvo udusenía. Udržujte tieto malé predmety mimo dosahu detí.



- Nie rozpoczynać instalacji przed przeczytaniem całej instrukcji oraz ostrzeżeń w niej zawartych. Jeżeli masz jakieś pytania i wątpliwości skontaktuj się z lokalnym dystrybutorem.
 - Uchwyt został zaprojektowany to używania zgodnie z poniższą instrukcją. Niewłaściwa instalacja tego produktu może spowodować poważne uszkodzenia.
 - Producent zaleca, aby montaż i instalację tego produktu wykonał wykwalifikowany serwisant.
 - Producent nie ponosi odpowiedzialności za szkody spowodowane nieprawidłowym montażem.
 - Należy sprawdzić czy powierzchnia, do której przytwierdzany będzie uchwyt, jest wystarczająco wytrzymała, żeby bezpiecznie utrzymać uchwyt oraz przymocowane do niego urządzenie.
 - W przypadku montażu na drewnianej konstrukcji, upewnij się że śruby są wkręcone na środku belki.
 - Zawsze korzystaj z pomocy drugiej osoby przy zakładaniu ciężkiego wyposażenia.
 - Śruby należy mocno dokręcić pilnując żeby ich nie przekręcić. Przekręcenie może spowodować uszkodzenie, co obniży ich wytrzymałość.
 - Ten produkt jest przeznaczony do użytku wewnętrznego. Używanie z produktu na zewnątrz może spowodować jego uszkodzenie.
 - Zawsze używaj odpowiednich narzędzi.
 - Materiał do montażu ściennego przeznaczony jest wyłącznie do montażu na ścianie wykonanej z: litego betonu, pełnej cegły, litego drewna. W przypadku montażu na ścianie wykonanej z innego materiału, np. pustaków, płyt gipsowo-kartonowych, bloczków gazobetonowych czy desek drewnianych, należy stosować specjalistyczne kołki przeznaczone do tego celu.
 - To urządzenie zawiera małe części, które mogą zostać połknięte. Trzymaj je z dala od dzieci.
-
- Ne kezdje el a telepítést, ha nem olvasta és értett meg minden, ebben a kézikönyvben lévő utasítást, vagy figyelmeztetést! Bármilyen kérdés esetén forduljon az értékesítőhöz!
 - Ezt a falitartót úgy tervezték, hogy CSAK ebben a kézikönyvben lévő utasítások szerint lehessen azt telepíteni. A nem megfelelő telepítés komoly sérülést, vagy károsodást okozhat.
 - A gyártó azt javasolja, hogy ennek a terméknek az összeszerelését és beszerelését megfelelően képzett szakember végezze el.
 - A gyártó nem vállal felelősséget a nem megfelelő beszerelésből eredő károkért.
 - Győződjön meg arról, hogy a telepítési terület biztonságosan elbírja-e a TV, a tartó és más hardver, vagy komponensek kombinált súlyát.
 - Ha szeretné a fából lévő falitartót a falra felrögzíteni, győződjön meg arról, hogy a csavarokat a fa pillérek középebe csavarja-e. Javasoljuk a pillér kereső eszköz használatát.
 - Mindig használjon speciális felszerelést a termék és a komponensek emeléséhez.
 - Húzza meg a csavarokat alaposan, de ne húzza túl. A csavarok túlzott rögzítése a termékek károsodását okozhatja és csökkenti a tartó erőt.
 - Csak beltéri használatra javasolt. A kültéren történő használat a termék meghiúsodását és személyi sérülést okozhat.
 - Mindig használja a védőruhát és védőeszközöket.
 - A falra szerelhető tartozék kizárólag tömör betonból, tömör téglából vagy tömör fából készült falra való felszerelésre alkalmas. Más faltípus, például üreges téglá, gipszkarton, pórusbeton vagy fa táblafal esetén használjon erre a célra kialakított, speciális tiplit.
 - A termék kicsi részeket tartalmaz, amelyeket könnyen le lehet lenyelni és fulladásveszélyt okozhatnak. Tartsa a terméket távol a gyerekektől.

ÚDRŽBA / ÚDRŽBA / KONSERWACJA / KARBANTARTÁS

- V pravidelných intervalech (nejméně jednou za tři měsíce) kontrolujte, zda je konzola v pořádku a bezpečná pro použití. Máte-li jakékoliv dotazy, obraťte se prosím na svého distributora.
- V pravidelných intervaloch (najmenej raz za tri mesiace) kontrolujte, či je konzola v poriadku a bezpečná pre použitie. Ak máte akékoľvek otázky, obráťte sa prosím na svojho distribútora.
- Sprawdzaj regularnie czy uchwyt jest dobrze zamocowany (przynajmniej raz na trzy miesiące). W razie dodatkowych pytań kontaktuj się z dystrybutorem.
- Ellenőrizze rendszeresen, hogy a falitartó biztonságos pozícióban van-e (legalább minden 3. hónapban). Kérjük, forduljon az értékesítőhöz bármilyen kérdés esetén.

KONTROLNÍ SEZNAM KOMPONENTŮ / KONTROLNÝ ZOZNAM KOMPONENTOV / LISTA ELEMENTÓW / COMPONENT CHECKLIST / KOMPONENS LISTA

DŮLEŽITÉ: Před montáží se ujistěte, že jste obdrželi všechny součásti dle kontrolního seznamu komponentů.

Pokud některé součásti chybí nebo jsou vadné, zavolejte svému místnímu distributorovi za účelem jejich výměny.

DÓLEŽITÉ: Pred montážou sa uistite, že ste dostali všetky súčasti podľa kontrolného zoznamu komponentov.

Ak niektoré súčasti chýbajú alebo sú chybné, zavolajte svojmu miestnemu distribútorovi za účelom ich výmeny.

WAŻNE: Przed rozpoczęciem montażu należy upewnić się, że wszystkie elementy są w opakowaniu. Jeżeli brakuje części lub są one uszkodzone należy skontaktować się z lokalnym dystrybutorem.

FONTOS: Telepítés előtt ellenőrizze, hogy minden szükséges alkatrész megtalálható-e a csomagolásban.

Ha bármilyen alkatrész hiányzik, vagy sérült, forduljon az értékesítőhöz.

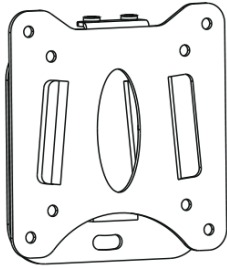

A(x1)

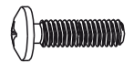

M4x14 (x4)
M-A

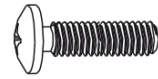

M5x14 (x4)
M-B



D5 (x4)
M-C



W-A(x2)



W-B(x2)



W-C(x2)

1

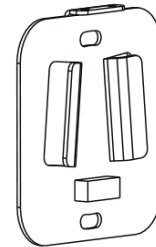
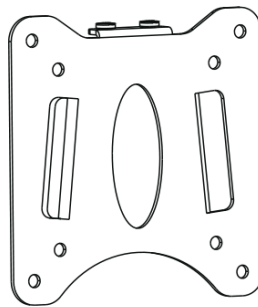
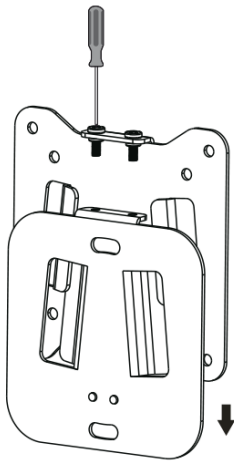

2a

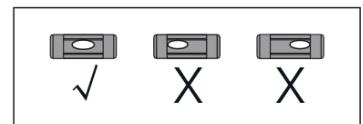
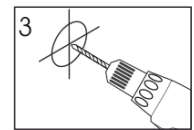
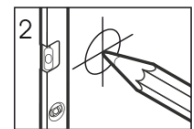
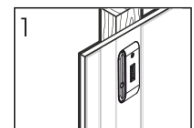
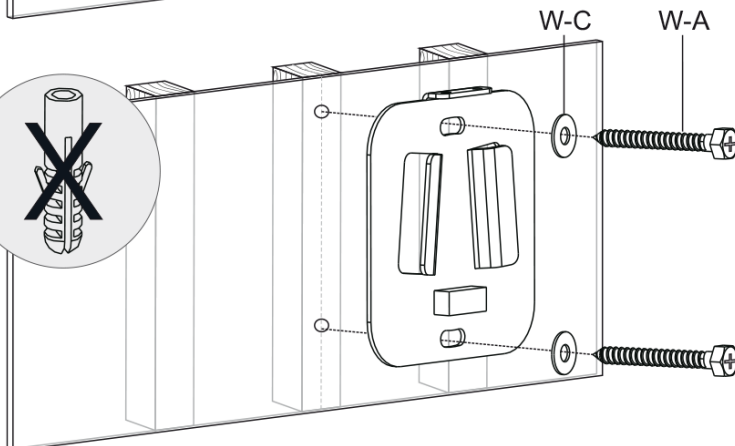
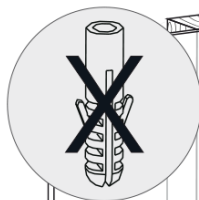
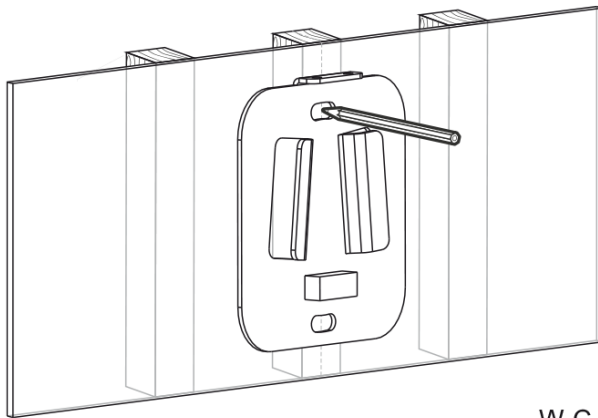



2b

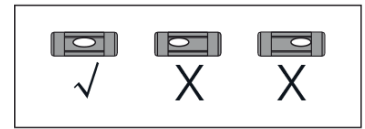
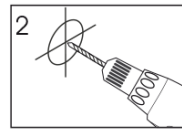
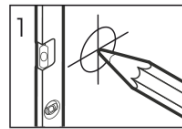
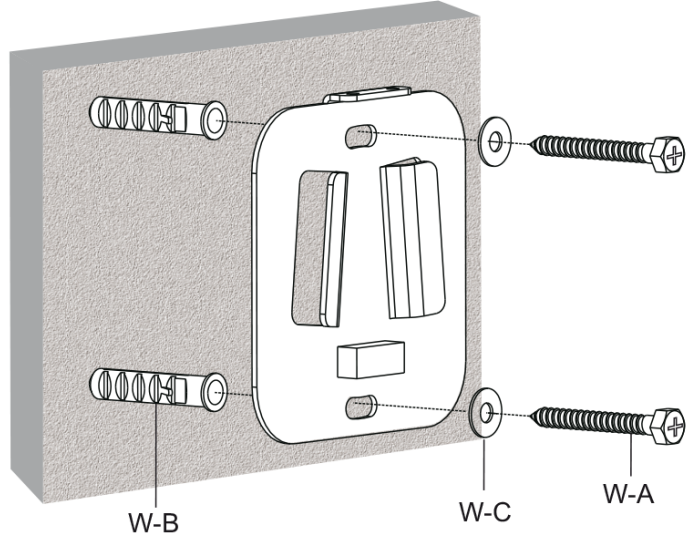
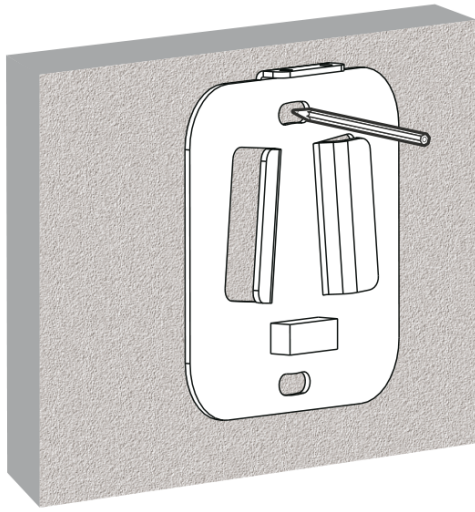

3

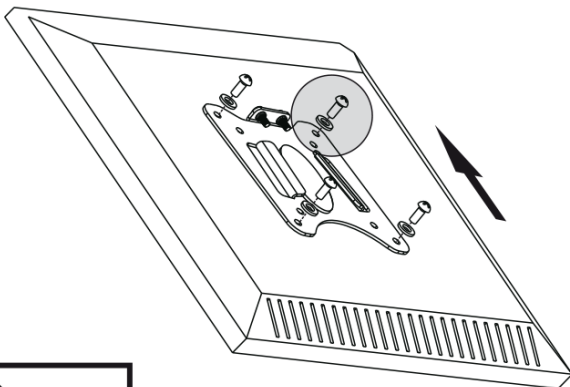
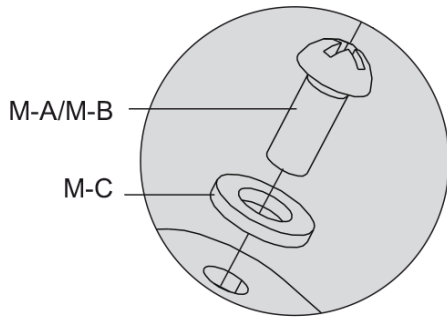

4

