

MANUAL

Salente

MODEL

VERSION / DATE

R2

I. / 13. 4. 2021



CZ

SK

EN

HU

RO

Česky	4
Slovensky	29
English	54
Magyar	79
Română	104

CZ

SK

EN

HU

RO

Vítejte	5
Bezpečnostní pokyny	5
Složení výrobku / obsah balení.....	6
Složení výrobku / části	7
Přípravné činnosti	9
Použití výrobku – nabíjení robotického vysavače	9
Používání výrobku – režim úklidu	10
Režim automatického úklidu	11
Režim úklidu v jednom místě - Spirála	11
Režim úklidu podél stěn.....	12
Režim úklidu klikatým pohybem	12
Ruční ovládání	12
Používání výrobku– pozastavení, probuzení a vypnutí.....	13
Používání výrobku / vložení držáku vytíracího modulu	13
Používání výrobku / nádoba na vodu	14
Používání výrobku / Wi-Fi připojení.....	15
1. Režim EZ:	17
2. Režim AP:	17
Návod k obsluze aplikace.....	19
Údržba částí / nádoba na prach	22
Údržba částí.....	24
Bavlněný filtr.....	24
Údržba částí.....	25
Nabíjecí elektrody, spodní vizuální snímače, hnací kolečka, postranní kartáče a univerzální kolečko	25
Světelné indikátory	26
Technické údaje výrobku	27

Vítejte

Děkujeme, že jste zakoupili náš chytrý robotický vysavač Salente R2!

Hlavní přednosti jsou:

- čtyři režimy úklidu
- mobilní aplikace
- vysoký sací výkon
- elektronicky ovládaná nádoba na vodu 2 v 1
- současné vysávání a vytírání

Do chytrého telefonu si můžete stáhnout mobilní aplikaci a jejím prostřednictvím kontrolovat provozní stav vysavače v reálném čase, nastavit režimy úklidu a plán úklidu. Vysavač můžete ovládat dálkově. Věda a technika usnadňují život.

Věříme, že budete s naším výrobkem plně spokojeni!

Bezpečnostní pokyny

Před použitím tohoto výrobku si přečtěte následující bezpečnostní pokyny a dodržujte všechna obvyklá bezpečnostní opatření.

Pokyny si pozorně přečtěte a uschovejte si je.

Jakákoli činnost, která není v souladu s tímto návodem k použití, může způsobit poškození tohoto výrobku.

- Tento výrobek mohou rozebírat pouze oprávnění technici. Uživatelům se nedoporučuje, aby tento výrobek rozebírali sami.
- Tento výrobek se smí používat pouze s napájecím adaptérem dodaným výrobcem. Pokud použijete jiné adaptéry, může dojít k poškození výrobku.
- Nedotýkejte se vodičů, zásuvek nebo otáčejících se hnacích koleček výrobku.
- Neumísťujte tento výrobek do blízkosti nedopalků cigaret, zapalovačů a jiných doutnajících zdrojů ohně.
- Po nabití výrobek očistěte.
- Vodiče nadměrně neohýbejte ani na přístroj nepokládejte těžké a ostré předměty.
- Tento výrobek je určen pro použití v interiéru. Nepoužívejte jej venku.
- Na výrobek nesedejte.
- Nepoužívejte tento výrobek ve vlhkém prostředí (např. v koupelně).
- Před použitím tohoto výrobku odstraňte ze země všechny předměty náchylné k poškození (např. skleněné předměty, lampy atd.) a předměty, které by se mohly zamotat do postranních kartáčů a dostat do průchodů pro nasávání vzduchu (např. vodiče, listy papíru, závěsy).
- Neumísťujte tento výrobek na místo, ze kterého by mohl snadno spadnout (např. na stoly a židle).
- Před použitím výrobku pečlivě zkontrolujte, zda je napájecí adaptér připojen do

zásuvky, jinak by mohlo dojít k poškození baterie.

- Před použitím výrobku zkontrolujte, zda není nádoba na prach plná, a pokud ano, vyprázdněte ji.
- Teplota vhodná pro použití výrobku je 0 až 40 stupňů Celsia.
- Nepoužívejte tento výrobek v prostředí s vysokou teplotou.
- Před likvidací výrobku z něj vyjměte baterii.
- Před vyjmutím baterie se ujistěte, že výrobek není zapnutý.
- Vyřazené baterie předejte k bezpečné recyklaci.

Složení výrobku / obsah balení

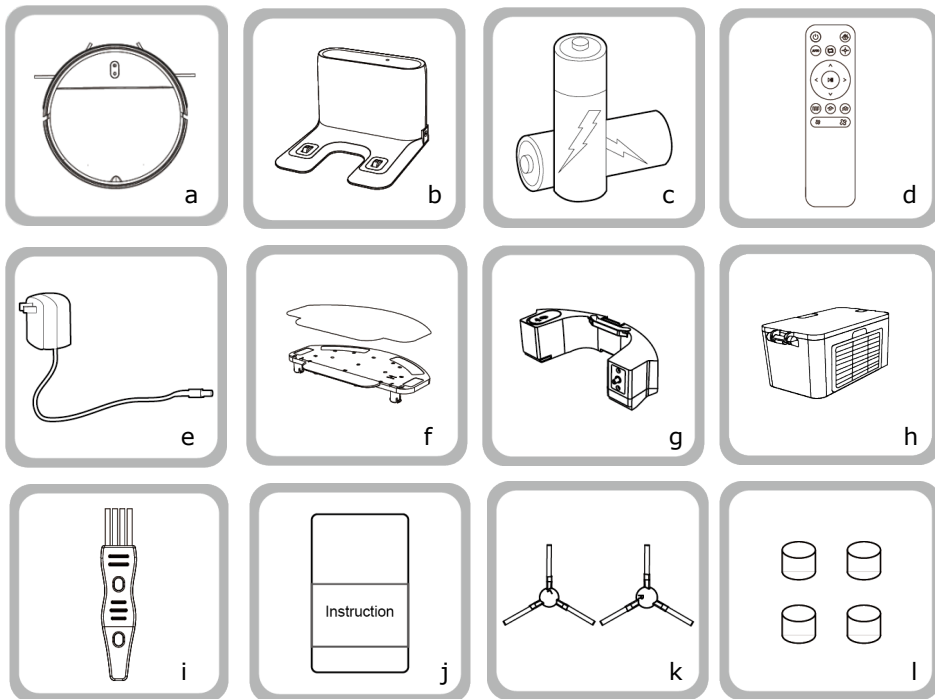

a - 1x vysavač, **b** - 1x nabíjecí základna, **c** - 2x baterie, **d** - 1x dálkový ovladač, **e** - 1x adaptér, **f** - sestava držáku vytřacího modulu, **g** - 1x nádoba na vodu, **h** - 1x nádoba na prach, **i** - 1x čistící kartáč, **j** - 1x návod k použití, **k** - 2x postranní kartáč, **l** - 4x bavlněný filtr

Složení výrobku / části

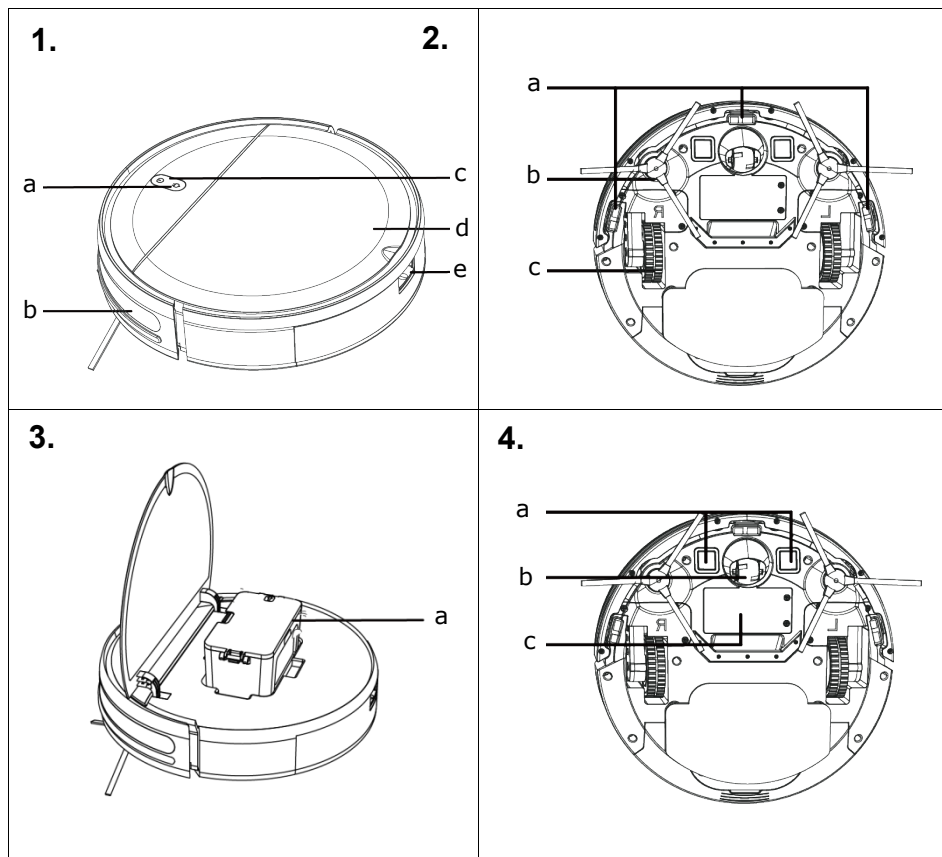

1. Vysavač shora (a - tlačítko nabíjení, b - všesměrová čočka, c - tlačítko napájení, d - horní kryt, e - nádoba na vodu), **2. Vysavač zespodu** (a - spodní vizuální snímač, b - postranní kartáč, c - hnací kolečko, **3. Vysavač shora** (a - nádoba na prach) **4. Vysavač zespodu** (a - nabíjecí elektroda, b - univerzální kolečko, c - baterie)

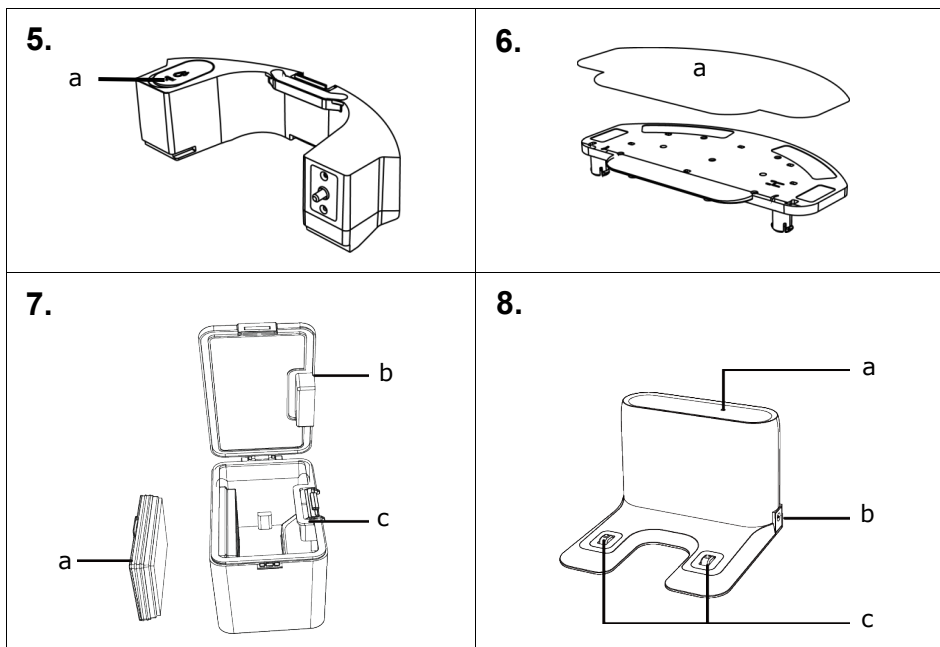

5. Nádoba na vodu (a - silikagelová zátka), 6. Držák vytíracího modulu (a - mop), 7. Nádoba na prach (a - HEPA filtr, b - přičytka nádoby na prach, c - pružina nádoby na prach), 8. Nabíjecí základna (a - indikátor signálu, b - DC zástrčka stejnosměrného proudu, c - nabíjecí elektroda)

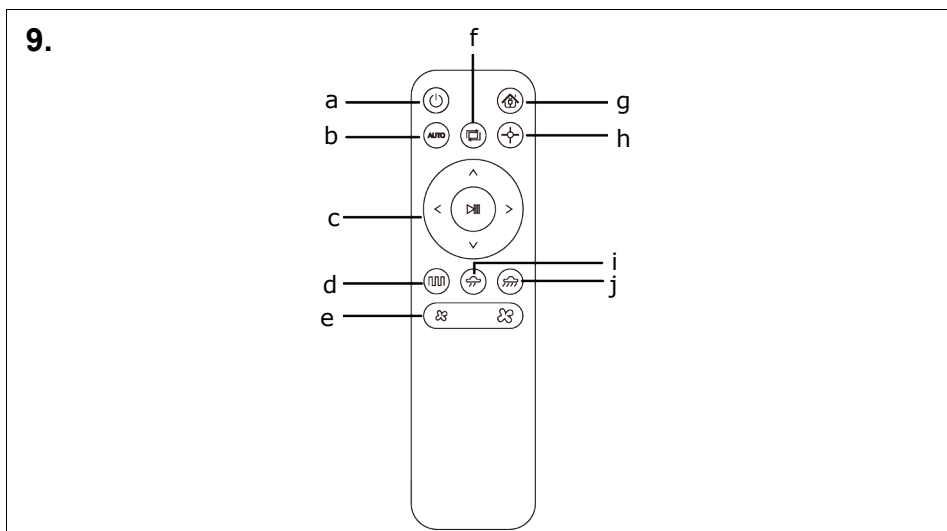

9. Dálkový ovladač (a - zapnutí/vypnutí, b - automatický úklid, c - ovládání směru, pozastavení/spuštění, d - úklid klikatým pohybem, e - nastavení sání, f - úklid podél stěn, g - nabíjení, h - úklid ve spirále, i - nastavení průtoku vody, j - nastavení průtoku vody)

Přípravné činnosti

Před použitím vysavače z něj odstraňte ochranné pásky.

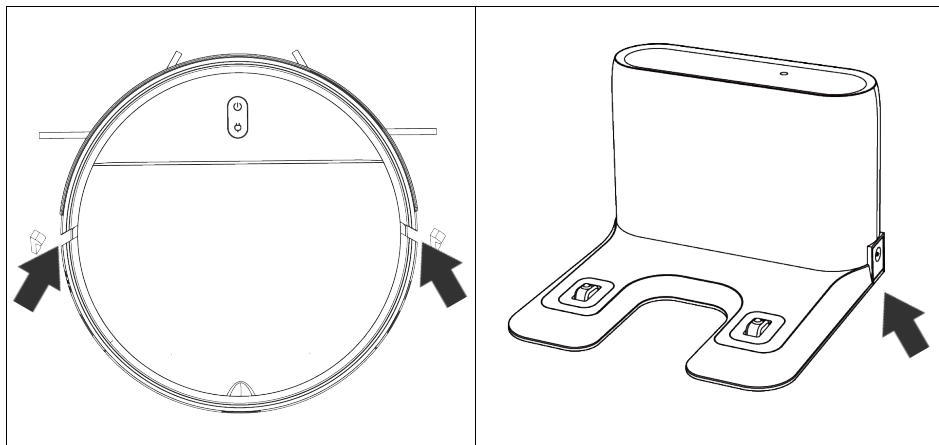

Použití výrobku – nabíjení robotického vysavače

1. Umístěte nabíjecí základnu na rovný povrch u zdi. Neumísťujte žádné předměty 0,5 m vlevo a vpravo od nabíjecí základny nebo 1,5 m před nabíjecí základnu.

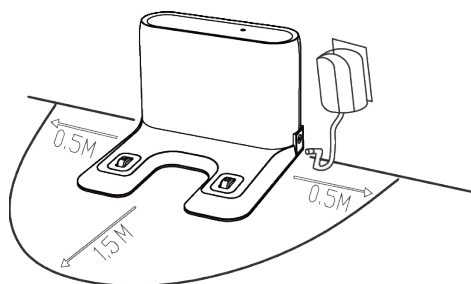

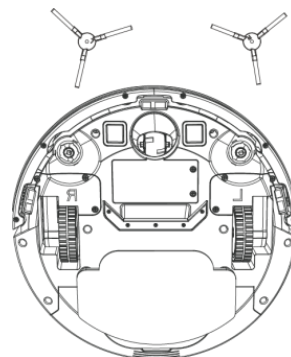

2. Připojte nabíjecí základnu k napájení.
3. Nasadte levý a pravý postranní kartáč.
 - Ujistěte se, že levý (L) a pravý (R) postranní kartáč souhlasí s písmeny L a R na spodním krytu, stiskněte L a R a jakmile uslyšíte „zaklapnutí“, jsou kartáče nasazený.

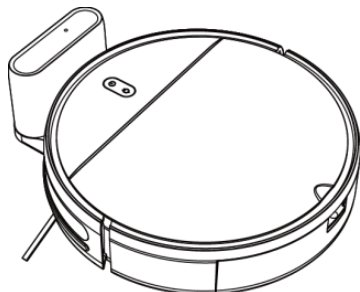

4. Nabíjení: Umístěte vysavač do nabíjecí základny a nabíjte jej. Během nabíjení indikátor bliká. Po dokončení nabíjení indikátor trvale svítí. Úplné nabití vysavače trvá přibližně pět hodin.



Vysavač během úklidu automaticky kontroluje úroveň nabití. Pokud je úroveň nabití nedostatečná, vysavač aktivuje režim návratu do nabíjecí základny a automaticky se do ní vrátí za účelem nabíjení.

Případně můžete stisknout tlačítko  na dálkovém ovladači nebo tlačítko  na vysavači a dát tak vysavači pokyn, aby aktivoval režim návratu do nabíjecí základny.

Pozor:

- Nepoužívejte nabíjecí základnu v odrazivém prostředí, jako je prostředí vystavené přímému slunečnímu záření a prostředí se zrcadly v blízkosti základny. Pokud jsou zde odrazivé předměty, zakryjte nabíjecí základnu do výšky 7 cm od spodní strany.
- Chcete-li zajistit normální pracovní dobu vysavače, před použitím jej úplně nabíjte. Doba nabíjení je přibližně pět hodin.
- Chcete-li zajistit bezpečnost nabíjení a zabránit poškození podlahy vlhkou vytírací tkaninou, vyjměte před nabíjením vysavače držák vytíracího modulu a mop.

Používání výrobku – režim úklidu

Vzhledem k různým požadavkům na úklid poskytuje tento výrobek několik režimů úklidu, ze kterých si můžete vybrat. Různé režimy úklidu můžete používat prostřednictvím mobilní aplikace nebo dálkového ovladače.

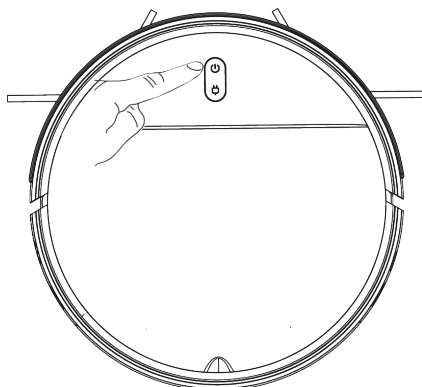

Režim automatického úklidu

Způsob nastavení: Ve vypnutém stavu stiskněte a podržte tlačítko napájení. Poté, co se rozsvítí indikátor vysavače, což znamená, že je vysavač zapnutý, stiskněte znovu

tlačítko napájení nebo stiskněte tlačítko  na dálkovém ovladači, čímž se aktivuje automatický úklid. Vysavač provádí nepravidelný úklid po dobu přibližně 100 minut, po dokončení úklidu se automaticky vrátí za účelem nabíjení.

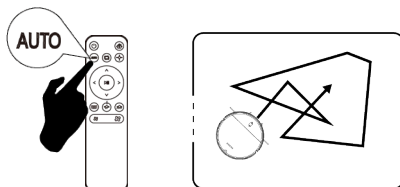

Režim úklidu v jednom místě - Spirála

Tento režim úklidu je vhodné používat v místě, kde se koncentrují nečistoty. Vysavač nejprve standardně provádí úklid po vnější spirále ve směru hodinových ručiček, po dosažení maximálního poloměru 0,6 metru provádí úklid po vnitřní spirále a úklid skončí po návratu do výchozí polohy.

Způsob nastavení: Úklid v jednom místě aktivujete stisknutím tlačítka  na dálkovém ovladači.

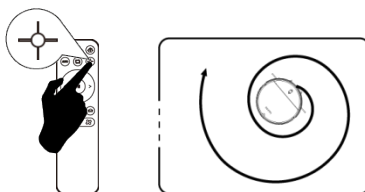

Režim úklidu podél stěn

Tento režim úklidu je vhodné používat pro rohy v interiéru. Vysavač čistí podlahu podél okrajů pevných předmětů (například stěn) a po úklidu se vrací do nabíjecí základny.

Způsob nastavení: Úklid podél stěn aktivujete stisknutím tlačítka  na dálkovém ovladači.

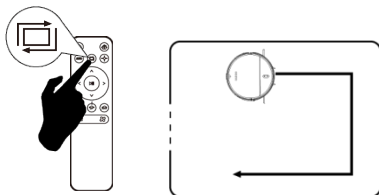

Režim úklidu klikatým pohybem

V režimu úklidu klikatým pohybem je nejdelší vzdálenost úklidu v přímém směru 5 metrů.

Způsob nastavení: Úklid klikatým pohybem aktivujete stisknutím tlačítka  na dálkovém ovladači.

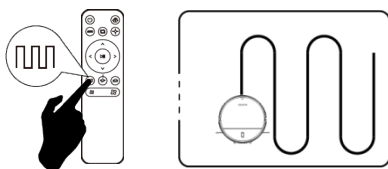

Ruční ovládání

Ruční ovládání je vhodné používat, chcete-li mít úklid pod kontrolou.

Způsob nastavení: Stisknutím tlačítka  na dálkovém ovladači můžete vysavač ovládat při pohybu vpřed, vzad nebo při zatáčení.

Používání výrobku– pozastavení, probuzení a vypnutí

Pozastavení: Když vysavač pracuje, pozastavte jej stisknutím tlačítka napájení na vysavači nebo stisknutím tlačítka pozastavení (⏸) na dálkovém ovladači.

Probuzení: Poté, co je vysavač pozastaven na více než 10 minut, aktivuje se režim spánku (indikátor vysavače nesvídí). Vysavač probudíte stisknutím

tlačítka napájení na vysavači nebo stisknutím tlačítka napájení (⏮) na dálkovém ovladači.

Vypnutí: Po pozastavení vysavače stiskněte a podržte tlačítko napájení na vysavači. Když indikátor vysavače nesvídí, je výrobek vypnutý.

* Jakmile vysavač dokončí práci, nedoporučuje se jej nevypínat. Ponechte vysavač ve stavu nabíjení, aby mohl při příštím úklidu dobře fungovat.

Používání výrobku / vložení držáku vytíracího modulu

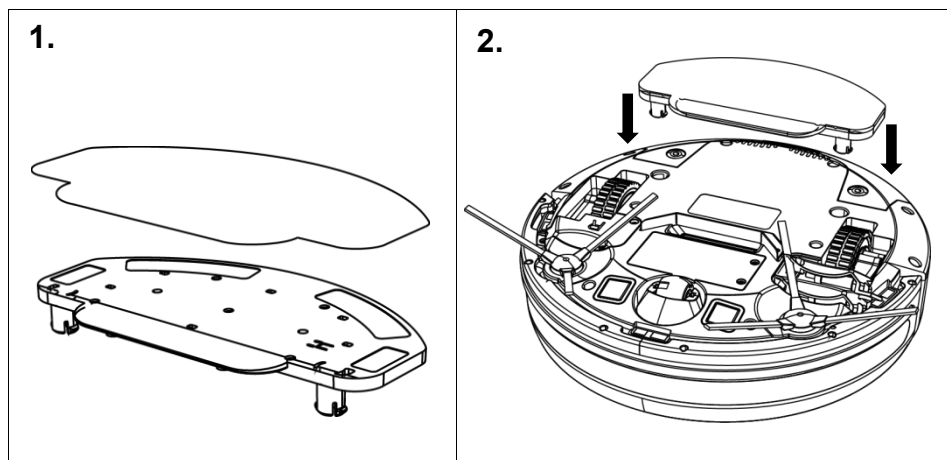

1. Nasadte vytírací tkaninu do držáku vytíracího modulu

2. Vložte držák vytíracího modulu do vysavače

Používání výrobku / nádoba na vodu

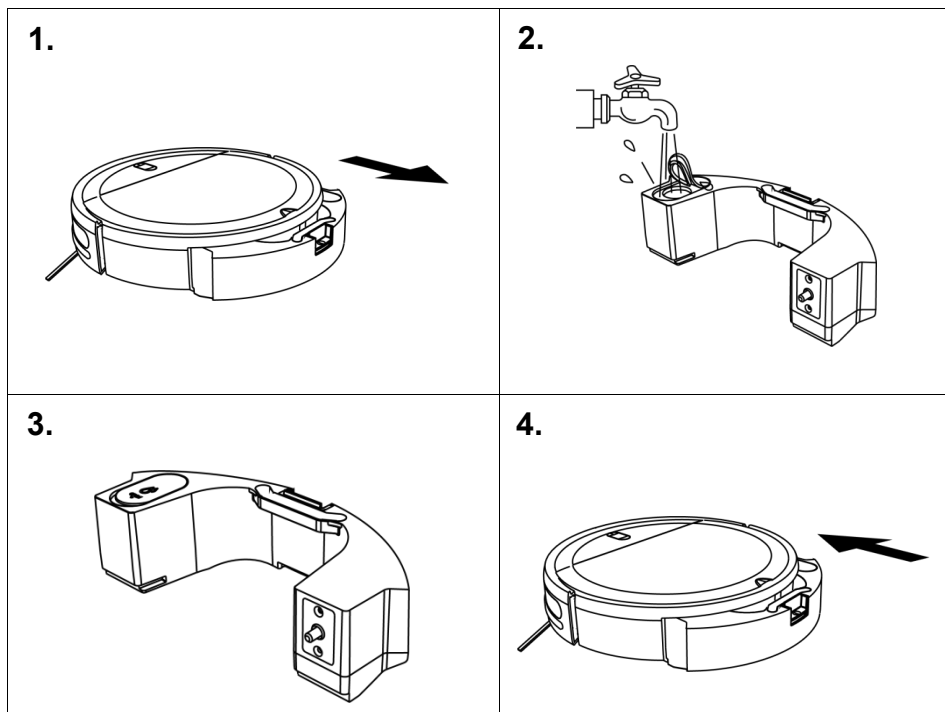

1. Vyměňte nádobu na vodu

2. Otevřete silikagelovou zátku a přidejte vodu

3. Zavřete a vyrovnejte zátku

4. Vložte nádobu na vodu do vysavače

Když budete potřebovat doplnit vodu nebo vymáchat vytírací tkaninu, pozastavte úklid, vytírací modul vyjměte a pak vraťte do vysavače podle předchozích kroků.

Až vysavač dokončí úklid, stiskněte tlačítko uprostřed nádoby na vodu, aby bylo možné vytírací modul vytáhnout směrem dozadu a vyjměte vytírací modul. Vylejte vodu z nádoby na vodu a vymáchejte vytírací tkaninu.

Poznámka:

- Funkce vytírání je určena k setření nečistot a jedná se o předstupeň řádného úklidu. Nedokáže účinně odstranit odolné skvrny a nahradit ruční práci.
- Robotický vysavač není možné použít na úklid rozlitých kapalin.
- Nepoužívejte funkci vytírání na koberci.

Používání výrobku / Wi-Fi připojení

Existují dva režimy Wi-Fi připojení: **režim EZ** a **režim AP**.



1. Z Google Play nebo z Apple store si stáhněte aplikaci Smart life. Přístup k aplikaci můžete jednoduše získat naskenováním výše uvedeného QR kódu. Případně v obchodě s aplikacemi můžete vyhledat „Smart life“.

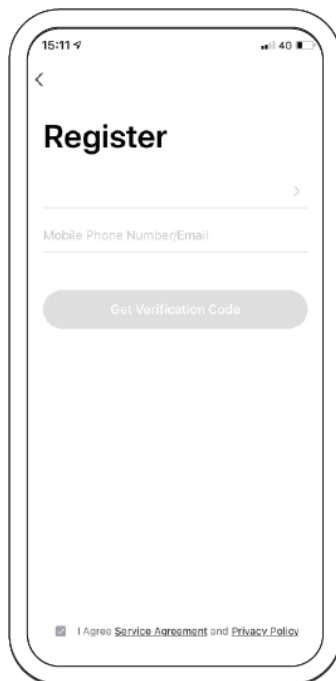

2. Noví uživatelé si musí vytvořit nový účet. Stávající uživatelé se přihlásí do aplikace Smart life.

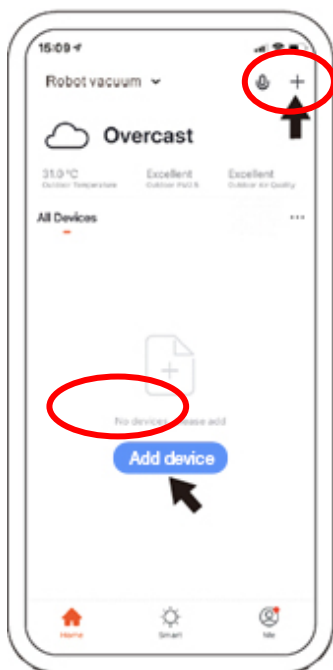

3. Otevřete aplikaci a stisknutím „+“ zařízení přidáte. Nebo použijte tlačítko „Add Device (Přidat zařízení)“.

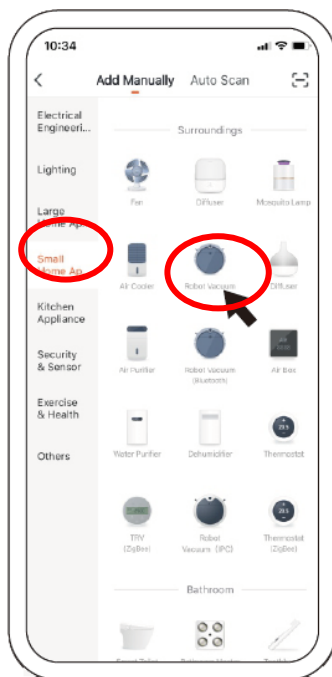

4. Vyberte možnost „Small Home Appliance“ (Malé domácí zařízení) a poté možnost „Wi-Fi Robot Vacuum Cleaner“ (Robotický vysavač Wi-Fi).

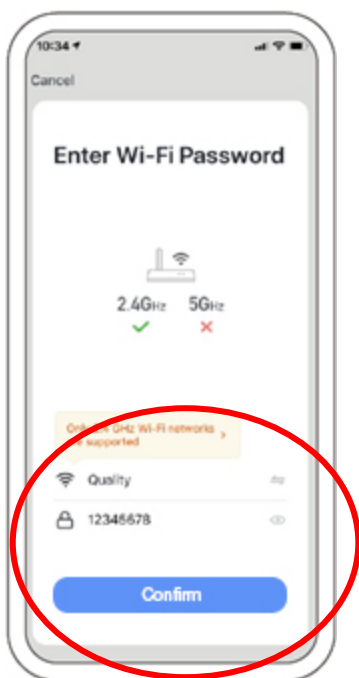

5. Zadejte heslo pro Wi-Fi a stisknutím potvrďte. Vezměte prosím na vědomí, že síť 5 GHz není zatím k dispozici.

1. Režim EZ:

1. Zapněte vysavač, stisknutím a podržením tlačítka nabíjení  po dobu 3 sekund přejděte do režimu EZ, uslyšíte pípnutí, kontrolka napájení se rozsvítí žlutě a bliká.

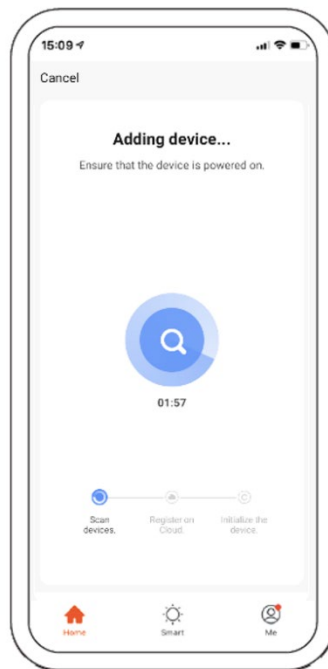
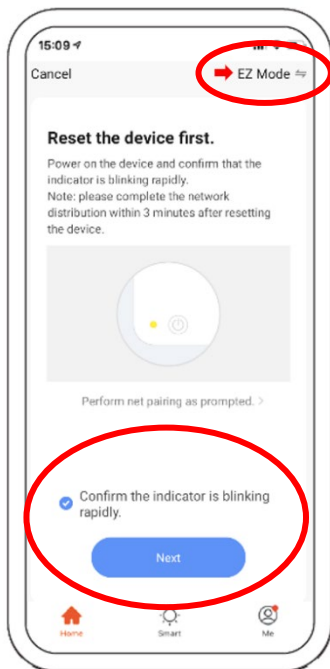

6. Vyberte možnost „EZ mode“ (režim EZ), klikněte na „Confirm the indicator is blinking rapidly“ (Potvrďte, že indikátor rychle bliká) a tlačítko „Next“ (Další) a počkejte na výsledek připojení.

7. Aplikace se k zařízení připojí automaticky. Když uslyšíte hlasový pokyn, zařízení je připojeno.

2. Režim AP:

1. Zapněte vysavač, stisknutím a podržením tlačítka nabíjení po dobu 6 sekund přejděte do režimu AP, uslyšíte dvakrát pípnutí, kontrolka napájení se rozsvítí žlutě a bliká.

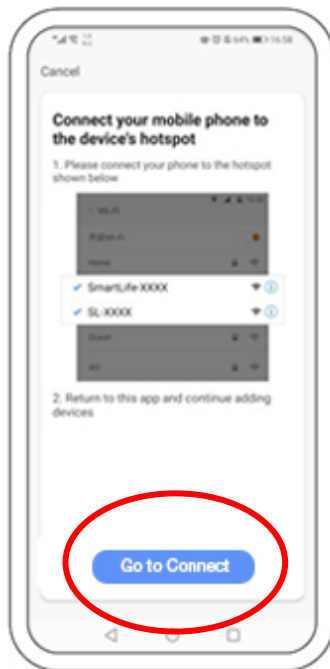
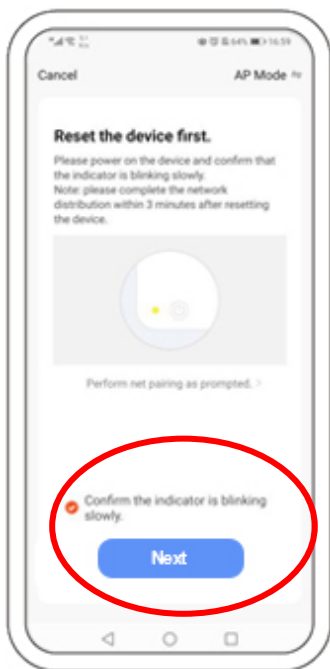

6. Vyberte možnost „AP mode“ (režim AP) a klikněte na „Confirm the indicator is blinking slowly“ (Potvrďte, že indikátor bliká pomalu) a tlačítko „Next“ (Další).

7. Připojte se k aktivnímu bodu Wi-Fi, který začíná „SmartLife XXX“. Po připojení pomocí aktivního bodu Wi-Fi se vraťte do rozhraní aplikace Tuya a počkejte na výsledek připojení vysavače.

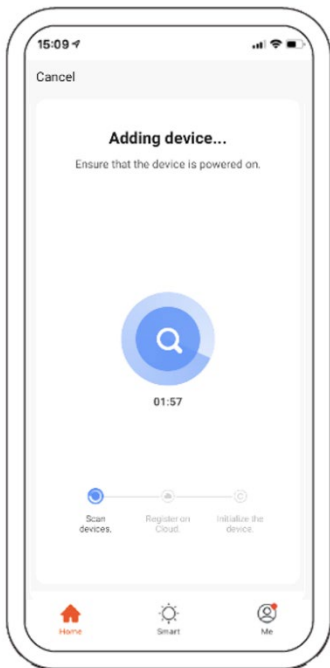

8. Aplikace se k zařízení připojí automaticky. Když uslyšíte hlasový pokyn, zařízení je připojeno.

Návod k obsluze aplikace

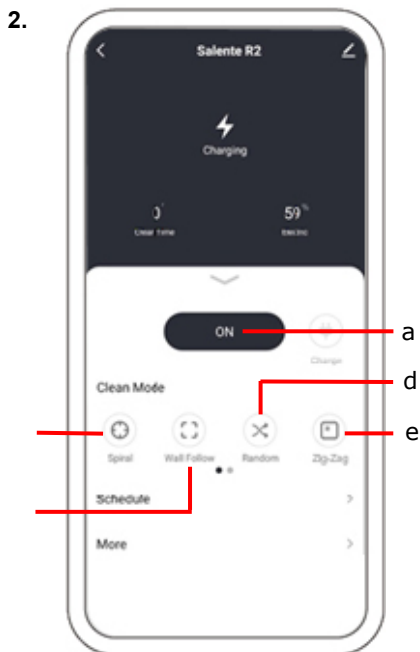
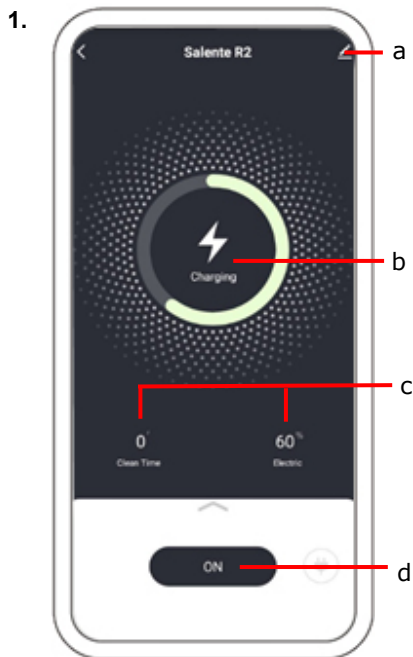

1. (a - obecná nastavení, b - stav, c - parametry v reálném čase, d - funkční oblast)

2. (a - spuštění úklidu, b - režim úklidu ve spirále, c - režim úklidu podél stěn, d - režim automatického úklidu, e - režim úklidu klikatým pohybem)

3.

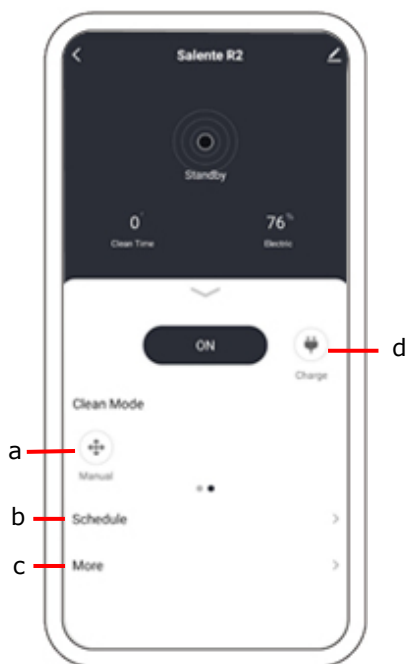

4.

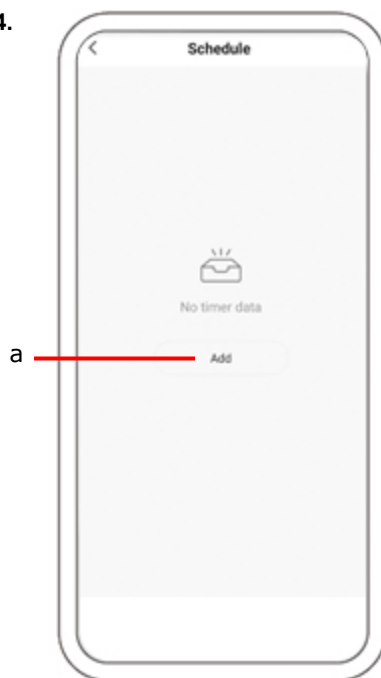

3. (a - ruční ovládání, b - plán – nastavte plánovaný čas úklidu, vysavač zahájí úklid automaticky, c - více – nastavte výkon ventilátoru a objem vody, d - nabíjení: stisknutím tohoto tlačítka se vysavač vrátí do nabíjecí základny)

4. (a - přidejte nový plán pro plánovaný úklid)

5.

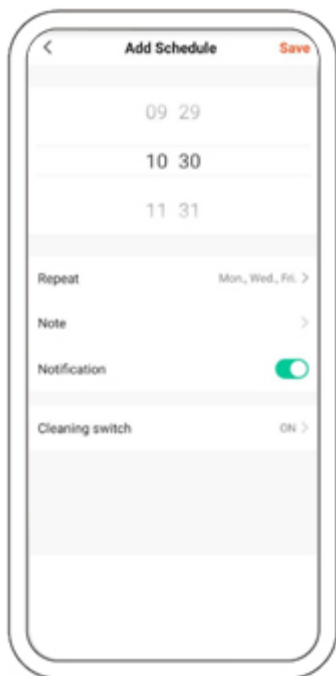

6.



5. (Nastavte čas úklidu, opakovaný úklid, oznámení do mobilního telefonu a uložte. Vysavač zahájí úklid automaticky.)

6. (a - intenzita úklidu – ovládejte sání vysavače při práci (2 úrovně sání), b - ovládání vody – nastavte dva objemy vody pro vytírání, při vytírání je elektricky ovládan výstup vody.)

7.

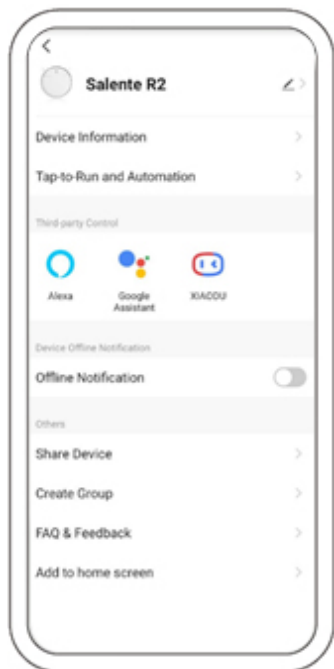

7. (V obecném nastavení uvidíte informace o vysavači, aktualizaci zařízení, informace o síti, online oznámení atd.)

Údržba částí / nádoba na prach

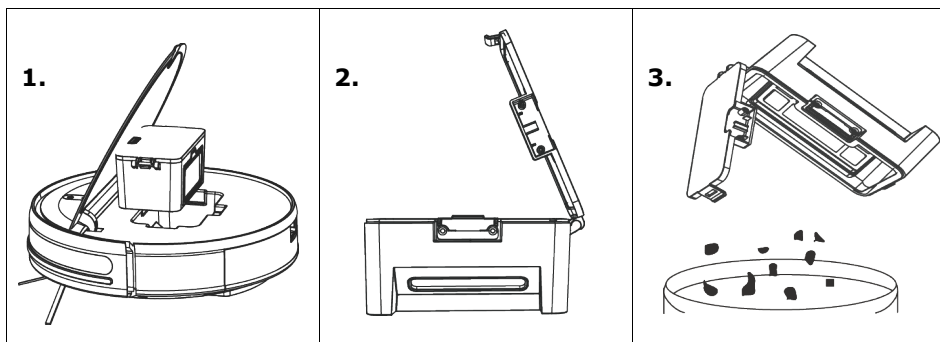

1. Nádoba na prach vyjmete stisknutím tlačítka na nádobě na prach.

2. Otevřete boční kryt nádoby na prach.

3. Vysypte nečistoty.

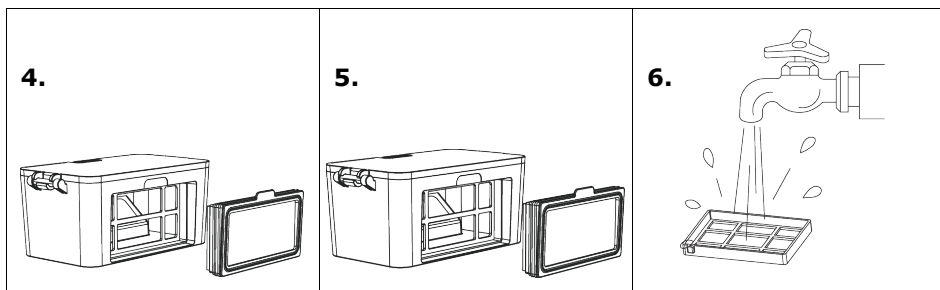

4. Vyměňte HEPA filtr.

5. Prach odstraňte klepnutím na HEPA filtr.

6. Umyjte HEPA filtr.

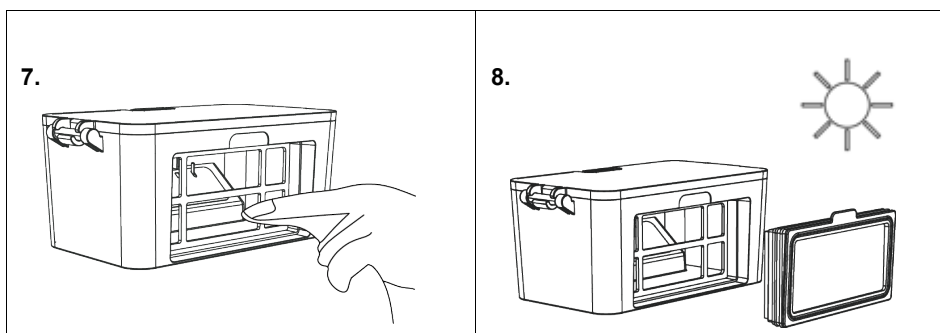

7. Očistěte nádobu na prach hadříkem.

8. Nádobu na prach a součást filtru vysušte, zajistíte tak jejich životnost.

Poznámka:

- Doporučujeme HEPA filtr umýt každých 15 až 30 dní.
- Maximální životnost HEPA filtru je tři měsíce.

9. Vložte HEPA filtr zpět do nádoby na prach.

Poznámka:

- Před vložením HEPA filtru se ujistěte, že je HEPA filtr suchý.
- Nevystavujte HEPA filtr slunečnímu záření.

10. Zavřete kryt nádoby na prach a vložte nádobu na prach do vysavače.

Údržba částí

Bavlněný filtr

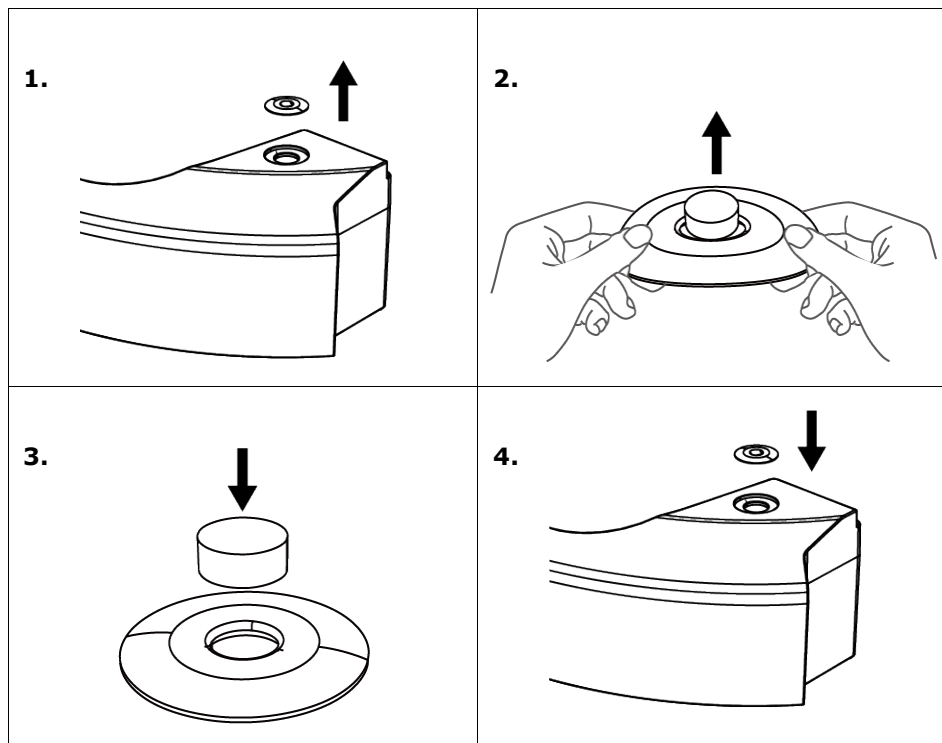

1. Vyměňte pryžovou zátku výstupu
2. Sejměte z pryžové zátky výstupu bavlněný filtr
3. Vyměňte jej za nový bavlněný filtr
4. Nasadíte pryžovou zátku výstupu

Údržba částí

Nabíjecí elektrody, spodní vizuální snímače, hnací kolečka, postranní kartáče a univerzální kolečko

Poznámka: Nabíjecí elektroda, spodní vizuální snímač a nárazník obsahují citlivé elektronické součástky. K jejich čištění používejte suchý hadřík. Nepoužívejte mokré hadřík, pokud by se do součástí dostala voda, způsobila by poškození.

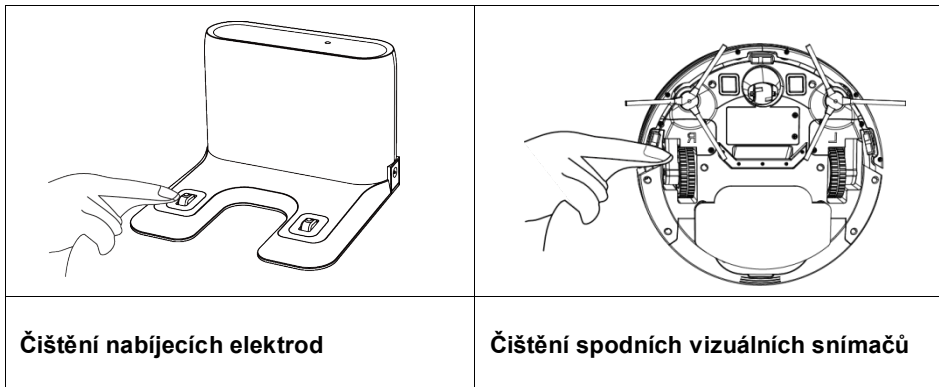

Poznámka:

- Pokud výrobek nebudete delší dobu používat, pak jej před uskladněním zcela nabijte a poté vyprázdněte. V případě nadměrného vybití baterie výrobek nabíjejte každé tři měsíce.
- Pokud je baterie nadměrně vybitá nebo není delší dobu používána, nemusí být možné výrobek dobít. S požadavkem na údržbu se obraťte na poprodejní servisní personál společnosti. Výrobek sami nerozebírejte.

Čištění hnacího kolečka a univerzálního kolečka

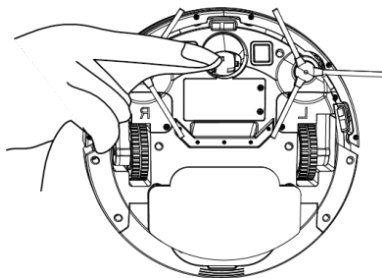

Čištění postranních kartáčů

Vysavač překlotepe vzhůru nohama a vytáhněte postranní kartáč směrem nahoru. Odstraňte vlasy a nečistoty a nasadte postranní kartáč zpět. Ujistěte se, že levý (L) a pravý (R) postranní kartáč souhlasí s písmeny L a R na spodním krytu. Stisknutím L a R je opět nasadíte.

Světelné indikátory

Vysavač má dva světelné indikátory, horní je napájení a spodní je nabíjení. Světelné indikátory mají tři barvy: červenou, zelenou a žlutou. Stav světelných indikátorů jsou: nesvítí, trvale svítí, rychle blikají a pomalu blikají.

Položka	Obsah	Definice světelného indikátoru			
		Napájení		Nabíjení	
		Barva	Stav	Tři barvy	Stav
1	Zapnuto	zelená	trvale svítí		nesvítí
2	Vypnuto		trvale svítí		nesvítí
3	Úklid	zelená	nesvítí		nesvítí
4	Nabíjení	zelená	trvale svítí	žlutá	trvale svítí
5	Nízké nabití baterie	zelená	trvale svítí	červená	trvale svítí
6	Během nabíjení	zelená	trvale svítí	zelená	pomalu bliká
7	Nabíjení dokončeno	zelená	trvale svítí	zelená	trvale svítí
8	Wi-Fi aplikace	zelená	rychle bliká	zelená	rychle bliká
9	Wi-Fi připojeno	zelená	trvale svítí		nesvítí
10	Abnormální varování	červená	rychle bliká		nesvítí
11	Pohotovostní režim	zelená	trvale svítí		nesvítí
12	Režim spánku		nesvítí		nesvítí
13	Slabá baterie	červená	rychle bliká		nesvítí
14	Není kalibrováno	červená	rychle bliká	červená	rychle bliká
15	Kalibrováno	zelená	trvale svítí		nesvítí

Technické údaje výrobku

Položka	Parametr
Model	Salente R2
Celkové rozměry	300 x 300 x 74 mm
Hmotnost výrobku	2,5 kg
Lithiová baterie	2500 mAh
Jmenovité napětí	14,4 V
Jmenovitý výkon	28 W

* Vzhledem k neustálému zlepšování výrobku jsou údaje o výrobku uvedeny na skutečném výrobku. Naše společnost si vyhrazuje právo výrobek aktualizovat.

Technické údaje adaptéru na střídavý proud

Název výrobce, obchodní registrační číslo a adresa	Naxya Limited, No. 5, 17/F, Strand 50, 50 Bonham Strand, Sheung, Wan, Hong Kong, 1891486
Identifikace modelu	RTX-R2
Název výrobce, obchodní registrační číslo a adresa pro adaptér na střídavý proud	Debom Technology Co., LTD. No. 502, Building 6, 8 Dongzhou Road, ChashanTown, DONGGUAN CITY Guangdong Province 523000, China
Identifikátor modelu adaptéru na střídavý proud	DBS012A-1900600G
Vstupní napětí	100 až 240 V~
Vstupní frekvence střídavého proudu	50/60 Hz
Výstupní napětí	19 V
Výstupní proud	0,6 A
Výstupní výkon	11,4 W

Průměrná účinnost v aktivním režimu	84,33 %
Účinnost při malém zatížení (10 %)	78,8 %
Spotřeba energie ve stavu bez zátěže	0,07 W



— Likvidace: Symbol přeškrtnutého kontejneru na výrobku, v příložené dokumentaci či na obalech znamená, že ve státech Evropské unie musí být veškerá elektrická a elektronická zařízení, baterie a akumulátory po skončení jejich životnosti likvidovány odděleně v rámci tříděného odpadu. Nevyhazujte tyto výrobky do netříděného komunálního odpadu.



PROHLÁŠENÍ O SHODĚ

Tímto společnost Abacus Electric, s.r.o. prohlašuje, že SALENTE R2 splňuje požadavky norem a předpisů, které jsou relevantní pro daný typ zařízení. Plné znění Prohlášení o shodě naleznete na <http://ftp.salente.cz/ce/>

Dovozce / Dovozca / Importer / Importőr / Importator
 Abacus Electric, s.r.o.
 Planá 2, 370 01, Česká republika

Výrobce / Výrobca / Manufacturer / Gyártó / Producător
 Naxya Limited
 No. 5, 17/F, Strand 50, 50 Bonham Strand, Sheung Wan, Hong Kong
 Vyrobeno v Číně

Copyright © Abacus Electric, s.r.o.
www.salente.eu

Všechna práva vyhrazena.
 Vzhled a technické údaje výrobku se mohou změnit bez předchozího upozornění.

Vitajte	30
Bezpečnostné pokyny	30
Zloženie výrobku/obsah balenia	31
Zloženie výrobku/časti	32
Prípravné činnosti	34
Použitie výrobku – nabíjanie robotického vysávača	34
Používanie výrobku – režim upratovania	35
Režim automatického upratovania	36
Režim upratovania v jednom mieste – Špirála	36
Režim upratovania pozdĺž stien	37
Režim upratovania kľukatým pohybom	37
Ručné ovládanie	37
Používanie výrobku– pozastavenie, prebudenie a vypnutie	38
Používanie výrobku/vloženie držiaka vytieracieho modulu	38
Používanie výrobku/nádoba na vodu	39
Používanie výrobku/Wi-Fi pripojenie	40
1. Režim EZ:	42
2. Režim AP:	42
Návod na obsluhu aplikácie.....	44
Údržba častí/nádoba na prach	47
Údržba častí	49
Bavlnený filter	49
Údržba častí	50
Nabíjacie elektródy, spodné vizuálne snímače, hnacie kolieska, postranné kefy a univerzálne koliesko	50
Svetelné indikátory	51
Technické údaje výrobku	52

Vitajte

Ďakujeme, že ste si kúpili náš inteligentný robotický vysávač Salente R2!

Hlavné prednosti sú:

- štyri režimy upratovania
- mobilná aplikácia
- vysoký nasávací výkon
- elektronicky ovládaná nádoba na vodu 2 v 1
- súčasné vysávanie a vytieranie

Do smartfónu si môžete stiahnuť mobilnú aplikáciu a jej prostredníctvom kontrolovať prevádzkový stav vysávača v reálnom čase, nastaviť režimy upratovania a plán upratovania. Vysávač môžete ovládať diaľkovo. Veda a technika uľahčujú život.

Veríme, že budete s naším výrobkom plne spokojní!

Bezpečnostné pokyny

Pred použitím tohto výrobku si prečítajte nasledujúce bezpečnostné pokyny a dodržujte všetky obvyklé bezpečnostné opatrenia.

Pokyny si pozorne prečítajte a uschovajte si ich.

Akákoľvek činnosť, ktorá nie je v súlade s týmto návodom na použitie, môže spôsobiť poškodenie tohto výrobku.

- Tento výrobok môžu rozoberať iba oprávnení technici. Používateľom sa neodporúča, aby tento výrobok rozoberali sami.
- Tento výrobok sa smie používať iba s napájacím adaptérom dodaným výrobcom. Ak použijete iné adaptéry, môže dôjsť k poškodeniu výrobku.
- Nedotýkajte sa vodičov, zásuviek alebo otáčajúcich sa hnacích koliesok výrobku.
- Neumiestňujte tento výrobok do blízkosti ohorkov cigariet, zapaľovačov a iných tlejúcich zdrojov ohňa.
- Po nabití výrobok očistite.
- Vodiče nadmerne neohýbajte ani na prístroj nekladte ťažké a ostré predmety.
- Tento výrobok je určený na použitie v interiéri. Nepoužívajte ho vonku.
- Na výrobok si nesadajte.
- Nepoužívajte tento výrobok vo vlhkom prostredí (napr. v kúpeľni).
- Pred použitím tohto výrobku odstráňte zo zeme všetky predmety náchylné na poškodenie (napr. sklenené predmety, lampy atď.) a predmety, ktoré by sa mohli zamotať do postranných kief a dostať do priechodov na nasávanie vzduchu (napr. vodiče, listy papiera, závesy).
- Neumiestňujte tento výrobok na miesto, z ktorého by mohol ľahko spadnúť (napr. na stoly a stoličky).
- Pred použitím výrobku starostlivo skontrolujte, či je napájací adaptér pripojený do

zásuvky, inak by mohlo dôjsť k poškodeniu batérie.

- Pred použitím výrobku skontrolujte, či nie je nádoba na prach plná, a ak áno, vyprázdňte ju.
- Teplota vhodná na použitie výrobku je 0 až 40 stupňov Celzia.
- Nepoužívajte tento výrobok v prostredí s vysokou teplotou.
- Pred likvidáciou výrobku z neho vyberte batériu.
- Pred vybratím batérie sa uistite, že výrobok nie je zapnutý.
- Vyradené batérie odovzdajte na bezpečnú recykláciu.

Zloženie výrobku/obsah balenia

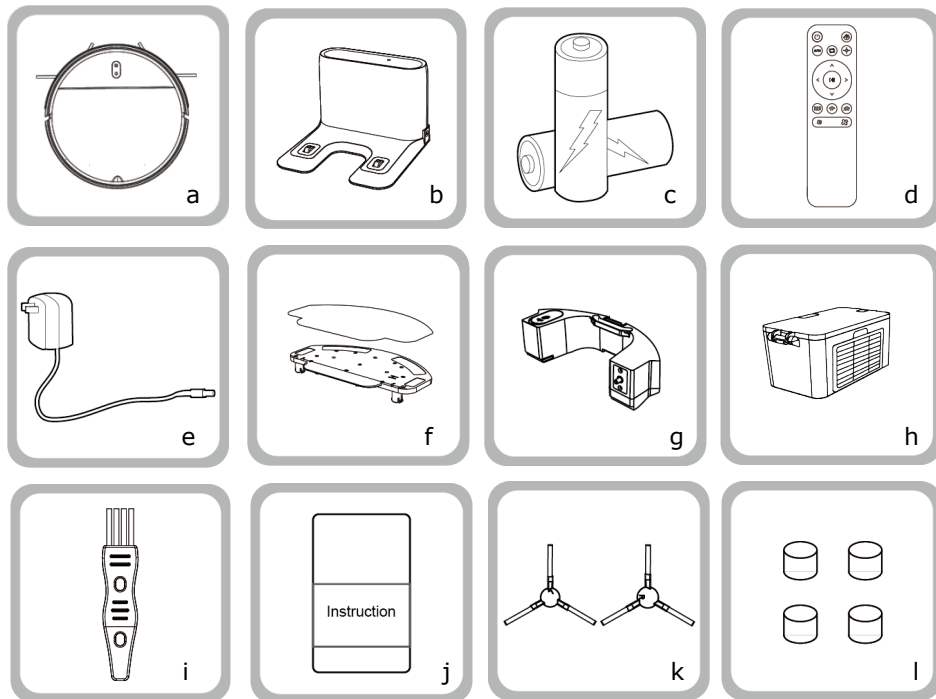

a – 1× vysávač, **b** – 1× nabíjacia základňa, **c** – 2× batéria, **d** – 1× diaľkový ovládač, **e** – 1× adaptér, **f** – zostava držiaka vytieracieho modulu, **g** – 1× nádoba na vodu, **h** – 1× nádoba na prach, **i** – 1× čistiaca kefa, **j** – 1× návod na použitie, **k** – 2× postranná kefa, **l** – 4× bavlnený filter

Zloženie výrobku/časti

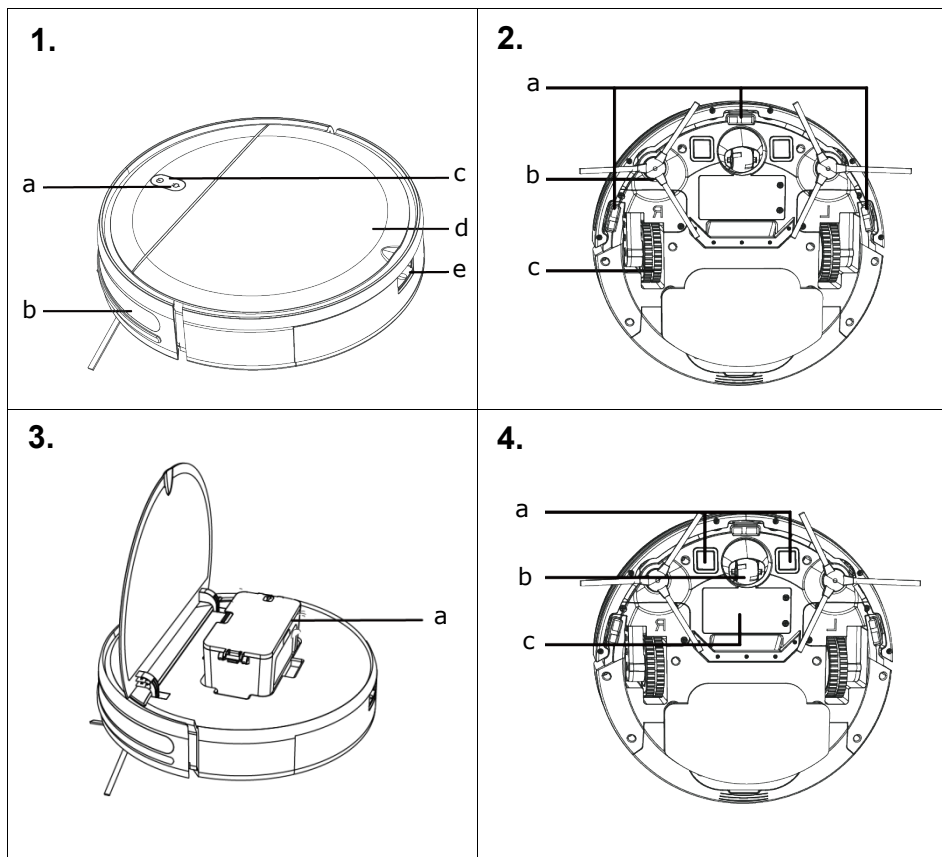

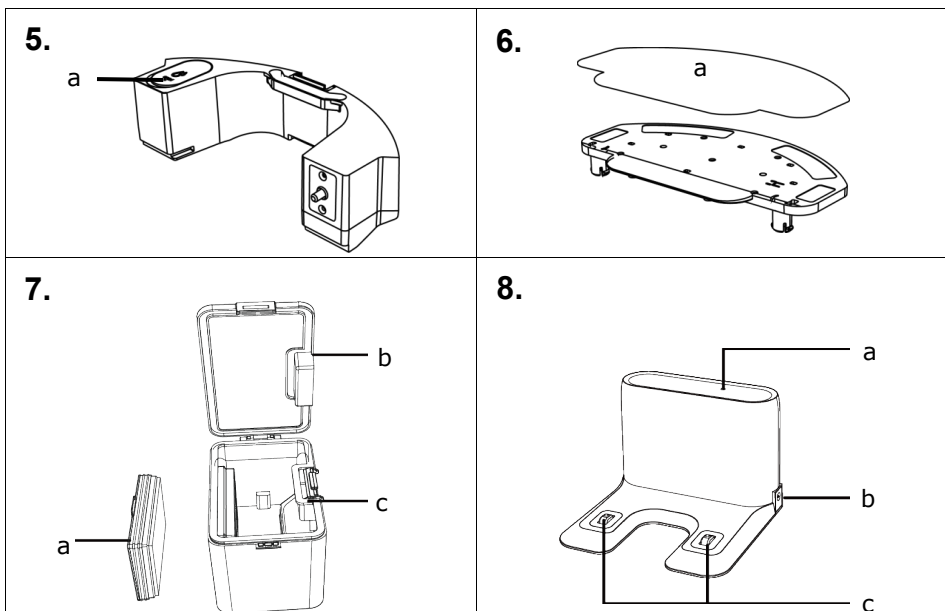

5. Nádobu na vodu (a – silikagelová zátka), 6. Držiak vytieracieho modulu (a – mop), 7. Nádobu na prach (a – HEPA filter, b – príchytku nádoby na prach, c – pružina nádoby na prach), 8. Nabíjacia základňa (a – indikátor signálu, b – DC zástrčka jednosmerného prúdu, c – nabíjacia elektróda)

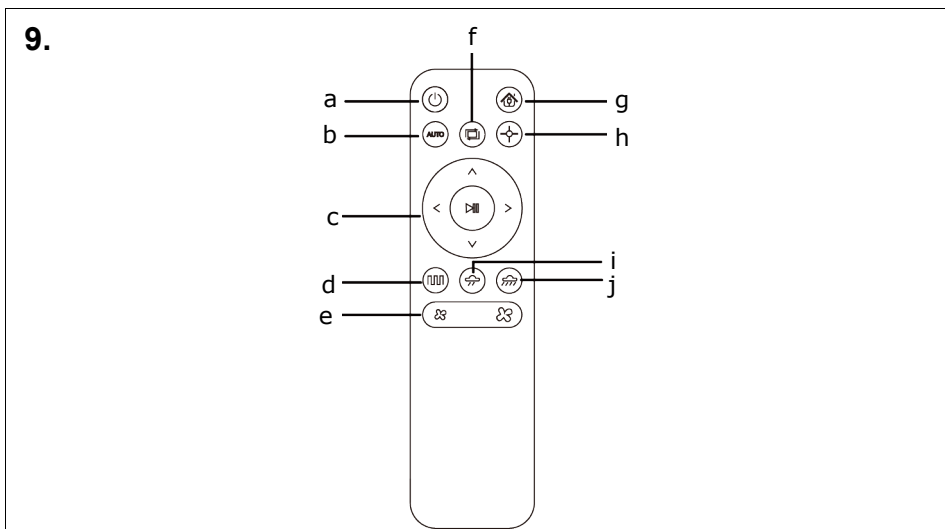

9. Diaľkový ovládač (a – zapnutie/vypnutie, b – automatické upratovanie, c – ovládanie smeru, pozastavenie/spustenie, d – upratovanie klukatým pohybom, e – nastavenie nasávania, f – upratovanie pozdĺž stien, g – nabíjanie, h – upratovanie v špirále, i – nastavenie prietoku vody, j – nastavenie prietoku vody)

Prípravné činnosti

Pred použitím vysávača z neho odstráňte ochranné pásky.

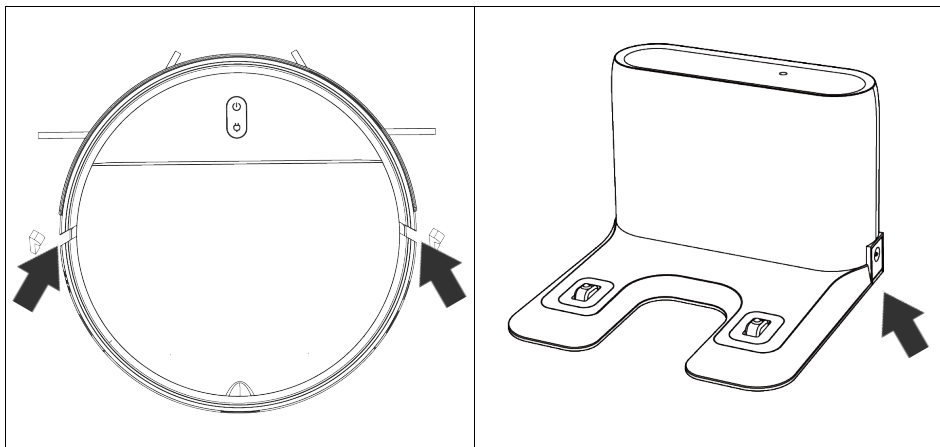

Použitie výrobku – nabíjanie robotického vysávača

- Umiestnite nabíjaciu základňu na rovny povrch pri stene. Neumiestňujte žiadne predmety 0,5 m vľavo a vpravo od nabíjacej základne alebo 1,5 m pred nabíjaciu základňu.

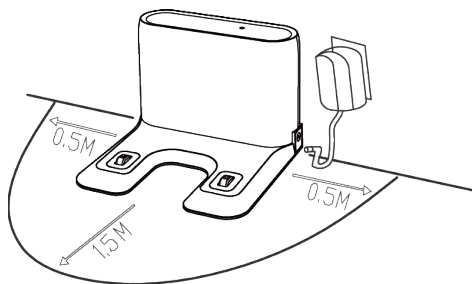

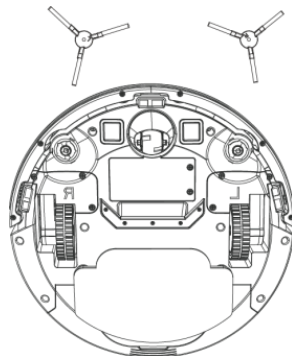

- Pripojte nabíjaciu základňu k napájaniu.
- Nasaďte ľavú a pravú postrannú kefu.
 - Uistite sa, že ľavá (L) a pravá (R) postranná kefa súhlasia s písmenami L a R na spodnom kryte, stlačte L a R a hneď ako začujete „zaklapnutie“, sú kefy nasadené.

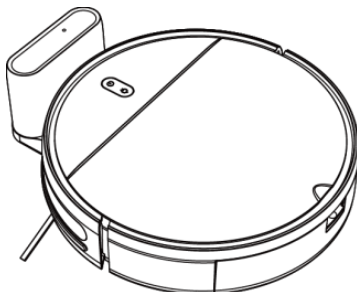

8. Nabíjanie: Umiestnite vysávač do nabíjacej základne a nabite ho. Počas nabíjania indikátor bliká. Po dokončení nabíjania indikátor trvalo svieti. Úplné nabitie vysávača trvá približne päť hodín.



Vysávač počas upratovania automaticky kontroluje úroveň nabitia. Ak je úroveň nabitia nedostatočná, vysávač aktivuje režim návratu do nabíjacej základne a automaticky sa do nej vráti s cieľom nabíjania.

Prípadne môžete stlačiť tlačidlo  na diaľkovom ovládači alebo tlačidlo  na vysávači a dať tak vysávaču pokyn, aby aktivoval režim návratu do nabíjacej základne.

Pozor:

- Nepoužívajte nabíjaciu základňu v odrazivom prostredí, ako je prostredie vystavené priamemu slnečnému žiareniu a prostrediu so zrkadlami v blízkosti základne. Ak sú tu odrazivé predmety, zakryte nabíjaciu základňu do výšky 7 cm od spodnej strany.
- Ak chcete zaistiť normálny pracovný čas vysávača, pred použitím ho úplne nabite. Čas nabíjania je približne päť hodín.
- Ak chcete zaistiť bezpečnosť nabíjania a zabrániť poškodeniu podlahy vlhkou vytieracou tkaninou, vyberte pred nabíjaním vysávača držiak vytieracieho modulu a mop.

Používanie výrobku – režim upratovania

Vzhľadom na rôzne požiadavky na upratovanie poskytuje tento výrobok niekoľko režimov upratovania, z ktorých si môžete vybrať. Rôzne režimy upratovania môžete používať prostredníctvom mobilnej aplikácie alebo diaľkového ovládača.

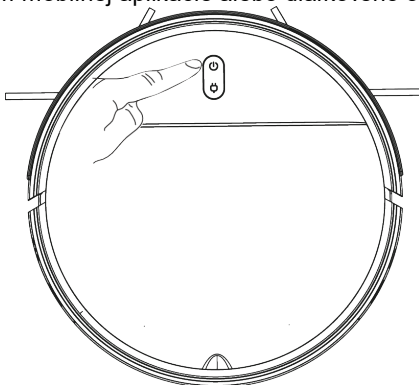

Režim automatického upratovania

Spôsob nastavenia: Vo vypnutom stave stlačte a podržte tlačidlo napájania. Po tom, čo sa rozsvieti indikátor vysávača, čo znamená, že je vysávač zapnutý, stlačte znovu

tlačidlo napájania alebo stlačte tlačidlo  na diaľkovom ovládači, čím sa aktivuje automatické upratovanie. Vysávač vykonáva nepravidelné upratovanie približne 100 minút, po dokončení upratovania sa automaticky vráti s cieľom nabíjania.

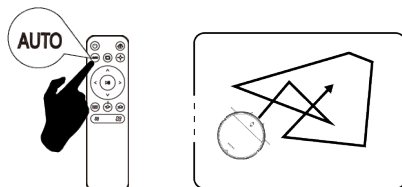

Režim upratovania v jednom mieste – Špirála

Tento režim upratovania je vhodné používať v mieste, kde sa koncentrujú nečistoty. Vysávač najprv štandardne upratuje po vonkajšej špirále v smere hodinových ručičiek, po dosiahnutí maximálneho polomeru 0,6 metra upratuje po vnútornej špirále a upratovanie skončí po návrate do východiskovej polohy.

Spôsob nastavenia: Upratovanie v jednom mieste aktivujete stlačením tlačidla  na diaľkovom ovládači.

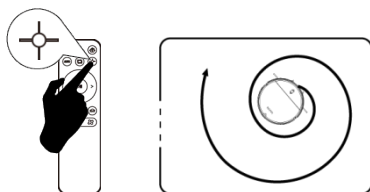

Režim upratovania pozdĺž stien

Tento režim upratovania je vhodné používať pre rohy v interiéri. Vysávač čistí podlahu pozdĺž okrajov pevných predmetov (napríklad stien) a po upratovaní sa vracia do nabíjacej základne.

Spôsob nastavenia: Upratovanie pozdĺž stien aktivujete stlačením tlačidla  na diaľkovom ovládači.

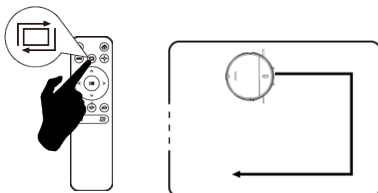

Režim upratovania kľukatým pohybom

V režime upratovania kľukatým pohybom je najdlhšia vzdialenosť upratovania v priamom smere 5 metrov.

Spôsob nastavenia: Upratovanie kľukatým pohybom aktivujete stlačením tlačidla  na diaľkovom ovládači.

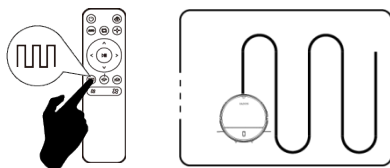

Ručné ovládanie

Ručné ovládanie je vhodné používať, ak chcete mať upratovanie pod kontrolou.

Spôsob nastavenia: Stlačením tlačidla  na diaľkovom ovládači môžete vysávač ovládať pri pohybe vpred, vzad alebo pri zatáčaní.

Používanie výrobku– pozastavenie, prebudenie a vypnutie

Pozastavenie: Keď vysávač pracuje, pozastavte ho stlačením tlačidla napájania na vysávači alebo stlačením tlačidla pozastavenia (⏸) na diaľkovom ovládači.

Prebudenie: Po tom, čo je vysávač pozastavený na viac než 10 minút, aktivuje sa režim spánku (indikátor vysávača nesvieti). Vysávač prebudíte stlačením

tlačidla napájania na vysávači alebo stlačením tlačidla napájania (⏸) na diaľkovom ovládači.

Vypnutie: Po pozastavení vysávača stlačte a podržte tlačidlo napájania na vysávači. Keď indikátor vysávača nesvieti, je výrobok vypnutý.

* Hneď ako vysávač dokončí prácu, neodporúča sa ho nevypínať. Ponechajte vysávač v stave nabíjania, aby mohol pri ďalšom upratovaní dobre fungovať.

Používanie výrobku/vloženie držiaka vytieracieho modulu

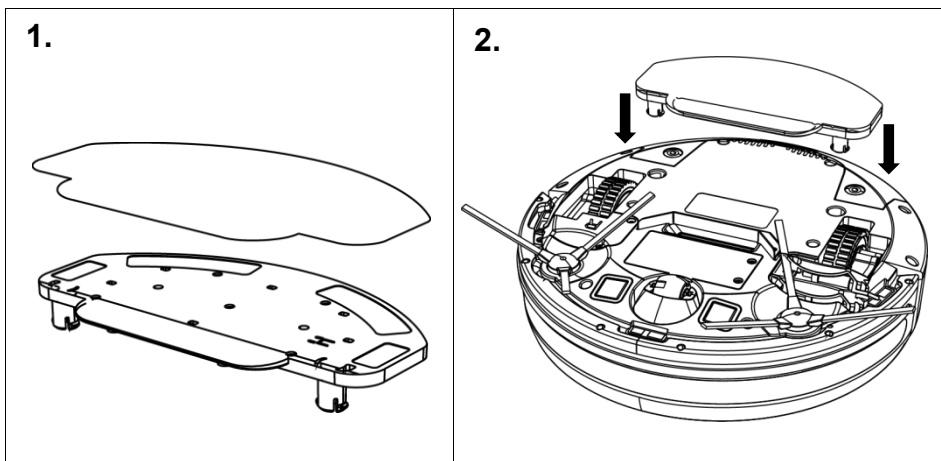

1. Nasadíte vytieraciu tkaninu do držiaka vytieracieho modulu

2. Vložte držiak vytieracieho modulu do vysávača

Používanie výrobku/nádoba na vodu

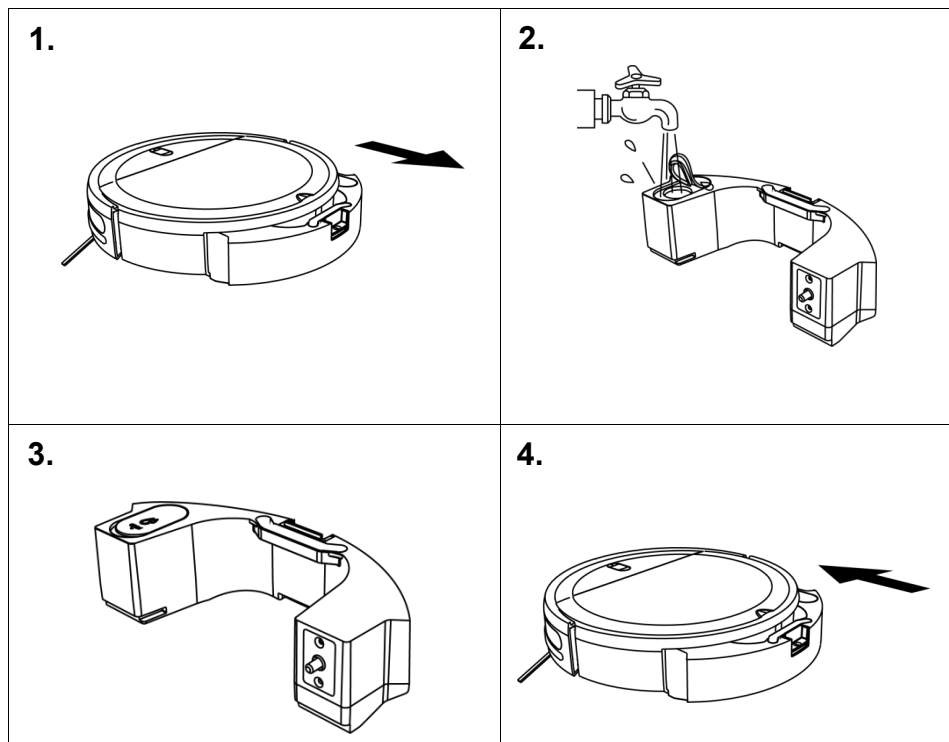

1. Vyberte nádobu na vodu

2. Otvorte silikagélovú zátku a pridajte vodu

3. Zavrite a vyrovnajte zátku

4. Vložte nádobu na vodu do vysávača

Keď budete potrebovať doplniť vodu alebo vyplákať vytieraciu tkaninu, pozastavte upratovanie, vytierací modul vyberte a potom vráťte do vysávača podľa predchádzajúcich krokov.

Keď vysávač dokončí upratovanie, stlačte tlačidlo uprostred nádoby na vodu, aby bolo možné vytierací modul vytiahnuť smerom dozadu a vyberte vytierací modul. Vylejte vodu z nádoby na vodu a vypláčajte vytieraciu tkaninu.

Poznámka:

- Funkcia vytierania je určená na zotretie nečistôt a ide o predstupeň riadneho upratovania. Nedokáže účinne odstrániť odolné škvry a nahradiť ručnú prácu.
- Robotický vysávač nie je možné použiť na upratovanie rozliatych kvapalín.
- Nepoužívajte funkciu vytierania na koberci.

Používanie výrobku/Wi-Fi pripojenie

Existujú dva režimy Wi-Fi pripojenia: **režim EZ** a **režim AP**.



1. Z Google Play alebo z Apple Store si stiahnite aplikáciu Smart life. Prístup k aplikácii môžete jednoducho získať naskenovaním vyššie uvedeného QR kódu. Prípadne v obchode s aplikáciami môžete

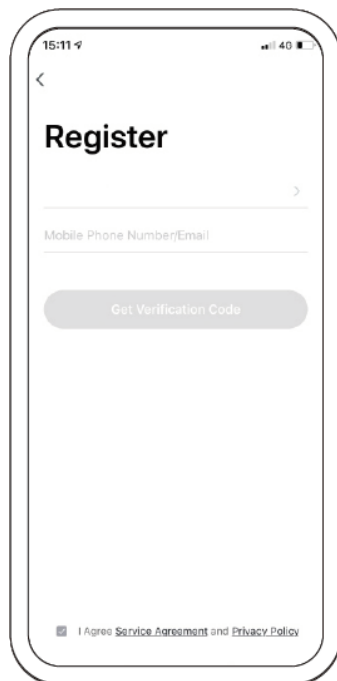

2. Noví používatelia si musia vytvoriť nový účet. Existujúci používatelia sa prihlásia do aplikácie Smart life.

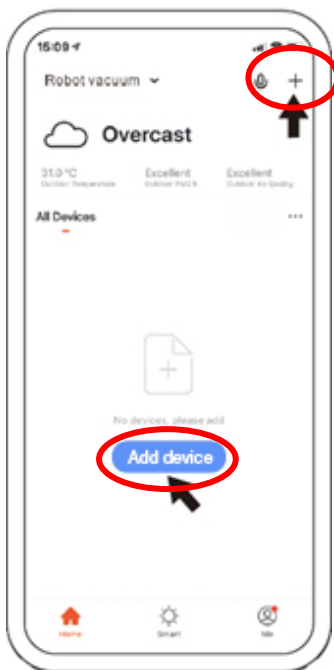

3. Otvorte aplikáciu a stlačením „+“ zariadenie pridáte. Alebo použite tlačidlo „Add Device (Pridať zariadenie)“.



4. Vyberte možnosť „Small Home Appliance“ (Malé domáce zariadenie) a potom možnosť „Wi-Fi Robot Vacuum Cleaner“ (Robotický vysávač Wi-Fi).

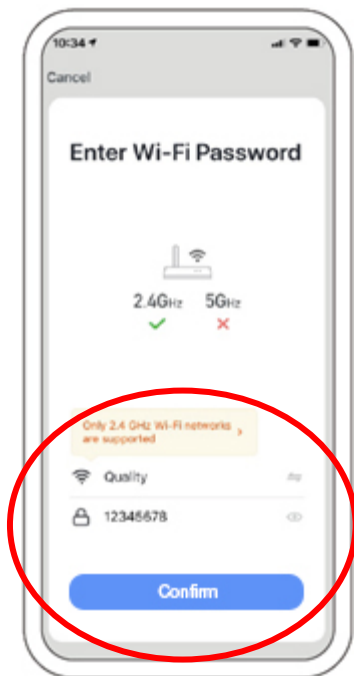

5. Zadajte heslo pre Wi-Fi a stlačením potvrdíte. Vezmite, prosím, na vedomie, že sieť 5 GHz nie je zatiaľ k dispozícii.

1. Režim EZ:

1. Zapnite vysávač, stlačením a podržaním tlačidla nabíjania  na 3 sekundy prejdite do režimu EZ, začujete pípnutie, kontrolka napájania sa rozsvieti žltá a bliká.

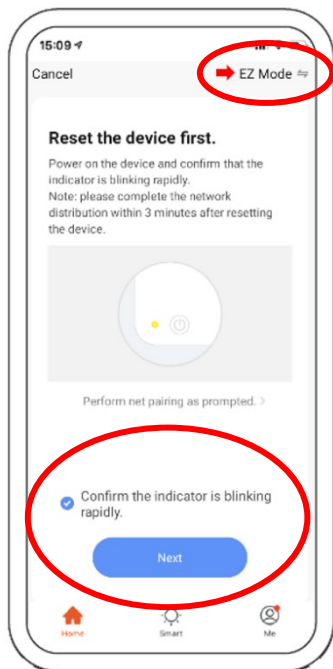

6. Vyberte možnosť „EZ mode“ (režim EZ), kliknite na „Confirm the indicator is blinking rapidly“ (Potvrďte, že indikátor rýchlo bliká) a tlačidlo „Next“ (Ďalej) a počkajte na výsledok pripojenia.



7. Aplikácia sa k zariadeniu pripojí automaticky. Keď začujete hlasový pokyn, zariadenie je pripojené.

2. Režim AP:

1. Zapnite vysávač, stlačením a podržaním tlačidla nabíjania na 6 sekúnd prejdite do režimu AP, začujete dvakrát pípnutie, kontrolka napájania sa rozsvieti žltá a bliká.

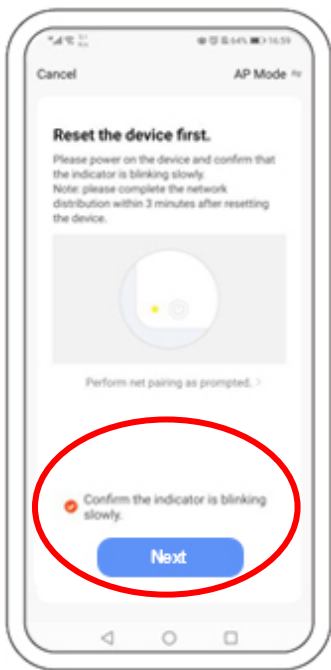

6. Vyberte možnosť „AP mode“ (režim AP) a kliknite na „Confirm the indicator is blinking slowly“ (Potvrďte, že indikátor bliká pomaly) a tlačidlo „Next“ (Ďalej).

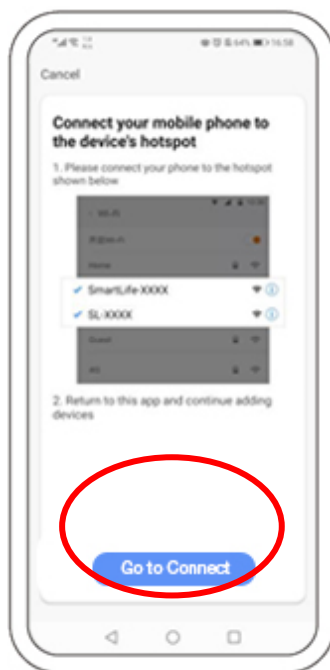

7. Pripojte sa k aktívnemu bodu Wi-Fi, ktorý začína „SmartLife XXX“. Po pripojení pomocou aktívneho bodu Wi-Fi sa vráťte do rozhrania aplikácie Tuya a počkajte na výsledok pripojenia vysávača.

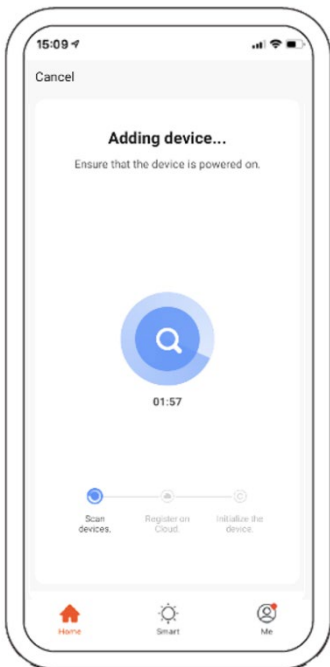

8. Aplikácia sa k zariadeniu pripojí automaticky. Keď začujete hlasový pokyn, zariadenie je pripojené.

Návod na obsluhu aplikácie

1.

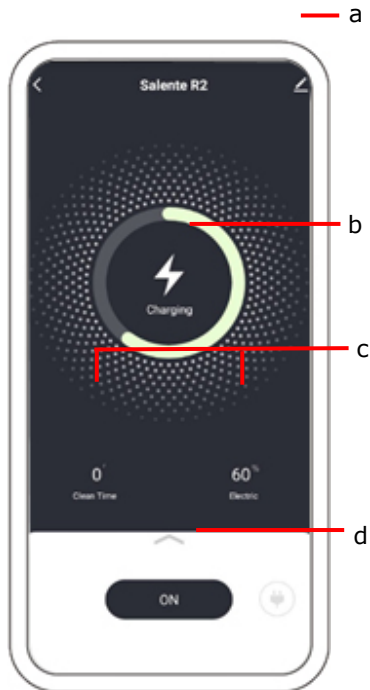

2.

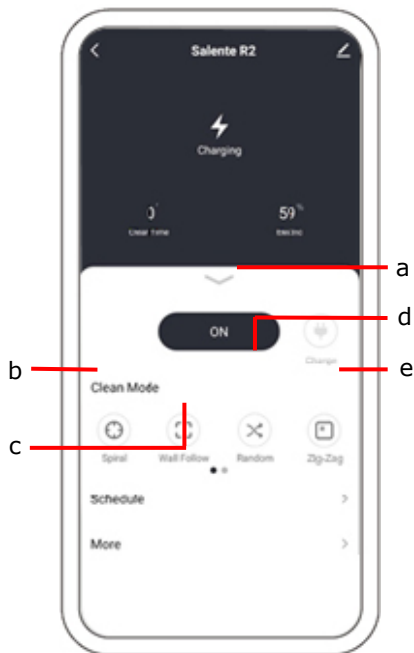

1. (a – všeobecné nastavenia, b – stav, c – parametre v reálnom čase, d – funkčná oblasť)

2. (a – spustenie upratovania, b – režim upratovania v špirále, c – režim upratovania pozdĺž stien, d – režim automatického upratovania, e – režim upratovania kľukatým pohybom)

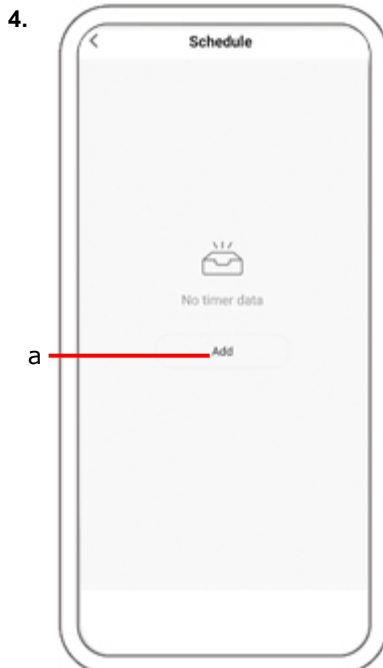
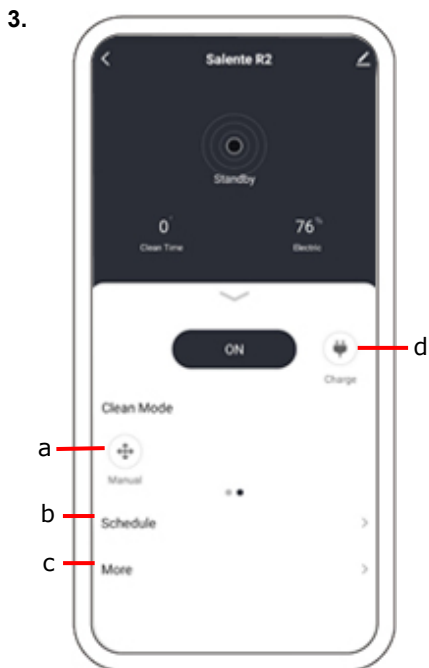

3. (a – ručné ovládanie, b – plán – nastavte plánovaný čas upratovania, vysávač spustí upratovanie automaticky, c – viac – nastavte výkon ventilátora a objem vody, d – nabíjanie: stlačením tohto tlačidla sa vysávač vráti do nabíjacej základne)

4. (a – pridajte nový plán pre plánované upratovanie)

5.

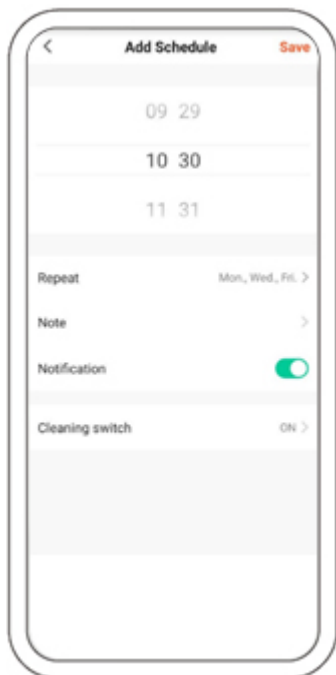

6.

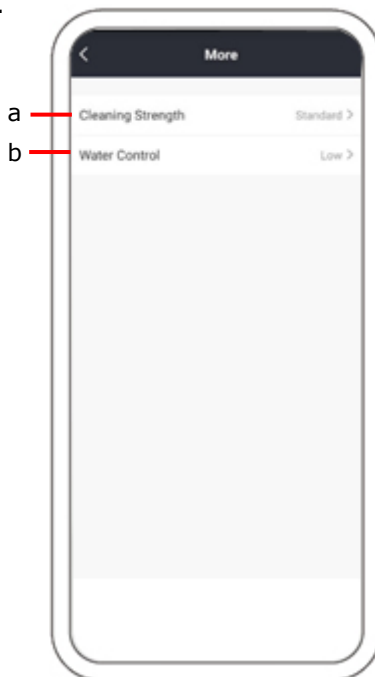

5. (Nastavte čas upratovania, opakované upratovanie, oznámenie do mobilného telefónu a uložte. Vysávač spustí upratovanie automaticky.)

6. (a - intenzita upratovania – ovládajte nasávanie vysávača pri práci (2 úrovne nasávania), b – ovládanie vody – nastavte dva objemy vody na vytieranie, pri vytieraní sa elektricky ovláda výstup vody.)

7.

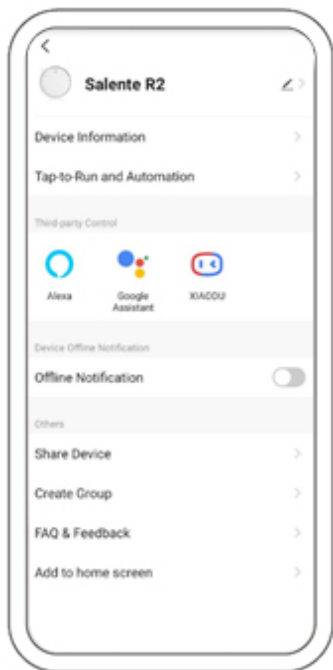

7. (Vo všeobecnom nastavení uvidíte informácie o vysávači, aktualizácii zariadenia, informácie o sieti, online oznámenia atď.)

Údržba častí/nádoba na prach

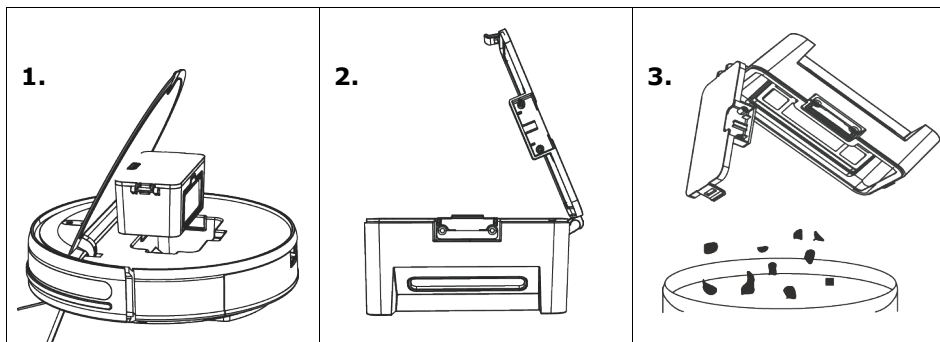

1. Nádobu na prach vyberiete stlačením tlačidla na nádobe na prach.
2. Otvorte bočný kryt nádoby na prach.
3. Vyspte nečistoty.

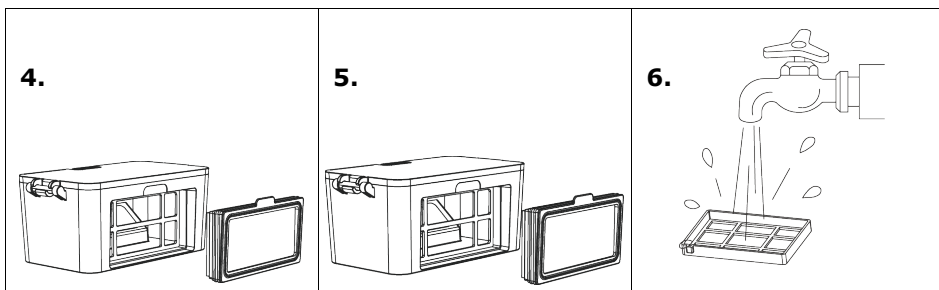

4. Vyberte HEPA filter.

5. Prach odstráňte kliknutím na HEPA filter.

6. Umyte HEPA filter.

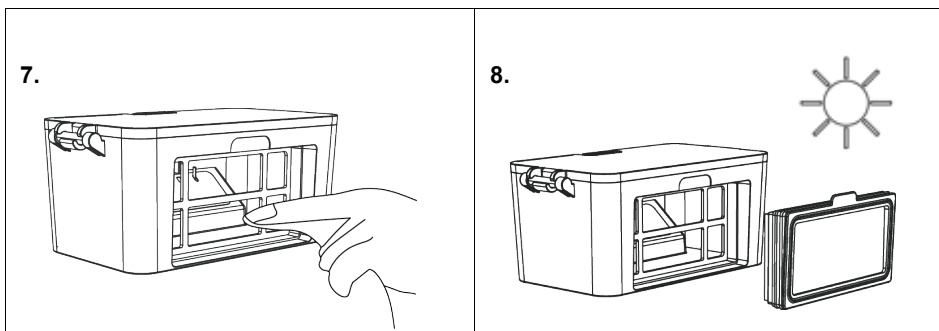

7. Očistite nádobu na prach handričkou.

8. Nádobu na prach a súčasť filtra vysušte, zaistíte tak ich životnosť.

Poznámka:

- Odporúčame HEPA filter umyť každých 15 až 30 dní.
- Maximálna životnosť HEPA filtra je tri mesiace.

9. Vložte HEPA filter späť do nádoby na prach.

Poznámka:

- Pred vloženíím HEPA filtra sa uistite, že je HEPA filter suchý.
- Nevystavujte HEPA filter sneččnému žiareniu.

10. Zavrite kryt nádoby na prach a vložte nádobu na prach do vysávača.

Údržba částí

Bavlněný filter

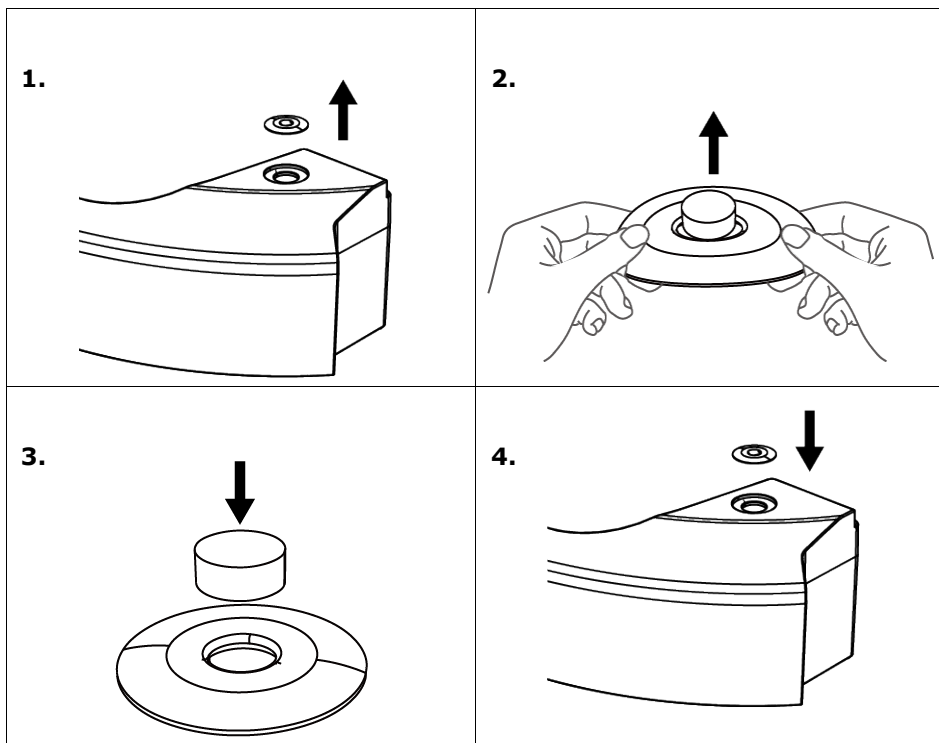

1. Vyberte gumovou zátku výstupu
2. Odoberte z gumovej zátky výstupu bavlnený filter
3. Vymeňte ho za nový bavlnený filter
4. Nasad'ite gumovú zátku výstupu

Udržba častí

Nabíjacie elektródy, spodné vizuálne snímače, hnacie kolieska, postranné kefy a univerzálne koliesko

Poznámka: Nabíjacia elektróda, spodný vizuálny snímač a nárazník obsahujú citlivé elektronické súčiastky. Na ich čistenie používajte suchú handričku. Nepoužívajte mokrá handričku, ak by sa do súčastí dostala voda, spôsobila by poškodenie.

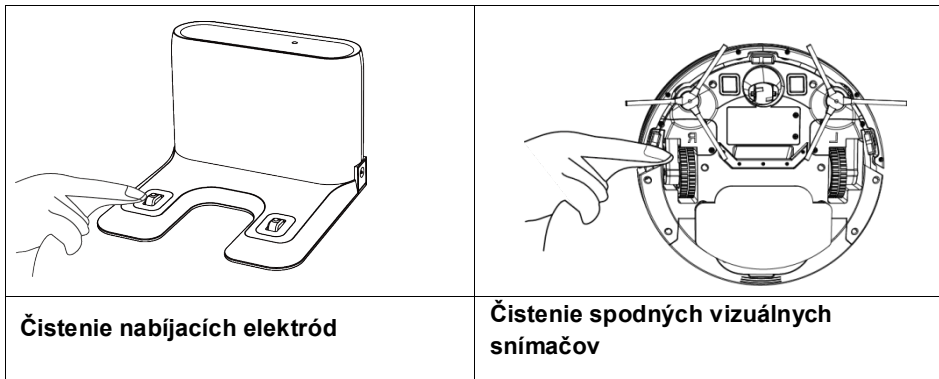

Poznámka:

- Ak výrobok nebudete dlhší čas používať, potom ho pred uskladnením celkom nabite a potom vypnite. V prípade nadmerného vybitia batérie výrobok nabíjajte každé tri mesiace.
- Ak je batéria nadmerne vybitá alebo sa dlhší čas nepoužíva, nemusí byť možné výrobok dobiť. S požiadavkou na údržbu sa obráťte na popredajný servisný personál spoločnosti. Výrobok sami nerozoberajte.

Čistenie hnacieho kolieska a univerzálneho kolieska

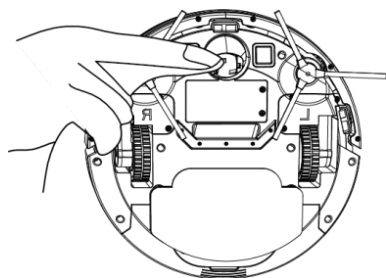

Čistenie postranných kef

Vysávač preklopte hore nohami a vytiahnite postrannú kefu smerom hore. Odstráňte vlasy a nečistoty a nasadte postrannú kefu späť. Uistite sa, že ľavá (L) a pravá (R) postranná kefa súhlasia s písmenami L a R na spodnom kryte. Stlačením L a R ich opäť nasadíte.

Svetelné indikátory

Vysávač má dva svetelné indikátory, horné je napájanie a spodné je nabíjanie. Svetelné indikátory majú tri farby: červenú, zelenú a žltú. Stav svetelných indikátorov sú: nesvietia, trvalo svietia, rýchlo blikajú a pomaly blikajú.

Položka	Obsah	Definícia svetelného indikátora			
		Napájanie		Nabíjanie	
		Farba	Stav	Tri farby	Stav
1	Zapnuté	zelená	trvalo svieti		nesvieti
2	Vypnuté		trvalo svieti		nesvieti
3	Upratovanie	zelená	nesvieti		nesvieti
4	Nabíjanie	zelená	trvalo svieti	žltá	trvalo svieti
5	Nízke nabitie batérie	zelená	trvalo svieti	červená	trvalo svieti
6	Počas nabíjania	zelená	trvalo svieti	zelená	pomaly bliká
7	Nabíjanie dokončené	zelená	trvalo svieti	zelená	trvalo svieti
8	Wi-Fi aplikácia	zelená	rýchlo bliká	zelená	rýchlo bliká
9	Wi-Fi pripojené	zelená	trvalo svieti		nesvieti
10	Abnormálne varovanie	červená	rýchlo bliká		nesvieti
11	Pohotovostný režim	zelená	trvalo svieti		nesvieti
12	Režim spánku		nesvieti		nesvieti
13	Slabá batéria	červená	rýchlo bliká		nesvieti
14	Nie je kalibrované	červená	rýchlo bliká	červená	rýchlo bliká
15	Kalibrované	zelená	trvalo svieti		nesvieti

Technické údaje výrobku

Položka	Parameter
Model	Salente R2
Celkové rozmery	300 × 300 × 74 mm
Hmotnosť výrobku	2,5 kg
Lítiová batéria	2 500 mAh
Menovité napätie	14,4 V
Menovitý výkon	28 W

* Vzhľadom na neustále zlepšovanie výrobku sú údaje o výrobku uvedené na skutočnom výrobku. Naša spoločnosť si vyhradzuje právo výrobok aktualizovať.

Technické údaje adaptéra na striedavý prúd

Názov výrobcu, obchodné registračné číslo a adresa	Naxya Limited, No. 5, 17/F, Strand 50, 50 Bonham Strand, Sheung, Wan, Hong Kong, 1891486
Identifikácia modelu	RTX-R2
Názov výrobcu, obchodné registračné číslo a adresa pre adaptér na striedavý prúd	Debom Technology Co., LTD. No. 502, Building 6, 8 Dongzhou Road, ChashanTown, DONGGUAN CITY Guangdong Province 523000, China
Identifikátor modelu adaptéra na striedavý prúd	DBS012A-1900600G
Vstupné napätie	100 až 240 V~
Vstupná frekvencia striedavého prúdu	50/60 Hz
Výstupné napätie:	19 V
Výstupný prúd	0,6 A
Výstupný výkon	11,4 W

Priemerná účinnosť v aktívnom režime	84,33 %
Účinnosť pri malom zaťažení (10 %)	78,8 %
Spotreba energie v stave bez záťaže	0,07 W



— **Likvidácia:** Symbol prečiarknutého kontajnera na výrobku, v priloženej dokumentácii či na obaloch znamená, že v štátoch Európskej únie je nutné všetky elektrické a elektronické zariadenia, batérie a akumulátory po skončení ich životnosti likvidovať oddelene v rámci triedeného odpadu. Nevyhadzujte tieto výrobky do netriedeného komunálneho odpadu.



VYHLÁSENIE O ZHODE

Týmto spoločnosť Abacus Electric, s.r.o. vyhlasuje, že SALENTE R2 spĺňa požiadavky noriem a predpisov, ktoré sú relevantné pre daný typ zariadenia. Plné znenie Vyhlásenia o zhode nájdete na <http://ftp.salente.cz/ce/>

Dovozce / Dovožca / Importer / Importör / Importator
 Abacus Electric, s.r.o.
 Planá 2, 370 01, Česká republika

Výrobce / Výrobca / Manufacturer / Gyártó / Producător
 Naxya Limited
 No. 5, 17/F, Strand 50, 50 Bonham Strand, Sheung Wan, Hongkong
 Vyrobené v Číne

Copyright © Abacus Electric, s.r.o.
www.salente.eu

Všetky práva vyhradené.

Vzhľad a technické údaje výrobku sa môžu zmeniť bez predchádzajúceho upozornenia.

Content

Welcome to use.....	55
Safety regulations.....	55
Product composition / Package contents.....	56
Product composition / Parts	57
Preparations.....	59
Using the product - Charging the robot vacuum cleaner.....	59
Product usage – Cleaning mode	60
Automatic cleaning mode.....	61
Spot cleaning mode	61
Edge cleaning mode	62
Zig-zag cleaning mode	62
Manual Control	62
Product usage- Pause, Wake-up and Shutdown.....	63
Product usage / Install the mopping holder	63
Product Usage / Watertank	64
Product Usage / Wi-Fi connection	65
1. EZ mode:	67
2. AP mode:	67
App operation manual.....	69
Parts maintenance / Dust Box	72
Parts maintenance	74
Filter cotton.....	74
Parts Maintenance	75
Charging electrodes, Lower visual sensors, Driving wheels, Side brushes and Universal wheel.....	75
Light indication.....	76
Product specifications.....	77

Welcome to use

Thanks for choosing Smart Robot Vacuum Cleaner Salente R2!

It has:

- Four cleaning modes
- Mobile application
- High suction power
- Electronically controlled water tank 2-in-1
- Vacuuming and wet wiping simultaneously

You can download the mobile APP by smart phone to check running status of the robot in APP in real time, define the cleaning modes and schedule. You can control the robot remotely. Science and technology make life better.

May you have a nice usage experience!

Safety regulations

Before using this product, please read the following safety instructions and follow all routine safety precautions.

Please read the instructions carefully, please keep the instructions.

Any operation inconsistent with this instruction manual may cause damage this product.

- Only authorized technicians can disassemble this product. Users are not recommended to disassemble this product by themselves.
- This product can only use the power adapter provided by the factory. If other adapters are used, the product maybe damaged.
- Do not touch wires, sockets or body parts to roll into the product drive wheels.
- Do not use cloth curtains or body parts to roll into the product drive wheels.
- Do not place this product near cigarette butts, lighters and other smoldering fires.
- Please clean the product after charging.
- Do not bend wires excessively or place heavy objects and sharp objects on the machine.
- This product is an indoor household product. Do not use it outdoors.
- Do not sit on the product.
- Do not use this product in wet environment (e.g.bathroom).
- Before using this product, please remove all vulnerable items (e.g.glasses,lamps,etc.) on the ground as well as items (e.g.glasses, lamps,etc.) on the ground as well as items (e.g.wires,paper sheets, curtains) that may entangle the side brushes and air suction passages.
- Do not put this product in a place where it is easy to fall (e.g.on desks and chairs).
- Please carefully check whether the power adapter is connected to the socket before use, otherwise the battery may be damaged.

- To prevent tripping, please inform others of the house when this product works.
- Please empty the dust box before using this product when the dust box is full.
- The temperature used for this product is 0 to 40 degrees Celsius.
- Do not use this product in high temperature environment.
- Please remove the battery from the machine before the product is scrapped.
- Please make sure that this product is not powered on when removing the battery.
- Please recycle the discarded batteries safely.

Product composition / Package contents

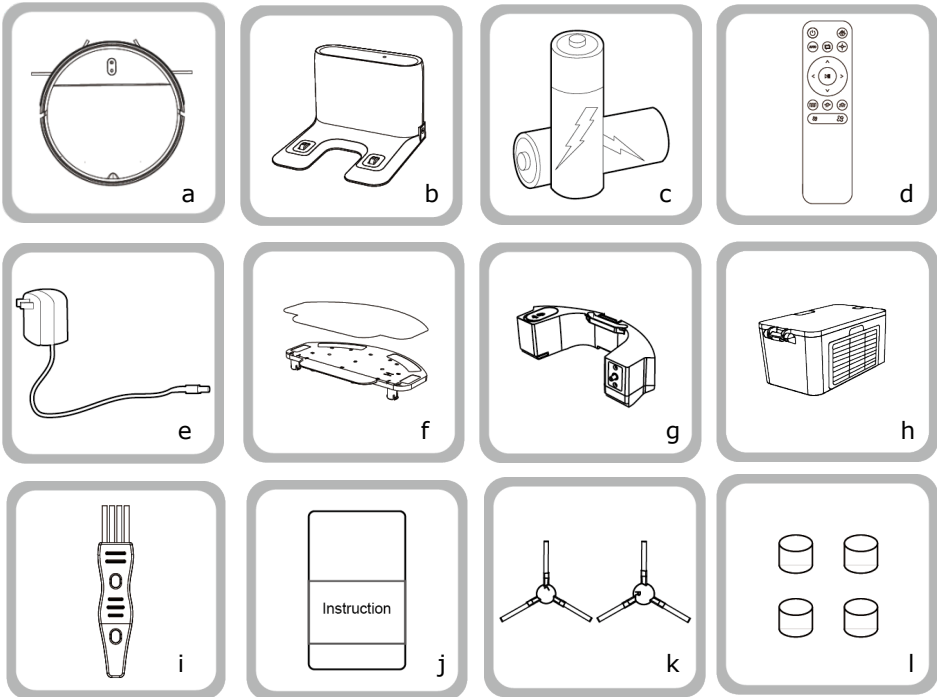

a - 1x Robot Vacuum, **b** - 1x Charging Dock, **c** - 2x Battery, **d** - 1x Remote Controller, **e** - 1x Adapter, **f** - Mopping holder assembly, **g** - 1x Watertank, **h** - 1x Dustbin, **i** - 1x Cleaning Brush, **j** - 1x Instruction Manual, **k** - 2x Side Brush, **l** - 4x Filter Cotton

Product composition / Parts

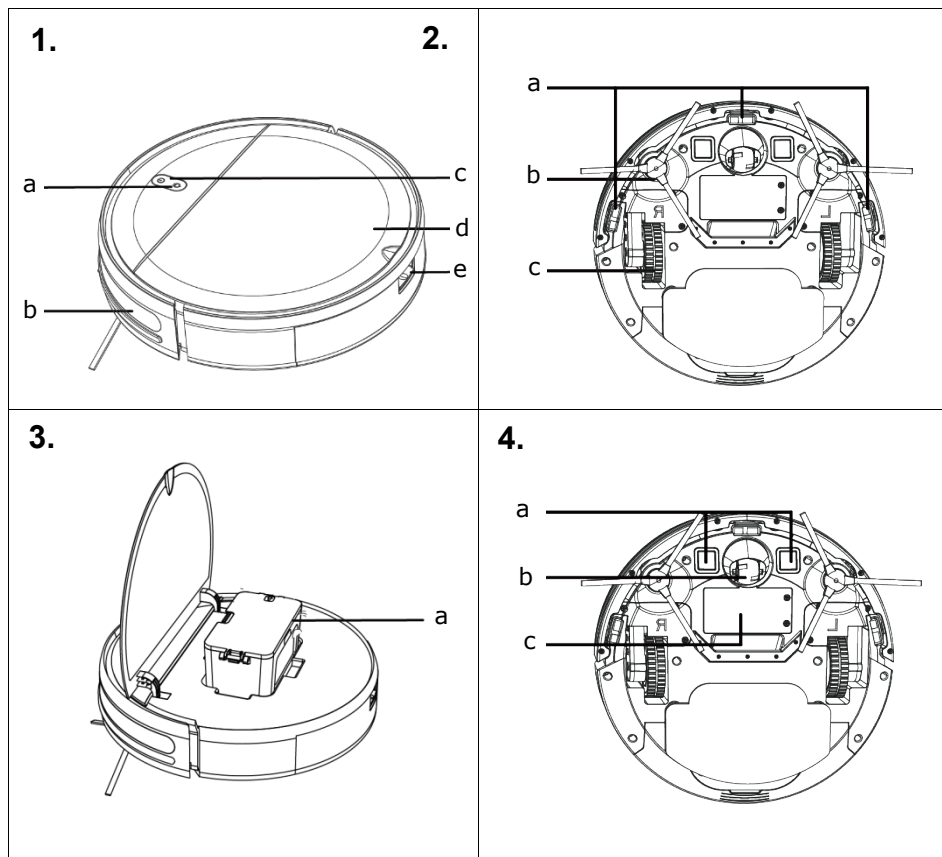

1. Front of the main unit (a - Recharge button, b - Omnidirectional lens, c - Power button, d - Surface cover, e - Water tank), 2. Rear of the main unit (a - Lower visual sensor, b - Side brush, c - Driving wheel, 3. Front of the main unit (a - Dust box) 4. Rear of the main unit (a - Charging electrode, b - Universal wheel, c - Battery)

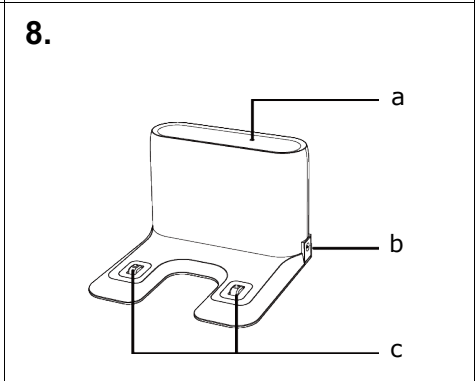
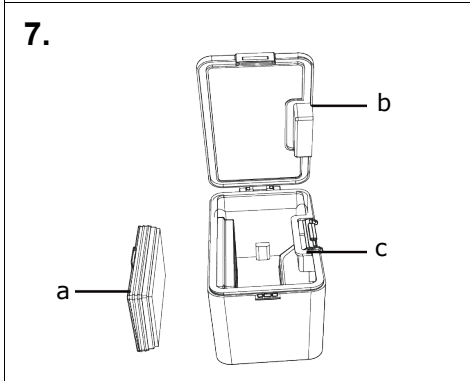
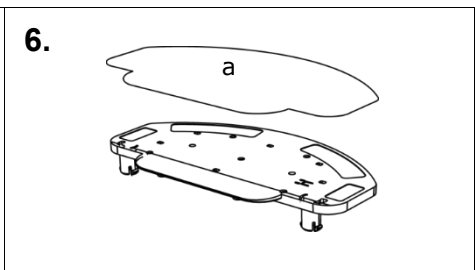
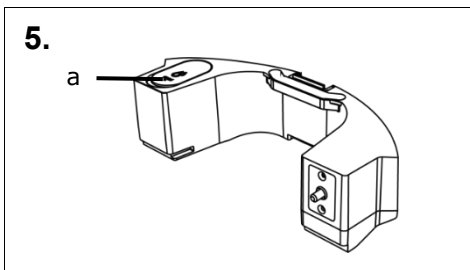

5. Water tank (a - Silica gel plug), 6. Mopping holder (a - Mop), 7. Dust box (a - HEPA filter, b - Dust box flip, c - Dust box conductive spring), 8. Charging base (a - Signal indicator, b - DC plug, c - Charging electrode)

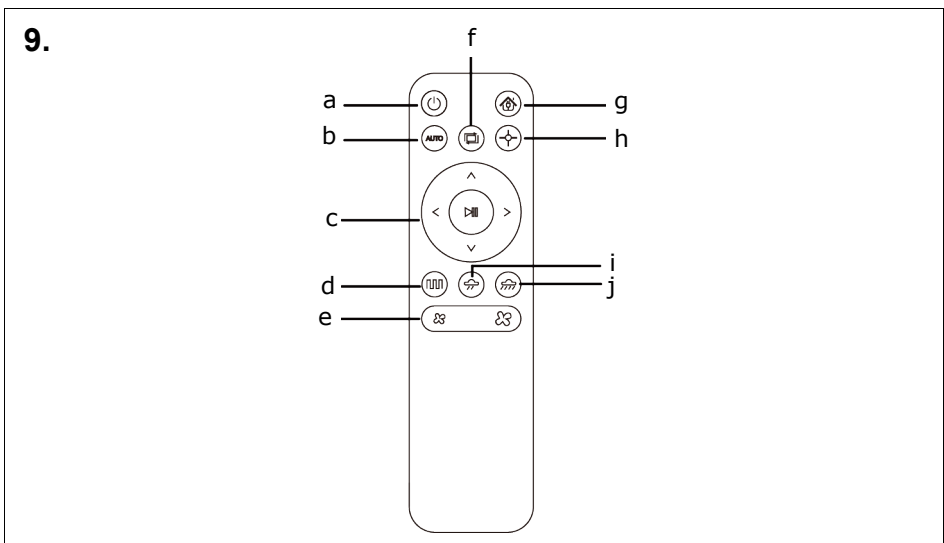

9. Remote controler (a - Power On/Off, b - Automatic cleaning, c - Direction control, Pause/Start, d - Zig-zag cleaning, e - Suction adjustment, f - Edge cleaning, g - Recharge, h - Spot cleaning, i - Water flow adjustment, j - Water flow adjustment)

Preparations

Before using the cleaner, remove protective strips from the cleaner.

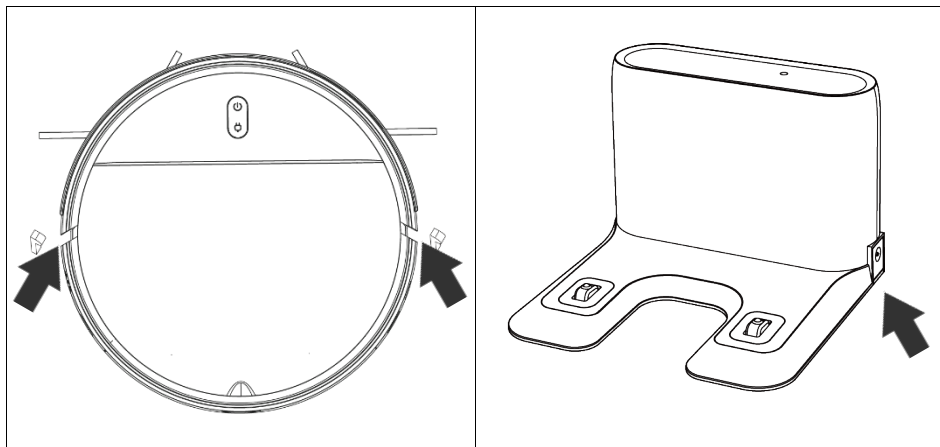

Using the product - Charging the robot vacuum cleaner

1. Place the charging stand on the flat ground against the wall. Do not place any articles 0.5 m on the left and right of the charging stand or 1.5 m in front of the charging stand.

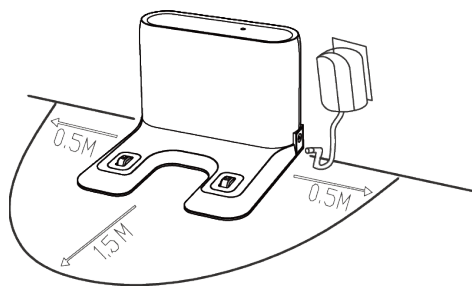

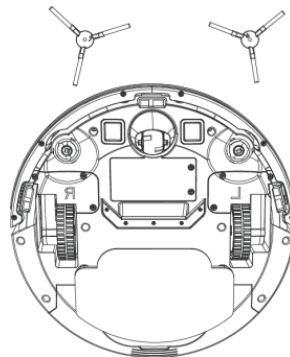

2. Connect the charging stand to the power supply.
3. Install the left and right side brushes.
 - Make the left side brush (L) and the right side brush (R) correspond to L and R on the bottom casing, press L and R and the side brushes are installed till you hear a “cracking” sound.

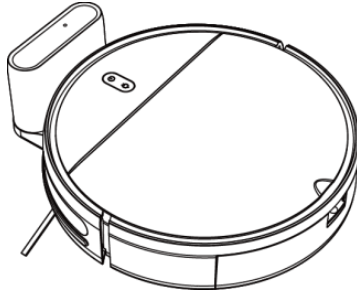

4. **Charging:** Place the main unit on the charging stand to charge the main unit. During charging, the indicator blinks. When charging is complete, the indicator is steady on. It takes about five hours to fully charge the main unit.



During cleaning, the main unit automatically checks its power level. If the power is insufficient, the main unit activates the mode of returning to the charging stand and automatically returns to the charging stand for charging.

Alternatively, you can press the button  on the remote control or button  on the main unit to instruct the main unit to activate the mode of returning to the charging stand.

Caution:

- Do not use the charging stand in reflective environments such as the environment exposed to direct sunlight and environment with mirrors nearby. If there are reflective objects, cover the charging stand at a height of 7 cm from the bottom.
- To ensure the normal working duration of the main unit, fully charge the main unit before use. The charging time is about five hours.
- To ensure the safety of charging and prevent a damp cloth from damaging the floor, remove the water tank before charging the main unit.

Product usage – Cleaning mode

For different cleaning requirements, this product provides multiple cleaning modes for you to choose. You can use different cleaning modes through the main unit or remote control.

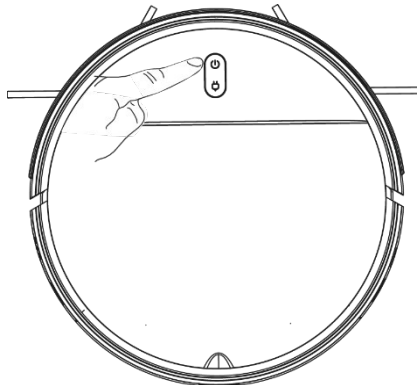

Automatic cleaning mode

Setting method: In the power-off state, press and hold the power button. After the indicator of the main unit is on, indicating that the main unit is powered on, press the

power button again or press the key  on the remote control to enable automatic cleaning. Robot random cleaning for about 100 minutes, after the cleaning finished, it will auto back to recharging.

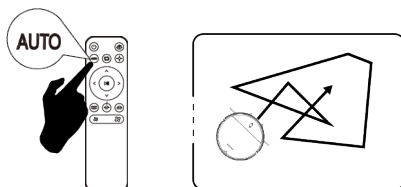

Spot cleaning mode

The cleaning mode is applicable to the ground environment where rubbish is concentrated. Robot firstly clockwise in outer spiral cleaning method by default, after reaching the maximum radius of 0.6 meters, the inner spiral cleaning is performed, and the cleaning ends after returning to the starting position.

Setting method: Press the key  on the remote control to enable fixed-point cleaning.

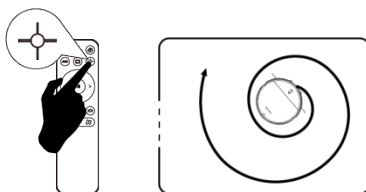

Edge cleaning mode

The cleaning mode is applicable to indoor corners. The main unit cleans the ground along edges of fixed objects (for example, wall) and returns to the charging base after cleaning.

Setting method: Press the key  on the remote control to enable cleaning along the walls.

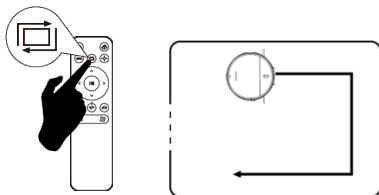

Zig-zag cleaning mode

Under zig-zag cleaning mode, the longest cleaning distance in straight line is 5 meters.

Setting method: Press the key  on the remote control to enable Zig-zag cleaning.

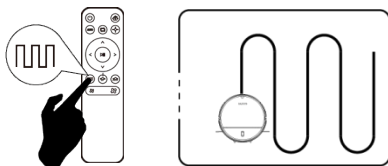



Manual Control

Manual control is applicable to cleaning under manual control.

Setting method: Press the key  on the remote controller to control the product in moving forward, moving backward, or making a turn.

Product usage- Pause, Wake-up and Shutdown

Pause: When the main unit is working, press the power button on the main unit or press the pause key  on the remote controller to suspend the main unit.

Wake-up: After the main unit is suspended for more than 10 minutes, the main unit activates the sleep mode (the indicator of the main unit is off). Press the power button on the main unit to wake up the main unit or press the power key on  the remote controller.

Power-off: After the main unit is suspended, press and hold the power button on the main unit. If indicator of the main unit is off, the product is powered off.

* After the main unit completes operation, you are advised not to shut down the main unit. Keep the main unit in the charging status so that it can work better in the next operation.

Product usage / Install the mopping holder

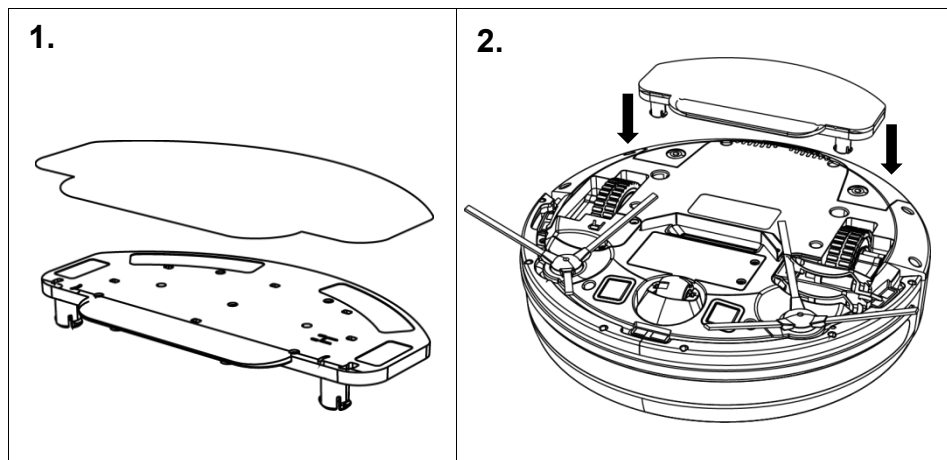

1. Install the mopping cloth to the mopping holder;

2. Install the mopping holder to the robot;

Product Usage / Watertank

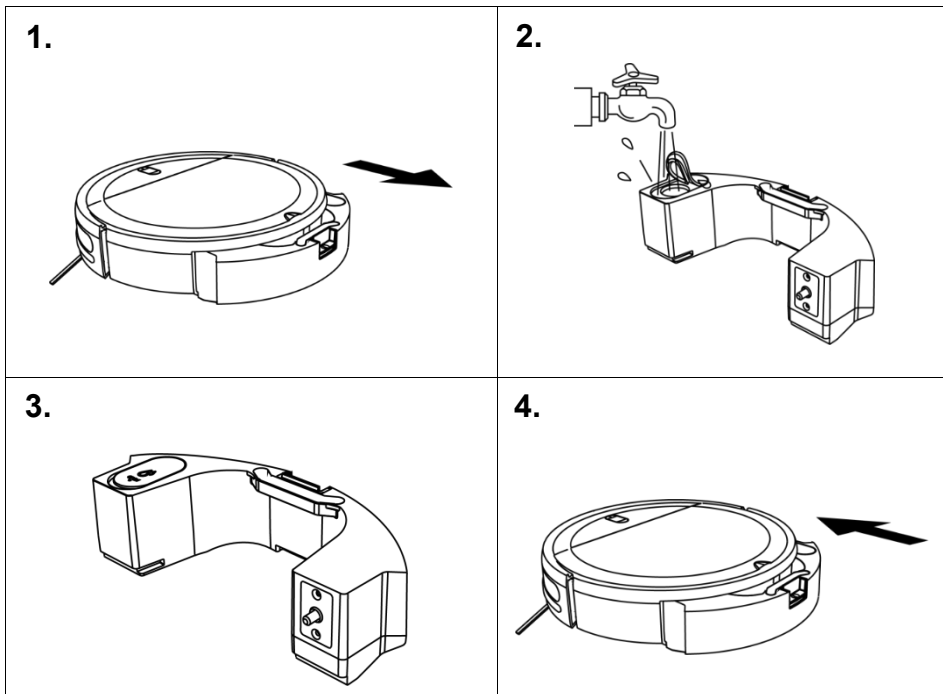

- 1. Take out the watertank;**
- 2. Open the silica gel plug and add water;**
- 3. Flatten the rubber plug**
- 4. Install the watertank to robot**

To add water or clean the dust cloth when the machine works, please pause it, and take out and reassemble the mopping module according to previous steps.

When the robot is finished working, press the button in the middle of the water tank to remove the mopping module backwards, remove the mopping holder, empty the water in the water tank and clean the mopping cloth.

Note:

- Mopping function of the machine is intended for wiping and is conducive to deep cleaning. It cannot remove stubborn stain effectively and replace labor force.
- The cleaning robot cannot be used to remove liquids.
- Please do not use mopping function on the carpet.

Product Usage / Wi-Fi connection

There are two Wi-Fi connection modes: **EZ mode** and **AP mode**.



1. Download the app from Google Play or Apple App store. You can access the App by scanning the QR codes above. Or search „Smart life“ from app store.

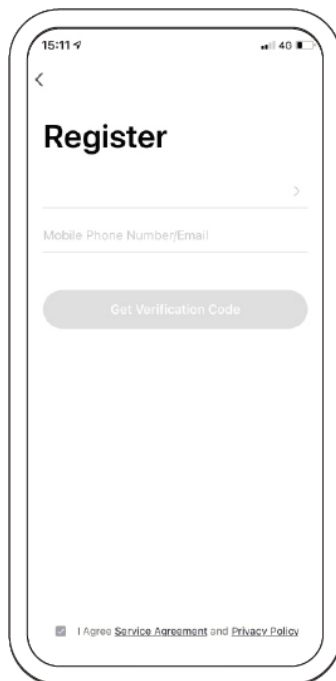

2. For new users, register a new account. For existing users, log into the Smart life app.

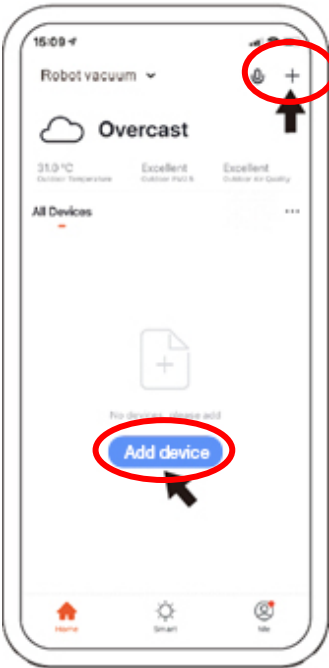

3. Open app and press "+" to add device, or use the add device button

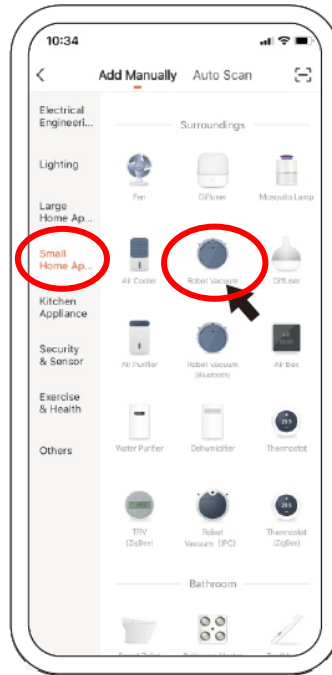

4. Select "Small Home Appliance", then choose "WI-FI Robot Vacuum Cleaner"

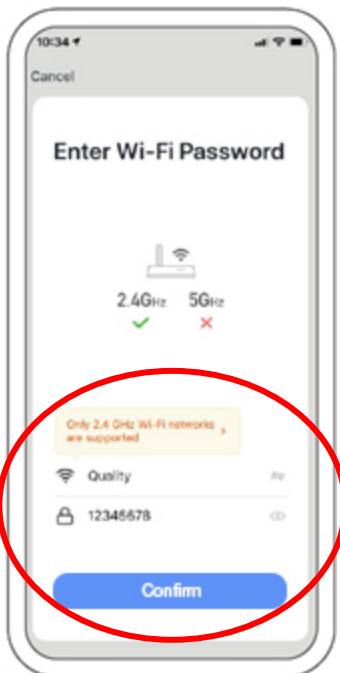

5. Enter your wifi password and press confirm. Kind remind that 5GHz is not available until now.

1. EZ mode:

1. Power on the robot, press and hold recharge button  for 3 seconds to enter EZ mode, you will hear a beep voice, power light turns yellow and blinks.

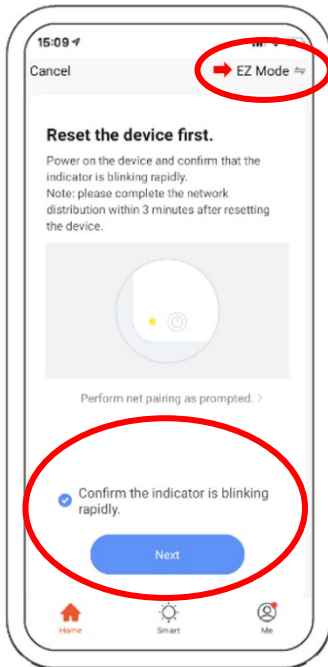

6. Select EZ mode, click “confirm the indicator is blinking rapidly” and “Next” to wait for connection result.



7. The App will connect with the device automatically. When the prompt voice is heard, the device is connected.

2. AP mode:

1. Power on the robot, press and hold recharge button for 6 seconds to enter AP mode, you will hear beep voice twice, power light turns yellow and blinks.

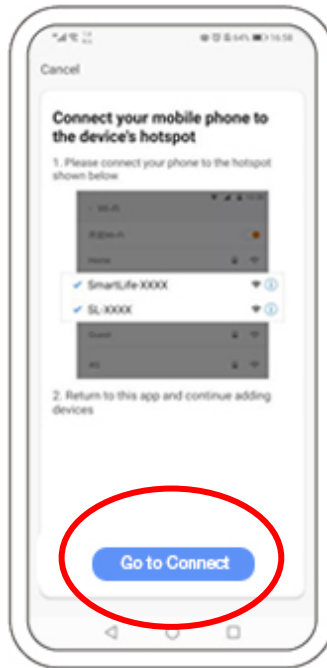
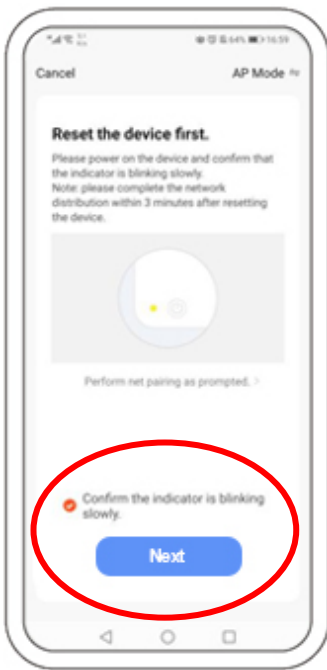

6. Select AP mode, and click “confirm the indicator is blinking slowly” and “Next”.

7. Go to connect with the hot-spot WI-FI which start with” SmartLife XXX”. After connected with hot-spot Wi-Fi, return to Tuya APP interface and wait for robot connection result.

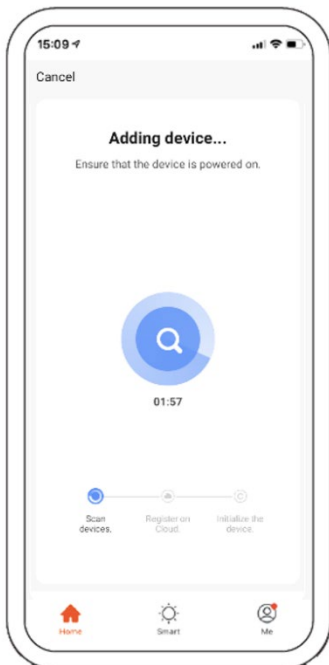

8. The App will connect with the device automatically. When the prompt voice is heard, the device is connected.

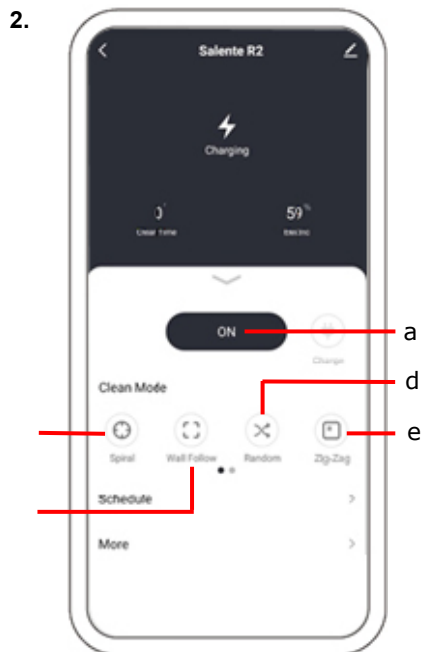
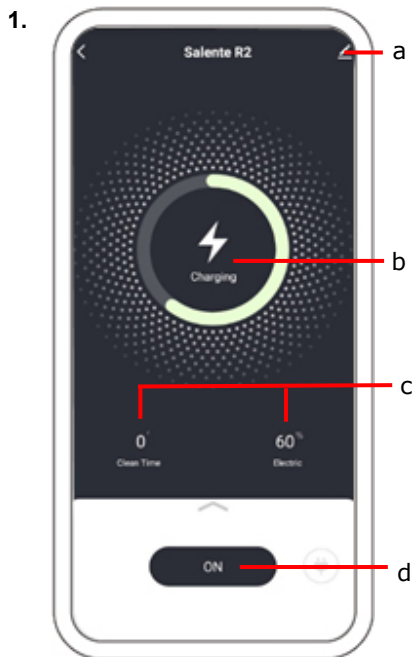

1. (a - General settings, b - Status, c - Real-time parameters, d - Function area)

2. (a - Start cleaning, b - Spot Cleaning mode, c - Edge Cleaning mode, d - Automatic Cleaning mode, e - Zig-zag cleaning mode)

3.

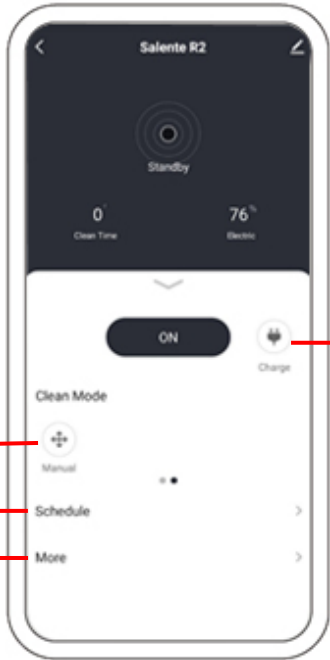

4.



3. (a - Manual Control, b - Schedule – Set the scheduled cleaning time. The robot will start cleaning automatically., c - More – set fan control and water volume, d - Charge: Press this button, the cleaning robot will return to the charging base.)

4. (a - For the scheduled cleaning add a new schedule)

5.

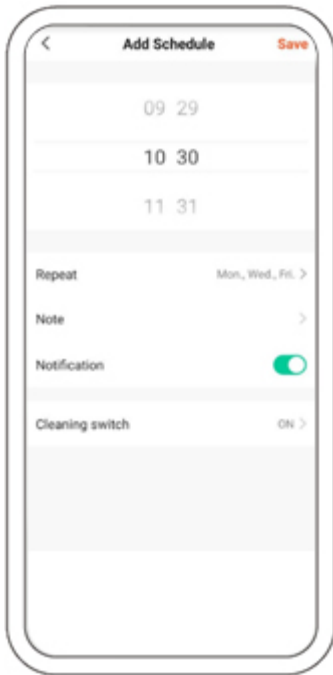

6.



5. (Set time of cleaning, repeated cleaning, notification to your mobile phone and save. The robot will start cleaning automatically.)

6. (a - Cleaning strenght – Control the suction when robot working. (2 -level suctions),
b - Water control - set two water volumes for mopping. When mopping, electric controlled the water output.)

7.

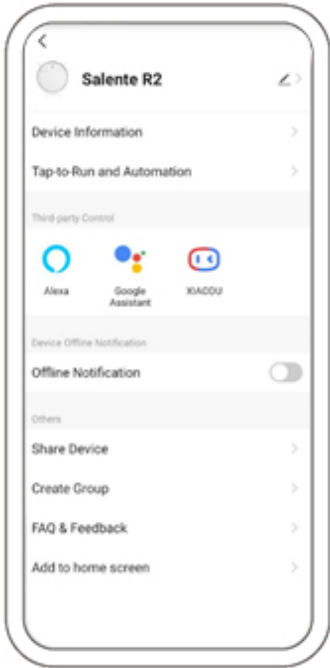

7. (In General settings view the information of the robot, device update, network information, online notification etc.)

Parts maintenance / Dust Box

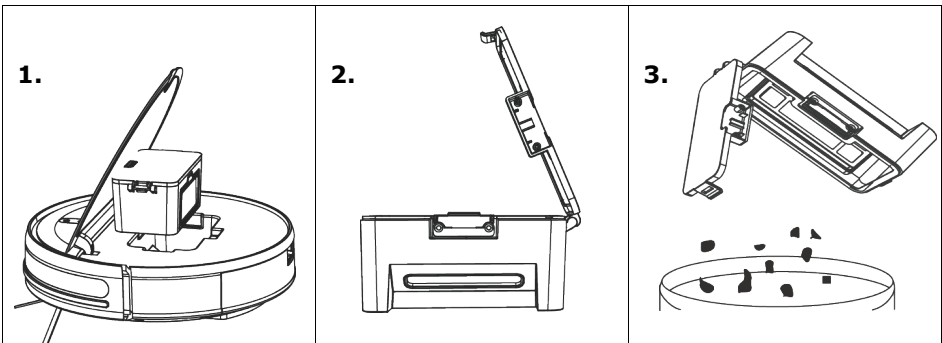

1. Press the button on the dust box to remove the dust box.

2. Open the side cover of the dust box.

3. Dump rubbish.

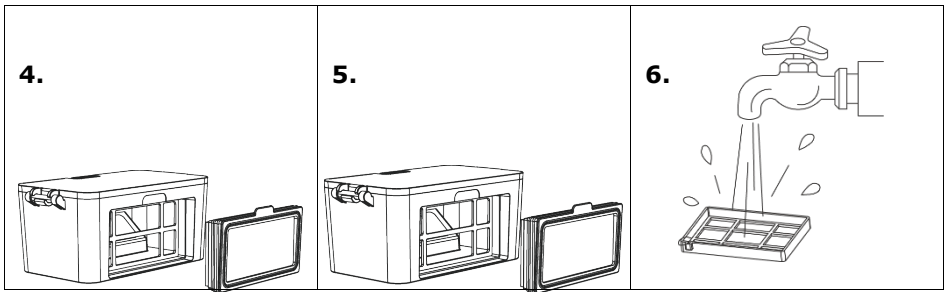

4. Take out the HEPA filter.

5. Tap the HEPA filter to remove dust.

6. Wash the HEPA filter.

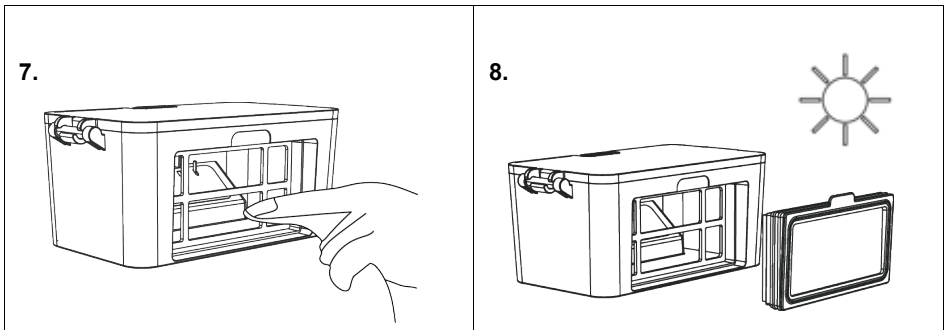

7. Clean the dust box with a cloth.

8. Dry the dust box and filter component to guarantee their service life.

Note:

- It is recommended that you wash the HEPA filter every 15 to 30 days.
- The maximum service life of the HEPA filter is three months.

9. Put the HEPA filter back into the dust box.

Note:

- Before installing the HEPA filter, ensure that the HEPA filter is dry.
- Do not expose the HEPA filter to the sunlight.

10. Close the cover of the dust box and install the dust box to the main unit.

Parts maintenance

Filter cotton

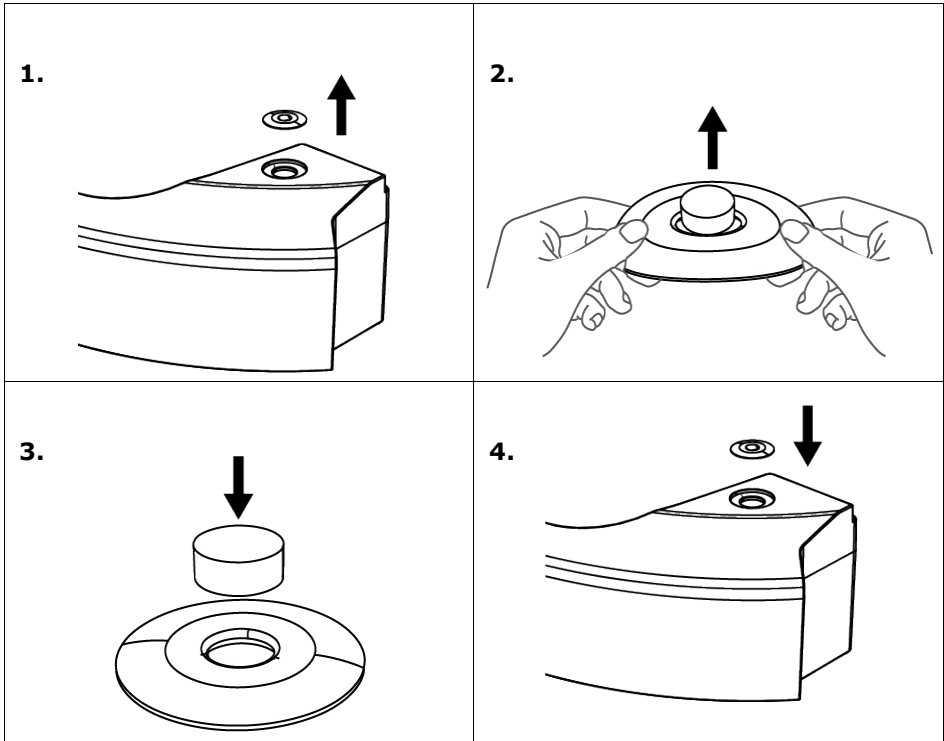

1. Take out the outlet rubber plug

2. Take out the filter cotton from outlet rubber plug

3. change a new filter cotton

4. Install the outlet rubber plug

Parts Maintenance

Charging electrodes, Lower visual sensors, Driving wheels, Side brushes and Universal wheel

Note: The charging electrode, lower visual sensor and bumper contain sensitive electronic components. Use a dry cloth to clean the parts. Do not use a wet cloth in case water enters the parts and causes damage

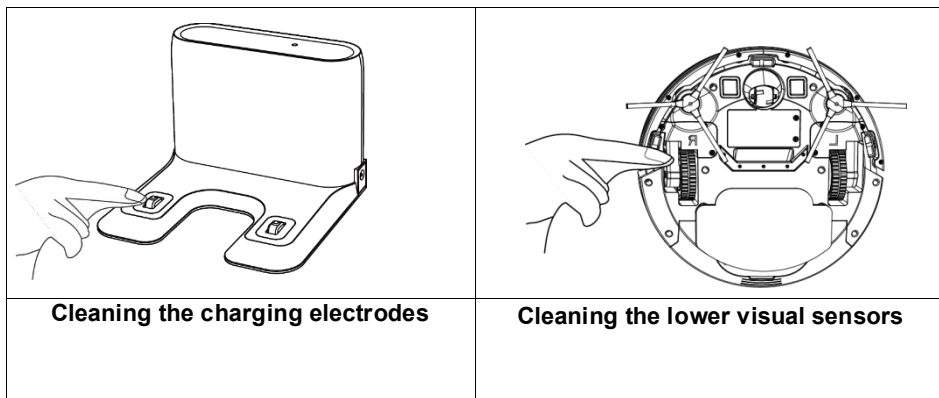

Note:

- If you do not use the product for a long time, fully charge the product and then power off the product before you store the product. Charge the product every three months in case of over-discharge of the battery.
- If the battery is over-discharged or is not used for a long time, the product may not be rechargeable. Contact after-sales service personnel of the company for maintenance. Do not disassemble the product.

Cleaning the driving wheel and universal wheel

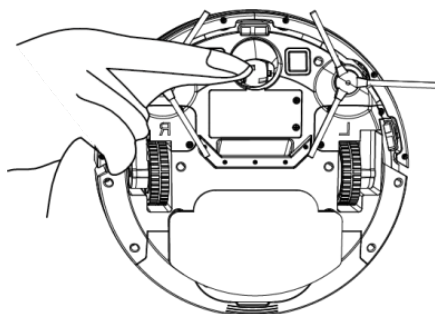

Cleaning the side brushes

Turn over the machine and pull out the side brush upwards. Remove hair and dirt and reassemble the side brush. Make the left side brush (L) and the right side brush (R) correspond to L and R on the bottom casing, press L and R to reinstall them.

Light indication

Robot has two light indication, the upper is power and the under is recharging. Light has three color: red, green and yellow. Light status have lights off, lights steady on, quick blink and slow blink.

Item	Contents	Definition of light			
		Power		Recharging	
		Color	Status	Three colors	Status
1	Power on	Green	Lights steady on		Lights off
2	Power off		Lights steady on		Lights off
3	Cleaning	Green	Lights off		Lights off
4	Recharging	Green	Lights steady on	Yellow	Lights steady on
5	Low battery recharge	Green	Lights steady on	Red	Lights steady on
6	During Charging	Green	Lights steady on	Green	Slow blink
7	Charging finished	Green	Lights steady on	Green	Lights steady on
8	WIFI AP	Green	Quick blink	Green	Quick blink
9	WIFI connected	Green	Lights steady on		Lights off
10	Abnormal warning	Red	Quick blink		Lights off
11	Standby mode	Green	Lights steady on		Lights off
12	Sleeping mode		Lights off		Lights off
13	Low battery	Red	Quick blink		Lights off
14	Not calibrated	Red	Quick blink	Red	Quick blink
15	Calibrated	Green	Lights steady on		Light off

Product specifications

Item	Parameter
Model	Salente R2
Overall dimension	300X300X74mm
Product weight	2.5 kg
Li—battery	2500mAh
Rated voltage	14.4V
Rated power	28W

* Due to the continuous improvement of the product, the product specifications are subject to the actual product. Our company reserves the right to update the product.

Specification of AC adapter

Manufacturer's name, commercial registration number and address	Naxya Limited, No. 5, 17/F, Strand 50, 50 Bonham Strand, Sheung,Wan, Hong Kong,1891486
Model identifier	RTX-R2
Manufacturer's name, commercial registration number and address for AC adapter	Debom Technology Co., LTD. No. 502, Building 6, 8 Dongzhou Road, ChashanTown, DONGGUAN CITY Guangdong Province 523000, China
Model identifier for AC adapter	DBS012A-1900600G
Input voltage	100 - 240 V~
Input AC frequency	50/60 Hz
Output voltage	19V
Output current	0,6A
Output power	11,4 W
Average active efficiency	84,33%

Efficiency at low load (10 %)	78,8%
No-load power consumption	0,07W



Disposal: The symbol of crossed out container on the product, in the literature or on the wrapping means that in the European Union all the electric and electronic products, batteries and accumulators must be placed into the separate salvage after finishing their lifetime. Do not throw these products into the unsorted municipal waste

DECLARATION OF CONFORMITY

Hereby, the company Abacus Electric, s.r.o. declares that the SALENTE R2 is in compliance with the requirements of the standards and regulations, relevant for the given type of device. Find the complete text of Declaration of Conformity at <http://ftp.salente.cz/ce/>

Dovozce / Dovožca / Importer / Importőr / Importator
 Abacus Electric, s.r.o.
 Planá 2, 370 01, Czech Republic

Výrobce / Výrobca / Manufacturer / Gyártó / Producător
 Naxya Limited
 No.5, 17/F, Strand 50, 50 Bonham Strand, Sheung Wan, Hong Kong
 Made in China

Copyright © Abacus Electric, s.r.o.
www.salente.eu

All rights reserved.
 Design and specification may be changed without prior notice.

Üdvözljük	80
Biztonsági tanácsok	80
A termék összetétele / A csomagolás tartalma	81
A termék összetétele / részek	82
Előkészítő tevékenységek	84
A termék használata – a robotporszívó feltöltése.....	84
A termék használata – takarítási mód	85
Automatikus takarítási mód	86
Egyhelyben történő takarítási funkció - Spirál	86
Falak menti takarítási üzemmód	87
Cikcakkos takarítási üzemmód	87
Kézi vezérlés	87
A termék használata– leállítás, felébresztés és kikapcsolás	88
A termék használata / a törlő modul tartójának behelyezése	88
A termék használata / víztartály	89
A termék használata / Wi-Fi csatlakozás.....	90
1. EZ üzemmód:	92
2. AP üzemmód:	92
Használati útmutató az applikáció használatához	94
Részek karbantartása / portartály.....	97
Alkatrészek karbantartása	99
Pamut szűrő	99
Alkatrészek karbantartása	100
Töltő elektródák, alsó vizuális érzékelők, meghajtó kerekek, oldalsó kefék és univerzális kerék.....	100
Jelzőfények	101
A termék technikai adatai	102

Üdvözljük

Köszönjük, hogy az intelligens Salente R2 robotporszívó megvásárlása mellett döntött!

A fő előnyei a következők:

- négy takarítási mód
- mobil applikáció
- magas szívóteljesítmény
- elektronikus vezérlésű 2 az 1-ben víztartály
- egyidejű porszívózás és felmosás

A mobilalkalmazást letöltheti az okostelefonjára, és a segítségével az ellenőrzése alatt tarthatja a porszívó valós idejű működését, beállíthatja a tisztító funkciókat és a tisztítási tervet. A porszívót távolról is vezérelheti. A tudomány és a technika megkönnyítik az életet.

Hisszük, hogy maradéktalanul elégedett lesz a termékünkkel!

Biztonsági tanácsok

A termék használata előtt olvassa el a következő biztonsági tanácsokat és tartsa be az általános biztonsági előírásokat.

A tanácsokat figyelmesen olvassa el és tartsa be őket.

Bármilyen más tevékenység a termékkel, amely nem szerepel a használati útmutatóban, a termék megrongálódásához vezethet.

- A terméket csak felhatalmazott szakemberek szedhetik szét. A felhasználóknak nem ajánlott, hogy saját maguk szedjék szét a terméket.
- A terméket csak a gyártó által biztosított hálózati adapterrel szabad használni. Más adapter használata a termék megrongálódásához vezethet.
- Ne érintse meg a vezetékeket, aljzatokat vagy a forgó hajtókerekeket.
- Ne helyezze a terméket cigarettacsikkok, öngyújtók vagy egyéb parázsló tűzforrások közelébe.
- Feltöltés után tisztítsa meg a terméket.
- Ne hajlítsa meg túlságosan a vezetékeket, és ne helyezzen nehéz vagy éles tárgyakat a készülékre.
- A termék beltéri használatra van tervezve. Ne használja kültéren.
- Ne üljön rá a termékre.
- Ne használja a készüléket párás környezetben (pl. fürdőszobában).
- A termék használata előtt távolítsa el a talajról a sérülésekre hajlamos tárgyakat (pl. üvegtárgyak, lámpák stb.), valamint az oldalkefékbe szorulható tárgyakat, amelyek bekerülhetnek a beszívó nyílásokba (pl. vezetékek, papírlapok, függönyök).

- Ne helyezze a készüléket olyan helyre, ahonnan könnyen leeshet (pl. asztal vagy szék).
- A termék használata előtt alaposan ellenőrizze a hálózati adapter csatlakozását, különben az akkumulátor megrongálódhat.
- A termék használata előtt ellenőrizze, hogy nem telt-e meg a portartály, és ha igen, akkor ürítse ki.
- A termék a következő hőmérséklettartományban használható: 0-tól akár 40 Celsius fokig.
- Ne használja a készüléket magas hőmérsékletű környezetben.
- A termék likvidációja előtt távolítsa el belőle az elemet.
- Az elem eltávolítása előtt győződjön meg arról, hogy a termék ki van kapcsolva.
- Az elhasznált elem biztonságos újrahasznosító gyűjtőhelyre helyezze.

A termék összetétele / A csomagolás tartalma

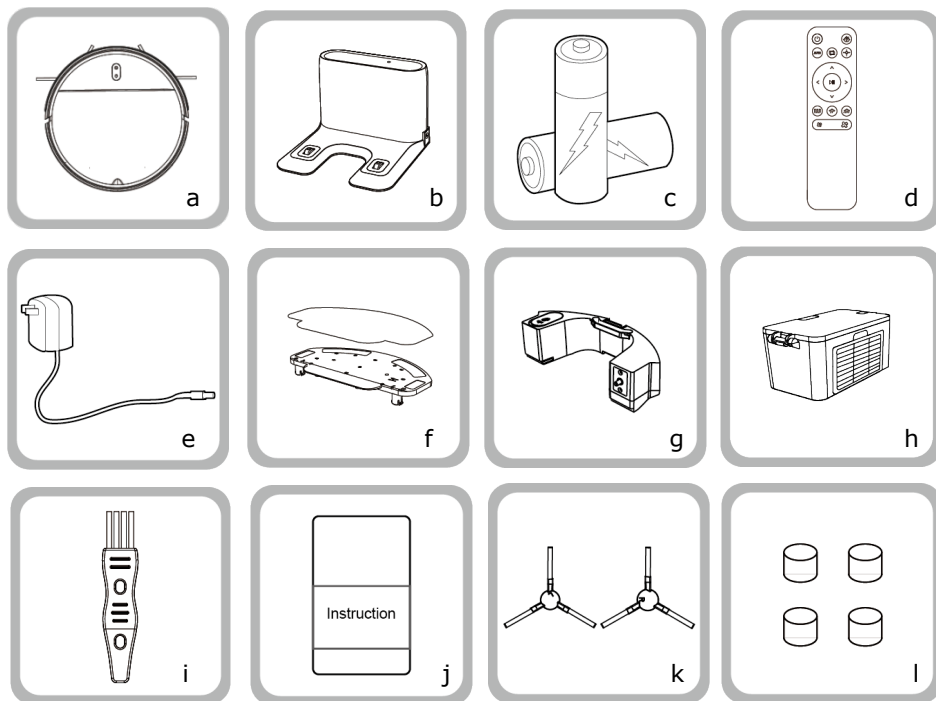

a - 1x porszívó, **b** - 1x töltőállomás, **c** - 2x akkumulátor, **d** - 1x távirányító,
e - 1x adapter, **f** - törülőmodul tartórendszere, **g** - 1x víztartály, **h** - 1x portartály,
i - 1x tisztító kefe, **j** - 1x használati útmutató, **k** - 2x oldalsó kefe, **l** - 4x pamut szűrő

A termék összetétele / részek

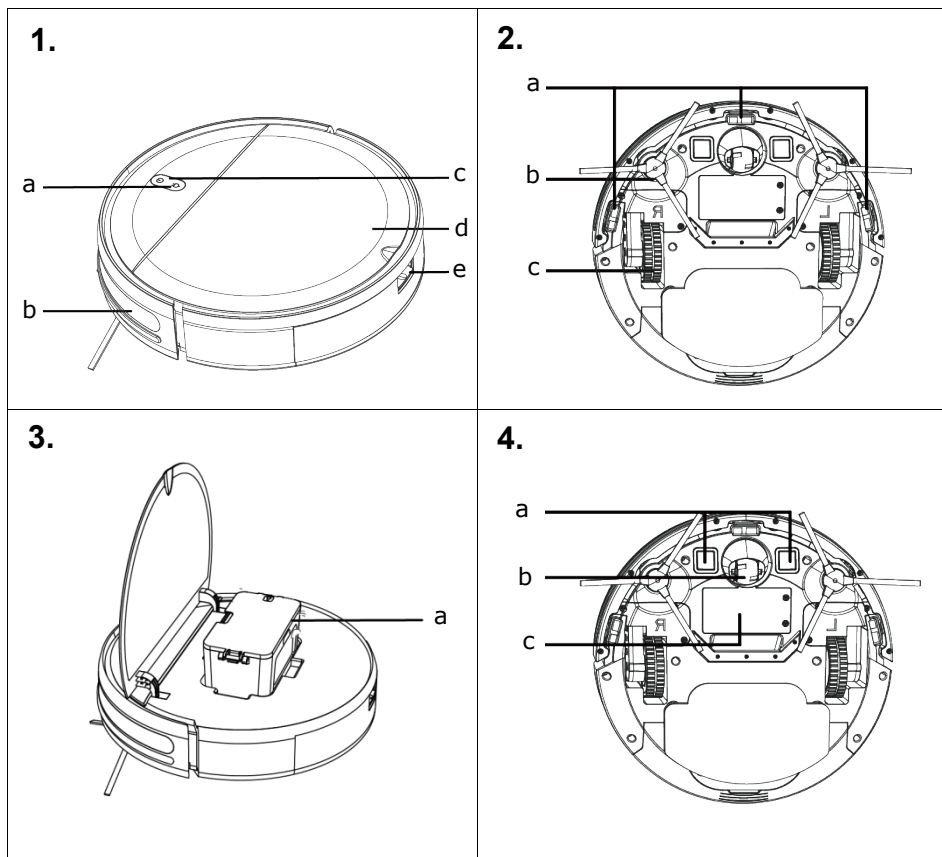

1. A porszívó felülről (a - töltő gomb, b - minden irányú lencse, c - bekapcsológomb, d - felső borítás, e - víztartály), 2. A porszívó alulról (a - alsó vizuális érzékelő, b - oldalsó kefe, c - meghajtó kerék), 3. A porszívó felülről (a - portartály) 4. A porszívó alulról (a - töltő elektróda, b - univerzális kerék, c - akkumulátor)

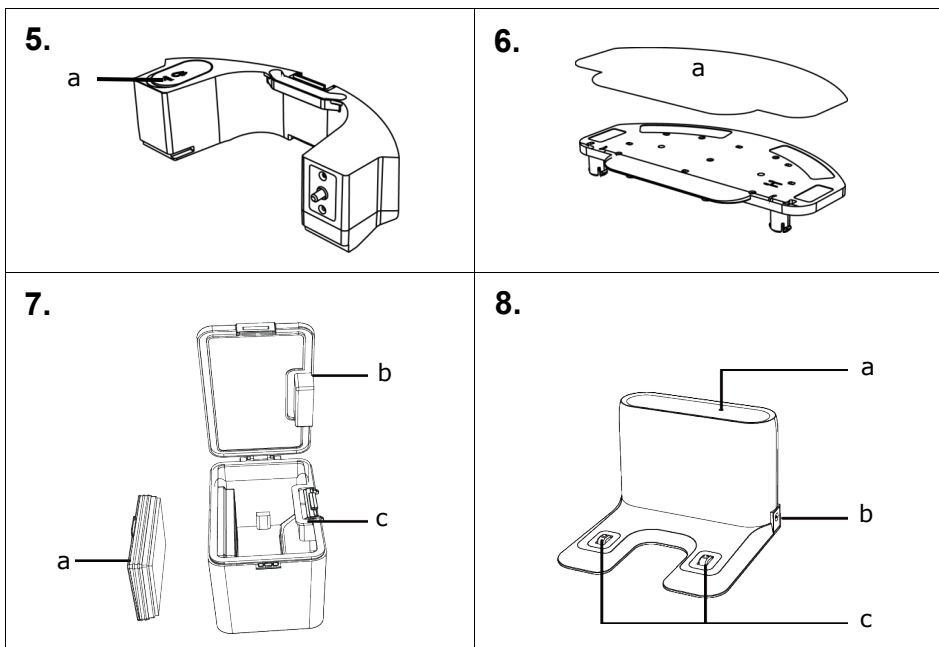

5. Víztartály (a - szilikagél dugó), 6. A feltöltő modul tartója (a - felmosó), 7. Portartály (a - HEPA szűrő, b - portartály rögzítő, c - portartály rugója), 8. Töltőállomás (a - jel indikátor, b - DC csatlakoztató egyenáramra, c - töltő elektróda)

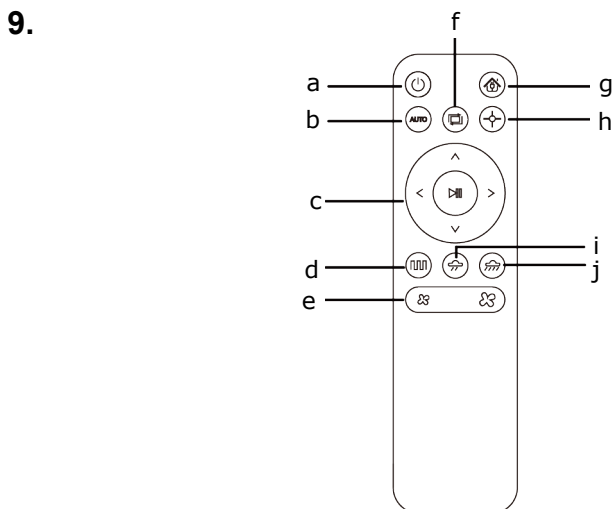

9. Távirányító (a - bekapcsolás/kikapcsolás, b - automatikus takarítás, c - irány beállítása, megállás/elindítás, d - takarítás cikcakkos mozgással, e - szívás beállítások, f – falak melletti takarítás, g - töltés, h - spirális takarítás, i - vízáramlási beállítások, j - vízáramlási beállítások)

Előkészítő tevékenységek

A porszívó használata előtt távolítsa el róla a védőszalagokat.

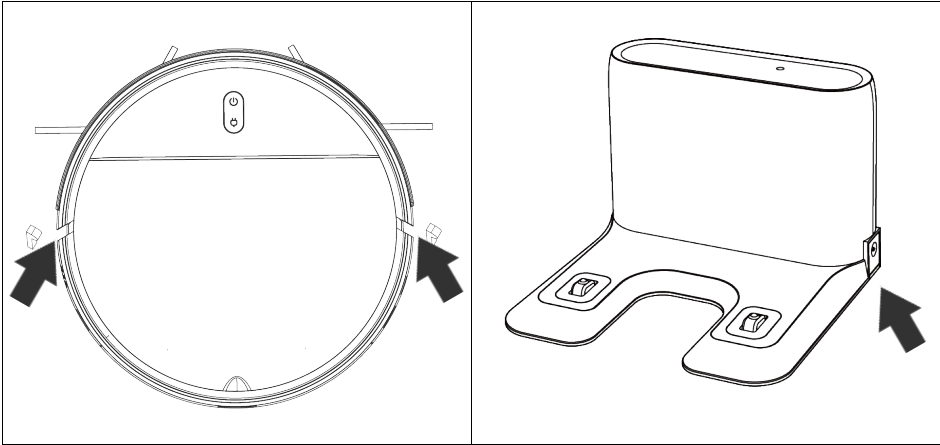

A termék használata – a robotporszívó feltöltése

5. Helyezze a töltőállomást fal közelében lévő egyenes felületre. Ne helyezzen semmilyen tárgyat 0,5 m-re jobbra vagy balra vagy 1,5 m-re a töltőállomás elé.

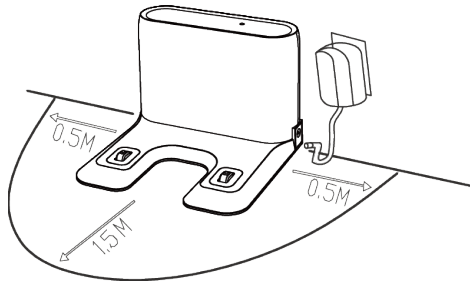

6. Csatlakoztassa a töltőállomást az áramforráshoz.
7. Szerelje fel a jobb és bal oldali oldalsó keféket.
 - Győződjön meg róla, hogy a bal (L) és a jobb (R) kefe megegyezik az alsó fedél L és R betűivel, nyomja meg az L és R gombot, és amikor "kattanást" hall, a kefék a helyükre kerültek.

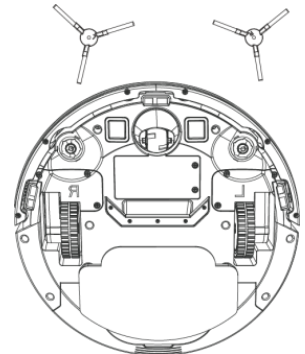

8. Töltés: Helyezze a porszívót a töltőállomásra és töltsé fel. Töltés közben a jelzőfény villog. A töltés befejeztével a jelzőfény folyamatosan világít. A porszívó teljes feltöltése nagyjából öt óráig tart.

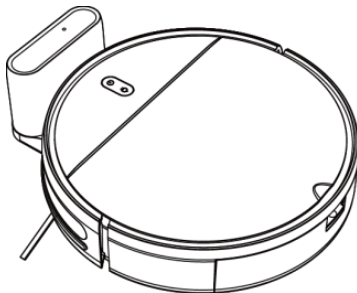

Takarítás közben a porszívó folyamatosan ellenőrzi a töltés szintjét. Ha a töltés szintje nem elegendő, a porszívó aktiválja visszatérési módot a töltőállomásra és automatikusan visszatér, hogy feltöltődjön.

Alternatív megoldásként megnyomhatja a  gombot a távirányítón vagy a  porszívón, így parancsot adva a készüléknek, hogy térjen vissza a töltőállomásra.

Figyelem:

- Ne használja a töltőállomást fényvisszaverő környezetben, mint például tükrök közelében, vagy közvetlen napfénynek kitett környezetben. A mennyiben a környezetben vannak fényvisszaverő tárgyak, takarja le a töltőállomást 7 cm-es magasságig.
- Ha biztosítani szeretné a normális üzemidőt, a porszívót használat előtt teljesen töltsé fel. A töltésidő megközelítőleg öt óra.
- A szeretné bebiztosítani a biztonságos töltést és meg szeretné védeni a padlóját az esetleges kifolyt nedvességtől, akkor töltés előtt távolítsa el a feltöltőmodul tartóját és a felmosót.

A termék használata – takarítási mód

A különböző tisztítási követelmények miatt a termék többféle tisztítási módot kínál, melyekből választhat. A különböző takarítási módokat a mobil applikációban és a távirányítón választhatja ki.

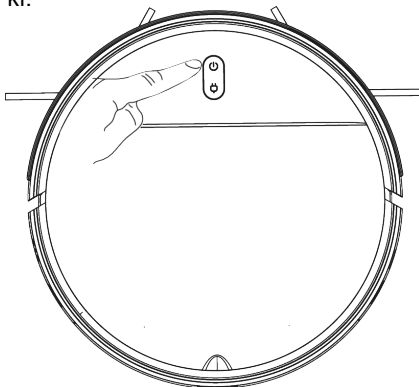

Automatikus takarítási mód

Beállítások módja: Kikapcsolt állapotban nyomja meg és tartsa a bekapcsológombot. Ezután, mikor bekapcsol a jelzőfény a porszívón, mely azt jelenti, hogy a porszívó be

van kapcsolva, nyomja meg újra a bekapcsológombot vagy nyomja meg az  gombot a távirányítón, ami aktiválja az automatikus takarítást. A porszívó szabálytalan takarítást végez körülbelül 100 percig, majd visszatér a töltőállomásra, hogy feltöltődjön.

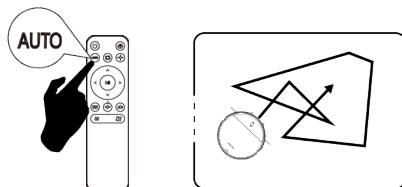

Egyhelyben történő takarítási funkció - Spirál

Ezt a funkciót olyan esetben kézenfekvő használni, amikor egy helyen összpontosul nagyobb mennyiségű szennyeződés. A porszívó először standard módon, az óramutató járásával megegyező irányban spirálisan körbemegegy, majd amikor a spirál eléri a 0,6 m-es sugarat, visszafelé is hasonlóképpen megteszi ezt az utat, míg vissza nem jut a kiindulópontba. Ebben az üzemmódban a ventilátor magas szívóteljesítményen működik.

Beállítások módja: Az egy helyben való takarítást a  gomb megnyomásával lehet aktiválni a távirányítón.

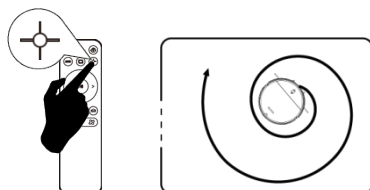

Falak menti takarítási üzemmód

Ez a funkció beltérek sarkainak tisztítására alkalmas. A porszívó nem mozgatható elemek mentén (például falak) tisztít, majd visszatér a töltőállomásra.

Beállítások módja: A falak mentén való takarítást a  gomb megnyomásával lehet aktiválni a távirányítón.

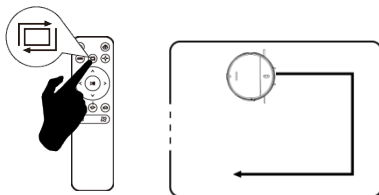

Cikcakkos takarítási üzemmód

A cikcakkos mozgású takarítási üzemmódban a leghosszabb egy irányban megtett távolság 5 méter lehet.

Beállítások módja: Cikcakkos takarítást a gomb  megnyomásával lehet aktiválni a távirányítón.

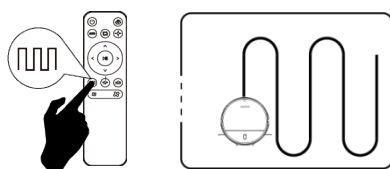

Kézi vezérlés

A kézi vezérlés üzemmódot akkor jó használni, amikor az ellenőrzése alatt szeretné tartani a takarítást.

Beállítások módja: A  gomb megnyomásával a távirányítón irányíthatja a porszívó mozgását előre, hátra és forgás közben is.

A termék használata– leállítás, felébresztés és kikapcsolás

Leállítás: Amikor a porszívó dolgozik, leállíthatja a bekapcsológomb megnyomásával a porszívón, vagy a leállítógomb  megnyomásával a távirányítón.

Felébresztés: Miután a porszívó 10 percig le van állítva, bekapcsol az alvó üzemmód (a porszívó jelzőfénye nem világít). A porszívót felébresztheti a bekapcsológomb

megnyomásával a porszívón vagy a bekapcsológomb megnyomásával a távirányítón.

Kikapcsolás A porszívó leállása után nyomja meg és tartsa lenyomva a bekapcsológombot a porszívón. Ha a jelzőfénye a porszívón nem világít, az eszköz ki van kapcsolva.

* Nem ajánlott rögtön a takarítás befejeztével kikapcsolni a porszívót. Hagyja a porszívót tölteni, hogy a következő takarításnál megfelelően tudjon működni.

A termék használata / a törülő modul tartójának behelyezése

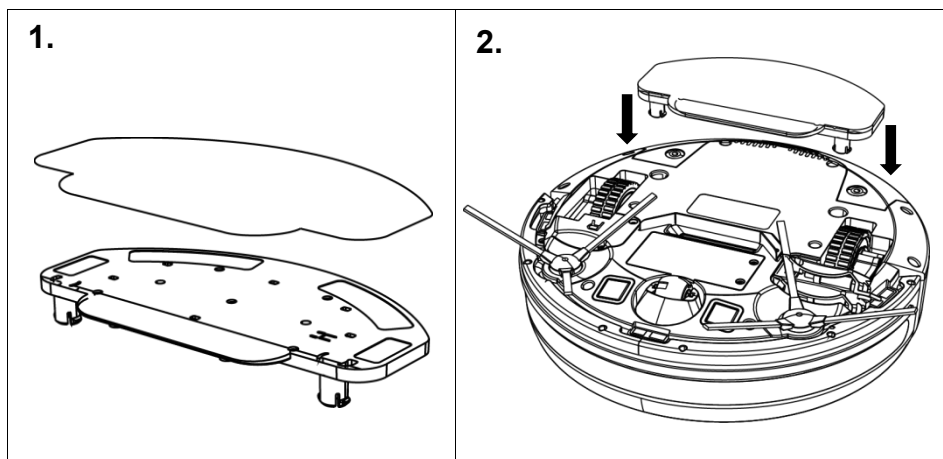

1. Illessze be a törlőrongyot a törlőmodul tartójába.

2. Helyezze be a törlőmodul tartóját a porszívóba

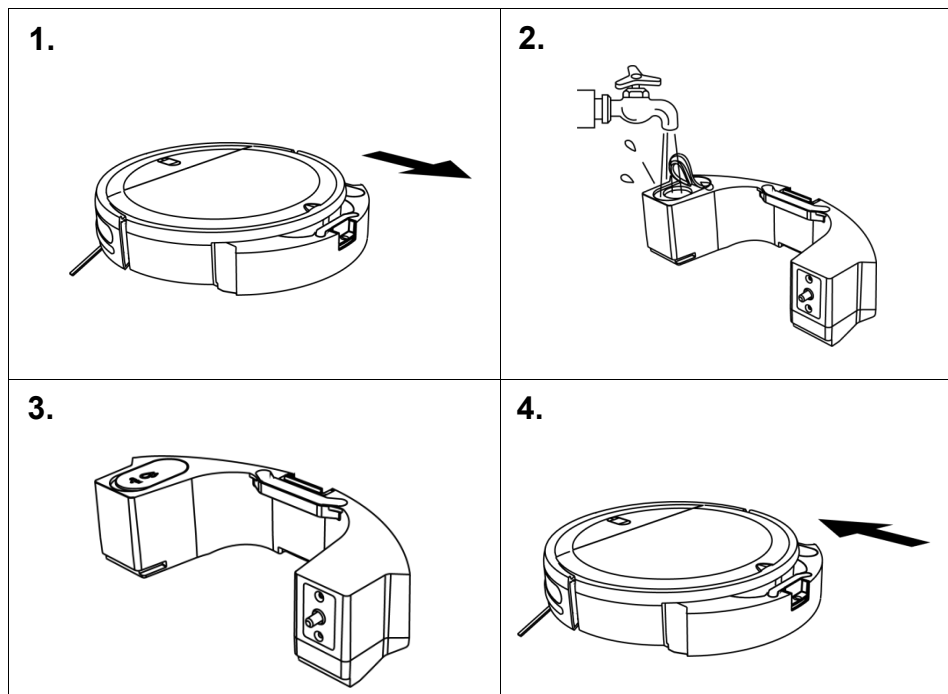

1. Távolítsa el a víztartályt

2. Nyissa ki a szilikagél dugót és töltsön vizet a tartályba

3. Csukja be és egyenesítse ki a dugót

4. Helyezze vissza a víztartályt a porszívóba

Ha pótolni szeretné a vizet, vagy ki szeretné öblíteni a felmosó rongyot, szüneteltesse a takarítást, vegye ki a törő modult, majd helyezze vissza a porszívóba az előző lépések szerint.

Amikor a porszívó befejezte a takarítást, nyomja meg a víztartály közepén található gombot, majd hátrafelé húzza ki a felmosó modult. Öntse ki a vizet a víztartályból és öblítse ki a törőrongyot.

Megjegyzés:

- A felmosás funkció a szennyeződések eltávolítására szolgál, és az alapos takarítás előzménye. Nem képes hatékonyan eltávolítani a makacs foltokat és pótolni a kézi munkát.
- A robotporszívó nem használható kiömlött folyadékok eltávolítására.
- Ne használja a felmosó funkciót szőnyegen.

Kétfajta Wi-Fi üzemmód létezik: **EZ** és **AP** funkciók



1. Töltse le a Smart life alkalmazást a Google Playről vagy az Apple áruházból. A fenti QR-kód beolvasásával könnyen hozzáférhet az alkalmazáshoz. Alternatív megoldásként rákereshet a "Smart life"-ra az alkalmazások áruházban.

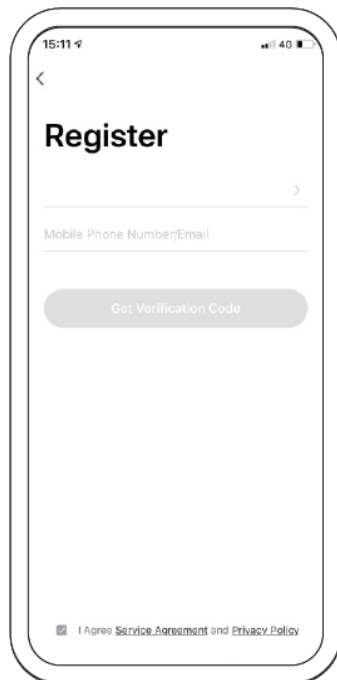

2. Az új felhasználóknak új fiókot kell létrehozniuk. A meglévő felhasználók bejelentkeznek a Smart Life alkalmazásba.

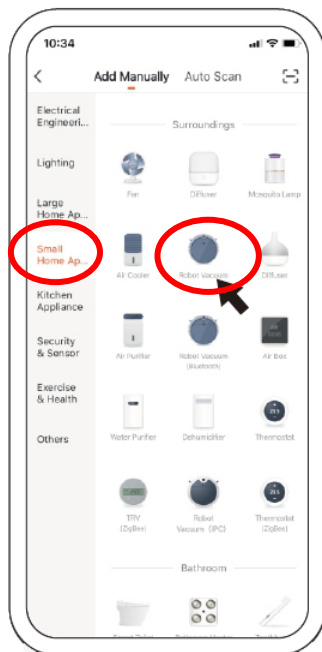
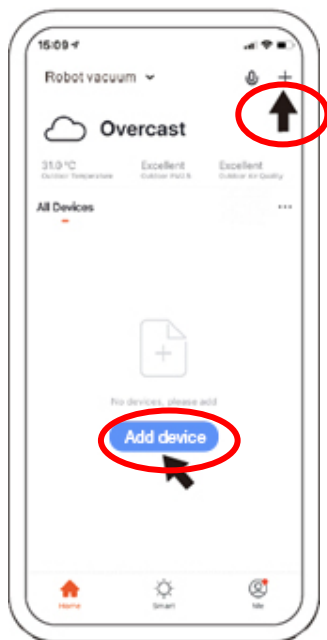

3. Nyissa meg az alkalmazást, majd nyomja meg a "+" gombot az eszköz hozzáadásához. Vagy használja az "Add Device" (Eszköz hozzáadása) gombot.

4. Válassza ki a „Small Home Appliance” (Kis háztartási eszköz) lehetőséget, majd a „Wi-Fi Robot Vacuum Cleaner”-t (Wi-Fi robotporszívó).

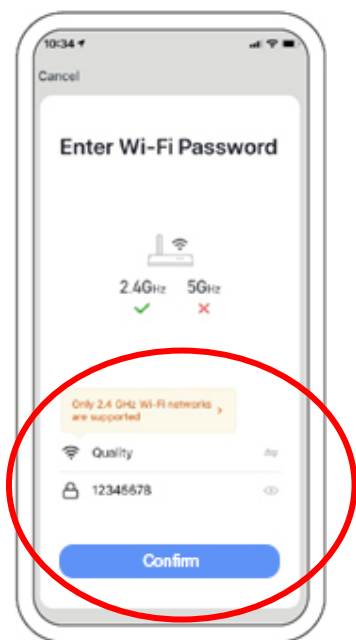

5. Írja be a Wi-Fi jelszavát, és nyomja meg a megerősítés gombot. Felhívjuk a figyelmét, hogy 5 GHz-es hálózat egyelőre nem áll rendelkezésre.

1. EZ üzemmód:

1. Kapcsolja be a porszívót majd a töltő gomb  3 másodpercig való nyomva tartásával átkapcsol EZ üzemmódba, egy jelzőhangot fog hallani, és a töltést jelző fény sárgán fog villogni.

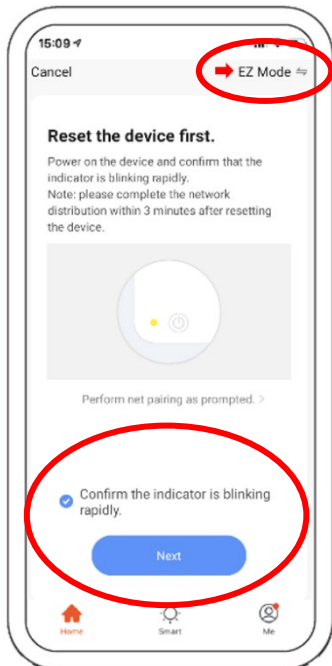

6. Válassza ki az „EZ mode“ (EZ üzemmód) lehetőséget, majd nyomja meg a „Confirm the indicator is blinking rapidly“ (Megerősítem, hogy a jelzőfény gyorsan villog) majd a „Next“ (Következő) gombot és várja meg míg létrejön a kapcsolat.

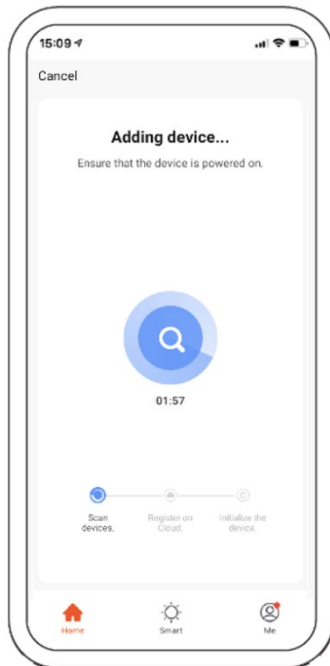

7. Az alkalmazás automatikusan csatlakozik az eszközhöz. Amikor meghallja a hangutasítást, az eszköz csatlakoztatva van.

2. AP üzemmód:

1. Kapcsolja be a porszívót majd a töltő gomb 6 másodpercig való nyomva tartásával átkapcsol AP üzemmódba, két jelzőhangot fog hallani, és a töltést jelző fény sárgán fog villogni.

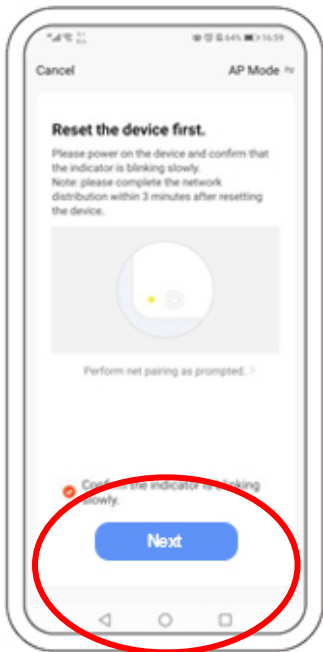

6. Válassza ki az „AP mode“ (AP üzemmód) lehetőséget, majd nyomja meg a „Confirm the indicator is blinking slowly“ (Megerősítem, hogy a jelzőfény lassan villog) majd a „Next“ (Következő) gombot.

7. Kapcsolódjon az aktív Wi-Fi ponthoz, mely így kezdődik: „SmartLife XXX“. Az aktív Wi-Fi ponthoz való csatlakozás után térjen vissza a Tuya applikációba és várja meg, míg létrejön a kapcsolat.

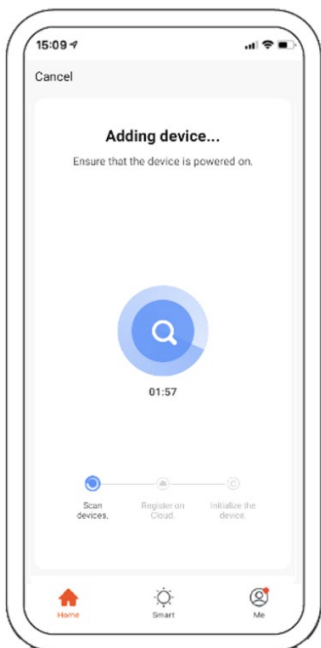

8. Az alkalmazás automatikusan csatlakozik az eszközhöz. Amikor meghallja a hangutasítást, az eszköz csatlakoztatva van.

Használati útmutató az applikáció használatához

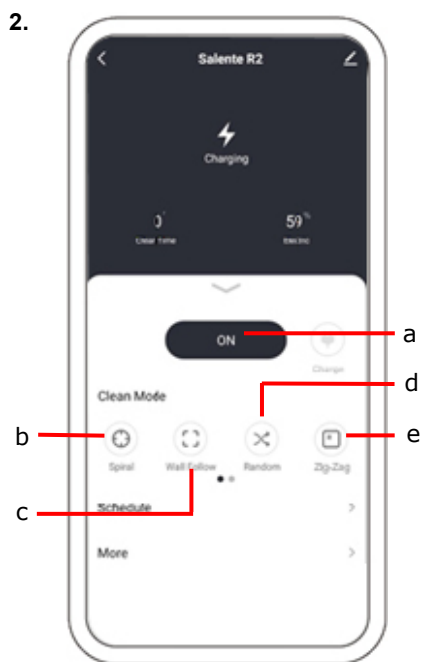
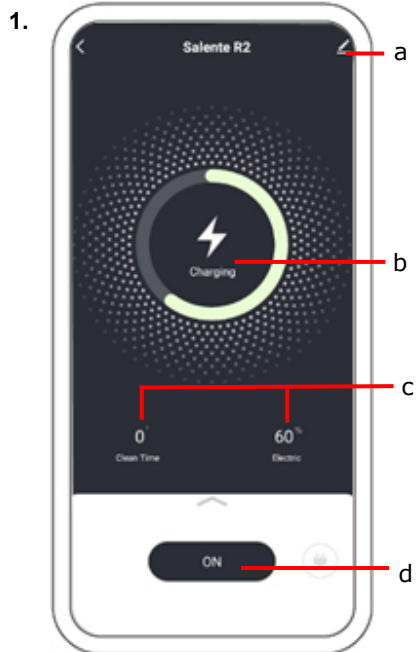

1. (a - általános beállítások, b - állapot, c - paraméterek reális időben, d - funkció terület)

2. (a - takarítás elindítása, b – spirális takarítás, c – falak menti takarítás, d - automatikus takarítási üzemmód, e - cikcakkos takarítási üzemmód)

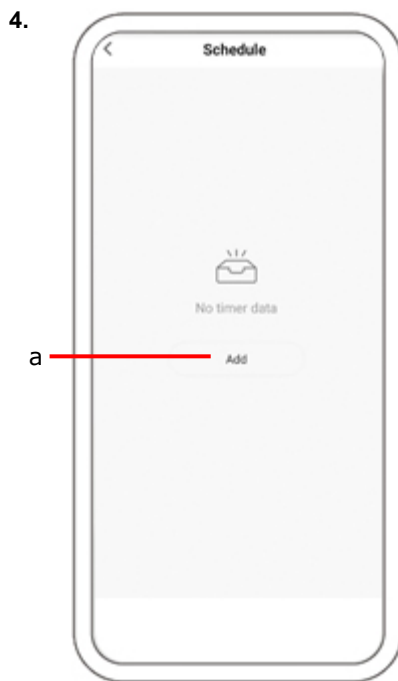
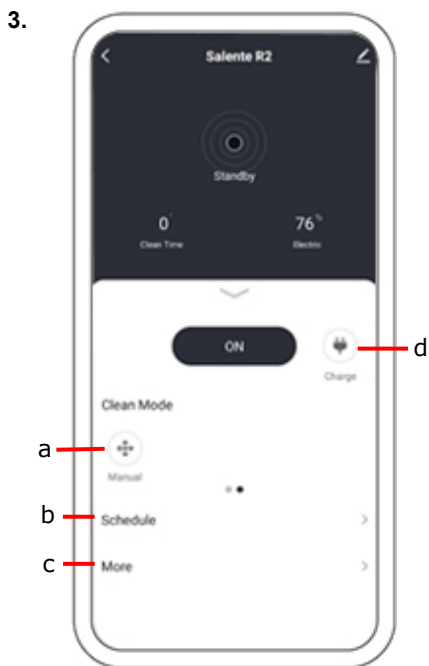

3. (a - kézi vezérlés, b - terv – állítsa be a takarítás tervezett idejét és a porszívó automatikusan kivitelezi, c - egyebek – állítsa be a ventilátor teljesítményét vagy a víz szintjét, d - töltés: ennek a gombnak a megnyomásával a porszívó visszatér a töltőállomásra)

4. (a - adjon hozzá egy új tervet a tervezett takarításhoz)

5.

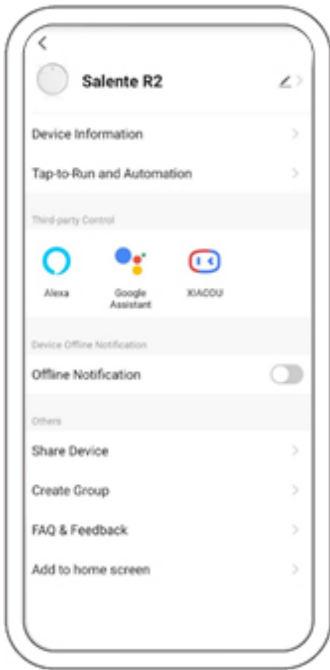

6.

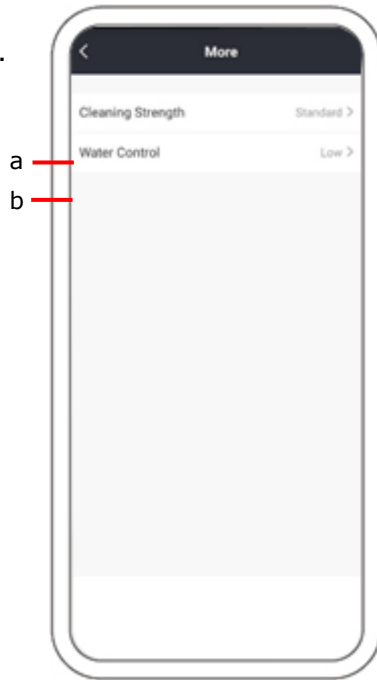

5. (Állítsa be a takarítás idejét, az ismételt takarítást, a telefonos értesítést majd mentse el. A porszívó automatikusan elvégzi a takarítást.)

6. (a - a takarítás intenzitása – irányítsa a porszívó szívóteljesítményét (2 szívófokozat),
b - a víz irányítása – állítson be két vízmennyiséget a feltöltéshez, takarításnál elektronikusan vezérelt a felhasznált víz mennyisége.)

7.

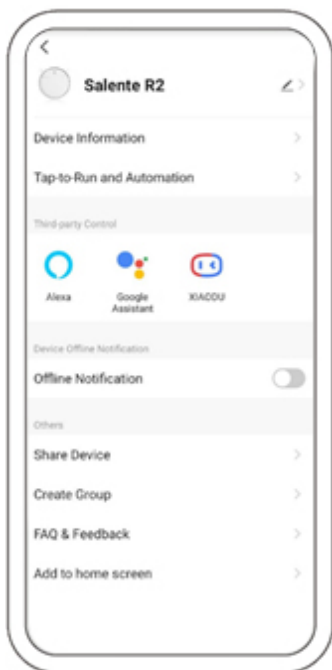

7. (Az általános beállítások közt találhatóak az információk a porszívóról, az eszköz aktualizációjáról, információk a hálózatról, online közlemények stb.)

Részek karbantartása / portartály

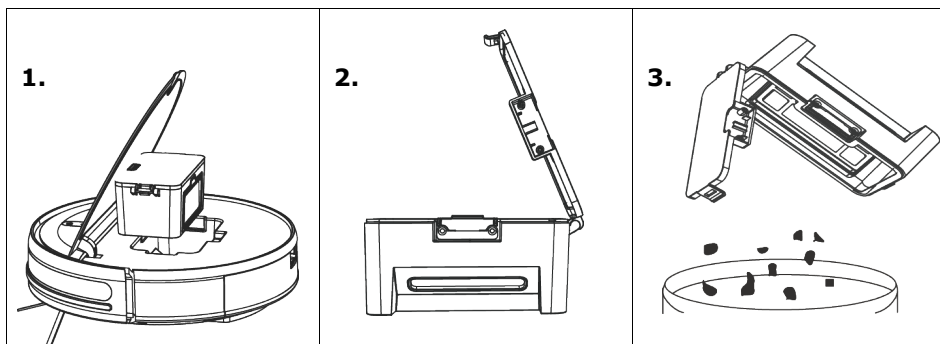

1. A portartályt a tartályon található gomb megnyomásával távolíthatja el.
2. Nyissa fel a portartály oldalsó borítását.
3. Szórja ki a szennyeződéseket

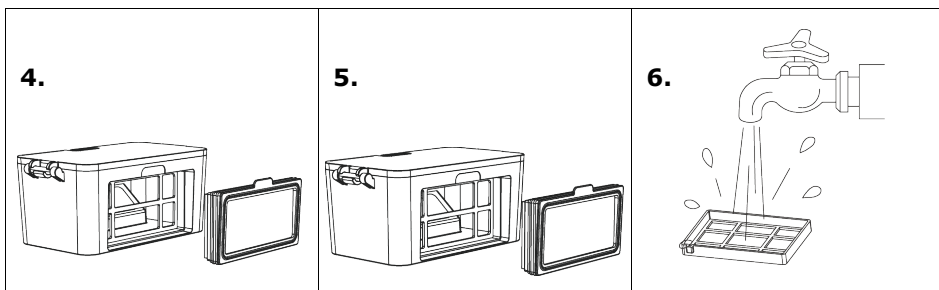

4. Távolítsa el a HEPA szűrőt.

5. Távolítsa el a port a HEPA szűrő megütögetésével.

6. Mossa meg a HEPA szűrőt.

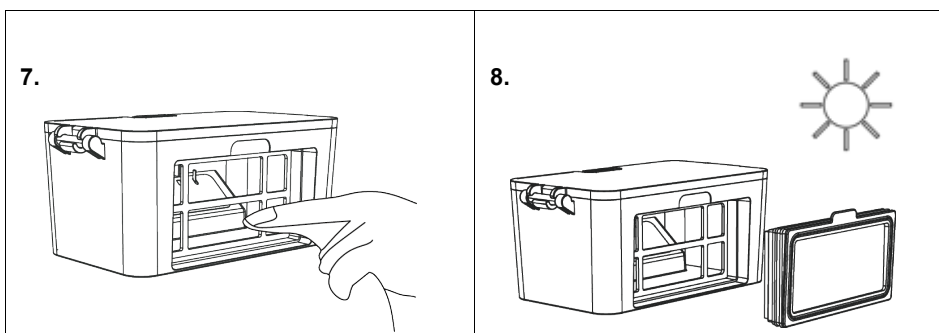

7. Tisztítsa meg ronggyal a portartályt.

8. A portartályt és a szűrő részét hagyja megszáradni, így elősegíti a hosszú élettartamot.

Megjegyzés:

- A HEPA szűrőt 15 - 30 naponként ajánljuk kitisztítani.
- A HEPA szűrő maximális élettartama három hónap.

9. Tegye vissza a HEPA szűrőt a portartályba

Megjegyzés:

- A HEPA szűrő behelyezése előtt győződjön meg róla, hogy a szűrő száraz.
- Ne tegye ki a HEPA szűrőt közvetlen napsütésnek.

10. Cukja be a portartály borítását és tegye vissza a portartályt a porszívóba.

Alkatrészek karbantartása

Pamut szűrő

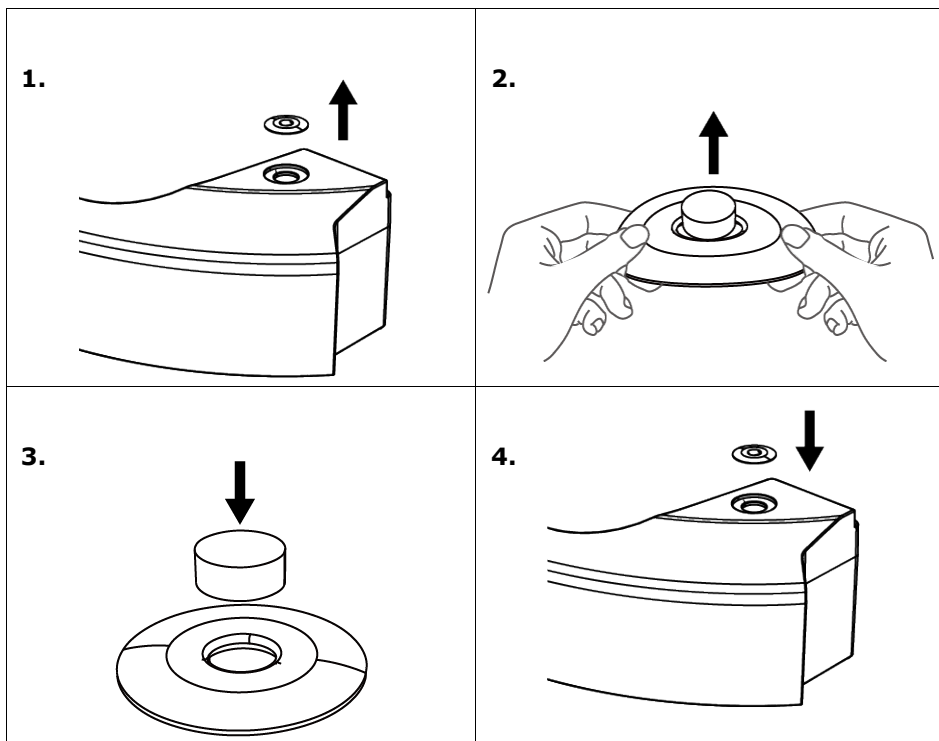

1. Távolítsa el a gumis kimeneti dugót
2. Vegye ki a gumis dugóból a pamut szűrőt
3. Cserélje le egy új pamut szűrőre
4. Helyezze vissza a gumis kimeneti dugót

Alkatrészek karbantartása

Töltő elektródák, alsó vizuális érzékelők, meghajtó kerekek, oldalsó kefék és univerzális kerék

Megjegyzés: A töltő elektródák, az alsó vizuális érzékelők és a lökhárító érzékeny elektromos alkatrészeket tartalmaznak. A tisztításukhoz száraz rongyot használjon. Ne használjon nedves rongyot, ha az alkatrészekbe víz kerülne, megrongálná azokat.

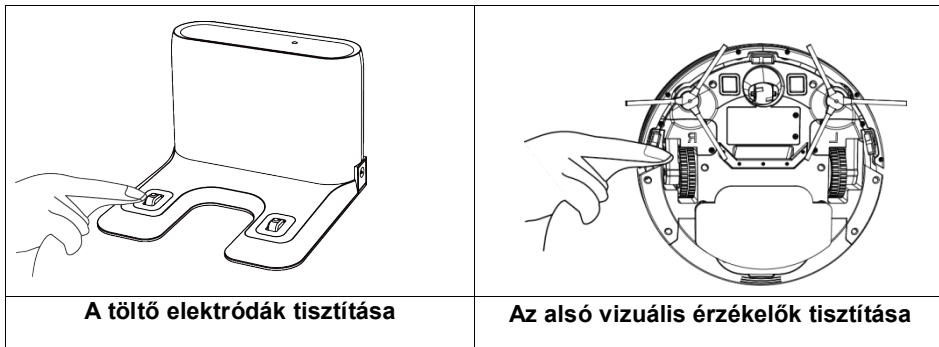

Megjegyzés:

- Ha a terméket hosszabb ideig nem fogja használni, tárolás előtt teljesen tölts fel, majd kapcsolja ki. Az akkumulátor túlzott lemerülése esetén háromhavonta tölts fel a terméket.
- Ha az akkumulátor túlságosan le van merülve, vagy hosszabb ideig nincs használva, nem biztos hogy teljesen fel lehet tölteni. Karbantartási igényét jelezzé a vállalat értékesítés utáni kiszolgáló személyzetének. Ne szerelje szét a terméket.

A meghajtó kerék és az univerzális kerék tisztítása

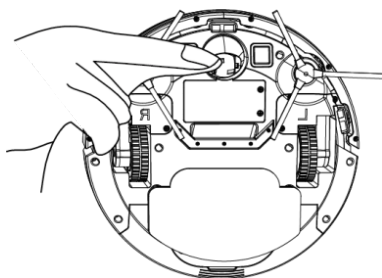

Az oldalsó kefék tisztítása

Fordítsa meg a porszívót fejjel lefelé, és felfelé húzva emelje ki az oldalkefét. Távolítsa el a hajszálakat és egyéb szennyeződések, majd helyezze vissza az oldalkefét. Győződjön meg arról, hogy a bal (L) és a jobb (R) kefe megegyezik az alsó burkolat L és R betűivel. Az L és R megnyomásával helyezze ismét vissza őket.

Jelzőfények

A porszívó két jelzőfényvel rendelkezik, a felső a bekapcsolást az alsó a töltést jelzi. A jelzőfények három színben világíthatnak: pirosan, zölden és sárgán. A jelzőfények lehetséges állapotai a következők: nem világít, folyamatosan világít, gyorsan villog, lassan villog.

Tétel	Tartalom	Jelzőfény definíciója			
		Bekapcsolás		Töltés	
		Szín	Állapot	Három szín	Állapot
1	Bekapcsolva	zöld	állandóan világít		nem világít
2	Kikapcsolva		állandóan világít		nem világít
3	Takarítás	zöld	nem világít		nem világít
4	Töltés	zöld	állandóan világít	sárga	állandóan világít
5	Akkumulátor alacsony töltöttségi szintje	zöld	állandóan világít	piros	állandóan világít
6	Töltés közben	zöld	állandóan világít	zöld	lassan villog
7	Töltés befejeződött	zöld	állandóan világít	zöld	állandóan világít
8	Wi-Fi applikáció	zöld	gyorsan villog	zöld	gyorsan villog
9	Wi-Fi csatlakoztatva	zöld	állandóan világít		nem világít
10	Rendellenes figyelmeztetés	piros	gyorsan villog		nem világít
11	Készültségi üzemmód	zöld	állandóan világít		nem világít
12	Alvó üzemmód		nem világít		nem világít
13	Gyenge akkumulátor	piros	gyorsan villog		nem világít
14	Nincs kalibrálva	piros	gyorsan villog	piros	gyorsan villog
15	Kalibrálva	zöld	állandóan világít		nem világít

A termék technikai adatai

Tétel	Paraméter
Modell	Salente R2
Befoglaló méretek	300 x 300 x 74 mm
A termék súlya	2,5 kg
Li-Ion akkumulátor	2500 mAh
Névleges feszültség	14,4 V
Névleges teljesítmény	28 W

* A folyamatos termékfejlesztés miatt az termékinformációk a tényleges termékről vannak feltüntetve. A vállalatunk fenntartja a jogot a termék frissítésére.

A váltóáramos adapter technikai adatai

A gyártó neve, cégjegyzékszám és címe	Naxya Limited, No. 5, 17/F, Strand 50, 50 Bonham Strand, Sheung, Wan, Hong Kong, 1891486
Modellszám	RTX-R2
Az AC adapter gyártójának neve, cégjegyzékszám és címe	Debom Technology Co., LTD. No. 502, Building 6, 8 Dongzhou Road, ChashanTown, DONGGUAN CITY Guangdong Province 523000, China
A váltóáramos adapter modellszáma	DBS012A-1900600G
Bemeneti feszültség	100 - 240 V~
AC bemeneti frekvencia	50/60 Hz
Kimeneti feszültség	19 V
Kimeneti áram	0,6 A
Kimeneti teljesítmény	11,4 W

Átlagos hatásfok aktív üzemmódban	84,33 %
Alacsony terhelési hatásfok (10%)	78,8 %
Üresjárat energiafogyasztás	0,07 W



— Megsemmisítés: A terméken, a mellékelt dokumentumokban vagy a csomagoláson található áthúzott szemétkosár szimbólum arra jelenti, hogy élettartamuk lejártát követően az Európai Unióban minden elektromos és elektronikus berendezést, elemet és akkut szelektív hulladékként kell megsemmisíteni. Soha ne dobja ki ezeket a termékeket válogatás nélküli kommunális hulladékként.



MEGFELELŐSÉGI NYILATKOZAT

Az Abacus Electric, s.r.o. ezúton kijelenti, hogy a SALENTE R2 termék megfelel az adott típusú készülékre vonatkozó szabványok és előírások követelményeinek. A megfelelőségi nyilatkozat teljes szövegét itt találja: <http://ftp.salente.cz/ce/>

Dovozce/Dovozca/Importer/Importőr/Importator
 Abacus Electric, s.r.o.
 Planá 2, 370 01, Cseh Köztársaság

Výrobce / Výrobca / Manufacturer / Gyártó / Producător
 Naxya Limited
 No. 5, 17/F, Strand 50, 50 Bonham Strand, Sheung Wan, Hong Kong
 Készült Kínában

Copyright © Abacus Electric, s.r.o.
www.salente.eu

Minden jog fenntartva.

A termék megjelenése és műszaki adatai előzetes értesítés nélkül változhatnak.

Bine ați venit.....	105
Instrucțiuni de siguranță	105
Compoziția produsului / conținutul ambalajului	106
Compoziția produsului / piesei	107
Activități pregătitoare.....	109
Utilizarea produsului - încărcarea aspiratorului robotizat	109
Utilizarea produsului - regim de curățenie.....	110
Regimul automat de curățenie.....	111
Regimul de curățenie într-un singur loc - Spirală	111
Regimul de curățenie de-a lungul pereților.....	112
Regimul de curățenie în zigzag	112
Control manual.....	112
Utilizarea produsului- pauză, trezire și închidere	112
Utilizarea produsului / introducerea suportului pentru modul de ștergere a podelei	113
Utilizarea produsului / recipientul pentru apă.....	114
Utilizarea produsului / conectarea la rețeaua Wi-Fi	115
1. Regimul EZ:	117
2. Regimul AP:	117
Instrucțiuni de utilizare a aplicației	119
Întreținerea pieselor / recipientul pentru praf	122
Întreținerea pieselor	124
Filtru de bumbac.....	124
Întreținerea pieselor	125
Electrozi de încărcare, senzori vizuali inferiori, roți motoare, perii laterale și roată universală.....	125
Indicatori luminoși	126
Date tehnice alte produsului	127

Bine ați venit

Vă mulțumim pentru achiziționarea aspiratorului nostru robotic inteligent Salente R2!

Principalele sale calități sunt:

- patru regimuri de curățenie
- aplicație mobilă
- putere mare de aspirare
- recipient 2 în 1 pentru apă, controlat electric
- aspirare și ștergere a podelei în același timp

Folosindu-vă smartphone-ul, puteți descărca aplicația mobilă și cu ajutorul acesteia puteți urmări în timp real statusul aspiratorului, puteți seta regimul de curățenie dorit și planifica următoarea curățenie. Aspiratorul poate fi controlat de la distanță. Știința și tehnologia vă ușurează viața.

Suntem convinși că veți fi foarte mulțumiți de produsul nostru!

Instrucțiuni de siguranță

Înainte de utilizarea acestui produs, citiți cu atenție următoarele instrucțiuni de siguranță și respectați toate măsurile de siguranță obișnuite.

Citiți cu atenție aceste instrucțiuni și păstrați-le.

Orice acțiune care nu este în conformitate cu aceste instrucțiuni de utilizare poate deteriora produsul.

- Acest produs poate fi dezasamblat doar de tehnicienii autorizați. Nu este recomandat utilizatorilor să dezasambleze produsul singuri.
- Acest produs trebuie folosit doar împreună cu adaptorul furnizat de producător. Utilizarea altor tipuri de adaptoare poate duce la deteriorarea produsului.
- Nu atingeți cablurile, priza sau roțile motoare rotative ale produsului.
- Nu amplasați produsul în apropierea mucerilor de țigare, a agenților de pot cauza aprindere sau a surselor de foc mornit.
- După încărcare, curățați produsul.
- Nu îndoiți firele excesiv și nu așezați obiecte grele sau ascuțite pe echipament.
- Acest produs este destinat uzului în spații interioare. Nu îl folosiți la exterior.
- Nu vă așezați pe produs.
- Nu utilizați produsul în spații umede (de exemplu în baie).
- Înainte de utilizarea produsului, îndepărtați de pe podea toate obiectele predispuse la deteriorare de către aspirator (ca de ex. obiecte din sticlă, lămpi, etc) și pe cele se pot rămâne blocate în periile laterale și pot intra în spațiile de admisie ale aerului (ca de ex. cabluri, foi de hârtie, draperii).
- Nu amplasați produsul în locuri de unde ar putea cu ușurință să cadă (ca de ex. pe mese sau scaune).

- Înainte de utilizarea produsului, verificați cu atenție ca adaptorul pentru încărcare să fie conectat la priză, altfel puteți deteriora bateria aspiratorului.
- Înainte de utilizarea produsului verificați dacă recipientul pentru praf nu este plin, dacă este, goliți-l.
- Temperatura ideală pentru utilizarea produsului este între 0 și 40 de grade Celsius.
- Nu utilizați produsul în spații cu o temperatură ridicată.
- Înainte de lichidarea produsului, îndepărtați-i bateria.
- Înainte de îndepărtarea bateriei, asigurați-vă că produsul nu este pornit.
- Aruncați bateria uzată în locuri destinate reciclării în siguranță a acestui gen de produs.

Compoziția produsului / conținutul ambalajului

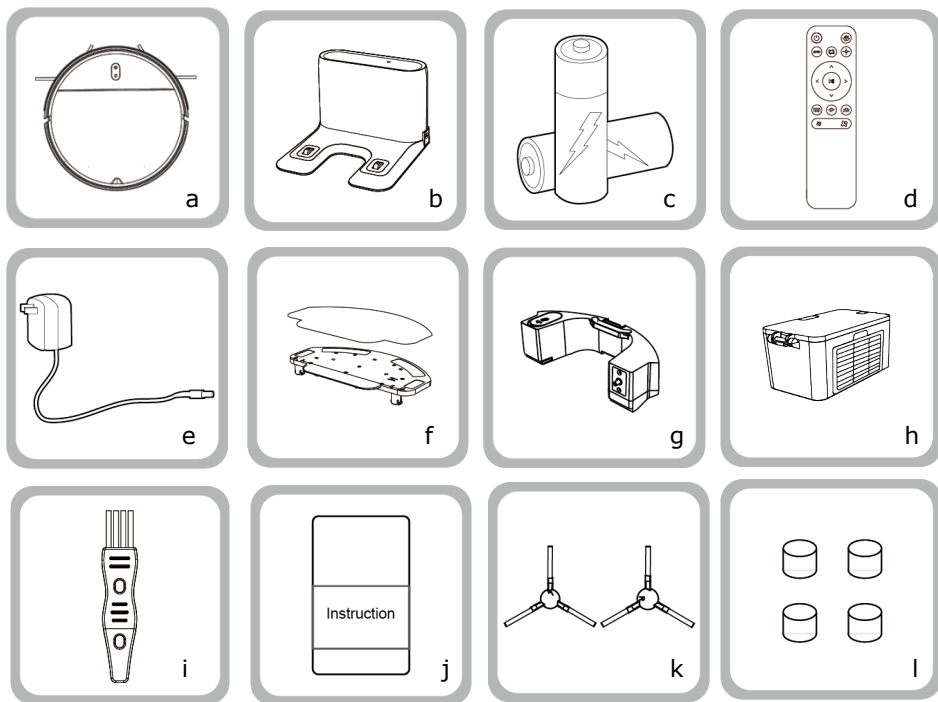

a - 1x aspirator, **b** - 1x stație de încărcare, **c** - 2x baterie, **d** - 1x telecomandă, **e** - 1x adaptor, **f** - ansamblu suport modul de ștergere **g** - 1x recipient pentru apă, **h** - 1x recipient pentru praf, **i** - 1x perie pentru curățare, **j** - 1x instrucțiuni de utilizare, **k** - 2x perii laterale, **l** - 4x filtru din bumbac

Compoziția produsului / piesei

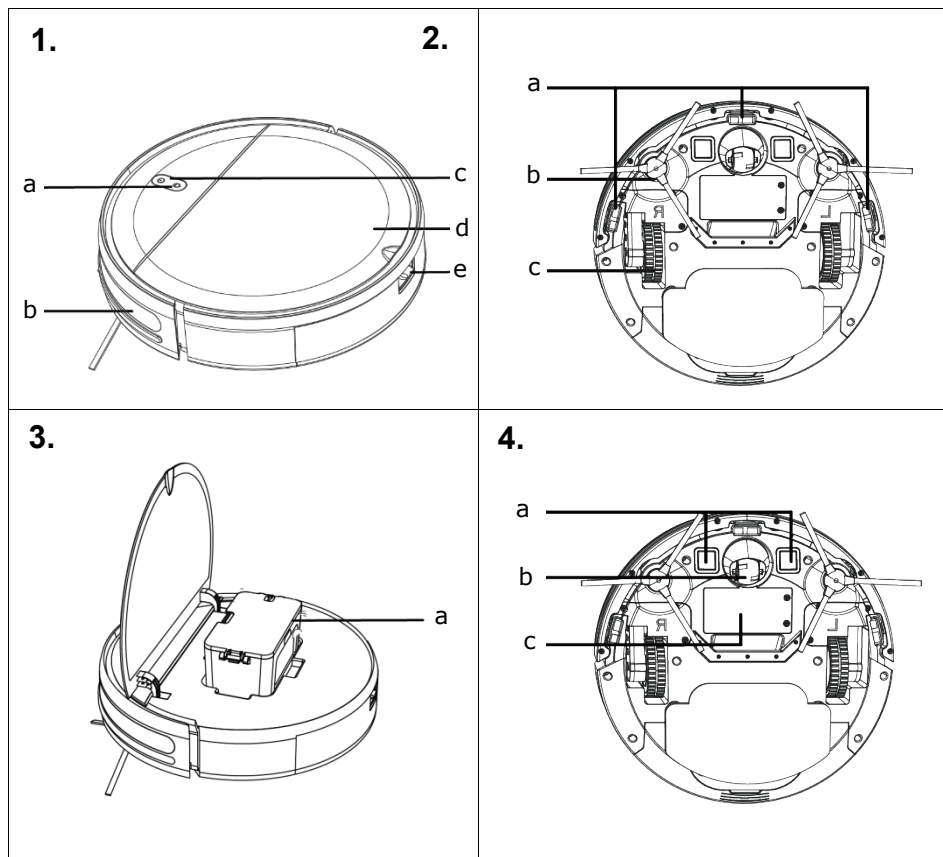

1. Aspirator - vedere de sus (a - buton pentru încărcare, b - lentilă omnidirecțională, c - buton de alimentare, d - capac superior, e - recipient pentru apă), **2. Aspirator - vedere de jos** (a - senzor vizual inferior, b - perie laterală, c - roată motrice, **3. Aspirator - vedere de sus** (a - recipient pentru praf) **4. Aspirator - vedere de jos**(a - electrod de încărcare, b - roată universală, c - baterie)

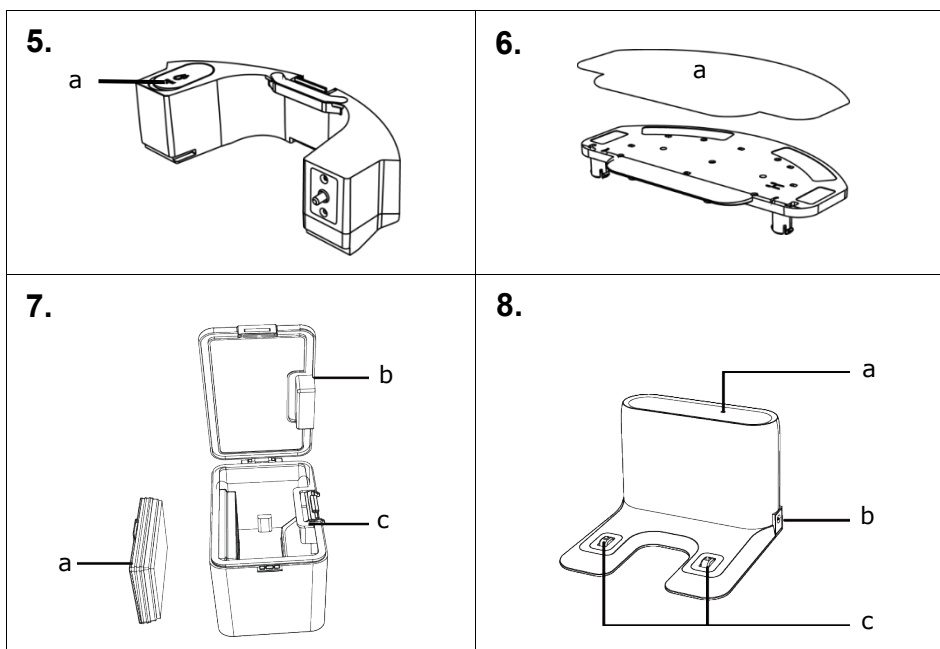

5. Recipient pentru apă (a - dop de silicagel), 6. suport modul de ștergere(a - mop), 7. Recipient pentru praf (a - filtru HEPA, b - clemă recipient de praf, c - arc recipient de praf), 8. Stație de încărcare (a - semnal indicator, b - conector DC pentru curent continuu, c - electrod de încărcare)

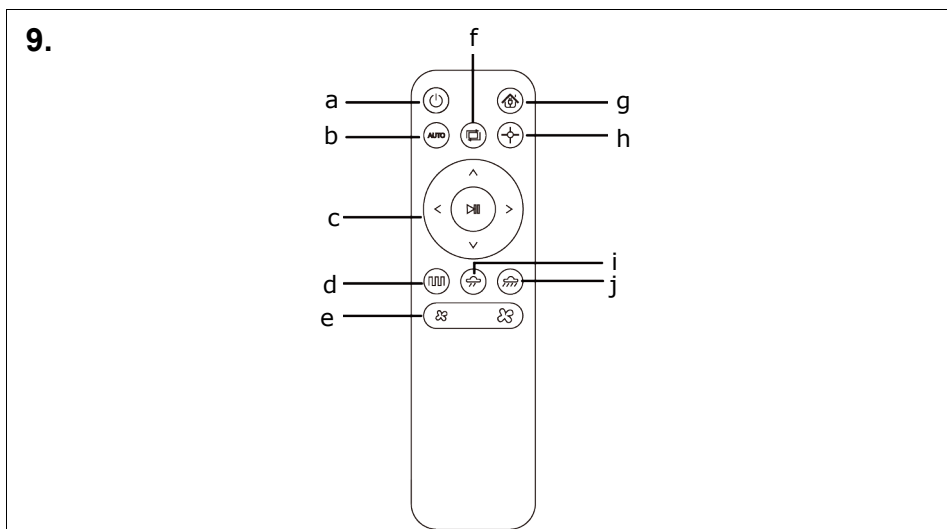

9. Telecomandă (a - oprit/pornit, b - curățenie automată, c - control direcție, pauză/pomire, d - curățenie în zigzag, e - setări aspirație, f - curățenie de-a lungul pereților, g - încărcare, h - curățenie în spirală, i - setări flux de apă, j - setări flux de apă)

Activități pregătitoare

Înainte de utilizarea aspiratorului îndepărtați benzile protectoare.

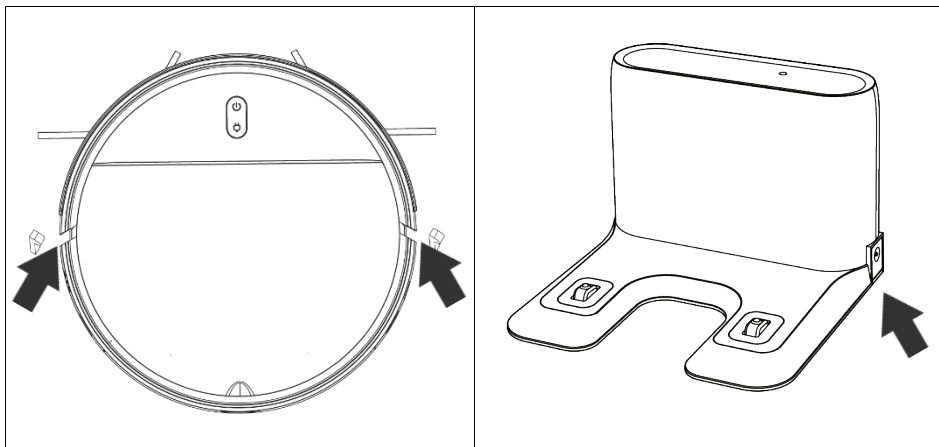

Utilizarea produsului - încărcarea aspiratorului robotizat

- Amplasați stația de încărcare pe o suprafață dreaptă, lângă perete. Nu așezați nici un fel de obiect la 0,5 m în stânga și în dreapta stației de încărcare sau 1,5 m în fața acesteia.

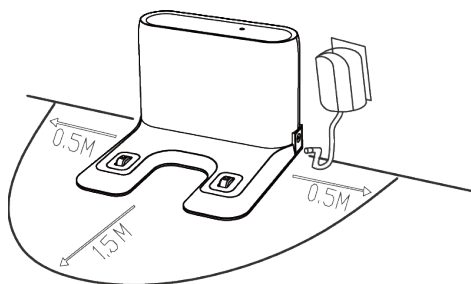

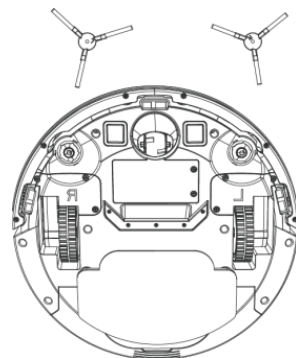

- Conectați stația de încărcare la o sursă de alimentare.
- Amplasați periile laterale stânga și dreapta.
 - Asigurați-vă că periile laterale stânga (L) și dreapta (R) se potrivesc cu literele L și R de pe capacul inferior, apăsați L și R, iar atunci când veți auzi un „clic”, periile sunt așezate corect.

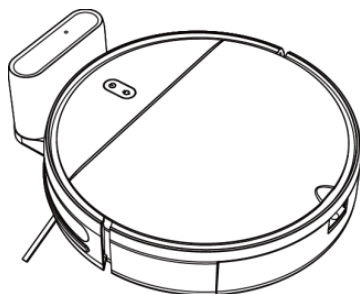

12. **Încărcare:** Așezați aspiratorul în stația de încărcare și încărcați-l. În timpul încărcării indicatorul luminează intermitent. După finalizarea încărcării, indicatorul continuă să lumineze. Încărcarea completă a aspiratorului durează aproximativ cinci ore.



În timpul curățeniei, aspiratorul verifică automat nivelul de încărcare. Dacă nivelul de încărcare nu este suficient, aspiratorul va activa regimul de întoarcere la stația de încărcare și se va întoarce automat la ea, cu scopul de a se încărca.

Eventual puteți apăsa butonul  de pe telecomandă sau butonul  de pe aspirator, indicând astfel aspiratorului că trebuie să activeze regimul de întoarcere la stația de încărcare.

Atenție:

- Nu utilizați stația de încărcare într-un mediu reflectorizant precum este cel din calea directă a razelor solare și unul cu multe oglinzi în preajma acesteia. Dacă mediul în care se află stația este reflectorizant, acoperiți-o până la o înălțime de 7 cm față de partea inferioară.
- Dacă doriți să asigurați un regim normal de lucru, încărcați complet aspiratorul înainte de utilizare. Durata de încărcare este de aproximativ cinci ore.
- Pentru a asigura o încărcare sigură și pentru a preveni deteriorarea podelei cauzată de fibrele umede, îndepărtați suportul modulului de ștergere și mopul înainte de a încărca aspiratorul.

Utilizarea produsului – regim de curățenie

Datorită diferitelor cerințe de curățenie, acest produs oferă câteva regimuri de curățenie, din care puteți alege. Puteți folosi diferitele regimuri de curățenie folosind aplicația mobilă sau telecomanda.

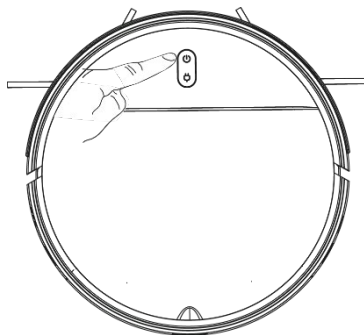

Regimul automat de curățenie

Modalitate de setare: Când este oprit aspiratorul, apăsați și țineți apăsat butonul pentru alimentare. După ce indicatorul aspiratorului se aprinde, ceea ce indică faptul că

aspiratorul este pornit, apăsați din nou butonul de alimentare sau apăsați butonul de pe telecomandă pentru a activa regimul automat de curățenie. Aspiratorul va efectua o curățenie neregulată timp de aproximativ 100 de minute, după finalizarea curățeniei se va întoarce automat la stație cu scopul de a se încărca.

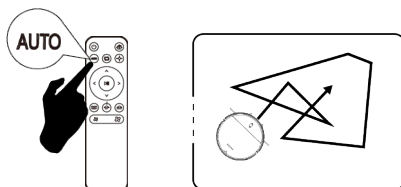

Regimul de curățenie într-un singur loc - Spirală

Acest regim de curățenie este perfect pentru a fi folosit în acele locuri unde murdăria este concentrată. Ca și mod standard de curățenie, aspiratorul va începe să curețe mai întâi spirala exterioară a locului desemnat, în sensul acelor de ceasornic, iar după atingerea unei raze maxime de 0,6 m va trece la curățarea spiralei interioare și va finaliza cu întoarcerea în poziția inițială.

Modalitate de setare: Curățenia într-un singur loc poate fi activată prin apăsarea

butonului  de pe telecomandă.

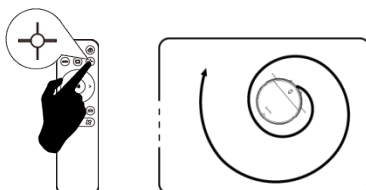

Regimul de curățenie de-a lungul pereților

Acest regim de curățenie este ideal pentru spațiile de-a lungul pereților unei încăperi. Aspiratorul va curăța podeaua de-a lungul obiectelor solide (cum ar fi pereții) iar după finalizare se va întoarce la stație de încărcare.

Modalitate de setare: Curățenia de-a lungul pereților poate fi activată prin apăsarea butonului  de pe telecomandă.

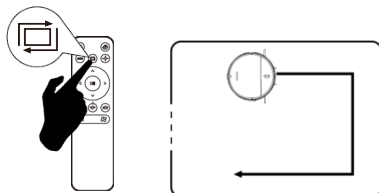

Regimul de curățenie în zigzag

În regimul de curățare în zigzag, cea mai mare distanță de curățare directă este de 5 metri.

Modalitate de setare: Curățenia în zigzag poate fi activată prin apăsarea butonului  de pe telecomandă.

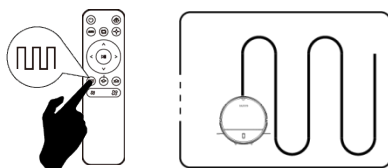

Control manual

Controlul manual este ideal pentru acele momente în care doriți să aveți curățenia în totalitate sub control.

Modalitate de setare: Apăsând butonul  de pe telecomandă puteți controla aspiratorul atunci când se mișcă înainte, înapoi sau când se rotește.

Utilizarea produsului— pauză, trezire și închidere

Pauză: Atunci când aspiratorul funcționează, îl puteți întrerupe prin apăsarea butonului de alimentare de pe aspirator sau a butonului de pauză  de pe telecomandă.

Trezire: După ce aspiratorul este pus pe pauză pentru mai mult de 10 minute, regimul sleep este activat (indicatorul aspiratorului nu luminează). Aspiratorul poate fi trezit prin apăsarea

butonului de alimentare de pe aspirator sau a butonului de alimentare  de pe telecomandă.

Oprire: După punerea aspiratorului pe pauză, apăsați și țineți apăsat butonul de alimentare de pe aspirator. Dacă indicatorul aspiratorului nu luminează, atunci acesta este oprit.

* Imediat ce aspiratorul finalizează curățenia, nu recomandăm lăsarea acestuia în continuare pornit. Lăsați aspiratorul în starea de încărcare, pentru ca acesta să poată funcționa corect la următoarea curățenie.

Utilizarea produsului / introducerea suportului pentru modul de ștergere a podelei

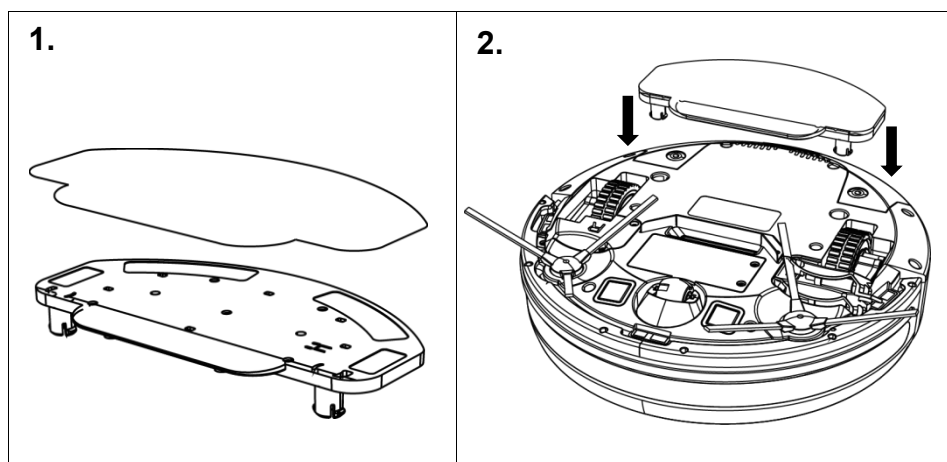

1. Așezați cârpa pentru podea pe suportul pentru ștergere

2. Introduceți suportul pentru modul de ștergere în aspirator

Utilizarea produsului / recipientul pentru apă

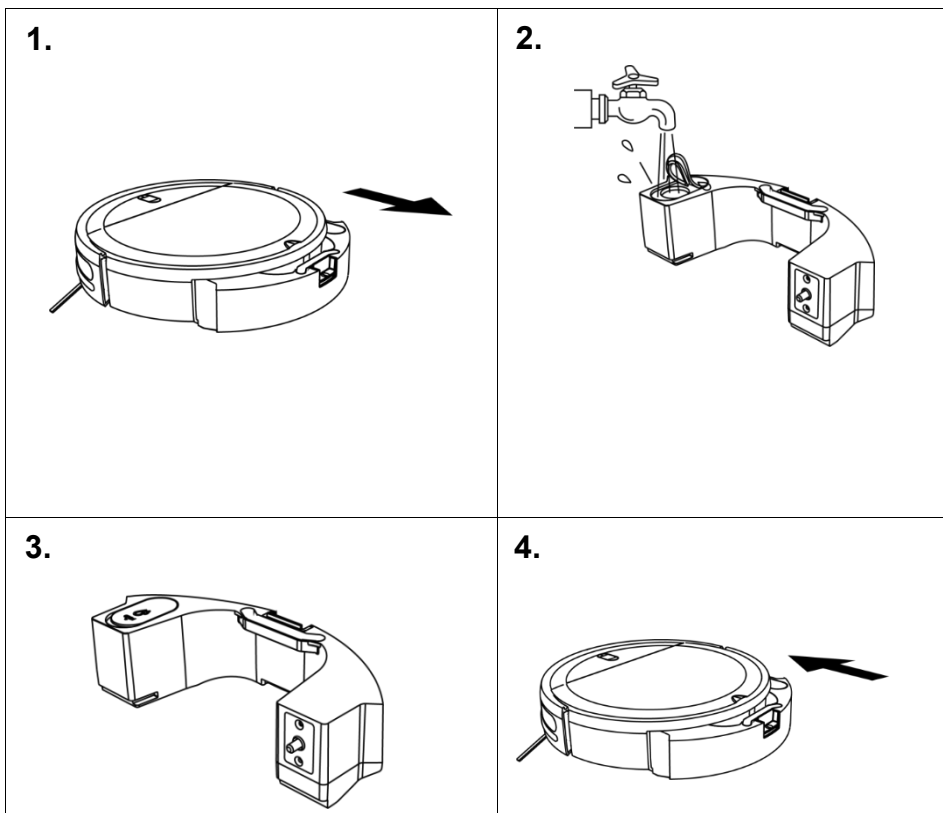

1. Scoateți recipientul pentru apă

2. Desfaceți dopul de silicagel și adăugați apă.

3. Închideți și îndreptați dopul

4. Introduceți recipientul pentru apă în aspirator

Atunci când aveți nevoie să completați apă în recipient sau să stoarceți cârpa pentru podea, puneți pauză curățeniei, scoateți modulul de spălare a podelei și apoi așezați-l la loc în aspiratorul, conform pașilor anteriori.

După ce aspiratorul termină curățenia, apăsați butonul din centrul recipientului pentru apă, pentru a putea trage modulul de ștergere înspre partea din spate a aspiratorului și scoateți modulul de ștergere. Vărsați apa din recipient și stoarceți bine cârpa pentru ștersul podelei.

Notă:

- Funcția pentru ștergerea podelei este destinată îndepărtării impurităților și este o etapă precedentă a unei curățenii adecvate. Această funcție nu este destinată îndepărtării petelor rezistente și nu poate înlocui spălătul manual al podelei.
- Aspiratorul robotic nu poate fi folosit pentru curățarea lichidelor vărsate.
- Nu folosiți funcția de spălare a podelei pe covoare.

Utilizarea produsului / conectarea la rețeaua Wi-Fi

Există două regimuri de conectare la rețeaua Wi-Fi: **regimul EZ** și **regimul AP**.



1. Descărcați din Google Play sau din Apple store aplicația Smart life. Puteți accesa cu ușurință aplicația scanând codul QR de mai sus. Ca și alternativă, puteți căuta în magazinul cu aplicații „Smart life“.

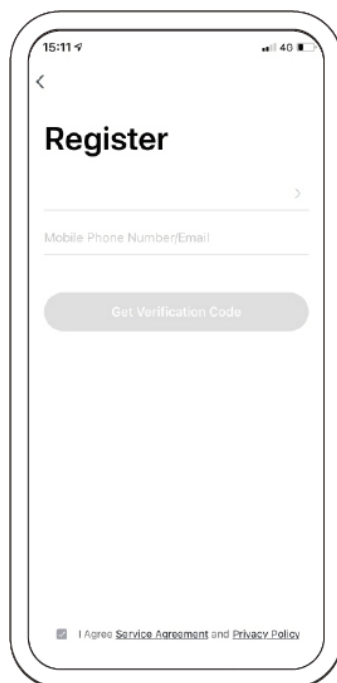

2. Noii utilizatori trebuie să își deschidă un nou cont. Actualii utilizatori trebuie să se conecteze la aplicația Smart life.

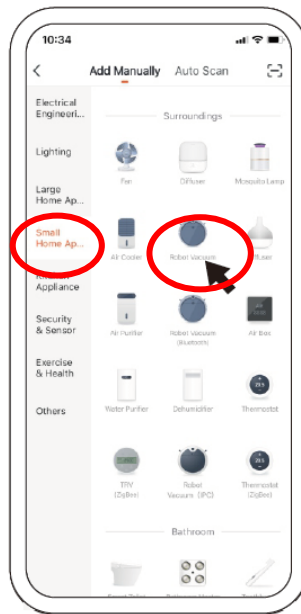
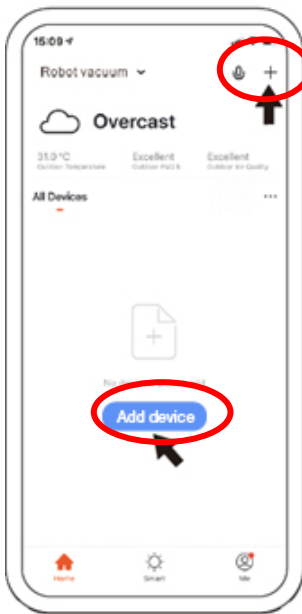

3. Deschideți aplicația și prin apăsarea butonului „+” puteți adăuga un echipament. Sau puteți folosi butonul „Add Device (Adaugă echipament)”.

4. Alegeți opțiunea „Small Home Appliance” (Electrocasnice de dimensiuni mici) și apoi opțiunea „Wi-Fi Robot Vacuum Cleaner” (Aspirator robotizat Wi-Fi)

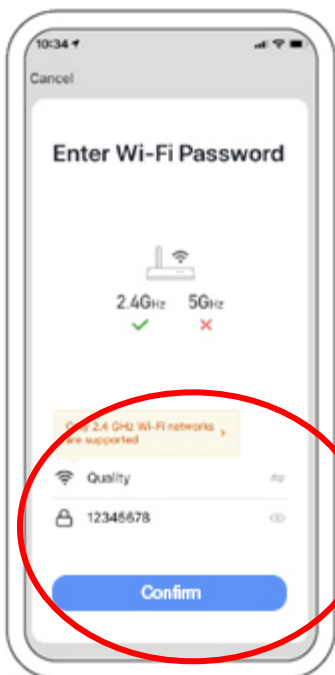

5. Introduceți parola pentru WiFi și confirmați-o. Vă rugăm să luați în considerare faptul că rețeaua 5 GHz nu este momentan disponibilă.

1. Regimul EZ:

1. Porniți aspiratorul, apăsând și ținând apăsat butonul de încărcare timp de 3 secunde veți accesa regimul EZ, veți auzi un semnal sonor, indicatorul de control al alimentării va lumina galben și alb.

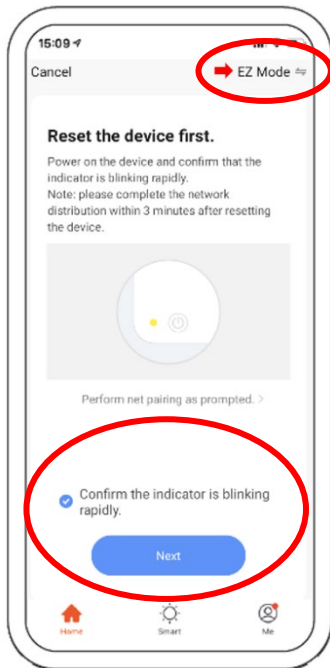

6. Alegeți opțiunea „EZ mode“ (regim EZ), apăsați pe „Confirm the indicator is blinking rapidly“ (Confirmați că indicatorul luminează rapid) și pe butonul „Next“ (Continuă) și așteptați rezultatul conectării.

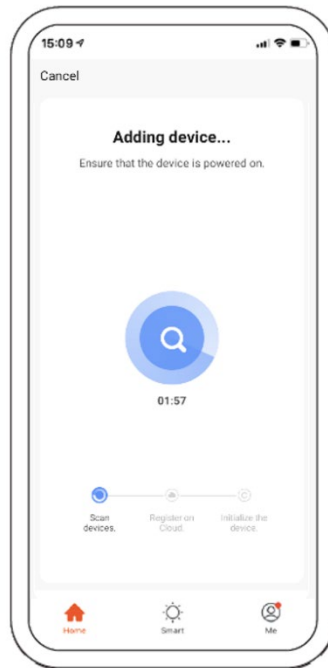

7. Aplicația se conectează automat la echipament. Atunci când veți auzi semnalul sonor, echipamentul este conectat.

2. Regimul AP:

1. Porniți aspiratorul, apăsând și ținând apăsat butonul de încărcare timp de 6 secunde veți accesa regimul AP, veți auzi de două ori un semnal sonor, indicatorul de control al alimentării va lumina galben și alb.

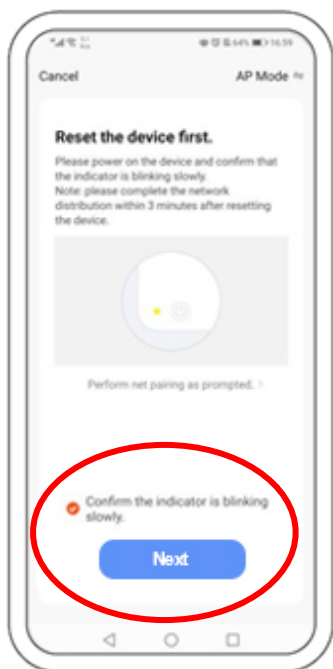

6. Alegeți opțiunea „AP mode“ (regim AP) și apăsați pe „Confirm the indicator is blinking slowly“ (Confirmați că indicatorul luminează încet) și pe butonul „Next“ (Continuă).

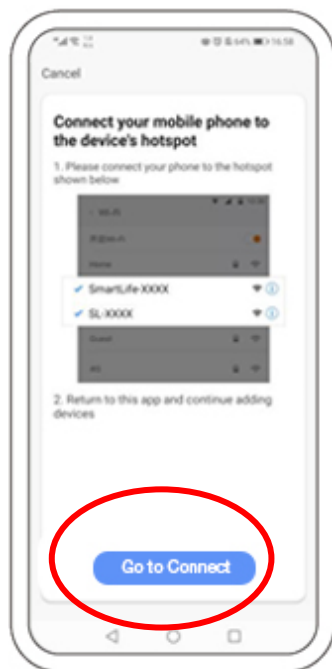

7. Conectați-vă la un hotspot Wi-Fi care începe cu „SmartLife XXX“. După conectarea printr-un hotspot Wi-Fi, reveniți la interfața aplicației Tuya și așteptați rezultatul conectării aspiratorului.

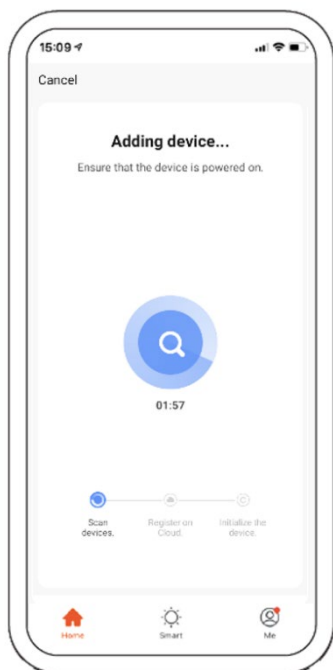

8. Aplicația se conectează automat la echipament. Atunci când veți auzi semnalul sonor, echipamentul este conectat.

Instrucțiuni de utilizare a aplicației

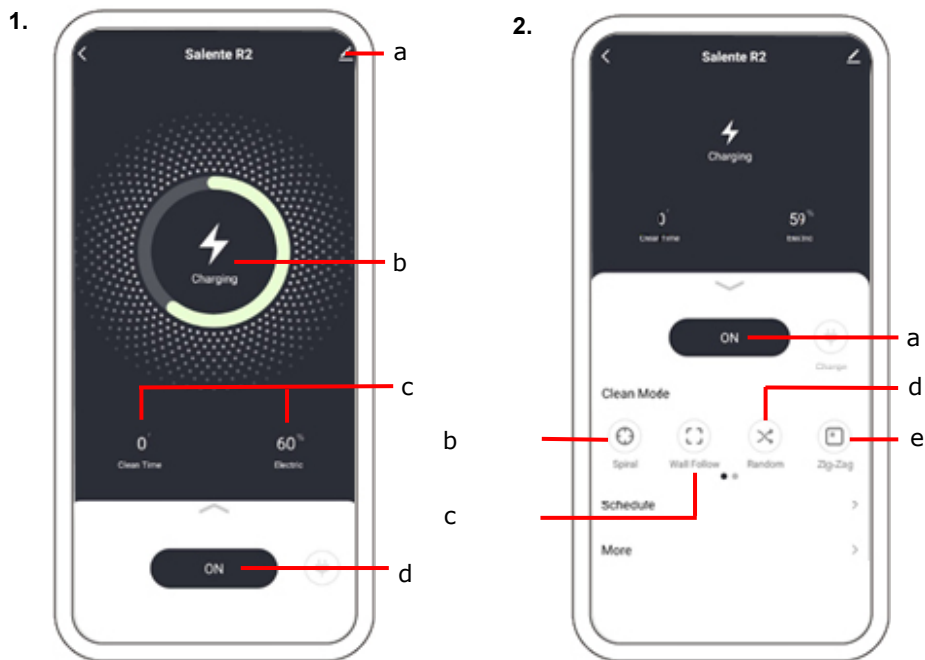

1. (a - setări generale, b - status, c - parametri în timp real, d - zonă funcțională)

2. (a - pornire curățenie, b - regim de curățenie în spirală, c - regim de curățenie de-a lungul pereților, d - regim automat de curățenie, e - regim de curățenia în zigzag)

3.

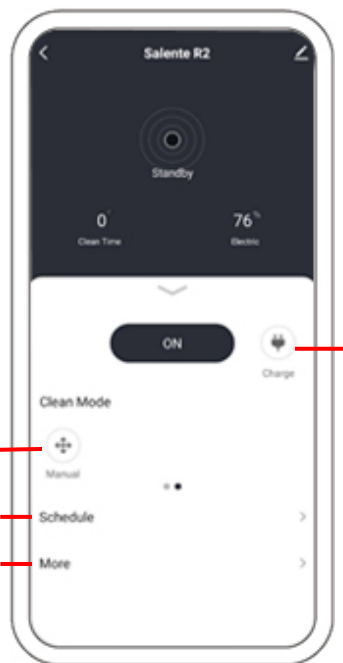

4.



3. (a - control manual, b - plan – setați un timp predefinit pentru curățenie, aspiratorul va începe curățenia automat, c - altele – setați puterea ventilatorului și volumul de apă, d - încărcare: prin apăsarea acestui buton aspiratorul se va întoarce la stația de încărcare)

4. (a - adăugați un nou plan pentru curățenia planificată)

5.

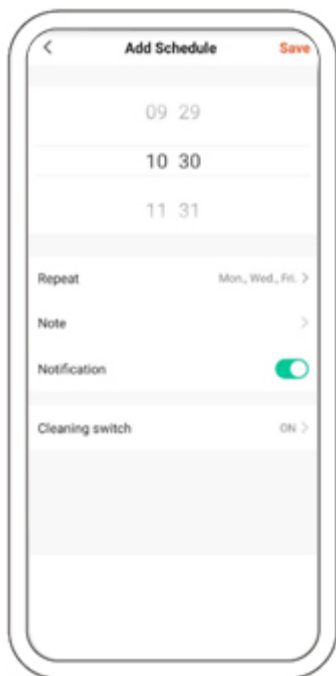

6.



5. (Setați timpul de curățenie, curățenie repetată, notificări pentru telefonul mobil și salvați. Aspiratorul începe curățenia automată.)

6. (a - intensitatea curățeniei – controlul puterii de aspirare a echipamentului în timpul funcționării (nivel 2 putere de aspirare), b - controlul apei – setarea a două volume de apă pentru ștersul podelei, în timpul ștergerii podelei cantitatea de apă ieșită este controlată manual.)

7.

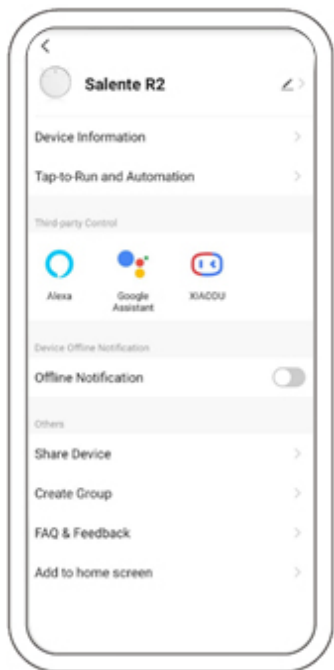

7. (În secțiunea setări generale veți găsi informații despre aspirator, actualizarea echipamentului, informații despre rețea, notificări online, etc.)

Întreținerea pieselor / recipientul pentru praf

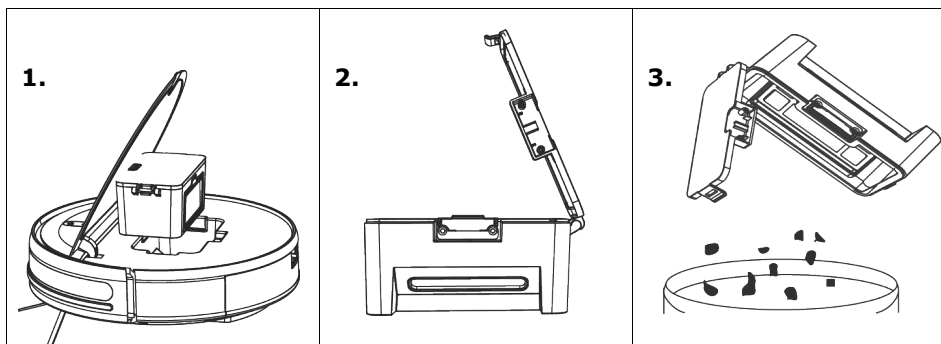

1. Scoateți recipientul pentru praf prin apăsarea butonului de pe recipientul pentru praf.

2. Deschideți capacul lateral al recipientului pentru praf.

3. Aruncați mizeriile din recipient.

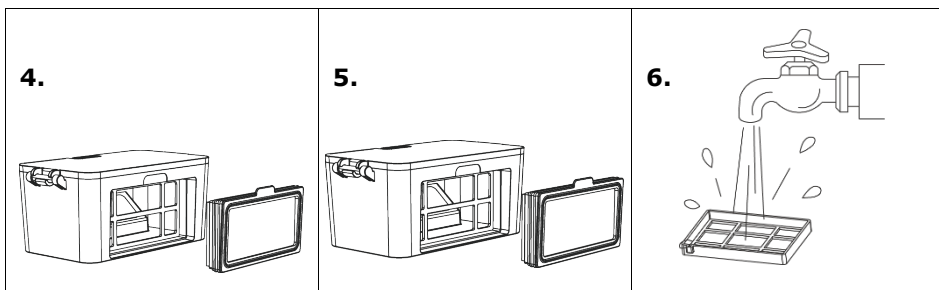

4. Scoateți filtrul HEPA.

5. Îndepărtați praful prin ușoara atingere a filtrului HEPA.

6. Spălați filtrul HEPA.

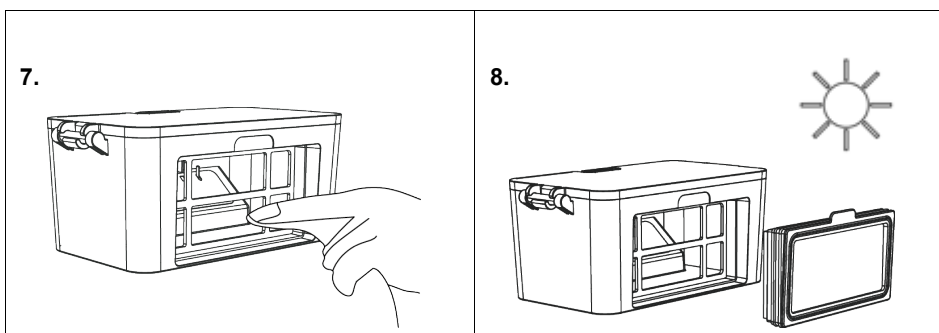

7. Curățați recipientul pentru praful cu o cârpă.

8. Uscați recipientul pentru praful și o parte a filtrului, le prelungeți astfel durata de viață.

Notă:

- Recomandăm spălarea filtrului HEPA la fiecare 15 maxim 30 de zile.
- Durata de viață maximă a filtrului HEPA este de trei luni.

9. Introduceți filtrul HEPA înapoi în recipientul pentru praful.

Notă:

- Înainte de introducerea filtrului HEPA asigurați-vă că acesta este complet uscat.
- Nu expuneți filtrul HEPA razelor solare.

10. Închideți capacul recipientului pentru praful și introduceți recipientul înapoi în aspirator.

Întreținerea pieselor

Filtru de bumbac

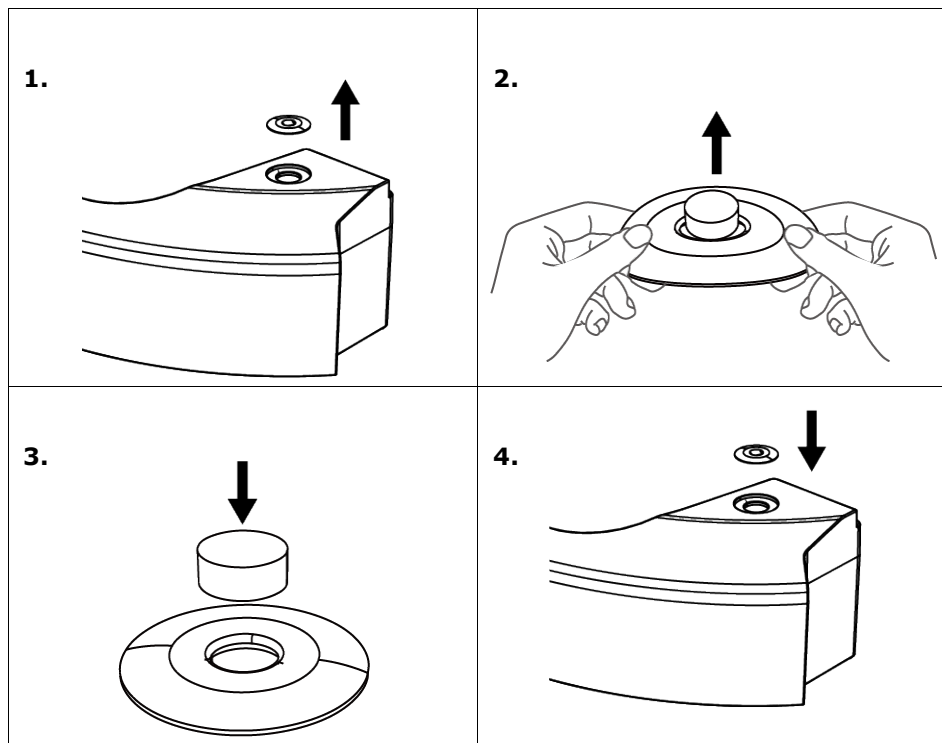

1. Scoateți dopul de evacuare din cauciuc.
2. Scoateți din dopul de evacuare filtrul din bumbac
3. Schimbați-l cu un filtru din bumbac
4. Așezați la loc dopul de evacuare din cauciuc

Întreținerea pieselor

Electrozi de încărcare, senzori vizuali inferiori, roți motoare, perii laterale și roată universală

Notă: Electrocul de încărcare, senzorul vizual inferior și bara de protecție conțin componente electronice sensibile. Folosiți pentru curățarea acestora o cârpă uscată. Nu folosiți o cârpă umedă, dacă în oricare dintre piesele de mai sus ar pătrunde apă, aspiratorul poate fi deteriorat.

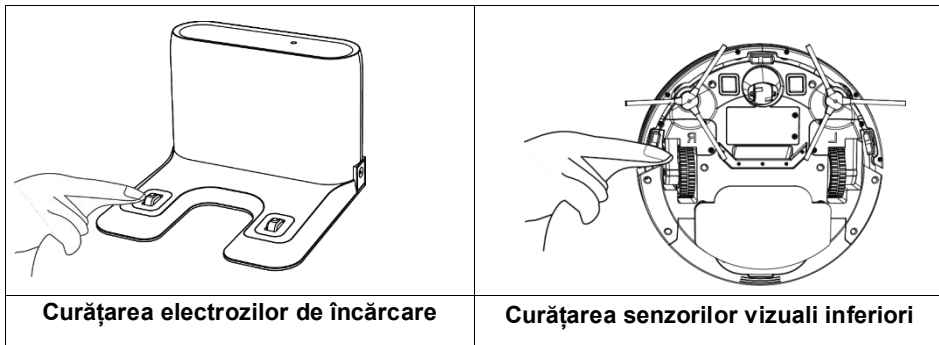

Notă:

- Dacă produsul nu va fi folosit pentru o lungă perioadă de timp, atunci încărcați-l complet înainte de al depozita și apoi opriți-l. În cazul descărcării excesive a bateriei, încărcați produsul la fiecare trei luni.
- Dacă bateria este descărcată excesiv sau nu este utilizată mult timp, este posibil să nu fie posibilă reîncărcarea produsului. Contactați personalul de service post-vânzare al companiei pentru solicitări de întreținere. Nu desfaceți singuri echipamentul.

Curățarea roții motrice și a roții universale

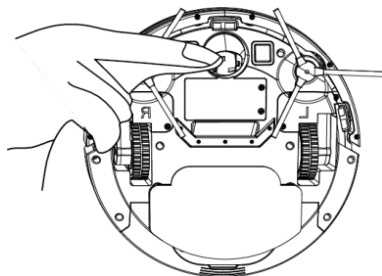

Curățarea periilor laterale

Întoarceți aspiratorul cu susul în jos și prin tragere în sus scoateți peria laterală. Îndepărtați părul și impuritățile și așezați peria laterală la locul ei. Asigurați-vă că peria laterală stângă (L) și cea dreaptă (R) sunt în concordanță cu literele L și R de pe capacul inferior. Prin apăsarea L și R, reatașați periile laterale.

Indicatori luminoși

Aspiratorul are doi indicatori luminoși, cel superior este de alimentare și cel inferior este de încărcare. Indicatorii luminoși au trei culori: roșu, verde și galben. Statusul indicatorilor luminoși este: nu luminează, luminează continuu, luminează rapid și luminează încet.

Articol	Conținut	Definiția indicatorilor luminoși			
		Alimentare		Încărcare	
		Culoare	Status	Trei culori	Status
1	Pornit	verde	luminează continuu		nu luminează
2	Oprit		luminează continuu		nu luminează
3	Curățenie	verde	nu luminează		nu luminează
4	Încărcare	verde	luminează continuu	galben	luminează continuu
5	Baterie aproape descărcată	verde	luminează continuu	roșu	luminează continuu
6	În timpul încărcării	verde	luminează continuu	verde	luminează încet
7	Încărcare finalizată	verde	luminează continuu	verde	luminează continuu
8	Aplicație Wi-Fi	verde	luminează rapid	verde	luminează rapid
9	Wi-Fi conectat	verde	luminează continuu		nu luminează
10	Avertismente anormale	roșu	luminează rapid		nu luminează
11	Regim în așteptare	verde	luminează continuu		nu luminează
12	Regim sleep		nu luminează		nu luminează
13	Baterie descărcată	roșu	luminează rapid		nu luminează
14	Nu este calibrat	roșu	luminează rapid	roșu	luminează rapid
15	Calibrat	verde	luminează continuu		nu luminează

Date tehnice ale produsului

Articol	Parametru
Model	Salente R2
Dimensiuni totale	300 x 300 x 74 mm
Greutate produs	2,5 kg
Baterie de litiu	2500 mAh
Tensiune nominală	14,4 V
Putere nominală	28 W

* Datorită îmbunătățirii continue a produsului, datele tehnice ale acestuia sunt realizate pe un produs adevărat. Compania noastră își rezervă dreptul de a actualiza produsul.

Date tehnice ale adaptorului pentru curent alternativ

Denumirea producătorului, numărul fiscal de înregistrare și adresa	Naxya Limited, No. 5, 17/F, Strand 50, 50 Bonham Strand, Sheung,Wan, Hong Kong, 1891486
Identificatorul modelului	RTX-R2
Denumirea producătorului, numărul fiscal de înregistrare și adresa pentru adaptorul de curent alternativ	Debom Technology Co., LTD. No. 502, Building 6, 8 Dongzhou Road, ChashanTown, DONGGUAN CITY Guangdong Province 523000, China
Identificator model adaptor pentru curent alternativ	DBS012A-1900600G
Tensiunea de intrare	100 până la 240 V~
Frecvența de intrare a curentului alternativ	50/60 Hz
Tensiunea de ieșire	19 V
Curent de ieșire	0,6 A
Putere de ieșire	11,4 W

Activitate medie în modul activ	84,33 %
Eficiență în timpul unei sarcini reduse (10 %)	78,8 %
Consum de energie în starea fără sarcină	0,07 W



— Lichidarea echipamentului: Simbolul coșului cu roți barbat de pe produs, din documentele atașate acestuia sau de pe ambalaj indică faptul că, în Uniunea Europeană, toate echipamentele electrice și electronice, bateriile și acumulatorii trebuie aruncați separat la sfârșitul duratei lor de viață, în cadrul programului de reciclare a deșeurilor. Nu aruncați aceste produse în coșurile de gunoi nesortate pentru gunoiul municipal.

DECLARAȚIE DE CONFORMITATE

Prin aceasta, compania Abacus Electric, s.r.o. declară că SALENTE R2 îndeplinește cerințele standardelor și reglementărilor ce sunt relevante pentru acest tip de dispozitiv. Textul integral al Declarației de conformitate poate fi găsit la adresa <ftp://ftp.salente.cz/ce/>

Importator

Abacus Electric, s.r.o.

Planá 2, 370 01, Cehia

Výrobce / Výrobca / Manufacturer / Gyártó / Producător

Naxya Limited

No. 5, 17/F, Strand 50, 50 Bonham Strand, Sheung,Wan, Hong Kong

Fabricat în China

Copyright © Abacus Electric, s.r.o.

www.salente.eu

Toate drepturile rezervate.

Aspectul produsului și specificațiile tehnice pot fi modificate fără notificare prealabilă.