

Reolink FE-P

návod k použití

Obsah

V balení najdete	1
Představení kamery.....	1
Schéma připojení.....	2
Nastavení kamery	2
Montáž kamery.....	2
Řešení problémů.....	2
Technické údaje	3
Oznámení o souladu.....	3
Záruka.....	3

V balení najdete

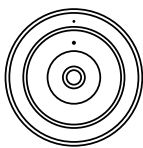

kamera

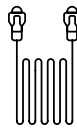

1m ethernet ový kabel

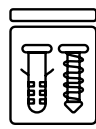

balíček vrtů



montážní základna

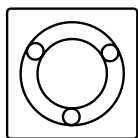

montážní šablona



návod k použití



značka videodohledu

Představení kamery

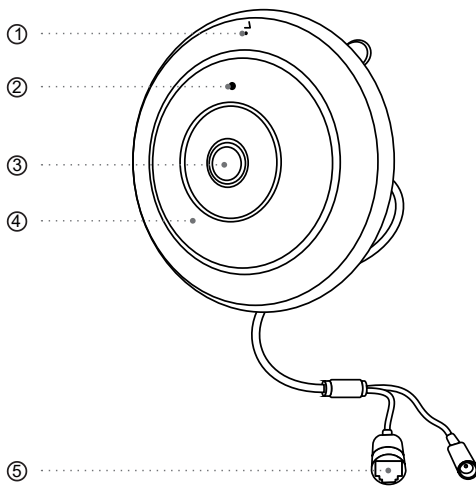

1. zabudovaný mikrofón
2. senzor osvětlení
3. objektiv
4. infračervené osvětlení
5. síťový kabel
6. napájecí kabel

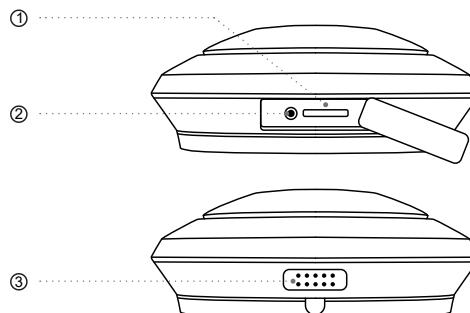

1. štěrba pro microSD kartu
* Zvedněte gumový kryt a dostanete se ke štěrbině pro microSD kartu.
2. resetovací tlačítko
* Stiskem ostrým hrotem po dobu delší než pět sekund obnovíte výchozí nastavení kamery.
3. reproduktor

Schéma připojení

Než kameru použijete, připojte ji podle níže uvedených pokynů a proveďte úvodní nastavení přístroje.

1. Ethernetovým kabelem kameru připojte k rekordéru Reolink NVR (není součástí balení).
2. Rekordér připojte k routeru a zapněte jej.

Poznámka: Kamera může být napájena zařízením s funkcí, např. PoE injektorem, PoE přepínačem nebo rekordérem Reolink NVR (není součástí balení).

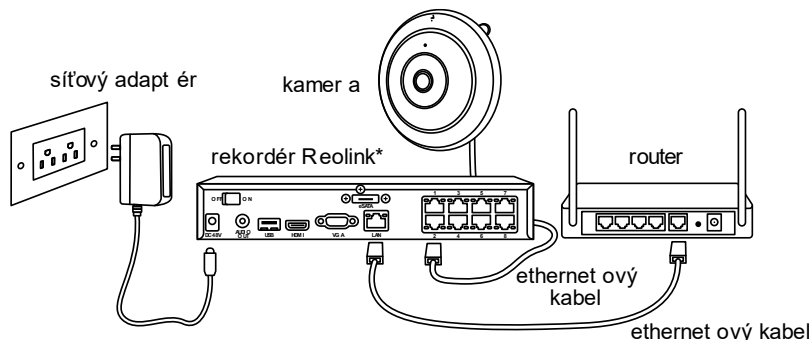

* Kameru lze napájet také stejnosměrným 12V adaptérem (není součástí balení).

Nastavení kamery

Na chytrém telefonu

Sejměte QR kód a stáhněte si aplikaci Reolink.



Na počítači

Cesta ke stažení aplikace Reolink Client: <https://reolink.com> > Support > App & Client.

Poznámka: Jestliže PoE kameru připojujete k rekordéru Reolink PoE NVR, nastavte kameru prostřednictvím rozhraní NVR.

Montáž kamery

Přípevnění kamery na strop

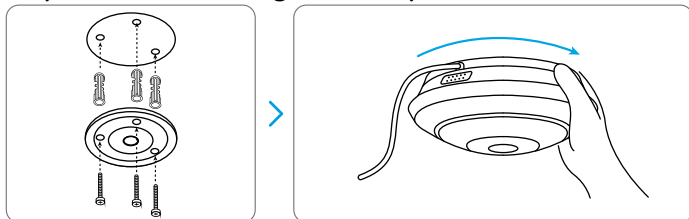

1. Vyvrtejte otvory podle montážní šablony. Podle potřeby použijte přiložené hmoždinky.
2. Na strop připevněte vruty základnu pro kameru.
3. Kabel od kamery protáhněte drážkou v montážní základně a otočte kamerou ve směru hodin, abyste ji upevnili.

Poznámka: Zarovnejte tři montážní otvory kamery s montážní základnou.

Řešení problémů

Infračervené osvětlení přestalo fungovat

Pokud přestanou fungovat infračervené LED na kameře, postupujte prosím následovně:

- Prostřednictvím aplikace/klienta Reolink zapněte infračervené osvětlení na stránce Device Settings (nastavení zařízení).
- Zkontrolujte, zda máte zapnutý režim den/noc (Day/Night) a prostřednictvím aplikace/softwareového klienta Reolink nastavte automatické zapínání infračerveného osvětlení v noci na stránce živého náhledu (Live View).
- Aktualizujte firmware kamery na nejnovější verzi.
- Obnovte tovární nastavení kamery a vyzkoušejte nastavit infračervené osvětlení znovu.

Pokud nic z toho nepomůže, spojte se s oddělením podpory zákazníků firmy Reolink na <https://support.reolink.com>.

Nepodařilo se provést aktualizaci firmwaru

Jestliže se vám nepodaří aktualizovat firmware kamery, zkuste následující:

- Zkontrolujte aktuální verzi firmwaru kamery, zda již nepoužíváte nejnovější verzi.
- Ověřte si, zda jste ze střediska pro stahování (Download Center) stáhli správný firmware.
- Ověřte si, zda máte osobní počítač připojený ke stabilní počítačové síti.

Pokud nic z toho nepomůže, spojte se s oddělením podpory zákazníků firmy Reolink na <https://support.reolink.com>.

Technické údaje

Hardwarové parametry

Noční vidění: 8 metrů

Režim den/noc: automaticky přepínaný

Obecné

Provozní teplota: -10 ° – 55 °C

Provozní vlhkost prostředí: 10 %– 90 %

Podrobněji na <https://reolink.com>

Oznámení o souladu

CE Zjednodušené prohlášení o shodě

Firma Reolink prohlašuje, že je zařízení v souladu se základními požadavky a dalšími články směrnice 2014/53/EU a 2014/30/EU.

Oznámení o shodě FCC

Tento přístroj vyhovuje části 15 pravidel FCC. Činnost zařízení je možná za těchto dvou podmínek: (1) toto zařízení nesmí být příčinou vzniku škodlivých interferencí a (2) toto zařízení musí přijmout interference z okolí, včetně těch, které mohou jeho činnost ovlivnit nežádoucím způsobem.



— Správná likvidace výrobku

Tato značka upozorňuje na to, že výrobek nesmíte ve státech EU likvidovat spolu s běžným domovním odpadem. Aby se zamezilo škodám na životním prostředí a neohrozilo se lidské zdraví z neřádné likvidace odpadu, postarejte se o zodpovědnou recyklaci a znovupoužití materiálů z přístroje. Chcete-li použité zařízení vrátit, použijte buď sběrný dvůr nebo se obraťte na prodejce, u kterého jste zboží zakoupili. Ten může zajistit bezpečnou likvidaci odpadu.

Podmínky a soukromí

Použití tohoto výrobku podléhá vašemu souhlasu s podmínkami poskytování služby a ochrany soukromí na reolink.com.

Uchovávejte mimo dosah dětí.

Záruka

Firma Neox ručí za to, že tento výrobek bude bez závad na průmyslovém zpracování a materiálu po dobu dvou let od data původního prodeje. Při ověření platnosti záruky musíte předložit platný doklad o nákupu. Zařízení, které bude v záruční lhůtě uznáno jako vadné, bude opraveno bez úhrady za náhradní díly nebo práci, či vyměněno, a to dle výhradního uvážení firmy Neox. Uživatel je zodpovědný za veškeré náklady na přepravu do opravny firmy Neox. Uživatel hradí veškeré náklady spojené s odesláním zboží do a ze země původu.

Záruka se nevztahuje na vedlejší, náhodné nebo důsledkové škody vzniklé užitím nebo neschopnosti užít tento výrobek. Všechny náklady spojené s osazením nebo demontáží tohoto výrobku obchodníkem či jinou osobou nebo další náklady spojené s užitím výrobku nese koncový uživatel. Tato záruka se vztahuje výhradně na původního kupujícího výrobku a není přenositelná na žádnou třetí stranu. Nepovolené úpravy provedené na výrobku uživatelem nebo třetí stranou či důkazy o nesprávném použití či zneužití zařízení znamenají ztrátu záruky.

Potřebujete-li pomoci vyřešit problémy s používáním výrobku, využít další služby apod., spojte se s námi prostřednictvím webové stránky <https://www.neoxgroup.cz/kontakty/>

NEOX GROUP s. r. o., V Slavětíně 2632/23, Praha 9 - Horní Počernice 193 00, Česká republika



NEOX GROUP s.r.o. www.neoxgroup.cz



@ReolinkTech <https://reolink.com>