

Pioneer

VREC-Z810SH

Palubní kamera

Česky

Tato stručná příručka vás provede pouze základními funkcemi tohoto produktu. Podrobnosti naleznete v návodu k obsluze na webových stránkách výrobce: <https://www.pioneer-car.eu/eur/>

V případě potřeby návodu k obsluze CZ se obraťte na svého prodejce.

Stručná příručka

Bezpečnostní opatření

Zákony některých zemí a států mohou zakazovat nebo omezovat umístění a používání tohoto produktu ve vozidle. Prosím, dodržujte veškeré příslušné zákony a předpisy týkající se používání, instalace a provozování tohoto produktu ve vozidle. Je plně na odpovědnosti uživatele, aby provozování tohoto produktu bylo plně v souladu s příslušnými zákony, předpisy a vyhláškami.

⚠ VAROVÁNÍ

Pokud by tento produkt přišel do styku s kapalinami, mohlo by dojít k úrazu elektrickým proudem. Rovněž může dojít k poškození produktu, vzniku kouře a přehřátí produktu.

⚠ VAROVÁNÍ

- Baterie (baterie, battery pack, dobíjecí baterie nebo nainstalované baterie) nesmí být vystaveny nadměrným teplotám, jaké způsobuje, např. přímé sluneční světlo, oheň, apod.
- Nebezpečí výbuchu při nesprávné výměně baterie. Používejte pouze stejný typ baterie nebo správný ekvivalent.
- Během používání, skladování nebo přepravy nevystavujte baterii extrémně vysokým nebo nízkým teplotám.
- Baterie nevhazujte do ohně, nevystavujte extrémně vysokým teplotám, mechanicky je nenamáhejte, ani je neřezejte, hrozí nebezpečí výbuchu.

Informace pro uživatele ohledně sběru a likvidace vysloužilého zařízení a baterií

(Symbol pro zařízení)



(Příklady symbolů pro baterie)



Pb

Tyto symboly na produktech, balení a/nebo

v průvodní dokumentaci znamenají, že vysloužilé elektrické a elektronické produkty a baterie nesmí být likvidovány s běžným domovním odpadem.

Pro řádné zpracování, další využití a recyklaci vysloužilého zařízení a baterií je odezdejte na sběrném místě s licencí pro recyklaci vyřazených elektrických a elektronických zařízení (EEZ), v souladu s národní legislativou.

Správnou likvidací vysloužilých produktů a baterií pomáháte šetřit cenné zdroje a bránit případným negativním dopadům na lidské zdraví a životní prostředí, které by nevhodným nakládáním s odpady mohlo vzniknout.

Více informací o správné likvidaci a recyklaci elektro-odpadu získáte na místním úřadě, nebo u společnosti zajišťující likvidaci odpadu.

Tyto symboly jsou platné pouze v Evropské unii.

Pro země mimo Evropskou unii:

Pro bližší informace se obraťte na místní úřady nebo na prodejce.

Prohlášení o shodě s ohledem na směrnici o rádiových zařízeních 2017

Výrobce:
Pioneer Corporation
28-8, Honkomagome 2-chome, Bunkyo-ku,
Tokyo 113-0021, JAPAN

Zástupce EU a dovozce :
PIONEER EUROPE NV
Haven 1087, Keetberglaan 1, B-9120 Melsele,
Belgium/Belgique

[*] VREC-Z810SH

Tímto Pioneer prohlašuje, že typ rádiového zařízení [*] je v souladu se směrnicí 2014/53/EU a UK SI 2017 No. 1206. Úplné znění EU prohlášení o shodě je k dispozici na této internetové adrese: <https://www.pioneer-car.eu/eur/compliance>

VAROVÁNÍ

- Neinstalujte tento produkt do vozidla, pokud by jeho umístění nebo použití bránilo řidiči ve výhledu na vozovku, nebo narušovalo chod některého z bezpečnostních prvků, včetně airbagů. Je také na odpovědnosti řidiče znát a dodržovat místní zákony a předpisy v zemi, kde se právě nachází, včetně práv na soukromí cestujících, a nepoužívat zařízení na místech, kde je jeho instalace nebo používání zakázáno.
- Zabraňte tomu, aby se tento produkt dostal do kontaktu s kapalinami. Mohlo by dojít k úrazu elektrickým proudem. Mohlo by dojít ke vniku kouře a přehřátí nebo k poškození produktu.

Před použitím tohoto produktu si přečtěte a ujistěte se, jste plně porozuměli následujícím bezpečnostním informacím:

- Neprovozujte tento produkt, pokud to bude jakkoli odvádět vaši pozornost od bezpečného provozu vašeho vozidla. Vždy dodržujte pravidla bezpečné jízdy a dodržujte veškeré dopravní předpisy. Pokud máte s ovládním systému nebo se čtením displeje potíže, před provedením nezbytných kroků zaparkujte vozidlo na bezpečném místě, a zatáhněte ruční brzdu.
- Některé funkce (například sledování displeje a určité ovládání pomocí tlačítek) nabízené tímto produktem mohou být nebezpečné (mohou mít za následek vážné zranění nebo úmrtí) a/nebo nezákonné, pokud budou používány během řízení. Pokud je vozidlo v pohybu, displej tohoto produktu je deaktivován.

Bezpečnostní opatření před připojením systému

POZOR

- Tento produkt nainstalujte pevně tak, aby se z okna neuvolnil a nespadnul. Mohl by spadnout během jízdy a následně způsobit nehodu. Pravidelně kontrolujte jeho řádné upevnění.
- Kabeláž zajistěte kabelovými svorkami nebo páskou. Nenechte z konektorů vyčnívat holé vodiče.

Bezpečnostní opatření před instalací

POZOR

Nikdy neinstalujte tento produkt v místech, nebo takovým způsobem, kdy by mohlo dojít ke zranění řidiče nebo cestujících, pokud se vozidlo náhle zastaví.

- Pro zajištění správné instalace se ujistěte, že dodávané součásti používáte uvedeným způsobem. Pokud se s tímto produktem nedodávají žádné součásti, použijte kompatibilní součásti poté, co váš prodejce kompatibilitu dílů zkontroluje. Pokud se používají jiné, než dodávané nebo kompatibilní součásti, může dojít k poškození vnitřních částí tohoto produktu, mohou se uvolnit, nebo se může uvolnit celý produkt.
- Neinstalujte tento produkt tam, kde by to mohlo: (i) omezit výhled řidiče, (ii) omezit či narušit funkci některého z řídicích systémů nebo bezpečnostních prvků vozidla, včetně airbagů, tlačítek, apod., nebo (iii) zhoršit schopnost řidiče bezpečně ovládat vozidlo.
- Produkt nikdy neinstalujte před nebo vedle místa na palubní desce, u dveří nebo sloupku, nebo do prostoru, kam se může rozvinout airbag. Informace o oblasti rozmístění airbagů naleznete v návodu k obsluze vašeho vozidla.
- Neinstalujte produkt na místa vystavená vysokým teplotám či vlhkosti, jako např.:
 - V blízkosti topení, výdechů ventilace nebo klimatizace.
 - Na místa, která mohou být vystavena dešti, například v blízkosti dveří nebo na podlaze vozidla.

POZOR

Grafický symbol  umístěný na produktu označuje stejnosměrný proud.

Názvy součástí

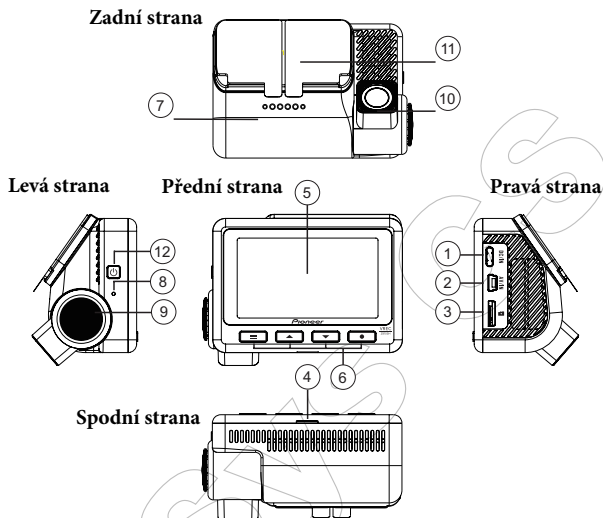

① **Napájecí port**

Zde připojte napájecí kabel.

② **Terminál pro připojení 2. kamery**

Propojovací kabel 2. kamery (součásti 2. kamery (např. ND-RC1, prodává se samostatně) použijte pro připojení k propojovacímu konektoru na 2. kameře.

③ **Slot pro microSD kartu**

④ **Indikátor systému**

⑤ **LCD**

⑥ **Funkční tlačítka**

⑦ **Reproduktor**

⑧ **Mikrofon**

⑨ **Kolečko pro nastavení úhlu**

Otočením tohoto kolečka můžete upravit úhel objektivu.

⑩ **Objektiv**

⑪ **Montážní držák**

⑫ **Tlačítko ZAP/VYP**

Krátké stisknutí: Zapnutí nebo vypnutí obrazovky

Dlouhé stisknutí po dobu 3 s: Zapnutí nebo vypnutí tohoto produktu

Dlouhé stisknutí po dobu 10s: Reset

Zobrazení stavu

Stavový displej zobrazuje provozní stav tohoto produktu.

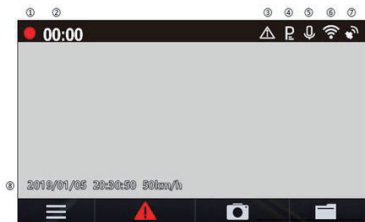

- 1 Probíhající záznam
- 2 Uplynulá doba záznamu
- 3 Stav záznamu události
- 4 Parkovací režim
- 5 Záznam zvuku*1
- 6 Stav Wi-Fi připojení*2
- 7 Stav příjmu GPS*3
- 8 Datum / čas / rychlost vozidla

*1 Když je vypnuto nahrávání zvuku, zobrazí se červená ikona „x“.

*2 Během Wi-Fi připojení se zobrazuje zeleně, když je Wi-Fi odpojeno, zobrazuje se bíle. Když je Wi-Fi připojení vypnuto, zobrazí se červená ikona „x“.

*3 Během příjmu GPS signálu se zobrazuje zeleně, když není GPS signál přijímán, zobrazuje se bíle.

Indikace systému

Provozní stav tohoto produktu je zobrazen indikátorem systému.

Indikátor systému	Zobrazení nabídky/ Během přehrávání	Záznam videa	Záznam události	Dohled nad parkováním	Vyskytla se chyba (včetně nevložené microSD karty)
Svítil zeleně	—	○	—	—	—
Svítil červeně	—	—	○	○	—
Bliká červeně	—	—	—	—	○

Funkční tlačítka

Funkce funkčních tlačítek jsou indikovány ikonami zobrazenými ve spodní části obrazovky.

Funkce tlačítek závisí na zobrazené obrazovce. (Ikony se na některých obrazovkách nezobrazují.)

Na obrazovce přehrávání nebo na obrazovce MENU se stisknutím funkčního tlačítka  vrátíte na předchozí obrazovku.

Záznam

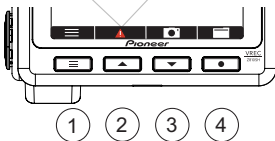

- 1 Zobrazení hlavní nabídky
- 2 Manuální záznam nouzového videa
- 3 Pořízení snímku
- 4 Otevření nabídky přehrávání videa
Přepíná obraz kamery (pokud je připojena volitelná
zadní kamera) *

*Přepínání mezi obrazem hlavní jednotky a obrazem z 2. kamery (prodává se samostatně) je dostupné pouze v případě, že je 2. kamera připojena.

Během přehrávání

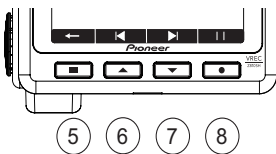

- ⑤ Zpět
- ⑥ Předchozí soubor
- ⑦ Následující soubor
- ⑧ Přehrávání/zastavení, smazání

Během zobrazení obrazovky MENU

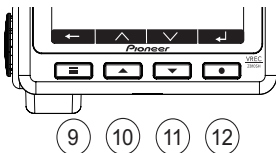

- ⑨ Zpět
- ⑩ Nahoru*
- ⑪ Dolů*
- ⑫ Potvrzení

* Když je zobrazena obrazovka MENU pro hlasitost "volume" nebo citlivost "sensitivity", můžete zvýšit nebo snížit hlasitost nebo citlivost.

Vložení a vyjmutí microSD karty

Při vkládání a vyjímání microSD karty vypněte napájení tohoto produktu.

Vložení microSD karty

MicroSD kartu uchopte za horní hranu a umístěte ji do slotu pro microSD kartu tak, aby štítek směřoval k displeji tohoto produktu, a pomalu ji zatlačte do slotu pro microSD kartu, dokud nezaklapne.



⚠ POZOR

- MicroSD kartu nevkládejte do slotu šikmo. Mohlo by dojít k poškození karty a/nebo slotu.

Vyjmutí microSD karty

Pomalou zatlačte na horní hranu microSD karty, dokud nezaklapne (①). Zámek slotu se uvolní. Nyní microSD kartu vyjměte (②).

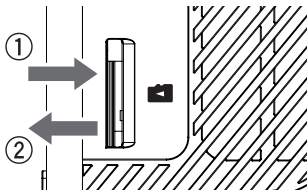

⚠ POZOR

- Při manipulaci s microSD kartou buďte opatrní, protože po zápisu je karta zahřátá.

Exkluzivní aplikace

Exkluzivní aplikace „Dash Camera Connect“ slouží ke kontrole zaznamenaného videa na tomto produktu nebo k nastavení na obrazovce iPhoneu nebo smartphonu (Android™).

- Aby bylo možné tuto aplikaci používat, je třeba nejprve provést Wi-Fi propojení mezi tímto produktem a iPhone/Android™ zařízením.
 - ① Zapněte funkci Wi-Fi tohoto produktu.
 - ② Na vašem zařízení spusťte exkluzivní aplikaci.
 - ③ Na vašem iPhone/Android™ zařízení vyberte tento produkt jako zařízení pro Wi-Fi připojení. Název SSID (název přístupového bodu) a heslo tohoto produktu můžete zkontrolovat na obrazovce Wi-Fi nastavení.
- K tomuto produktu lze v jednu chvíli připojit pouze jedno iPhone/Android™ zařízení. Pokud je připojeno druhé zařízení, první připojené zařízení se odpojí.
- Název SSID tohoto produktu můžete změnit pomocí exkluzivní aplikace „Dash Camera Interface“.
- Během Wi-Fi připojení nelze tento produkt provozovat.
- Pro vyhledání aplikace doporučujeme do vyhledávacího pole zadat výraz „Dash Camera Connect“.

Dash Camera Connect

Kontrola balení

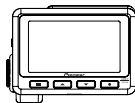

Hlavní jednotka × 1



Montážní držák × 1



Napájecí kabel (3.3 m) × 1



Stručný návod /
návod k obsluze × 1



Záruka × 1



Čistící hadřík × 1

Instalace

Specifikovaná montážní pozice na předním okně

Při montáži hlavní jednotky na vnitřní stranu skla předního okna jej nainstalujte do vozidla na pozici, která splňuje všechny následující podmínky:

- Pozice, kdy je celý produkt umístěn do 20% výšky od horního okraje čelního skla (v rozmezí do 20% skutečné délky, kromě oblasti překrytou stěrači, lištami, atd. a zakrytými plochami), nebo je-li produkt za zpětným zrcátkem při pohledu ze sedadla řidiče.

Hodnota „20%“, uvedená výše, je pouze hrubý odhad. Produkt nainstalujte v souladu se zákony a předpisy vaší země.

- Pozice, kdy objektiv hlavní jednotky není ovlivněn sluneční clonou, případně stínícím pruhem či dešťovým senzorem na skle.
- Pozice, kdy hlavní jednotka směřuje vpřed a je horizontálně vpřed a stranově.
- Pozice, ve které může být napájecí kabel veden bezpečně a bez zbytečných komplikací.

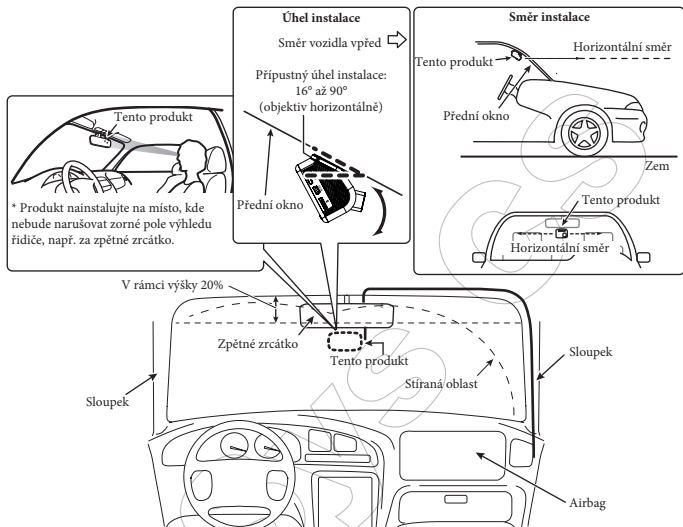

⚠ DŮLEŽITÉ

- Produkt nainstalujte vždy do určené montážní pozice tak, abyste zajistili bezpečné zorné pole řidiče, a abyste dosáhli plné výkonnosti produktu.
- U vozidel vybavených asistenčními systémy mohou existovat oblasti, kde je instalace příslušenství zakázána. Podrobnosti naleznete v návodu k obsluze vašeho vozidla.
- Instalace hlavní jednotky nebo kabelů blízko prvku antény může ovlivnit citlivost rádiového příjmu.

Doporučená montážní pozice na zadním okně

Pro instalaci na zadní okno je vyžadována 2. kamera (zadní) (prodává se samostatně). Pokud instalujete pouze tento produkt, přeskočte pokyny týkající se instalace na zadní okno.

Při použití 2. kamery (zadní) (prodává se samostatně) ji nainstalujte na vnitřní stranu zadního okna vozidla v pozici, která splňuje všechny následující podmínky:

- Pozice, kdy je objektiv zadní kamery v oblasti stírané stěračem.
- Pozice, kdy zadní kamera směřuje vzad, je horizontálně vzad i stranově, a objektiv je ve středu zadního okna.
- Pozice, kdy v zorném poli objektivu zadní kamery nejsou topné vodiče.
- Pozice, kdy oboustranná lepicí páska nepřekrývá topné vodiče zadního skla.
- Pozice, ve které může být napájecí kabel veden bezpečně a bez zbytečných komplikací, tahu za kabel, apod.

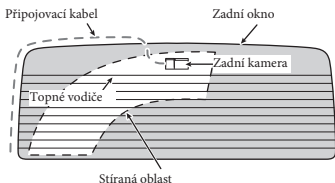

Instalace hlavní jednotky

1 Pomocí přiloženého hadříku očistěte oblast instalace od nečistot a mastnoty.

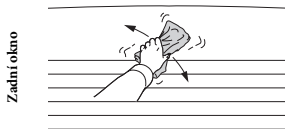
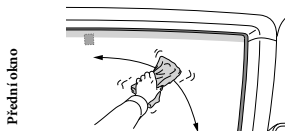

2 Nainstalujte produkt

- 1: Nastavte montážní držák na hlavní jednotku.
- 2: Sejměte ochranný papír z oboustranné lepicí pásky na montážním držáku.
- 3: Silným přitlačením upevněte montážní držák do specifikované pozice na čelním skle.

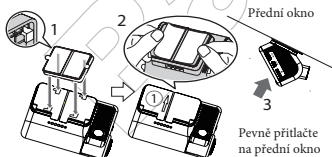

⚠ POZOR

- Před upevněním montážního držáku se ujistěte, že je povrch předního skla čistý a suchý.
- Nedotýkejte se povrchu LCD.
- Buďte velmi opatrní, protože oboustranná lepicí

páska na montážním držáku je extrémně silná, a jakmile bude nalepena, bude obtížné ji odlepit.
 • Aby byla zajištěna vysoká instalační pevnost lepicí pásky, 24 hodin po aplikaci lepený spoj nemanávejte vahou hlavní jednotky.

Poznámka

Z výroby je na objektivu umístěna ochranná fólie. Tuto fólii opatrně odstraňte.

Instalace 2. kamery

3 Nainstalujte 2. kameru (volitelně, prodává se samostatně).

- 1: Sejměte ochranný papír z oboustranné lepicí pásky na 2. kamerě.
- 2: 2. kameru nainstalujte upevňovací plochou směrem vzhůru (viz ilustrace, symbol \triangle na straně směřuje vzhůru) do určené pozice na zadním okně tak, aby se obraz zobrazoval horizontálně.

Poznámka

- Pro podporu instalace 2. kamery můžete použít vyhrazenou aplikaci k horizontálnímu zobrazení obrazu z 2. kamery. → „Exkluzivní aplikace“

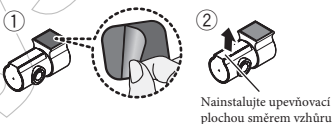

- Nastavte objektiv kamery tak, aby směřoval ven z vozidla s horizontálním zobrazením, a
- kameru pevně přitlačte ve specifikované pozici na zadním okně ve směru šipky, viz ilustrace.

4 Připojte hlavní jednotku, napájecí kabel a propojovací kabel pro 2. kameru (součástí 2. kamery).

Viz schéma:

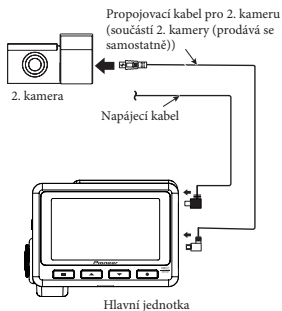

Natočením této části upravíte úhel objektivu

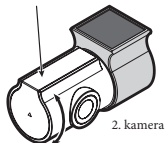

Otočením kolečka upravíte úhel objektivu

Za jízdy musí být objektiv otočen směrem k vnější straně vozidla. Pro přepínání mezi obrazem z hlavní jednotky a obrazem 2. kamery stiskněte tlačítko . → "Funkční tlačítka"

Poznámka

Z výroby je na objektivu umístěna ochranná fólie. Tuto fólii opatrně odstraňte.

5 Natáhněte napájecí kabel a propojovací kabel 2. kamery (součástí 2. kamery) podél strany vozidla u spolujezdce.

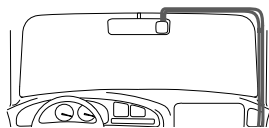

Příklad připojení 2. kamery

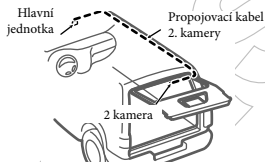

6 Připojte napájecí kabel.

→ „Připojení napájecího kabelu“

7 Zapněte zapalování / motor vozidla pro zobrazení obrazovky záznamu.

8 Upravte úhel objektivu tak, aby se video vně i uvnitř vozidla zobrazovalo správně v horizontálním i vertikálním směru.

Připojení napájecího kabelu

Před připojením napájecího kabelu nezapomeňte odpojit ⊖ svorku akumulátoru vozidla.

Použitím napájecího kabelu k odběru energie přímo z vozidla může tento produkt detekovat a zaznamenávat pohyb vozidla způsobený vibracemi, i když je zapalování/motor vozidla vypnutý.

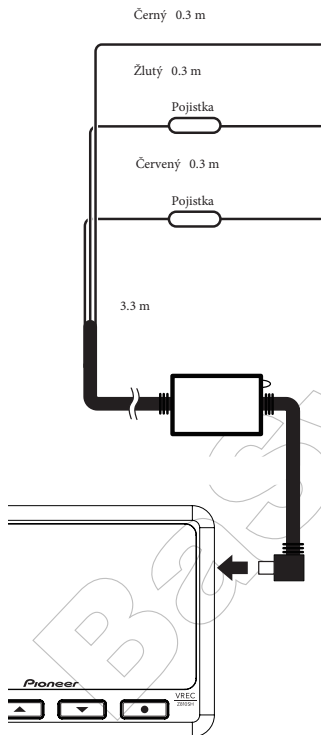

Uzemnění (černý)

Bezpečně připojte ke kovové části karoserie vozidla. Abyste předešli šumu, připojte co nejbližší k navigační jednotce.

+ Napájení z baterie (žlutý)

Vždy připojte k obvodu z baterie, napájeného trvale, bez ohledu na to, zda je spínač zapalování vozidla v poloze ON nebo OFF (ZAPNUTÝ nebo VYPNUTÝ).

Napájení příslušenství (červený)

Připojte k obvodu z baterie, napájeného ve chvíli, kdy je spínač zapalování vozidla v poloze ACC. Nikdy neinstalujte napájecí zdroj příslušenství do vozidla, které nemá na spínači zapalování polohu ACC. Pokud tak učiníte, může to vést k vybití baterie.

⚠ Bezpečnostní opatření pro připojení

Abyste předešli vzniku kouře a poškození produktu, nejprve bezpečně připojte černý vodič (uzemnění) tohoto produktu ke kovové části karoserie vozidla. Uzemňovací vodiče produktů s vysokou proudovou spotřebou, jako je výkonový zesilovač, připojte vždy samostatně. Pokud by se vodiče připojily společně pod jeden šroub, při uvolnění šroubu hrozí nebezpečí vzniku kouře a poškození produktu.

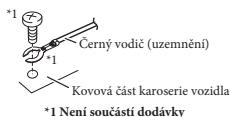

⚠ POZOR

Tento produkt není kompatibilní s napájecí zásuvkou zapalovače vozidla. Používejte originální kabel Pioneer (součástí balení).

<https://www.pioneer-car.eu/eur/>

Navštivte www.pioneer-car.eu/eur/ a svůj produkt si zaregistrujte.

Informace o elektromagnetickém záření

Bezdrátová síť LAN: Výstupní výkon: Max. +19 dBm. Frekvenční pásmo(a): 2412 MHz až 2472 MHz

Ochranné známky & Autorská práva

- Loga SD, microSD, microSDHC a microSDXC jsou ochranné známky SD-3C LLC.
- Logo Wi-Fi CERTIFIED™ je registrovaná ochranná známka Wi-Fi Alliance®.
- iPhone je ochranná známka Apple Inc., registrovaná v USA a dalších zemích.
- Android je ochranná známka Google LLC.
- Označení shody EU a UK.

