

Instrukce

A100

Mercedes-Maybach G650 Landaulet

Oficiálne licencovaný produkt



Speciální poznámka:

Obrázek má pouze informační charakter. Dbejte prosím na skutečný objekt.



- ◆ Před smontováním si pozorně přečtěte tento návod;
- ◆ Manuál uschovejte pro případné budoucí použití;
- ◆ Manuál slouží pouze k sestavení a použití elektrického autíčka. Podrobnosti se mohou případně vylepšit a aktualizovat, včetně struktury, vzhledu, balení, funkcí atd. Pokud je na produktu něco jiného, než v manuálu, obraťte se na skutečný produkt jako standard.

1. Před sestavením

UPOZORNĚNÍ!

Nebezpečí udušení: malé části, NEVHODNÉ pro děti do 3 let. Plastové sáčky zlikvidujte opatrně. Jsou nebezpečné pro děti. Vyžaduje se montáž dospělou osobou. Buďte opatrní při vybalování komponentů, které se mají smontovat, protože obsahují malé části / ostré hrany. Zkontrolujte, zda je nabíječka v dobrém stavu, včetně vodiče, zásuvky a všech podrobností. Pokud autíčko vypadá nefunkční / poškozené, přestaňte ho používat, dokud nebude opraveno.

Potřebné nástroje



šroubovák

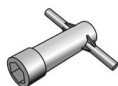

nástrčný klíč

2. Specifikace:

Motor: 12V/540 * 2

Baterie: 12V4.5ah * 1/ 12V7ah

Nabíječka: 12V500mA/12V1000mA

Max rychlost: 5-7 km/h

Vhodný věk: 3 let+

Maximální nosnost: 30 kg

Rozměry: 1100×610×510 MM

Doba nabíjení: 8-12 hodin

Životnost baterie: 300 krát nabíjení a vybití

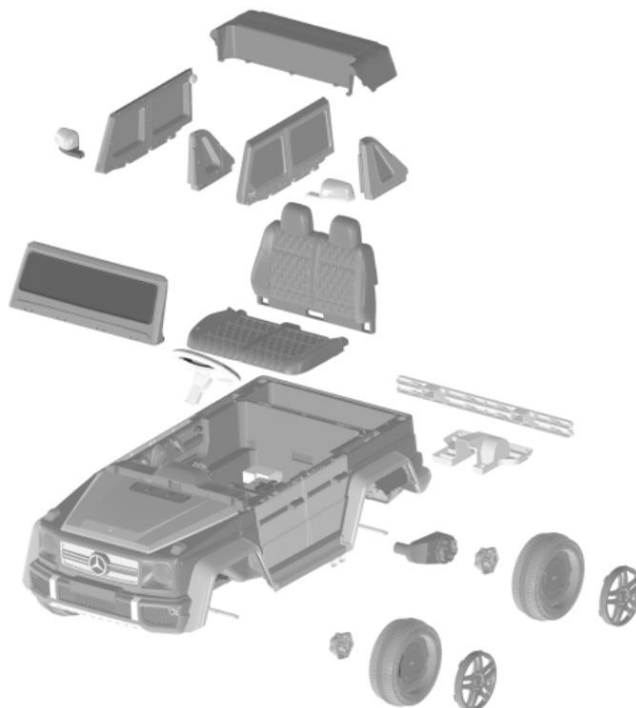

3. Rozložený pohled a seznam dílů

Č.	Jméno součástky	Počet	Č.	Jméno součástky	Počet
1	Karoserie	1	9	Podložka sedadla	1
2	Volant	1	10	Opěradlo sedadla	1
3	Okno auta (L/P)	2	11	Sada šroubů	1
4	Zpětné zrcátko	2	12	Manuál	1
5	Čelní sklo	1	13	Zadní boční okna (L / P)	2
6	Přední kolo	2	14	Zadní kufr	1
7	Zadní kolo (jízda)	2	15	Zadní nárazník	1
8	Kryt kola	4	16	Dálkový ovladač	1
9	Motor(L/P)	2		Nabíječka	1

Poznámka: některé části je třeba upevnit ze dvou stran.

Sada šroubů			
	Součástky	Počet	Kde montovat
A	závitový šroub 4x12	10	Okno auta
B	závitový šroub 4x12	2	Podložka sedadla
C	závitový šroub 4x12	5	Zadní kufr
D	závitový šroub 4x12	4	Čelní sklo

4. Sestava kol

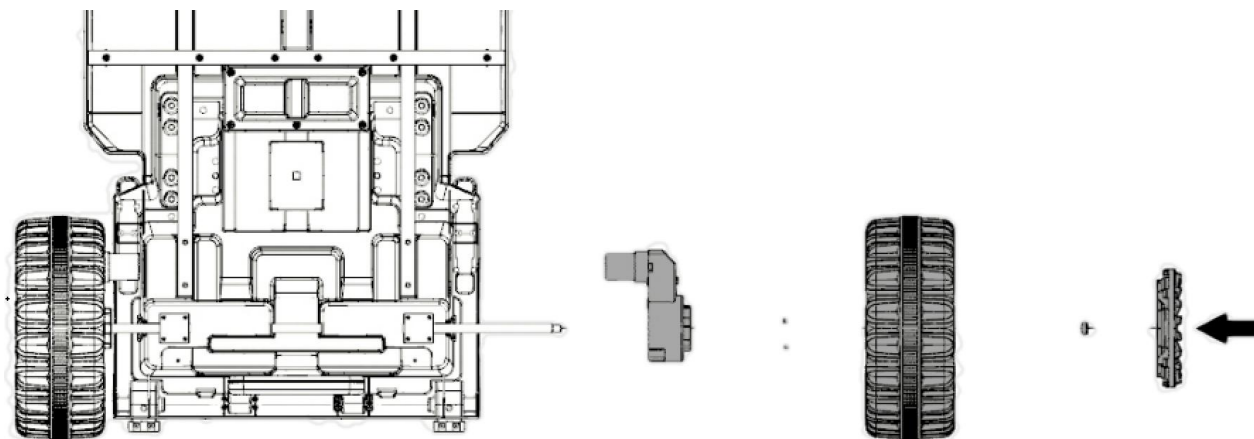

A. Zadní kola: Provedte nápravu přes tělo a sestavte motor a kolo podložkou a maticí M10, pak připevněte kryt kola do správné polohy a stisknutím jej zajistěte. (Poznámka: motory je třeba rozlišovat, levý od pravého.)

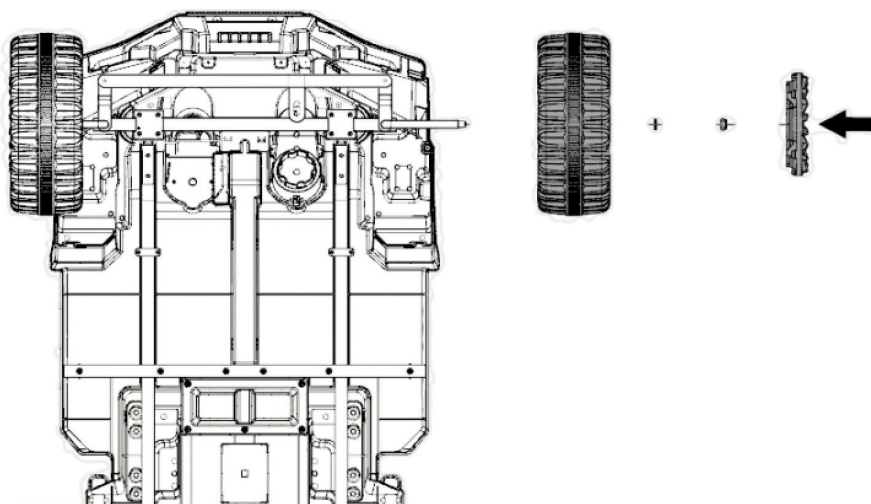

B. Přední kola: Namontujte kola na nápravu, zajistěte kolo podložkou a maticí M10, pak připevněte kryt kola do správné polohy a stisknutím jej zajistěte.

5. Zadní nárazník, zadní boční okno a montáž kufru

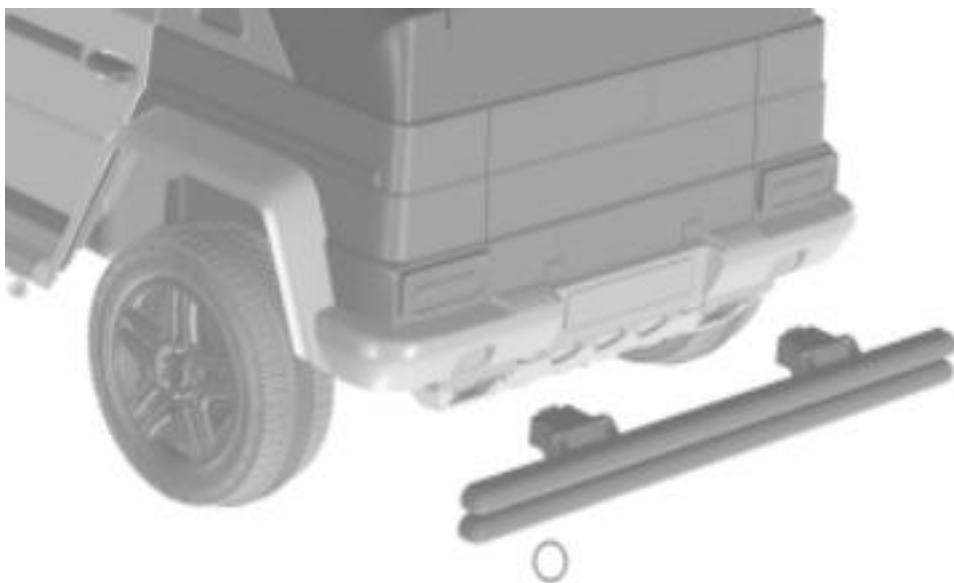

A. Viz obrázek, podle něj nasadíte zadní nárazník na tělo a připevníte ho šrouby 4x12.

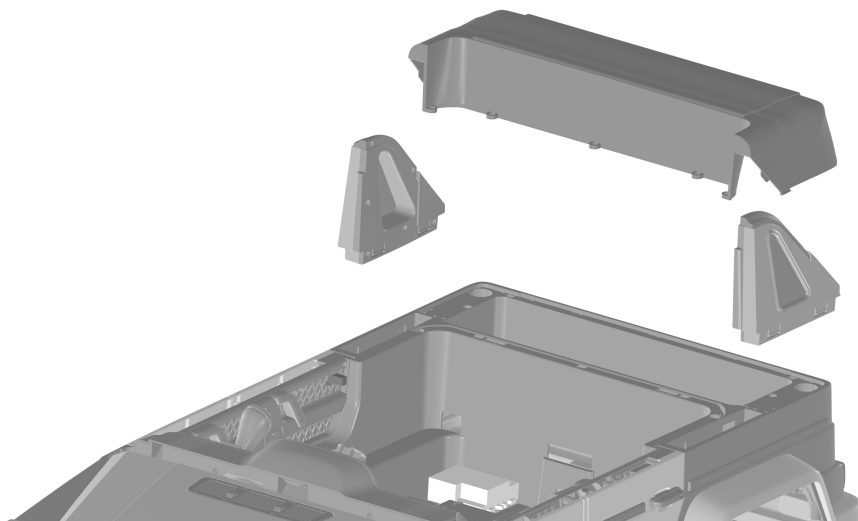

B. Umístěte 2 zadní boční okna do souvisejících pozic, jak je to znázorněno na obrázku, a zajistěte jejich přezkou (odlišujte Levé a Pravé), potom namontujte zadní kufr do vhodné pozice a potom ho připevněte šroubem 4x12;

6. Připojení vodičů baterie a montáž sedadla

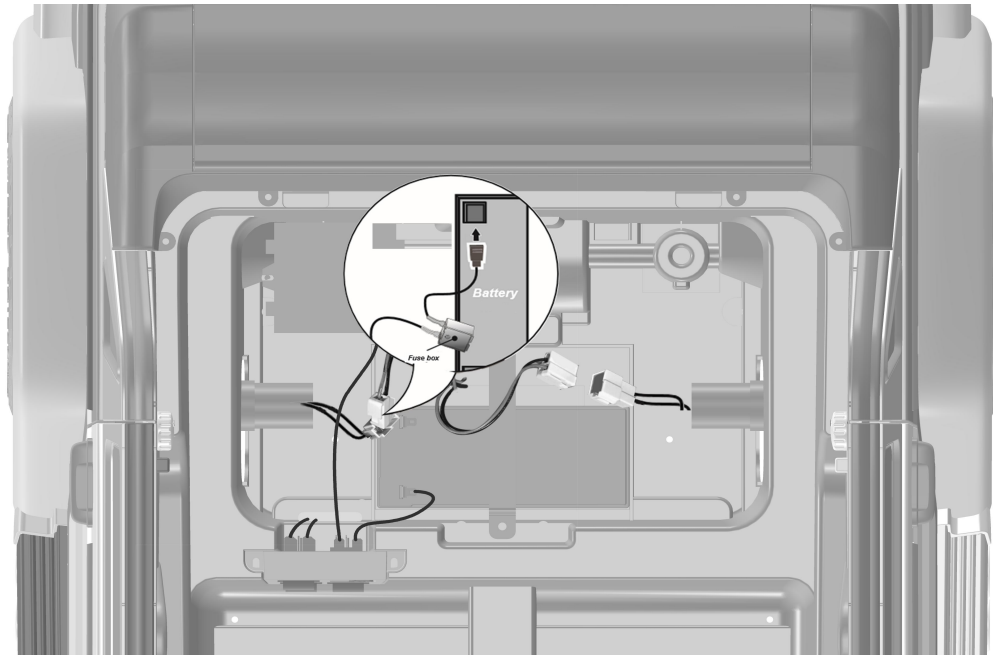

A. Baterie je umístěna pod sedadlem. Připojte červený terminál k červené přezce na baterii.

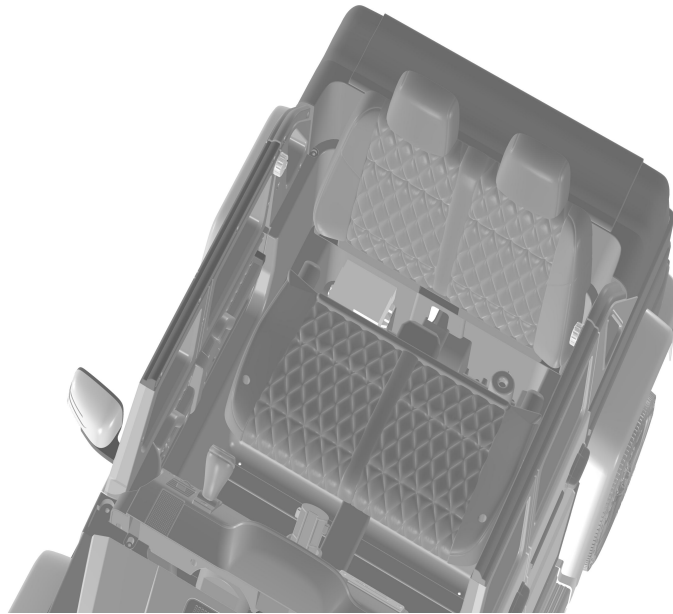

B. Opěradlo nasadíte na karoserii vozidla a sedadlo (podložku) vložte do správné polohy 3 otvorů z dolní strany opěradla sedadla. Potom upevněte podložku sedadla 4 * 12 šrouby.

7. Okno automobilu, zpětné zrcátko, volant a čelní sklo

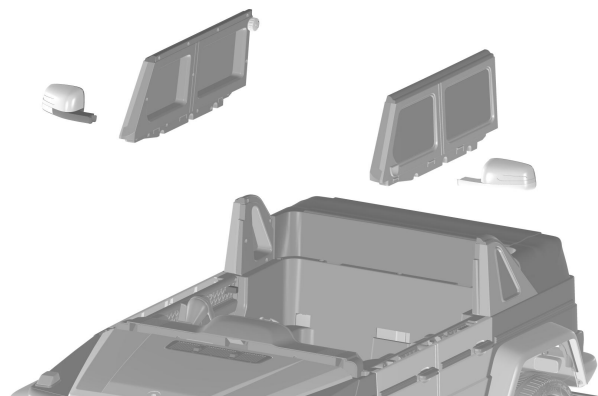

A. Viz obrázek, podle toho vložte okno automobilu do dveří a připevněte je 4 * 12 šrouby (odlišujte L a P). Potom umístěte zpětná zrcátka (odlišujte L a P) do správné pozice a zajistěte jejich zaklapnutím.

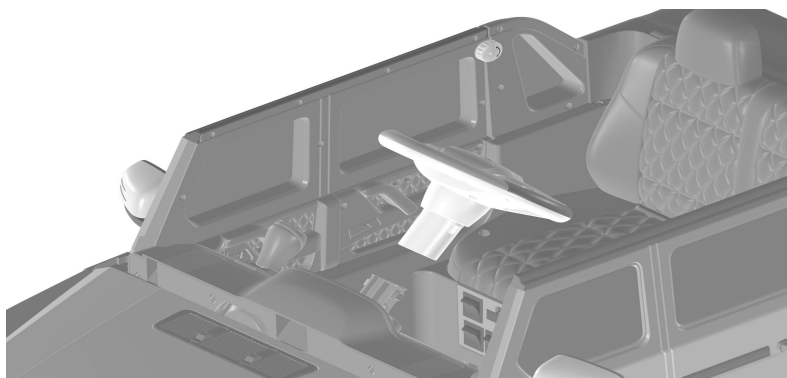

B. Připojte kabelové svorky, volant umístěte do správné polohy a zajistěte ho.

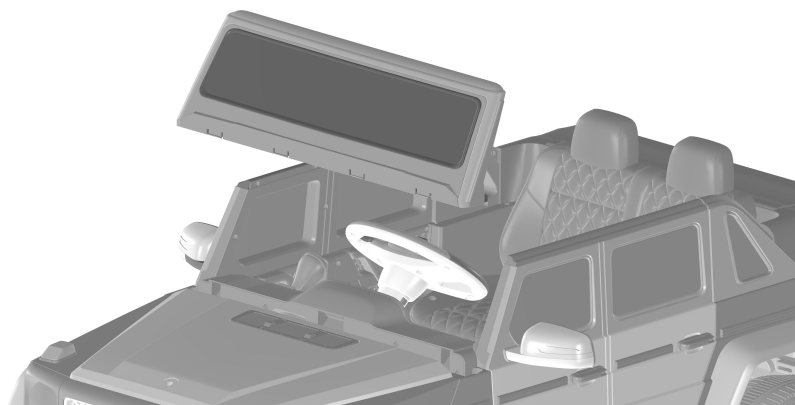

Vložte čelní sklo do správné polohy a zatlačte jej do štěrbin a poté jej přišroubujte 4 * 12 šrouby.

8. Náčrt funkcí

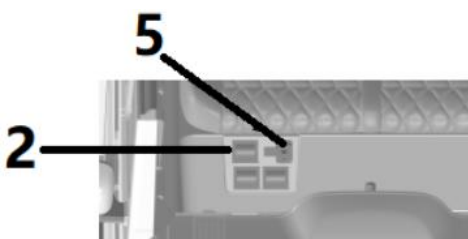
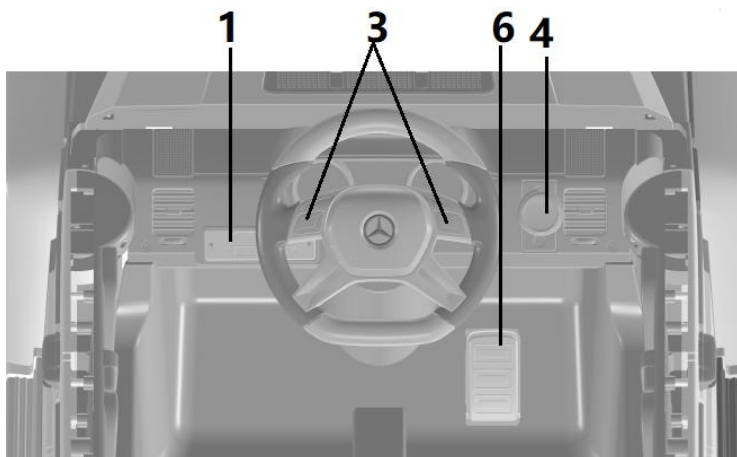

1. Multifunkční řídicí deska;
2. Vypínač;
3. Tlačítko Hudba;
4. Přepínač vpřed / vzad;
5. Nabíjecí zásuvka;
6. Spínač plynového pedálu: pedál se pohybuje, uvolněním pedálu auto postupně zastavíte.

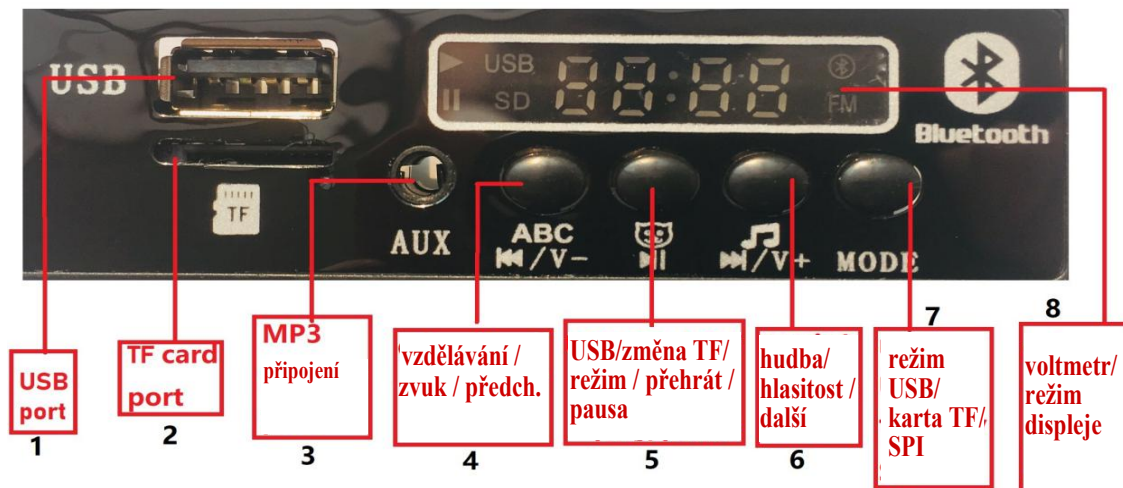

1. USB port: Přehrávání hudebních souborů na USB zařízení.
2. Port karty TF: přehrávání hudebních souborů v zařízení karty TF.
3. Port AUX: pro připojení zařízení MP3 nebo mobilního telefonu k přehrávání souvisejících souborů.
4. Tlačítko přehrávání vzdělávacích souborů & Předch. soubor (krátký stisk) / snížení hlasitosti (dlouhé stisknutí)
5. Tlačítko přehrávání příběhů / tlačítko přehrávání nebo pozastavení v režimu USB / karty TF
6. Tlačítko přehrávání hudby & další soubor (krátký stisk) / zvýšení hlasitosti (dlouhé stisknutí)
7. Tlačítko režimu: přepnutí z režimu Bluetooth do režimu USB.
8. Zobrazení měřiče napětí a zobrazení režimu

Vložte zařízení USB nebo kartu TF na přehrávání, ostatní přehrávané soubory se zastaví.

9. Funkce dálkového ovladače:

Poznámka: Pomocí šroubováku odšroubujte šrouby a otevřete prostor pro baterii, nainstalujte 2ks AAA 1,5 V baterií a připevněte kryt šrouby.

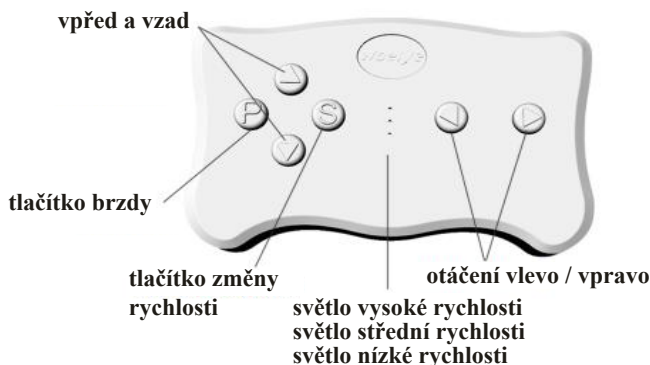

Upozornění!

Dálkový ovladač mohou ovládat pouze dospělé osoby. Děti mají zakázáno používat dálkový ovladač.

Vozidlo je vybaveno funkcí priority dálkového ovladače: zatímco je

autíčko ovládané dálkovým ovladačem, nožní pedál nefunguje; odpojte

dálkový ovladač, nožní pedál pak bude fungovat.

Dálkové ovládání: Otevřete držák baterie a vložte do něj 2 ks baterií AAA LRO3. Pokud jsou baterie správně uloženy, kontrolka frekvence a kontrolka rychlosti svítí. Je třeba poznamenat, že nedodáváme žádné baterie k dálkovému ovládání.

- 1) Frekvenční připojení: Stiskněte tlačítko frekvence 2-4 sekundy. Zapněte auto, zatímco světlo s nízkou rychlostí bliká. Připojí se automaticky, když světlo nízké rychlosti stále svítí. Pokud kontrolka stále bliká, vyjměte baterii a znovu ji restartujte podle výše uvedených kroků.
- 2) Tlačítko brzdění: stiskněte brzdové tlačítko, auto se zastaví. Opětovným stisknutím se uvolní funkce brzdění.
- 3) Tlačítko rychlosti: Stisknutím tlačítka S změníte rychlost. Stiskněte 1x, což znamená změnu rychlosti 1 krát. 3 světla na dálkovém ovladači znamenají 3 rychlosti, horní světlo znamená vysokou rychlost, střední světlo znamená střední rychlost a tlačítko dolů je pro nízkou rychlost. Poznámka: Změna rychlosti je funkční pouze směrem vpřed.
- 4) Tlačítko Vpřed / vzad: Ovládá auto tak, aby se pohybovalo vpřed a vzad. Stiskněte 1 tlačítko, auto se bude pohybovat podle příkazu a rychlost se bude postupně zvyšovat, aby nedošlo k náhlému šoku při zrychlování.
- 5) Tlačítko pro odbočení doprava / doleva: Dálkové ovládání umožňuje, aby se auto otočilo doprava nebo doleva.

Speciální poznámka:

Dálkové ovládání má funkci úspory energie. Po 10 sekundách nefunkčnosti se výkon vypne a všechna světla zhasnou. Stisknutím libovolného tlačítka se zařízení znovu probudí.

10. Varování a bezpečnostní výstrahy:

Upozornění!

- Nebezpečí udušení: malé části, nevhodné pro děti do 3 let.
- Plastové sáčky zlikvidujte opatrně. Jsou nebezpečné pro děti.
- Vyžaduje se montáž dospělou osobou. Při vybalování komponent, které se mají sestavit, buďte opatrní, protože obsahují malé části / ostré hrany.
- Zkontrolujte, zda je nabíječka v dobrém stavu, včetně vodiče, zásuvky a všech podrobností. Pokud nějakým způsobem vypadají nefunkční, přestaňte je používat, dokud nebudou opraveny.

Nejezděte v níže uvedených oblastech

1. Tráva, u řeky, nerovná cesta a svah;
2. Veřejné cesty a prostory pro jiná vozidla a chodce;
3. Prostory, kde by mohlo dojít ke srážce předmětů nebo osob;
4. Jiné oblasti, které nejsou bezpečné.
5. Nejezděte ve tmě, v noci.
6. Nejezděte v dešti nebo sněhu. Nejezděte, pokud věk nebo hmotnost neodpovídají kritériím.



11. Speciální poznámky před nabíjením:

Nabíjení musí provádět dospělá osoba. Děti se nesmí dotýkat nabíječky a baterie.

Upozornění!

1. V autě se mohou používat pouze vyjmenované značky baterii a nabíjaček.
2. Nepoužívejte baterii nebo nabíječku automobilu na jiné výrobky.
3. Neměňte strukturu ani kabely vedení. Nepripájajte kladný a záporný pól pomocou nástrojov.
4. Baterii vždy udržujte suchou.
5. Baterii chraňte před ohněm nebo kouřem, zejména během nabíjení.
6. Nabíjte auto na suchém a dobře větraném místě.
7. Baterii a nabíječku neotevírejte.
8. Neuskladujte baterii vzhůru nohama.
9. Nenabíjejte, pokud s nabíječkou něco není v pořádku.
10. Baterie se během nabíjení zahřeje, ale zastavte ji a zkontrolujte, pokud je příliš horká.
11. Baterii udržujte stále pevně připevněnou na místo.
13. Baterii udržujte nabitou. Pokud ji nepoužíváte, nabíjte alespoň 1krát měsíčně.
14. **Nabíječka a baterie nejsou hračkami. Udržujte mimo dosah dětí.**

- Během nabíjení vypněte auto.
- Nabíjte auto 4 až 6 hodin před prvním použitím, ale ne více než 10 hodin.
- Nabíjte auto včas, pokud se rychlost během používání auta sníží.
- Nabíjte auto 8 až 12 hodin po každém použití, ale ne více než 20 hodin.

12. Varování týkající se baterie a nabíjení!

1. Neměňte strukturu a elektrické kabely. Opravy musí provést odborný personál.
2. Nepoužívejte ho v jiných funkcích.
3. Připojte baterii ve správném pořadí.
4. Baterii nezkratujte.
5. Nedobíjecí baterie se nemají nabíjet.
6. Nabíjení musí provádět dospělá osoba.
7. Nemíchejte různé typy baterií v jednom autě.
8. Zbavte se správně použité baterie. Není to hračka.
9. Nabíječku zapojte přímo do zásuvky.
10. Vložte nabíjecí zástrčku do správné zásuvky střídavého proudu. Nabíjení musí provést dospělá osoba. Přečtěte si pozorně související poznámky k nabíjení.

13. Údržba pojistek:

Nabíječku pravidelně kontrolujte, zda je vše v pořádku.

Pokud je někde problém, přestaňte auto používat, dokud se neopraví.

Pojistka: Auto je vybaveno samoresetovací pojistkou. Po přetížení nebo nesprávném použití pojistka vypne auto na 15 - 20 sekund, a potom ho resetuje. Je nainstalována pod sedadlem.

Abyste se vyhnuli souvisejícím problémům s pojistkou:

- 1) Nezatěžujte auto o více než 30 kg.
- 2) Netahejte nic za autem.
- 3) Nepokazte vodiče a elektrické části vodou nebo jinými tekutinami.
- 4) Elektrický systém a strukturu neměňte libovolně.

- Nabíječku pravidelně kontrolujte, zda je vše v pořádku. Pokud je někde problém, přestaňte auto používat, dokud se neopraví.
- Po období používání namažte související kovové části nějakým mazacím olejem, abyste zabránili oděru a rzi.
- Vozidlo by mělo být umístěno mimo dosah ohně a vyhněte se trvalému silnému slunečnímu záření. Neotáčejte vzhůru nohama a nenaklánějte. Za vlhkého počasí ho umístěte do interiéru nebo jej zakryjte plachtou.
- Vozidlo byste měli udržovat mimo dosah horkých předmětů, jako je trouba, topení apod., aby se nepoškodily plastové části. Udržujte vozidlo mimo snadno zápalných předmětů, aby se nezapálili.
- Chcete-li zachovat baterii, nabíjte ji po každém použití; Nabíjení musí být provedeno dospělou osobou; Před dlouhodobým uskladněním ji vždy úplně nabíjte a na udržení ji musíte nabíjet alespoň 1krát měsíčně.
- Čistěte auto suchým hadříkem. K čištění nepoužívejte žádné chemické kapaliny. K čištění nepoužívejte mýdlo a vodu. Nejezděte autem za deště nebo sněhu, které by mohlo poškodit motor, baterii a kabely.
- Vypněte vozidlo, pokud jej budete uskladňovat na delší dobu.
- Používejte odpovídající pojistku patřící tomuto vozidlu.
- Neměňte kabelová vedení a struktury. Opravu musí provést odborný personál.

14. Řešení problémů

Problém	Pozorování	Řešení
Motor netočí	<ol style="list-style-type: none"> 1. Zkontrolujte, zda není odpojena pojistka? 2. Zkontrolujte, zda není pedál ve špatném kontaktu. 3. Zkontrolujte, zda je terminál motoru svařovaný. 4. Zkontrolujte, zda jsou připojeny vodiče motoru. 5. Připojte motor a baterii a zkontrolujte, zda jsou v pořádku. 	<p>Ano, restartujte auto;</p> <p>Ne, zkontrolujte následující;</p> <p>Ne, opravte kontakt.</p> <p>Ano, zkontrolujte následující;</p> <p>Ne, připojte jej.</p> <p>Ano, zkontrolujte následující;</p> <p>Ne, připojte jej.</p> <p>Ano, zkontrolujte následující;</p> <p>Ne, vyměňte motor;</p> <p>Ano, řídicí deska je zkažená.</p> <p>Kontaktujte distributora.</p>
Auto jde pouze dopředu nebo dozadu	<ol style="list-style-type: none"> 1. Zkontrolujte, zda je přepínač vpřed / vzad správně připojen. 2. Zkontrolujte, zda jsou všechny kabely správně připojeny. 	<p>Ne, změňte spínač;</p> <p>Ano, přejděte na další bod;</p> <p>Ne, připojte jejich;</p> <p>Ano, řídicí deska je poškozena.</p> <p>Kontaktujte distributora.</p>
Nízká rychlost	<ol style="list-style-type: none"> 1. Zkontrolujte napětí baterie? 2. Zkontrolujte, zda je rychlost vyšší, pokud přímo připojíte motor k baterii? 	<p>Ne, nabíjení; ano, přejděte na další bod.</p> <p>Ano, řídicí deska řízení musí být opravena. Kontaktujte distributora</p>
Auto nereaguje na dálkový ovladač	<ol style="list-style-type: none"> 1. Zkontrolujte, zda brzdění funguje. 2. Zkontrolujte, zda má dálkový ovladač baterie. 3. Zkontrolujte, zda jsou přijímací kabely správně připojeny. 	<p>Ano, stiskněte brzdu pro uvolnění brzdy; Ne, normální.</p> <p>Ano, připojte jej; Ne, vložte baterii.</p> <p>Ano, znovu připojte všechny kabely.</p> <p>Ne, normální.</p>
Nabíjení nefunguje	<ol style="list-style-type: none"> 1. Zkontrolujte, zda je připojen kabel baterie. 2. Zkontrolujte, zda se nabíječka během nabíjení zahřívá. 	<p>Ano, spojte je.</p> <p>Ne, jdi na další bod.</p> <p>Ne, zkažená nabíječka.</p> <p>Kontaktujte distributora.</p>
Žádný zvuk nebo světla	<ol style="list-style-type: none"> 1. Zkontrolujte, zda je spínač zvuku a světla dobře připojen? 2. Zkontrolujte, zda jsou všechny kabely správně připojeny z baterie k jiným částem vozidla 	<p>Ne, vyměňte přepínač;</p> <p>Ano, zkontrolujte následující bod.</p> <p>Ne, znovu je připojte.</p>
Kola se netočí	<ol style="list-style-type: none"> 1. Zkontrolujte, zda není řidič nad 100 KG. 2. Zkontrolujte, zda cesta není rovná. 3. Zkontrolujte, zda se kolo otáčí v pořádku. 	<p>Ano, normálně; Ne, dále.</p> <p>Ano, normální, auto se pohybuje normálně na rovné cestě. Ne, dále.</p> <p>Ne, kola a nápravy jsou v pořádku.</p>
Auto někdy zastaví	<ol style="list-style-type: none"> 1. Zkontrolujte napětí baterie. 2. Zkontrolujte, zda je rychlost vyšší, pokud přímo připojíte motor k baterii? 	<p>Ne, nabíjení; Ano, přejděte na další bod.</p> <p>Ano, řídicí deska musí být opravena. Kontaktujte distributora.</p>

UPOZORNĚNÍ:

LIKVIDACE BATERIE: OBSAHUJE UZAVŘENOU OLOVĚNOU BATERII. AKUMULÁTOR MUSÍ BÝT RECYKLOVANÝ.

Staré baterie likvidujte ve schválené skládce baterií;

Další informace získáte od místní agentury pro ochranu životního prostředí.



Vyžaduje se montáž dospělou osobou.

Při vybalování buďte opatrní, protože komponenty, které se mají smontovat, mohou představovat riziko malých částí / ostrých hran.

Nikdy nenechávejte dítě bez dozoru.

Pro snížení rizika zranění se vyžaduje dozor dospělých osob.

Ježdění je nevhodné pro děti do 3 let kvůli maximální rychlosti vozidla; Maximální hmotnost uživatele je 30 kg.

Sedněte vždy na sedadle.

Vždy noste obuv a nikdy nedovolte nasednout více než 1 jezdcí.

Měli byste nosit ochranné vybavení.

Nikdy nepoužívejte na vozovkách, v blízkosti motorových vozidel, na strmých svazích nebo schodech, v bazénech nebo jiných vodních plochách.

Vyžaduje se přímý dohled dospělých osob. Když je dítě ve vozidle, vždy mějte dítě na dohledu.

Prováděcí standard:

EN71 -1: EN71-1: 2014 + A1: 2018 pro mechanické a fyzikální vlastnosti;

EN71-2: 2011 + A1: 2014 zkouška hořlavosti;

EN71-3: 2013 + A2: 2017 pro migraci určitých prvků;

EN62115: 2005 + A12: 2015 o bezpečnosti elektrické hračky S výjimkou doložky S výjimkou přílohy E a přílohy ZC a přílohy;

US ASTM F963-17 pro fyzikální a mechanické testy s výjimkou sekcí 4.25, 5.15, 6.5, 6.6, 7.2;

US ASTM F963-17 na zkoušku hořlavosti materiálů jiných než textilní materiály;

US ASTM F963-17, oddíl 4.3.5.2 (2) (b) pro obsah rozpustných prvků, pro nepovrchové povlakové materiály;

US ASTM F963-17 pro obsah rozpustných prvků v povlaku povrchu;

US ASTM F963-17 pro celkový obsah olova.

