

CZ
PL
SK



homematic IP

WRC2

Homematic IP Nástěnný dálkový ovladač – 2 tlačítka
Homematic IP Pilot ścienny - 2 przyciski

Homematic IP Nástěnný diaľkový ovladač – 2 tlačidlá

Montáž a stručný návod k použití
Instalacja i krótka instrukcja obsługi
Montáž a stručný návod na použitie

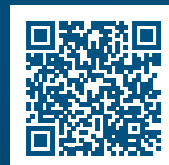

Naskenovaním kódu prejdete k podrobnému návodu k obsluze

Zeskanuj kod, aby przejść do szczegółowej instrukcji obsługi

Naskenovaním kódu prejdete k podrobnému návodu na obsluhu

HmIP-WRC2/She v1.0 (07/22)

Documentation © 2019 eQ-3 AG, Germany
Všetchna práva a změny vyhrazeny.

Tento návod si pečlivě přečtěte a uschovejte.

Pozor! Upozornění na nebezpečí.

Důležité doplňující informace.

Dodržujte standardní bezpečnostní pokyny uvedené v podrobném návodu v sekci "Bezpečnostní pokyny a všeobecné informace".

Należy uważnie przeczytać i zachować niniejszą instrukcję.

Uwaga! Ostrzeżenie o niebezpieczeństwie.

Ważne informacje dodatkowe

Należy przestrzegać zwykłych wskazówek dotyczących bezpieczeństwa zawartych w szczegółowych instrukcjach w rozdziale "Wskazówki bezpieczeństwa i informacje ogólne".

Tento návod si starostlivo prečítajte a uschovajte.

Pozor! Upozornenie na nebezpečenstvo.

Dôležité doplňujúce informácie.

Dodržujte štandardné bezpečnostné pokyny uvedené v podrobných pokynoch v časti „Bezpečnostné pokyny a všeobecné informácie“.

Podrobne príručky pro... / Szczegółowe instrukcje dla... / Podrobne príručky pre...

Aplikaci Homematic IP
Aplikacji Homematic IP
Aplikáciu Homematic IP

SoftwareWebUI
Oprogramowania WebUI
Softvér WebUI



CCU3 /
CCU2

Veškerou technickou dokumentaci a aktualizace naleznete vždy na našich webových stránkách www.safehome-matic.com

Catà documentació tècnica i actualitzacions es poden trobar sempre a la nostra pàgina web www.safehome-matic.com

Kompletnú technickú dokumentáciu a aktualizácie nájdete vždy na našich webových stránkách www.safehome-matic.com

Výrobce: / Producent: / Výrobca:

eQ-3 AG, Maiburger Straße 29, 26789 Leer, Germany
www.eQ-3.de | www.homematic-ip.com

Distributor: / Dystrybutor: / Distribútor:

SAFE HOME europe s.r.o., Čechova 1005/4, 750 02 Pířerov
www.safe-home.eu | www.safehome-matic.com

Popis zařízení / Opis sprzętu / Popis zariadenia /

A Vyměnitelný rámeček / Wymienna ramka / Vymeniteľný rámček

B Tlačítko (Elektronická jednotka) / Przycisk (jednostka elektroniczna) / Tlačidlo (Elektronická jednotka)

C Kanál 1 / Kanał 1 / Kanał 1

D Systémové tlačítko (zaučovací tlačítko a LED) / Przycisk systemowy (przycisk uczenia i dioda LED) / Systémové tlačidlo (zaučovacie tlačidlo a LED)

E Kanál 2 / Kanał 2 / Kanał 2

F Montážní destička / Płyta montażowa / Montážna doštička

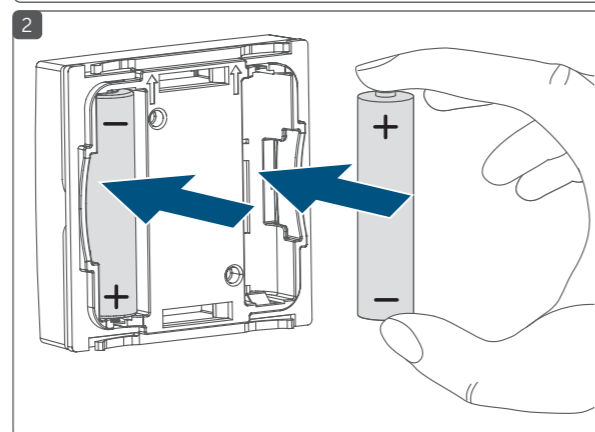
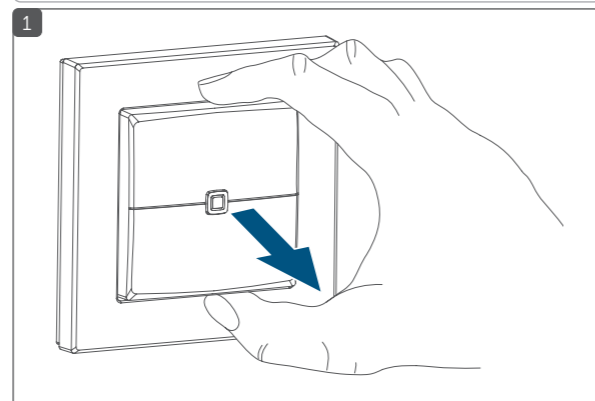
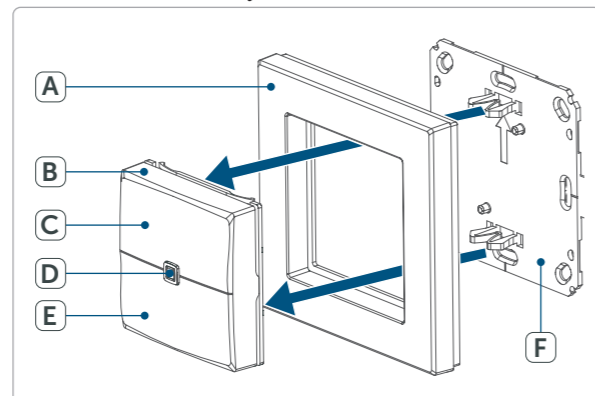

Prípojení zařízení k: / Podłączenie urządzenia do: / Pripojenie zariadenia k:

A Homematic IP centrální jednotce (cloud) / Homematic IP jednostce centralnej (cloud) / Homematic IP centralnej jednotke (cloud)

B Homematic IP řídicí jednotce CCU2/CCU3 / Homematic IP jednostce sterującej CCU2/CCU3 / Homematic IP riadiacej jednotke CCU2/CCU3

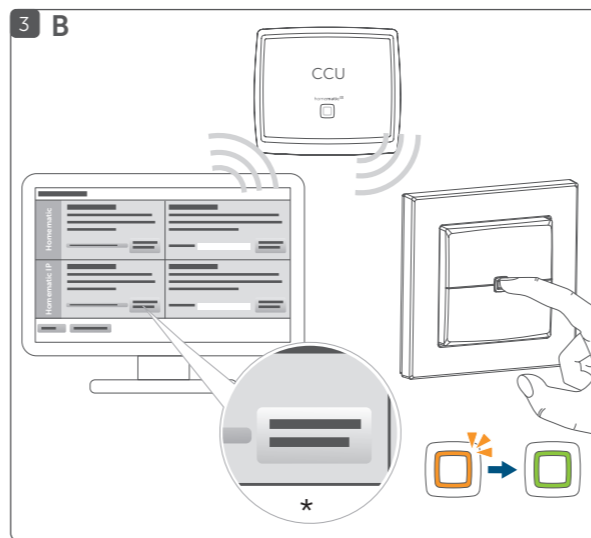
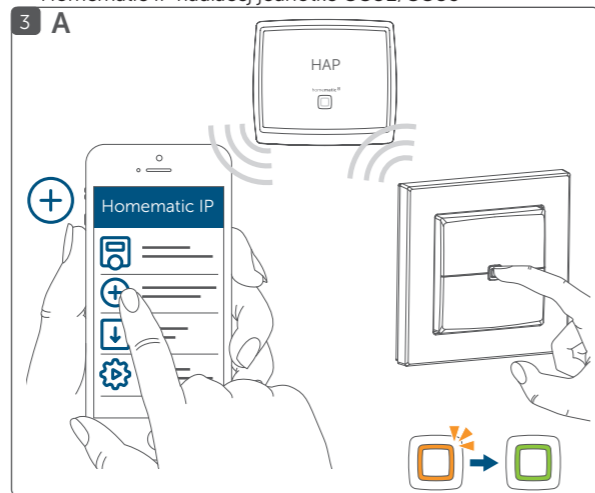

* Zaučení zařízení HmIP / Zarejestruj urządzenie HmIP / Zaučenie zariadenia HmIP

Montáž: / Montaż: / Montáž:

A Přilepení – s dodaným vyměnitelným rámečkem / Sklejenie – z dostarczoną ramką wymienną / Prilepenie – s dodaným vymeniteľným rámčekom

B Přišroubování – s dodaným vyměnitelným rámečkem / Przykręcanie – z dostarczoną ramką wymienną / Priskrutkowanie – s dodaným vymeniteľným rámčekom

C Přišroubování do zápusťné krabice pod omítkou (viz. zadní strana návodu) / Przykręcanie do puszki podtynkowej (patrz tylna część instrukcji) / Priskrutkowanie do zápusťnej krabice pod omietkou (viď. zadná strana návodu)

D Zasazení do vícenásobného rámečku (viz. zadní strana návodu) / Wstawianie do ramek wielokrotnego użytku (patrz tył instrukcji) / Zasadenie do viacnásobného rámčeka (viď. zadná strana návodu)

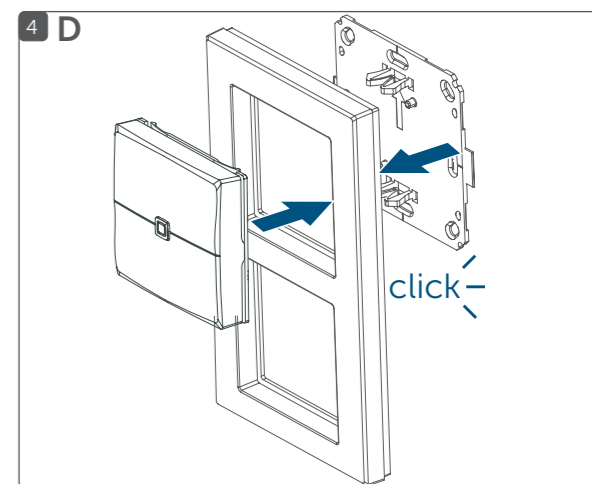
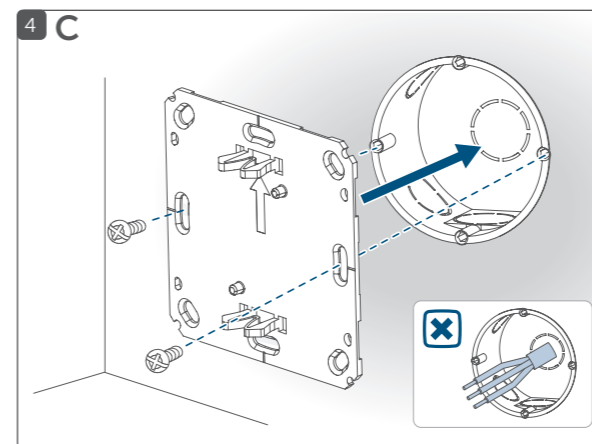
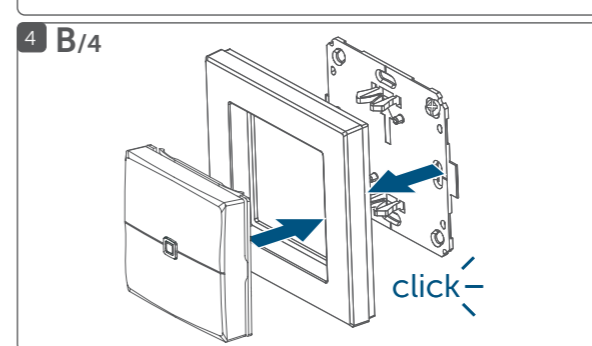
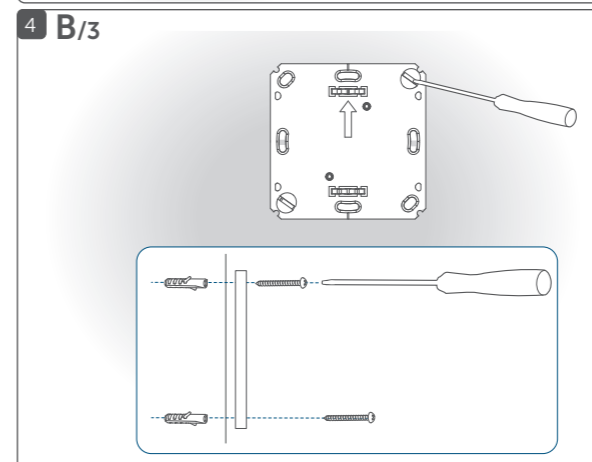
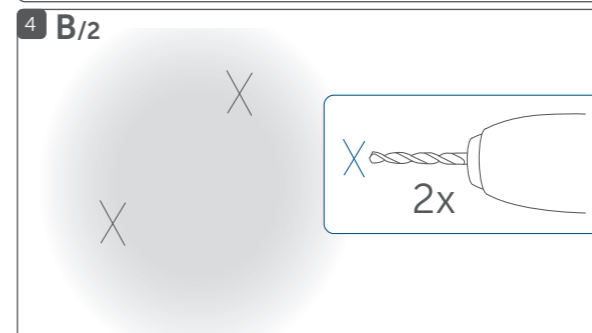
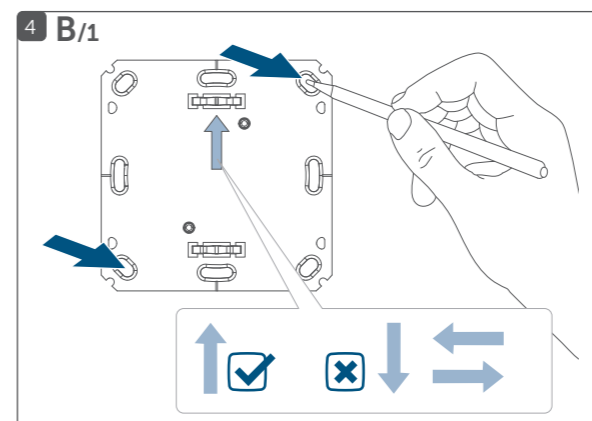
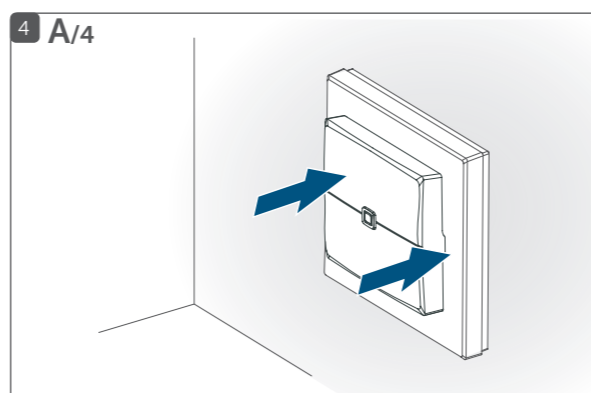
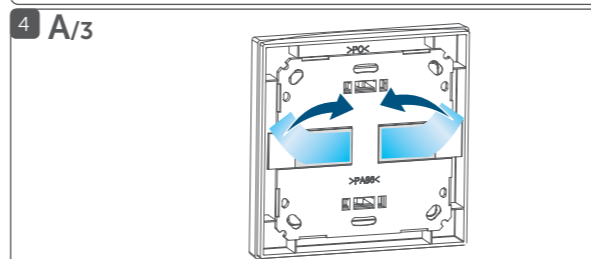
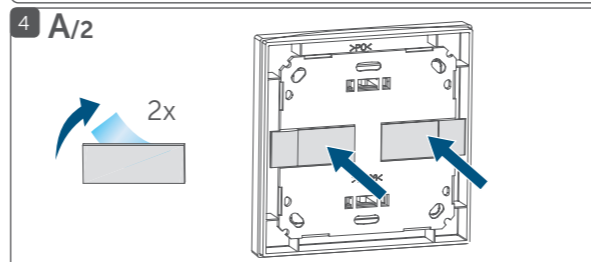
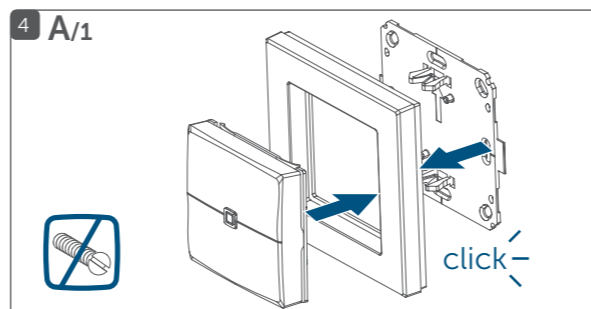

Nastavení systému v: / Ustawienia systemowe w: / Nastawienie systemu v:

A Homematic IP centrální jednotce (cloud) / Homematic IP jednostce centralnej (cloud) / Homematic IP centralnej jednotka (cloud)

B Homematic IP řídicí jednotce CCU2/CCU3 / Homematic IP jednostce sterującej CCU2/CCU3 / Homematic IP riadiacej jednotke CCU2/CCU3

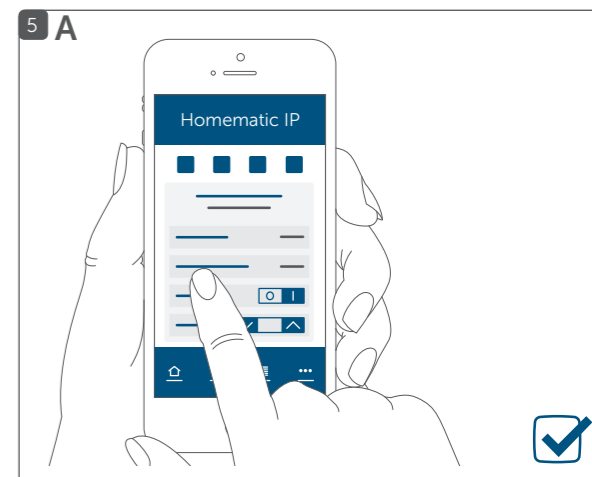



Funkce

Toto zařízení je součástí **systému chytré domácnosti Homematic IP** a komunikuje prostřednictvím bezdrátového protokolu Homematic IP. Všechna zařízení systému lze konfigurovat a ovládat pohodlně a individuálně pomocí chytrého telefonu prostřednictvím aplikace Homematic IP. Případně máte možnost provozovat zařízení Homematic IP prostřednictvím řídicí jednotky CCU2/CCU3 nebo ve spojení s mnoha partnerskými řešeními. Informace o rozsahu funkcí, které jsou v systému k dispozici v kombinaci s dalšími komponentami, naleznete v uživatelské příručce Homematic IP.

Nástěnný dálkový ovladač Homematic IP je flexibilní bezdrátový ovladač se dvěma kanály pro centrální ovládání přístrojů a funkcí Homematic IP. Jediným stisknutím tlačítka lze například nastavit vytápění do úsporného režimu nebo zapnout a vypnout světlo.

Díky provozu na baterie nabízí zařízení vysokou míru flexibility při výběru místa instalace. Montáž a demontáž je v dodávaném výměnitelném rámečku velmi snadná, a to přišroubováním nebo přilepením montážní destičky k různým povrchům. Kromě toho je možné nástěnný ovladač integrovat do stávajících rámečků jiných výrobců.

Veškerou technickou dokumentaci a aktualizace najdete vždy na našem webu: www.safehome-matic.com

Poznámky k provozu



Při výběru místa montáže věnujte pozornost vedení elektrických kabelů a stávajících potrubních vedení.



POZOR! Při nesprávné výměně baterií hrozí nebezpečí výbuchu. Nahrazujte je pouze stejným nebo rovnocenným typem. Baterie se nikdy nesmí nabíjet. Baterie nevhazujte do ohně. Nevystavujte baterie nadměrnému teplu. Baterie nezkratujte. Hrozí nebezpečí výbuchu!

Používejte pouze alkalické nebo lithiové baterie. Seznam doporučených značek baterií najdete na www.safehome-matic.com. Použitím jiných značek a typů baterií než je uvedeno, můžete poškodit své zařízení nebo zkrátit jeho životnost a tím i přijít o záruku.



POZOR! Při manipulaci s vytečenými bateriemi se vyhněte kontaktu s pokožkou a očima! Při odstraňování vytečených baterií a zbytků přístroje používejte vhodné ochranné rukavice! V případě kontaktu s pokožkou ji opláchněte velkým množstvím vody!

Pokyny k montáži do zápusné krabice

V zápusné krabici nesmí být žádné obnažené konce vodičů.



Pokud montáž zařízení vyžaduje změny nebo zásahy do domovní elektroinstalace (např. prodloužení nebo přemostění vypínačů a zásuvek) nebo do rozvodu nízkého napětí, je nutné dodržovat následující bezpečnostní pokyny:



Nesprávná montáž může ohrozit váš život i životy uživatelů elektrického systému. Při nesprávné montáži hrozí vážné škody na majetku, např. požár. Můžete nést osobní odpovědnost za škody na zdraví a majetku. **Obrátte se na zkušeného elektrikáře. ***



UPOZORNĚNÍ! Montáž smí provádět pouze osoby s odpovídajícími elektrotechnickými znalostmi a zkušenostmi! *

***Odborná způsobilost potřebná** k montáži: Jsou zapotřebí zejména následující odborné znalosti:

- “5 bezpečnostních pravidel“: odpojit od napájení; zajistit proti opětovnému zapojení; zkontrolovte, že je zařízení bez prísunu energie; uzemnit; zakryjte nebo izolujte okolní komponenty pod napětím;
- Výběr vhodného nářadí, měřicích přístrojů a v případě potřeby osobních ochranných prostředků;
- Vyhodnocení výsledků měření;
- Výběr elektroinstalačního materiálu pro zajištění podmínek k odpojení;
- Typ ochrany IP;
- Montáž elektroinstalačního materiálu;
- Typ napájecí sítě (soustava TN, soustava IT, soustava TT) a z toho vyplývající podmínky připojení (klasické uzemnění, ochranné uzemnění, potřebná dodatečná opatření atd.).

Prohlášení o shodě

Společnost eQ-3 AG, Maiburger Str. 29, 26789 Leer, Německo, tímto prohlašuje, že rádiový systém Homematic IP HmlP-ASiR-2 je v souladu se směrnicí 2014/53/EU. Úplné znění EU prohlášení o shodě je k dispozici na této internetové adrese: www.safehome-matic.com



Funkcjonować

To urządzenie jest częścią **systemu inteligentnego domu Homematic IP** komunikujące pomocą protokotu bezprzewodowego Homematic IP. Wszystkie urządzenia w systemie można wygodnie i indywidualnie konfigurować i obsługiwać za pomocą smartfona, korzystając z aplikacji Homematic IP. Alternatywnie można obsługiwać urządzenia Homematic IP za pomocą jednostki sterującej CCU2/CCU3 lub w połączeniu z wieloma rozwiązaniami partnerskimi. Informacje na temat zakresu funkcji dostępnych w systemie w połączeniu z innymi komponentami można znaleźć w podręczniku użytkownika Homematic IP.

Pilot ścienny Homematic IP to elastyczny sterownik bezprzewodowy z dwoma kanałami do centralnego sterowania urządzeniami i funkcjonalnością Homematic IP. Za pomocą jednego przycisku można na przykład ustawić ogrzewanie na tryb energooszczędny lub włączyć i wyłączyć oświetlenie.

Dzięki zasilaniu bateryjnemu urządzenie oferuje dużą elastyczność w wyborze miejsca instalacji. Montaż i demontaż jest bardzo łatwy w dostarczonej wymiennej ramie, poprzez przykręcenie lub przyklejenie płyty montażowej do różnych powierzchni. Ponadto sterownik naścienny można zintegrować z istniejącymi ramkami innych producentów.

Całą dokumentację techniczną i aktualizacje można zawsze znaleźć na naszej stronie internetowej:www.safehome-matic.com

Uwagi dotyczące obsługi

Wybierając miejsce instalacji, należy zwrócić uwagę na linie kabli elektrycznych i istniejące rurociągi.



UWAGA! W przypadku nieprawidłowej wymiany baterii istnieje ryzyko eksplozji. Wymieniać tylko na urządzenia tego samego lub odpowiedniego typu. Nigdy nie należy ładować baterii. Nie wrzucaj baterii do ognia. Nie należy wystawiać baterii na działanie nadmiernego ciepła. Nie należy robić zwarcia w bateriach. Istnieje ryzyko wybuchu!

Należy używać wyłącznie baterii alkalicznych lub litowych. Listę zalecanych marek baterii można znaleźć na stronie www.safehome-matic.com. Używanie baterii innych marek i typów niż wymienione może spowodować uszkodzenie urządzenia lub skrócić jego żywotność, a także unieważnić gwarancję.



UWAGA! Unikać kontaktu ze skórą i oczami podczas pracy z wyciekającymi bateriami! Podczas usuwania rozsypanych baterii i pozostałości z urządzenia należy nosić odpowiednie rękawice ochronne! W przypadku kontaktu ze skórą, splukać dużą ilością wody!

Uwagi dotyczące montażu do puszki podtynkowej



W puszce podtynkowej nie mogą znajdować się odsonięte końce przewodów.



Jeżeli instalacja urządzenia wymaga zmian lub ingerencji w instalację elektryczną w domu (np. przedłużenie lub zmostkowanie wyłączników i gniazdek) lub w instalację niskonapięciową, należy przestrzegać poniższych instrukcji bezpieczeństwa:



Nieprawidłowa instalacja może stanowić zagrożenie dla twojego życia i osób korzystających z instalacji elektrycznej. Nieprawidłowa instalacja może spowodować poważne szkody materialne, np. pożar. Możesz być osobiście odpowiedzialny za obrażenia ciała i szkody materialne. **Skontaktuj się z doświadczonym elektrykiem.**



OSTRZEŻENIE! Instalacja może być wykonywana wyłącznie przez osoby posiadające odpowiednią wiedzę i doświadczenie w zakresie elektryki! *

*** Kwalifikacje wymagane do instalacji:** w szczególności wymagana jest następująca wiedza:

- “5 zasad bezpieczeństwa“: odczączyć od zasilania; zabezpieczyć przed ponownym podłączeniem; sprawdzić, czy urządzenie jest wolne od zasilania; uzemić; przykryć lub odizolować pobliskie elementy pod napięciem;
- Dobór odpowiednich narzędzi, przyrządów pomiarowych oraz, w razie potrzeby, środków ochrony indywidualnej;Vyhodnocení výsledků měření;
- Ocena wyników pomiarów;
- Dobór materiałów do wykonania okablowania w celu zapewnienia warunków do dołączenia;
- Rodzaje ochrony IP;
- Instalacja przewodów;
- Rodzaj sieci zasilającej (system TN, system IT, system TT) i wynikające z tego warunki podłączenia (uziemiaenie konwencjonalne, uziemiaenie ochronne, wymagane dodatkowe środki itp.

Deklaracja zgodności

Firma eQ-3 AG, Maiburger Str. 29, 26789 Leer, Niemcy, niniejszym oświadcza, że system radiowy Homematic IP HmlP-A-SiR-2 jest zgodny z dyrektywą 2014/53/UE. Pełny tekst deklaracji zgodności UE jest dostępny pod następującym adresem internetowym: www.safehome-matic.com



Funkcie

Toto zariadenie je súčasťou **systému múdrej domácnosti Homematic IP** a komunikuje prostredníctvom bezdrôtového protokolu Homematic IP. Všetky zariadenia systému je možné konfigurovať a ovládať pohodlne a individuálne pomocou múdreho telefónu prostredníctvom aplikácie Homematic IP. Pripadne máte možnosť prevádzkovať zariadenie Homematic IP prostredníctvom riadiacej jednotky CCU2/CCU3 alebo v spojení s mnohými partnerskými riešeniami. Informácie o rozsahu funkcií, ktoré sú v systéme k dispozícii v kombinácii s ďalšími komponentmi, nájdete v používateľskej príručke Homematic IP.

Nástenný diaľkový ovládač Homematic IP je flexibilný bezdrôtový ovládač s dvoma kanálmi pre centrálné ovládanie prístrojov a funkcii Homematic IP. Jediným stlačením tlačidla je možné napríklad nastaviť vykurovanie do úsporného režimu alebo zapnúť a vypnúť svetlo.

Vďaka prevádzke na batérie ponúka zariadenie vysokú mieru flexibility pri výbere miesta inštalácie. Montáž a demontáž je v dodávanom výmeniteľnom rámečku veľmi jednoduchá, a to priskrutkovaním alebo prílepením montážnej doštičky k rôznym povrchom. Okrem toho je možné nástenný ovládač integrovat do existujúcich rámečkov iných výrobcov.

Kompletnú technickú dokumentáciu a aktualizácie nájdete vždy na našom webe: www.safehome-matic.com

Poznámky k inštalácii



Pri výbere miesta montáže venujte pozornost vedeniu elektrických káblov a existujúcim potrubným vedeniam.



POZOR! Pri nesprávnej výmene batérií hrozí nebezpečenstvo výbuchu. Nahradzujte ich iba rovnakým alebo rovnocenným typom. Batérie sa nikdy nesmú nabíjať. Batérie nevhadzujte do ohňa. Nevystavujte batérie nadmernému teplu. Batérie neskratujte. Hrozí nebezpečenstvo výbuchu!

Používajte iba alkalické alebo litiové batérie. Zoznam odporúčaných značiek batérií nájdete na www.safehome-matic.com. Použitím iných značiek a typov batérií než je uvedené, môžete poškodiť svoje zariadenie alebo skrátiť jeho životnosť a tým aj prísť o záruku.



POZOR! Pri manipulácii s vytečenými batériami sa vyhnite kontaktu s pokožkou a očami! Pri odstraňovaní vytečených batérií a zvyškov prístroja používajte vhodné ochranné rukavice! V prípade kontaktu s pokožkou ju opláchnite veľkým množstvom vody!!

Pokyny k montáži do zápusnej krabice



V zápusnej krabici nesmú byť žiadne obnažené konce vodičov.



Pokiaľ montáž zariadenia vyžaduje zmeny alebo zásahy do domovej elektroinštalácie (napr. predĺženie alebo premostenie vypínačov a zásuveiek) alebo do rozvodu nízkého napätia, je nutné dodržiavať nasledujúce bezpečnostné pokyny:



Nesprávná montáž môže ohrozit váš život aj životy používateľov elektrického systému. Pri nesprávnej montáži hrozia vážne škody na majetku, napr. požiar. Můžete niešť osobnú zodpovednosť za škody na zdraví a majetku. Obrátte sa na skúseného elektrikára.



UPOZORNENIE! Montáž smú vykonávať iba osoby so zodpovedajúcimi elektrotechnickými znalostami a skúsenostami! *

***Odborná spôsobilosť potrebná na montáž:** Sú potrebné najmä nasledujúce odborné znalosti:

- “5 ezpečnostných pravidiel“: odpojiť od napájania; zaistiť proti opätovnému zapojeniu; skontrolujte, že je zariadenie bez prísunu energie; uzemniť; zakryte alebo izolujte okolité komponenty pod napätím;
- Výber vhodného náradia, meracích prístrojov a v prípade potreby osobných ochranných prostriedkov;
- Vyhodnotenie výsledkov meraní;
- Výber elektroinštaláčného materiálu pre zaistenie podmienok na odpojenie;
- Typ ochrany IP;
- Montáž elektroinštaláčného materiálu;
- Typ napájacej siete (sústava TN, sústava IT, sústava TT) a z toho vyplývajúce podmienky pripojenia (klasické uzemnenie, ochranné uzemnenie, potrebné dodatočné opatrenia atď.).

Vyhlasenie o zhode

Spoločnosť eQ-3 AG, Maiburger Str. 29, 26789 Leer, Nemecko, týmto vyhlasuje, že rádiový systém Homematic IP HmlP-ASiR-2 je v súlade so smernicou 2014/53/EÚ. Úplné znenie vyhlásenia o zhode EÚ je k dispozícii na tejto internetovej adrese: www.safehome-matic.com