

XIAOMI Smart Kettle 2 Pro Uživatelská příručka



Před použitím si pečlivě přečtěte tuto příručku a uschovejte si ji pro budoucí použití.

Bezpečnostní opatření

- Toto zařízení je určeno pro používání v domácnostech a podobných prostředích, například:
 - kuchyňky v kancelářích a jiných pracovních prostředích;
 - venkovské domy;
 - v hotelech, motelech a jiných rezidenčních prostředích.
 - v prostředích typu „bed and breakfast“.
- Konvici neponořujte do vody.
- Konvici používejte pouze se základnou, která je součástí balení.
- Nedovoďte, aby tento výrobek používaly bez dozoru nebo vedení osoby, které nemají dostatečné fyzické, smyslové nebo intelektuální schopnosti nebo jim chybí zkušenosti či zdravý rozum.
- Nikdy nedovoďte dětem, aby si s konvicí hrály.
- Uchovávejte konvici mimo dosah dětí.
- Když je konvice prázdná, nepoužíváte ji, doléváte do ní vodu, přenášíte ji nebo ji čistíte, nebo když se s ní vyskytne nějaký problém, musí být vždy vypojena ze zásuvky.
- Nepoužívejte tuto konvici na nakloněném nebo nestabilním povrchu a udržujte ji mimo dosah zdrojů tepla, aby nedošlo k poškození jejich plastových částí. Konvici nestavte vedle žádného elektrického spotřebiče ani na něj.
- Konvici lze používat pouze s uzemněnou zásuvkou se jmenovitým proudem 10 A nebo vyšším a jmenovitým napětím 220-240 V~. Nezapojujte konvici do elektrické zásuvky společně s jinými elektrickými spotřebiči.
- Elektroinstalace obsahující zásuvku, do které chcete konvici zapojit, musí být v souladu s platnými normami a zákony dané země a musí procházet pravidelnou revizí a zároveň musí být zajištěna přepětíová ochrana.
- Pokud je napájecí kabel poškozený nebo přerušovaný, musí být vyměněn výrobcem nebo pracovníkem záručního servisu, aby nedošlo k ohrožení bezpečnosti.
- Neotvírejte víko konvice, nevlákejte vodu ani nedoplňujte vodu, pokud je konvice zapnutá.
- Pokud je konvice přeplněná, mohla by z ní vytrysknout vroucí voda.
- Tuto konvici používejte pouze pro ohřev vody. Nepoužívejte ji k ohřevu jiných věcí, jako jsou například mořské řasy, vejce, sójové mléko, čajové lístky, mléko a nudle. V opačném případě může dojít k selhání správné činnosti konvice. Nenalévejte vodu nad značku maximální hladiny vody. V opačném případě dojde k přetečení nebo vytrysknutí vroucí vody z konvice. Při ohřevu vody musí být hladina vody v konvici nad značkou minimální hladiny vody, aby nedošlo k jejímu úplnému vyvaření.
- Když do konvice naléváte vodu, sundejte ji ze základny a než ji postavíte zpět na základnu, utřete pečlivě přebytečnou vodu ze spodní části konvice.
- Konvici neumísťujte blízko zdrojů tepla, jako jsou například sporáky a kamna, abyste předešli riziku požáru.
- Abyste předešli riziku požáru, nepoužívejte s tímto produktem nekvalitní prodlužovací kabel.
- Neponořujte konvici do vody. Při používání konvice nenaklánějte, netěste se s ní, nepohybujte s ní ani ji nepřevracujte.
- Tento spotřebič mohou používat děti od 8 let, pokud jsou pod dohledem nebo byly poučeny o používání spotřebiče bezpečným způsobem a pokud rozumí souvisejícím nebezpečím. Čištění a uživatelskou údržbu nesmí provádět děti, pokud nejsou starší 8 let a nejsou pod dohledem. Spotřebič a jeho kabel uchovávejte mimo dosah dětí mladších 8 let.
- Upozornění: Vyvarujte se rozlité vody na konektor.
- Povrch topného tělesa zůstává po použití zahřátý zbytkovým teplem.

• Spotřebič mohou používat osoby se sníženými fyzickými, smyslovými nebo duševními schopnostmi nebo osoby s nedostatkem zkušeností a znalostí, pokud jsou pod dohledem nebo byly poučeny o používání spotřebiče bezpečným způsobem a rozumí souvisejícím nebezpečím.

Poznámka: Při prvním použití konvice nejprve třikrát v konvici převařte vodu a po každém ohřevu ji vylijte.
Upozornění: Během ohřevu vody nepohybujte víkem konvice.

Přehled o produktu

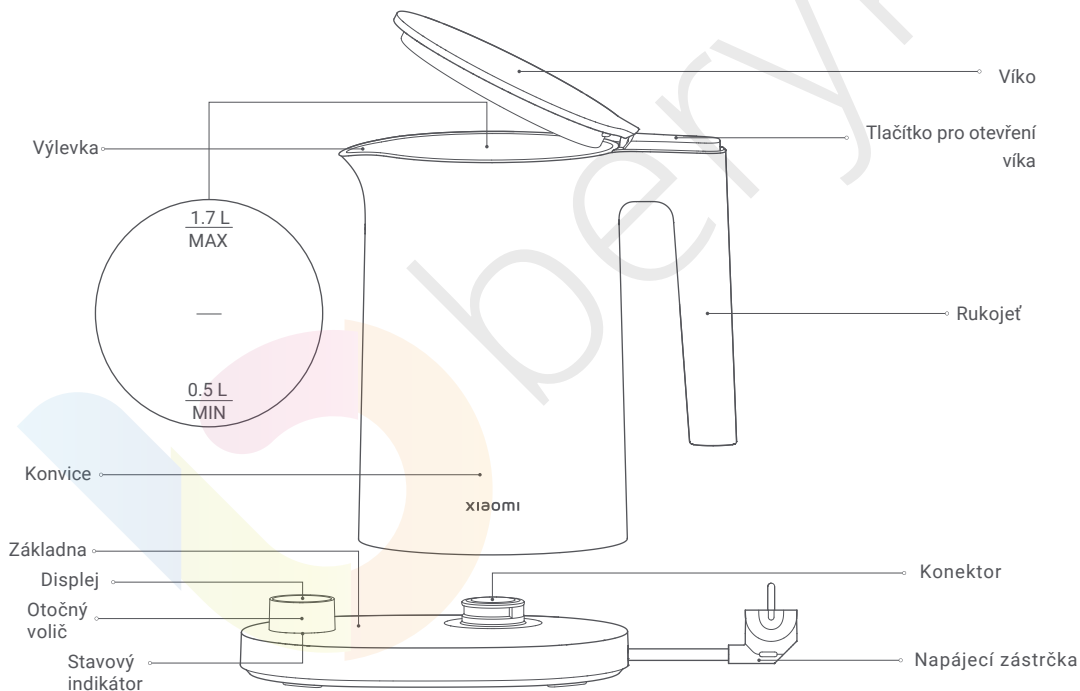

Poznámka: Vyobrazení produktu, příslušenství a uživatelského rozhraní v uživatelské příručce slouží pouze pro referenční účely. Skutečný produkt a jeho funkce se mohou lišit v důsledku vylepšení produktu.

Oblast ovládání



Používání

Po zapojení do zásuvky je konvice připravena k použití.

1. Výběr funkce

V pohotovostním režimu pomocí otáčení otočného voliče nastavte teplotu a konvice automaticky přejde do stavu ohřevu nebo udržování teploty po stisknutí tlačítka udržování teploty nebo vaření. Displej automaticky zhasne, pokud během 2 minut neprovedete žádnou operaci, a po stisknutí tlačítka ohřevu nebo udržování teploty nebo po zvednutí konvice se rozsvítí (tento úkon pouze rozsvítí displej a neaktivuje žádnou funkci). Další operace můžete provádět až po rozsvícení displeje.

Poznámka: Ve výchozím nastavení můžete otočným voličem nastavit požadovanou teplotu o 1 °C na 40 °C až 90 °C. Teplotu můžete nastavit také podle jednotlivých úrovní (k dispozici je šest úrovní) v aplikaci Mi Home/Xiaomi Home, včetně čtyř úrovní 45 °C, 60 °C, 70 °C a 85 °C a dvou vlastních úrovní teploty.

2. Automatické udržování teploty po dokončení ohřevu

Otočte otočným voličem na možnost udržování teploty a poté stiskněte tlačítko ohřevu, abyste zahájili ohřev vody. Na displeji se zobrazí teplota vody v reálném čase. Po dokončení ohřevu vody se konvice ochladí na udržovací teplotu a automaticky přejde do režimu udržování teploty.

Poznámky:

1. Indikátor se během ohřevu vody rozsvítí červeně a po dosažení nastavené teploty se rozsvítí modře.
2. Výchozí doba udržování teploty pro všechny úrovně teploty je 24 hodin; požadovanou dobu udržování teploty je možné přizpůsobit od 1 do 24 hodin v aplikaci Mi Home/Xiaomi Home.
3. Nejvyšší uvedená teplota po dokončení ohřevu vody je 99 °C.

3. Ohřev vody přímo na teplotu udržování teploty

Otáčením otočného voliče nastavte požadovanou teplotu a poté stisknutím tlačítka pro udržování teploty spusťte ohřev vody. Na displeji se zobrazí teplota vody v reálném čase. Po dokončení ohřevu vody se konvice automaticky přepne do režimu udržování teploty.

Poznámka: Pokud je v pohotovostním režimu teplota vody v konvici v rozmezí 40 °C až 90 °C, konvice může po stisknutí tlačítka udržování teploty přímo přejít do stavu udržování teploty při aktuální teplotě.

4. Ohřev vody

Stisknutím tlačítka ohřevu konvice zahájí ohřev vody. Na displeji se zobrazí teplota vody v reálném čase.

Poznámka: Indikátor režimu i stavový indikátor zhasnou, když se teplota vody po dokončení ohřevu sníží; displej zhasne, když je teplota vody nižší než 45 °C.

5. Ukončení ohřevu

Během ohřevu opětovným stisknutím tlačítka udržování teploty nebo ohřevu vody ohřev zrušíte.

6. Funkce pro udržování teploty po zvednutí konvice

Během udržování teploty se po zvednutí konvice na displeji zobrazí „--“. V případě, že konvici vrátíte zpět do tří minut, bude stále v režimu udržování teploty. Pokud je konvice po třech minutách umístěna zpět, ukončí režim udržování teploty a přejde zpět do pohotovostního režimu.

Poznámka: Tato funkce je ve výchozím nastavení zapnutá a v aplikaci ji můžete vypnout.

7. Režim DND (Nerušit)

Režim DND můžete povolit v aplikaci Mi Home/Xiaomi Home. Po aktivaci dojde ke zhasnutí stavového indikátoru a ztlumení zvuku oznámení.

8. Obnovení továrního nastavení

V pohotovostním režimu stisknutím a podržením tlačítka ohřevu po dobu 7 vteřin obnovíte tovární nastavení.

Připojení k aplikaci Mi Home/Xiaomi Home

Tento produkt funguje s aplikací Mi Home/Xiaomi Home*. Ovládejte své zařízení pomocí aplikace Mi Home/Xiaomi Home.

Stáhněte a nainstalujte si aplikaci naskenováním QR kódu. Pokud již máte aplikaci nainstalovanou, budete přesměrováni na stránku nastavení připojení. Nebo vyhledejte „Mi Home/Xiaomi Home“ v obchodě s aplikacemi a stáhněte a nainstalujte si ji.

Otevřete aplikaci Mi Home/Xiaomi Home, klepněte na „+“ vpravo nahoře a podle pokynů přidejte své zařízení.

* Aplikace je v Evropě (kromě Ruska) označována jako aplikace Xiaomi Home. Název aplikace zobrazený na vašem zařízení by měl být brán jako výchozí.



18CE2417

Poznámka: Verze aplikace mohla být aktualizována, postupujte podle pokynů podle aktuální verze aplikace.

Wi-Fi připojení

V pohotovostním režimu stiskněte a podržte tlačítka udržování teploty a ohřevu po dobu 7 vteřin a ozve se jedno pípnutí, které signalizuje zahájení resetování Wi-Fi. V tomto okamžiku bude blikat indikátor Wi-Fi a je potřeba připojení k síti prostřednictvím aplikace Xiaomi Home. Po dokončení připojení zůstane indikátor Wi-Fi svítit.

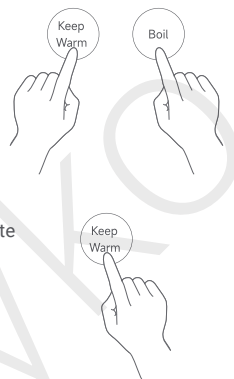

Zapnutí/vypnutí Wi-Fi

Při prvním zapnutí konvice je Wi-Fi připojení ve výchozím nastavení vypnuto.

V pohotovostním režimu stiskněte a podržte tlačítka udržování teploty po dobu 7 vteřin, abyste zapnuli/vypnuli Wi-Fi.

Stav Wi-Fi

Čekání na připojení...: Wi-Fi indikátor pomalu bliká.

Připojování...: Wi-Fi indikátor svítí.

Úspěšné připojení: Wi-Fi indikátor svítí.

Čištění a údržba

1. Přidejte 0,5 l bílého potravinářského octa a nechte jej působit alespoň 1 hodinu.
2. Po vylití bílého octa z konvice otřete zbytek usazenin vlhkým hadříkem.
3. Přidejte vodu (nad značku minima a pod značku maxima), po převaření ji vylijte a poté konvici 4-5krát vypláchněte čistou vodou.
4. K čištění vnější části konvice použijte suchý hadřík. Konvici uchovávejte na suchém, dobře větraném místě a chraňte ji před prachem, vlhkostí a hmyzem.

Bezpečnostní opatření:

1. Před čištěním se ujistěte, že je konvice vypojena ze zásuvky, a nechte ji vychladnout.
2. Pravidelně odstraňujte vodní kámen a usazeniny uvnitř konvice, abyste prodloužili její životnost.
3. Pokud se na nádobě tvoří velké množství vodního kamene, opakujte výše uvedené kroky. Nepoužívejte při čištění ocelovou vlnu ani žádné chemicky agresivní či abrazivní mycí prostředky.
4. Neponožte konvici ani její základnu do vody a udržujte její vnější část suchou.

Odstraňování problémů

Problém	Možná příčina	Řešení
Displej se nerozsvítí.	Napájecí zásuvka je poškozená nebo nemá správný kontakt.	Zapojte konvici do jiné zásuvky.
	Napájecí zástrčka není správně zapojena..	Napájecí zástrčku správně zapojte.
	Napájecí zástrčka je poškozená.	Kontaktujte záruční servis.
Displej zobrazuje chybový kód.	Není použita základna, která je součástí balení.	Použijte dodanou základnu.
	Chybový kód E1: Chybný senzor teploty	Kontaktujte záruční servis.
Konvice neohřívá vodu.	Chybový kód E2: Chyba ohřevu	Kontaktujte záruční servis.
	Je poškozena základní deska.	Kontaktujte záruční servis.
	Topné těleso je poškozené.	Kontaktujte záruční servis.
Konvice se po dosažení bodu varu nevypne, nebo se voda nezahřeje na bod varu.	Termostat se vypnul kvůli přehřátí při zapnutí konvice na prázdnou.	Před použitím počkejte, až konvice vychladne.
	Teplotní čidlo NTC je poškozené.	Kontaktujte záruční servis.
Chyba připojení k aplikaci.	V obvodu se vyskytla chyba.	Kontaktujte záruční servis.
	Na telefonu není zapnutá Wi-Fi.	Na telefonu zapněte Wi-Fi.
	Ovládací deska je poškozená.	Kontaktujte záruční servis.

Specifikace

Název: Electric Kettle	Model: MJYSH01-A
Jmenovité napětí: 220-240 V~	Jmenovitý výkon: 1 800 W
Jmenovitá frekvence: 50/60 Hz	Kapacita: 1,7 l
Bezdrátová konektivita: Wi-Fi IEEE 802.11b/g/n 2.4 GHz	Čistá hmotnost: 1,20 kg
Bezdrátová konektivita: Bluetooth Low Energy	Frekvenční rozsah: 2400-2483.5 MHz
Maximální výstupní výkon: ≤ 20 dBm	Rozměry: 273 × 155 × 242 mm
Spotřeba energie v pohotovostním režimu sítě: < 2.0 W	

OZNÁMENÍ O ZÁRUCE

TATO ZÁRUKA VÁM DÁVÁ SPECIFICKÁ PRÁVA A MŮŽETE MÍT DALŠÍ PRÁVA VYPLYVAJÍCÍ ZE ZÁKONŮ VAŠÍ ZEMĚ, PROVINCE NEBO STÁTU. V NĚKTERÝCH ZEMÍCH, PROVINCIÍCH NEBO STÁTECH MŮŽE ZÁKON O OCHRANĚ SPOTŘEBITELE STANOVIT MINIMÁLNÍ ZÁRUČNÍ DOBU. KROMĚ PŘÍPADŮ POVOLENÝCH ZÁKONEM SPOLEČNOST XIAOMI NEVYLUČUJE, NEOMEZUJE ANI NEPOZASTAVUJE JINÁ PRÁVA, KTERÁ MŮŽETE MÍT. PRO ÚPLNÉ POCHOPENÍ VAŠICH PRÁV VÁS VYZÝVÁME, ABYSTE SE SEZNÁMILI SE ZÁKONY VAŠÍ ZEMĚ, PROVINCE NEBO STÁTU.

1. OMEZENÁ ZÁRUKA NA PRODUKT

Společnost XIAOMI zaručuje, že jsou Produkty během záruční doby bez vad materiálu a zpracování při běžném používání a používání v souladu s uživatelskou příručkou příslušného Produktu. Doba trvání a podmínky týkající se právních záruk jsou stanoveny příslušnými místními zákony. Další informace o výhodách spotřebitelské záruky naleznete na oficiálních webových stránkách společnosti Xiaomi <https://www.mi.com/global/support/warranty/>. Společnost Xiaomi zaručuje původnímu kupujícímu, že jeho výrobek Xiaomi bude při běžném používání ve výše uvedeném období bez závad na materiálu a zpracování. Společnost Xiaomi nezaručuje, že provoz Produktu bude nepřerušovaný nebo bezchybný. Společnost Xiaomi neodpovídá za škody vzniklé v důsledku nedodržení pokynů souvisejících s používáním Produktu.

2. NÁPRAVNÁ OPATŘENÍ

Pokud je zjištěna hardwarová závada a společnost Xiaomi obdrží platnou reklamaci během záruční doby, společnost Xiaomi buď (1) bezplatně opraví produkt, (2) vymění produkt, nebo (3) vrátí peníze za produkt, s výjimkou případných nákladů na dopravu.

3. JAK ZÍSKAT ZÁRUČNÍ SERVIS

Chcete-li získat záruční servis, musíte doručit Produkt v původním obalu nebo v podobném obalu, který poskytuje stejný stupeň ochrany Produktu, na adresu uvedenou společností Xiaomi. S výjimkou případů, kdy je to zakázáno platnými zákony, může společnost Xiaomi před získáním záručního servisu požadovat předložení dokladů nebo potvrzení o nákupu a/nebo splnění registračních požadavků.

4. VYLOUČENÍ A OMEZENÍ

Pokud společnost Xiaomi nestanoví jinak, vztahuje se tato omezená záruka pouze na produkt vyrobený společností Xiaomi nebo pro společnost Xiaomi a identifikovatelný ochrannými známkami, obchodním názvem nebo logem "Xiaomi" nebo "Mi". Omezená záruka se nevztahuje na: (a) poškození způsobené přírodními živly nebo vyšší mocí, například úderem blesku, tornádem, záplavou, ohněm, zemětřesením nebo jinými vnějšími příčinami; (b) nedbalost; (c) komerční použití; (d) úpravy nebo modifikace jakékoli části Produktu; (e) poškození způsobené použitím s jinými produkty než Xiaomi; (f) Poškození způsobené nehodou, zneužitím nebo nesprávným použitím; (g) Poškození způsobené používáním Produktu mimo povolené nebo zamýšlené použití popsané společností Xiaomi nebo s nesprávným napětím nebo napájením; nebo (h) Poškození způsobené servisem (včetně aktualizací a rozšíření) provedeným kýmkoli, kdo není zástupcem společnosti Xiaomi.

Je vaší odpovědností zálohovat veškerá data, software nebo jiné materiály, které máte v produktu uloženy nebo uchovány. Je pravděpodobné, že data, software nebo jiné materiály v zařízení budou během servisního procesu ztraceny nebo přeformátovány, společnost Xiaomi za takové poškození nebo ztrátu neodpovídá. Žádný prodejce, zástupce ani zaměstnanec společnosti Xiaomi není oprávněn provádět jakékoli úpravy, rozšíření nebo doplnění této omezené záruky. Pokud je některá z podmínek shledána nezákonnou nebo nevymahatelnou, není tím dotčena ani narušena zákonnost nebo vymahatelnost zbývajících podmínek. Pokud to není zakázáno zákony nebo jinak přislíbeno společností Xiaomi, záruční služby jsou omezeny na zemi nebo oblast původního nákupu.

Na produkty, které nebyly řádně dovezeny a/nebo nebyly řádně vyrobeny společností Xiaomi a/nebo nebyly řádně získány od společnosti Xiaomi nebo oficiálního prodejce společnosti Xiaomi, se tyto záruky nevztahují.

Podle platných zákonů můžete čerpat záruky od jiného než oficiálního prodejce, který výrobek prodal.

Společnost Xiaomi vás proto vyzývá, abyste se obrátili na prodejce, u kterého jste výrobek zakoupili.

Současné záruky neplatí v Hongkongu a na Tchaj-wanu.

5. PŘEDPOKLÁDANÉ ZÁRUKY

S výjimkou případů, kdy je to zakázáno platnými právními předpisy, mají všechny předpokládané záruky (včetně záruk prodejnosti a použitelnosti pro určitý účel) omezenou dobu trvání, a to maximálně na dobu trvání této omezené záruky. Některé právní řády nepovolují omezení doby trvání předpokládané záruky, takže výše uvedené omezení nebude v těchto případech uplatněno.

6. OMEZENÍ ŠKODY

S výjimkou případů, kdy je to zakázáno platnými zákony, společnost Xiaomi nenese odpovědnost za jakékoli škody způsobené nehodami, nepřímé, zvláštní nebo následné škody, mimo jiné včetně ztráty profitu, příjmů nebo dat, škod vyplývajících z porušení výslovné nebo předpokládané záruky nebo podmínky, nebo na základě jakékoli jiné právní teorie, a to i v případě, že společnost Xiaomi byla informována o možnosti vzniku takových škod. Některé jurisdikce neumožňují vyloučení nebo omezení zvláštních, nepřímých nebo následných škod, takže výše uvedené omezení nebo vyloučení se na vás nemusí vztahovat.

7. KONTAKTY XIAOMI

Zákazníci mohou navštívit webové stránky: <https://www.mi.com/global/support/warranty/>.

Kontaktní osobou pro záruční servis může být jakákoliv osoba v autorizované servisní síti společnosti Xiaomi, autorizovaní distributoři společnosti Xiaomi nebo konečný prodejce, který vám výrobky prodal. V případě pochybností se obraťte na příslušnou osobu, kterou může určit společnost Xiaomi.



Prohlášení o shodě EU

Společnost Foshan Viomi Electrical Technology Co., Ltd., tímto prohlašuje, že je toto zařízení v souladu s platnými směrnicemi a evropskými normami a jejich změnami. Úplné znění EU prohlášení o shodě je k dispozici na těchto internetových stránkách: <http://www.mi.com/global/service/support/declaration.html>.



Informace OEEZ

Všechny výrobky označené tímto symbolem jsou odpadní elektrická a elektronická zařízení (OEEZ podle směrnice 2012/19/EU), která by se neměla míchat s netříděným domovním odpadem. Místo toho byste měli chránit lidské zdraví a životní prostředí tím, že svá odpadní zařízení odevzdáte na určeném sběrném místě pro recyklaci odpadních elektrických a elektronických zařízení, které určí vláda nebo místní úřady. Správná likvidace a recyklace pomůže zabránit možným negativním důsledkům pro životní prostředí a lidské zdraví. Další informace o umístění i podmínkách těchto sběrných míst získáte od instalačního technika nebo od místních úřadů.

Vyrobeno pro: Xiaomi Communications Co., Ltd.

Výrobce: Foshan Viomi Electrical Technology Co., Ltd.
(společnost ekosystémuMi)

Adresa: 13th Floor, No. 7, Industrial Road, Licun Village, Lunjiao Town, Shunde District, Foshan City, Guangdong Province, P.R. China

Další informace naleznete na internetových stránkách www.mi.com

Datum výroby: viz obal.

Vyrobeno v Číně

Verze uživatelské příručky: V1.0

Autorizovaný zástupce výrobce pro EU:
Xiaomi Technology Netherlands B.V.
Prinses Beatrixlaan 582, 2595BM, The Hague, The Netherlands
contact@support.mi.com

Dovozce:
Beryko s.r.o.
Pod Vinicemi 931/2, 301 00 Plzeň
www.beryko.cz

beryko

