

Ariete

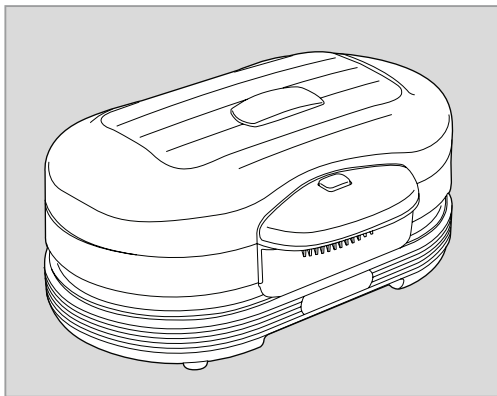

Zariadenie na prípravu hamburgerov
Zařízení pro přípravu hamburgerů

MODEL: 205



Návod na obsluhu
Návod k obsluze

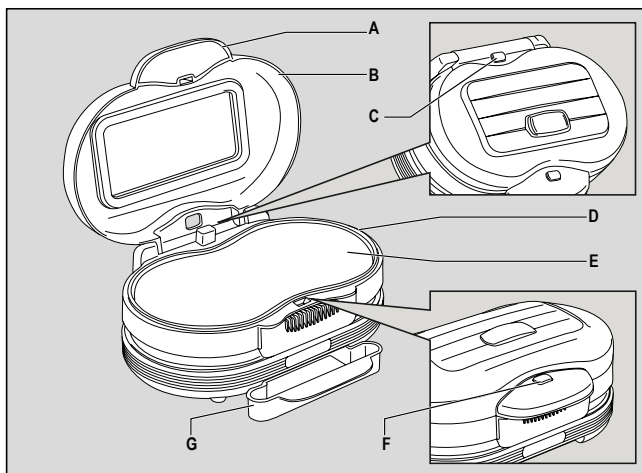

Obr. 1

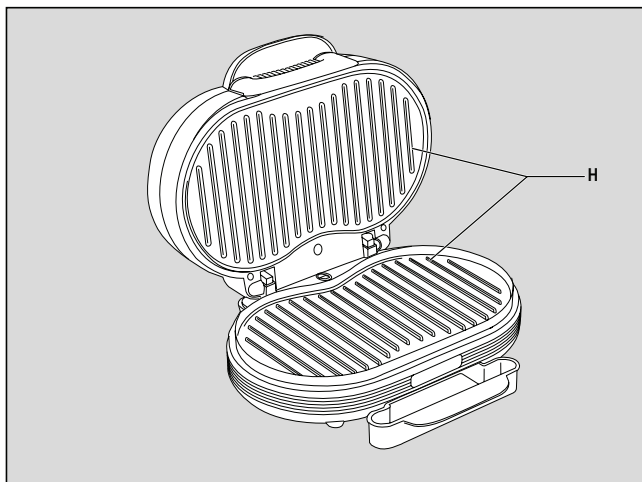

Obr. 2

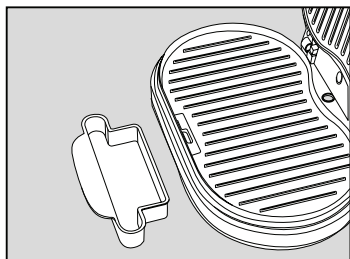

Obr. 3

DÔLEŽITÉ BEZPEČNOSTNÉ POKYNY

PRED POUŽITÍM SI POZORNE PREČÍTAJTE TIETO POKYNY.

Pri používaní elektrických spotrebičov je potrebné prijať potrebné opatrenia, medzi ktoré patria:

1. Uistite sa, že napätie na typovom štítku spotrebiča zodpovedá napätiu v elektrickej sieti.
2. Nikdy nenechávajte spotrebič bez dozoru, keď je pripojený k zdroju napájania; po každom použití ho odpojte.
3. Spotrebič nikdy neumiestňujte na zdroje tepla alebo do ich blízkosti.
4. Spotrebič počas používania vždy položte na rovný povrch.
5. Nikdy nenechávajte spotrebič vystavený poveternostným vplyvom (dážď, slnko atď...).
6. Dbajte na to, aby sa napájací kábel nedostal do kontaktu s horúcimi povrchmi.
7. Tento spotrebič môžu používať deti vo veku od 8 rokov a staršie a osoby so zníženými fyzickými, zmyslovými alebo duševnými schopnosťami alebo s nedostatkom skúseností a znalostí, iba ak sú pod dohľadom alebo sú poučené o používaní spotrebiča bezpečným spôsobom a rozumejú súvisiace nebezpečenstvá. Nedovoľte deťom hrať sa so spotrebičom.
Čistenie a používateľskú údržbu nesmú vykonávať deti, pokiaľ nie sú staršie ako 8 rokov a sú pod dozorom.
8. Deťom mladším ako 8 rokov by sa nemalo dovoliť manipulovať so spotrebičom a jeho napájacím káblom, ktorý musí byť uchovávaný mimo ich dosahu.
9. Telo spotrebiča, zástrčku ani napájací kábel nikdy neponárajte do vody alebo iných tekutín; vždy ich utrite vlhkou utierkou.
10. Pred montážou alebo demontážou jednotlivých dielov alebo pred čistením spotrebiča vždy odpojte napájací kábel z elektrickej siete.
11. Pred použitím alebo nastavením spínačov na spotrebiči alebo skôr, ako sa dotknete zástrčky alebo elektrických pripojení, sa vždy uistite, že máte dôkladne suché ruky.

12. Ak chcete spotrebič odpojiť, uchopte zástrčku a vytiahnite ju priamo z elektrickej zásuvky. Pri odpájaní spotrebiča nikdy neťahajte za napájací kábel.
13. Spotrebič nepoužívajte, ak je poškodený napájací kábel alebo zástrčka alebo ak je samotný spotrebič chybný; všetky opravy, vrátane výmeny napájacieho kábla, musí vykonávať výhradne asistenčné centrum Ariete alebo autorizovaní technici Ariete, aby sa predišlo všetkým rizikám.
14. V prípade použitia predlžovacích káblov musia byť tieto vhodné pre výkon spotrebiča, aby sa predišlo nebezpečenstvu pre obsluhu a pre bezpečnosť prostredia, v ktorom sa spotrebič používa. Predlžovacie káble, ak nie sú vhodné, môžu spôsobiť prevádzkové anomálie.
15. Nikdy nedovoľte, aby kábel visel na miestach, kde ho môže zachytiť dieťa.
16. Neohrozujte bezpečnosť spotrebiča používaním dielov, ktoré nie sú originálne alebo ktoré neboli schválené výrobcom.
17. Akékoľvek zmeny na tomto produkte, ktoré neboli výslovne povolené výrobcom, môžu viesť k strate záruky používateľa.
18. V prípade, že sa rozhodnete spotrebič zlikvidovať, odporúčame vám ho znefunkčniť odrezaním napájacieho kábla. Odporúčame tiež zneškodniť všetky časti, ktoré by mohli byť nebezpečné, najmä pre deti, ktoré sa môžu hrať so spotrebičom alebo jeho časťami.
19. Obal nesmie byť nikdy ponechaný v dosahu detí, pretože je potenciálne nebezpečný.
20. Počas používania sa so spotrebičom musí zaobchádzať opatrne a nedotýkajte sa jeho horúcich povrchov.
21.  VAROVANIE: Horúci povrch.
22. So spotrebičom manipulujte opatrne, predovšetkým pri otváraní alebo zatváraní platní; hrozí nebezpečenstvo náhodného poranenia rúk alebo poškodenia iných predmetov.
23. Spotrebič používajte v dostatočnej vzdialenosti od horľavých kvapalín; nepoužívajte pri stenách alebo v blízkosti častí z plastu, ktoré neodolajú teplu.

24. Spotrebič čistite iba utieraním navlhčenou handričkou, najskôr ho odpojte od elektrickej siete a počkajte, kým úplne nevychladne.
25. Po použití počkajte, kým spotrebič úplne nevychladne a až potom ho uskladnite.
26. Externé časovače alebo samostatné diaľkové ovládače na ovládanie spotrebiča nie sú povolené.
27.  Ak chcete produkt správne zlikvidovať v súlade s európskou smernicou 2012/19/EÚ, prečítajte si priložený leták, ktorý je priložený k produktu.

TIETO POKYNY NEVYHADZUJTE

POPIS JEDNOTLIVÝCH ČASTI SPOTREBIČA (Obr. 1-2)

- A Rukoväť hornej platne
- B Veko platne na chlieb
- C Indikátor napájania a indikátor teploty
- D Telo spotrebiča
- E Neprilnavá platňa na chlieb
- F Tlačidlo na otváranie veka platne na chlieb
- G Odkvapkávacia miska
- H Neprilnavá platňa na hamburger

Spotrebič je určený LEN NA DOMÁCE POUŽITIE; nepoužívajte ho na komerčné alebo priemyselné účely.

Tento spotrebič spĺňa smernice 2014/35/EÚ, EMC 2014/30/EUC a nariadenie (ES) č. 1935/2004 z 27.10.2004 o materiáloch v kontakte s potravinami.

PRVÉ POUŽITIE TOHTO SPOTREBIČA

Pri prvom použití spotrebiča môže z neho vychádzať dym: nejde o poruchu a dym po niekoľkých minútach ustane.

Pri prvom použití namažte varné platne spotrebiča olejom alebo maslom.

Tieto operácie ďalej neopakujte.

SPÔSOB OBSLUHY

- Pripojte spotrebič do elektrickej siete.
- Rozsvieti sa indikátor (C), signalizujúci zasunutie zástrčky do elektrickej zásuvky a začiatok fázy ohrevu.
- Po niekoľkých minútach, keď spotrebič dosiahne teplotu a je pripravený na použitie, indikátor (C) zhasne.

Ohrievanie žemlí

- Pomocou príslušného tlačidla (F) úplne otvorte horné veko (B) pomocou príslušnej rukoväti (A).
- Umiestnite žemle na platňu (E), zatvorte veko (B) a nechajte ich zohriať; zároveň je možné pripravovať aj hamburgery.

Grilovanie hamburgerov

- Vložte odkvapkávaciu misku (G) do príslušného priestoru pod spodnou platňou (H) (Obr. 3).
- Otvorte spotrebič zdvihnutím horných platní pomocou rukoväti (A).
- Umiestnite hamburger na grilovanie na spodnú platňu (H).
- Zatvorte hornú platňu na spodnú platňu miernym stlačením smerom nadol.
- Po každom použití odpojte spotrebič od elektrickej siete. Na vyberanie hamburgerov zo spotrebiča použite v prípade potreby iba drevenú alebo plastovú špachtľu.

UPOZORNENIE:

Nedotýkajte sa horúcich platní, aby ste predišli riziku popálenia.

Hamburgery grilujte iba s uzavretými platňami.

Nepoužívajte ostré predmety (napríklad nôž), aby ste zabránili poškodeniu platní.

ČISTENIE

UPOZORNENIE: Spotrebič čistite iba vlhkou handričkou po odpojení od elektrickej siete a keď je úplne studený.

- Na čistenie platní použite vlhkú utierku.
- Po každom použití vyprázdňte a umyte odkvapkávaciu misku (G).

RECEPTY

Cheeseburger so slaninou

Ingrediencie na 2 hamburgery:

2 hamburgery

2 hamburgerové žemle

slanina

2 plátky syra

1 paradajka

2 listy šalátu

soľ podľa chuti

Zohrejte spotrebič a keď zhasne červené svetlo, otvorte spodnú platňu a vložte dva už osolené hamburgery a slaninu. Zatvorte platňu a otvorte hornú platňu, na ktorej sa budú ohrievať dve žemle a potom zatvorte priehľadné veko. Počkajte približne 3-4 minúty podľa požadovaného času grilovania (3,5 minúty mierne surový, 4 minúty dobre prepečenú burger). Otvorte spodnú platňu a položte plátok syra na 2 hamburgery, pokračujte v príprave ďalšiu minútu s otvoreným vekom a potom hamburgery vyberte. Vyberte hamburgery, slaninu a chlieb z platne Party Time a naplňte žemle hamburgerom, paradajkami, slaninou, omáčkami a šalátom.

Zeleninový hamburger s jogurtovou omáčkou

Ingrediencie na 2 hamburgery

2 hamburgerové žemle

2 zeleninové hamburgery (seitan, tofu, strukovinové alebo cereálne)

jogurtová omáčka

1 paradajka

olej, soľ podľa chuti

Zohrejte platňu Party time a keď zhasne červený indikátor, otvorte spodnú platňu a vložte dva už osolené hamburgery a slaninu. Zatvorte platňu a otvorte hornú platňu, kde sa budú zohrievať dve žemle a potom zatvorte priehľadné veko. Počkajte približne 3-4 minúty podľa požadovaného času grilovania. Po príprave vyberte hamburgery a žemle z platne Party Time a naplňte žemle hamburgermi, paradajkou a jogurtovou omáčkou.

Chicken club sendvič

Ingrediencie na 2 klubové sendviče

6 plátkov sendvičového chleba (3 na každý sendvič)

3 plátky kuracích pŕs

4 listy šalátu

1 nakrájaná paradajka

Maryrose omáčka

olej a soľ podľa chuti, korenie podľa želania

Odrežte okraje sendvičového chleba. Zohrejte platňu Party time a keď zhasne červený indikátor, otvorte spodnú platňu a vložte dva plátky kuracích prs, ktoré sú už osolené a okorenené podľa potreby. Platňu zatvorte a otvorte hornú platňu, kde sa bude zohrievať už opečený chlieb (chlieb je možné pred grilovaním opekať aj na spodnej platni. Čas opekania: 2-3 min) a potom zatvorte priehľadné veko. Počkajte 3-4 minúty a medzitým sledujte grilovanie mäsa. Po tepelnej úprave vyberte kuracie prsia a chlieb a pripravte sendvič: plátok chleba naplňte Maryrose omáčkou, šalátom, plátkom kuracieho mäsa nakrájaným na malé kúsky a paradajkou; prikryjeme plátkom chleba a celý postup zopakujte a na vrch položte ďalší plátok chleba. Zaistite klubový sendvič špáradlom tak, aby ste ho prepichli. Opakujte vyššie uvedené kroky aj pre druhý sendvič.

Klubový sendvič s pečenou šunkou a grilovanou zeleninou

Ingrediencie na 2 klubové sendviče

6 plátkov sendvičového chleba

4 plátky pečenej šunky

4 plátky syra (typ Edamer alebo Čedar)

1 cuketa nakrájaná na diagonálne plátky

1/2 baklažánu nakrájaného na plátky

majonéza

olej a soľ podľa chuti

Odrežte okraje sendvičového chleba. Zohrejte platňu Party time a keď zhasne červený indikátor, otvorte spodnú platňu a vložte už nakrájanú zeleninu. Platňu zatvorte a otvorte hornú platňu, kde sa bude zohrievať už opečený chlieb (chlieb je možné pred grilovaním zeleniny opievať aj na spodnej platni. Čas opekania: 2-3 min) a potom zatvorte priehľadné veko. Počkajte 8 minút a medzitým sa venujte grilovaniu zeleniny. Po tepelnej úprave vyberte sendvičový chlieb a zeleninu (ochuťte olejom a soľou) a pripravte sendvič: plátok sendvičového chleba naplňte majonézou, grilovanou zeleninou, syrom a pečenou šunkou; prikryte plátkom chleba a celý postup zopakujete a na vrch položte ďalší plátok chleba. Pripevnite klubový sendvič špáradlom tak, aby ste ho prepichli. Opakujte vyššie uvedené kroky aj pre druhý sendvič.

Sendvič s klobásou a cibuľou

Ingrediencie na 2 sendviče

2 rožky (typ hot dog alebo pečivo)

2 klobásy

1 cibuľa

omáčky podľa chuti: majonéza, kečup, horčica, maryrose omáčka atď.

Zahrejte platňu Party time a keď zhasne červený indikátor, otvorte spodnú platňu a vložte dve klobásy rozrezané na polovice a jemne nakrájané kolieska cibule. Zatvorte platňu a otvorte hornú platňu, kde sa budú zohrievať dva kusy pečiva a potom zatvorte priehľadné veko. Počkajte približne 3-4 minúty podľa požadovaného času prípravy. Po tepelnej príprave vyberte klobásy a chlieb z platne Party Time a naplňte pečivo párkami, cibuľovými krúžkami a omáčkami podľa želania.

Informácie o likvidácii opotrebovaného elektrického zariadenia (súkromné domácnosti)



Tento symbol na produktoch a/alebo na priložených dokumentoch znamená, že sa pri likvidácii nesmú elektrické a elektronické zariadenia miešať so všeobecným domácim odpadom. V záujme správneho obhospodarovania, obnovy a recyklácie odveďte, prosím, tieto produkty na určené zberné miesta, kde budú prijaté bez poplatku. V niektorých krajinách je možné tieto produkty vrátiť priamo miestnemu maloobchodu v prípade, ak si objednáte podobný nový výrobok. Správna likvidácia týchto produktov pomôže ušetriť hodnotné zdroje a zabrániť možným negatívnym vplyvom na ľudské zdravie a prostredie, ktoré môžu inak vzniknúť v dôsledku nesprávneho zaobchádzania s odpadom. Bližšie informácie o najbližšom zbernom mieste získate na miestnom úrade. V prípade nesprávnej likvidácie odpadu môžu byť uplatnené pokuty v súlade s platnou legislatívou.

Pre právnické osoby v Európskej únii

Ak potrebujete zlikvidovať opotrebované elektrické a elektronické zariadenia, bližšie informácie získate od svojho miestneho predajcu alebo dodávateľa.

Informácie o likvidácii v krajinách mimo Európskej únie

Tento symbol je platný len v Európskej únii. Ak si želáte zlikvidovať toto zariadenie, obráťte sa na miestny úrad alebo predajcu a poinformujte sa o správnom spôsobe likvidácie tohto typu odpadu.

Autorizovaný dovozca a distribútor pre Slovensko:

DSI Slovakia s.r.o.
Letná 42
040 01 Košice
Slovenská republika
Tel: +421 556 118 110

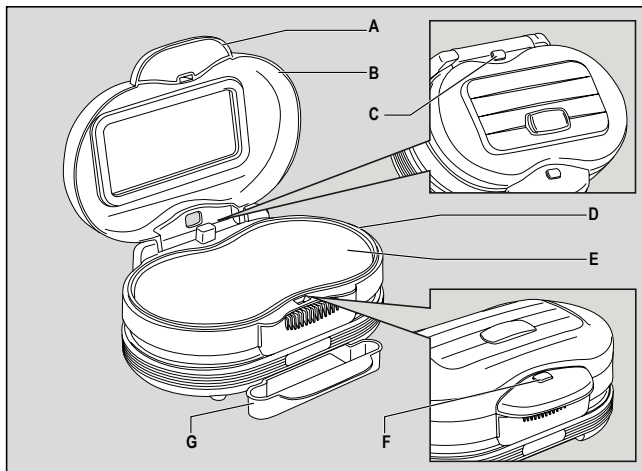

Obr. 1

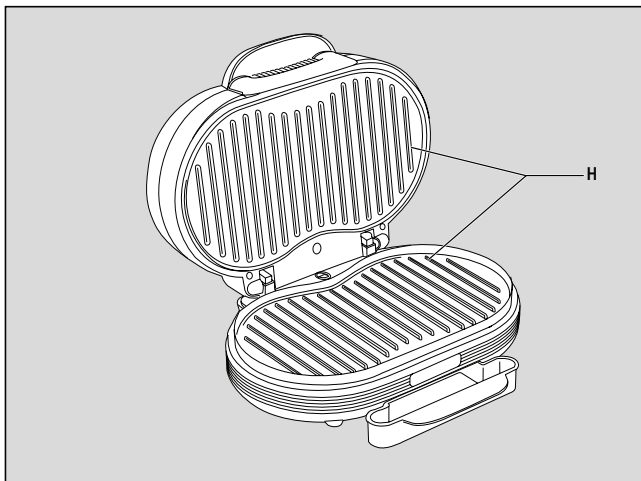

Obr. 2

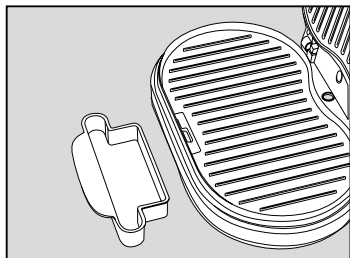

Obr. 3

DŮLEŽITÉ BEZPEČNOSTNÍ POKYNY

PŘED POUŽITÍM SI POZORNĚ PŘEČTĚTE TYTO POKYNY.

Při používání elektrických spotřebičů je třeba přijmout nezbytná opatření, mezi která patří:

1. Ujistěte se, že napětí na typovém štítku spotřebiče odpovídá napětí v elektrické síti.
2. Nikdy nenechávejte spotřebič bez dozoru, když je připojen ke zdroji napájení; po každém použití jej odpojte.
3. Spotřebič nikdy neumísťujte na zdroje tepla nebo do jejich blízkosti.
4. Spotřebič během používání vždy položte na rovný povrch.
5. Nikdy nenechávejte spotřebič vystavený povětrnostním vlivům (déšť, slunce atd.).
6. Dbejte na to, aby se napájecí kabel nedostal do kontaktu s horkými povrchy.
7. Tento spotřebič mohou používat děti ve věku od 8 let a starší a osoby se sníženými fyzickými, smyslovými nebo duševními schopnostmi nebo s nedostatkem zkušeností a znalostí, pouze pokud jsou pod dohledem nebo jsou poučeny o používání spotřebiče bezpečným způsobem a rozumějí související nebezpečí. Nedovolte dětem hrát si se spotřebičem. Čištění a uživatelskou údržbu nesmějí provádět děti, pokud nejsou starší 8 let a jsou pod dozorem.
8. Dětem mladším 8 let by se nemělo dovolit manipulovat se spotřebičem a jeho napájecím kabelem, který musí být uchováván mimo jejich dosah.
9. Tělo spotřebiče, zástrčku ani napájecí kabel nikdy neponořujte do vody nebo jiných tekutin; vždy je otřete vlhkou utěrkou.
10. Před montáží nebo demontáží jednotlivých dílů nebo před čištěním spotřebiče vždy odpojte napájecí kabel z elektrické sítě.
11. Před použitím nebo nastavením spínačů na spotřebiči nebo dřívě, než se dotknete zástrčky nebo elektrických připojení, se vždy ujistěte, že máte důkladně suché ruce.

12. Chcete-li spotřebič odpojit, uchopte zástrčku a vytáhněte ji přímo z elektrické zásuvky. Při odpojování spotřebiče nikdy netahejte za napájecí kabel.
13. Spotřebič nepoužívejte, je-li poškozen napájecí kabel nebo zástrčka nebo je-li samotný spotřebič vadný; veškeré opravy, včetně výměny napájecího kabelu, musí provádět výhradně asistenční centrum Ariete nebo autorizovaní technici Ariete, aby se předešlo všem rizikům.
14. V případě použití prodlužovacích kabelů musí být tyto vhodné pro výkon spotřebiče, aby se předešlo nebezpečí pro obsluhu a pro bezpečnost prostředí, ve kterém se spotřebič používá. Prodlužovací kabely, pokud nejsou vhodné, mohou způsobit provozní anomálie.
15. Nikdy nedovolte, aby kabel visel na místech, kde jej může zachytit dítě.
16. Neohrožujte bezpečnost spotřebiče používáním dílů, které nejsou originální nebo které nebyly schváleny výrobcem.
17. Jakékoliv změny na tomto produktu, které nebyly výslovně povoleny výrobcem, mohou vést ke ztrátě záruky uživatele.
18. V případě, že se rozhodnete spotřebič zlikvidovat, doporučujeme vám jej znefunkčnit odříznutím napájecího kabelu. Doporučujeme také zneškodnit všechny části, které by mohly být nebezpečné, zejména pro děti, které si mohou hrát se spotřebičem nebo jeho částmi.
19. Obal nesmí být nikdy ponechán v dosahu dětí, protože je potenciálně nebezpečný.
20. Během používání se musí se spotřebičem zacházet opatrně a nedotýkejte se jeho horkých povrchů.
21.  VAROVÁNÍ: HORKÝ POVRCH.
22. Se spotřebičem manipulujte opatrně, především při otevírání nebo zavírání plotýnek; hrozí nebezpečí náhodného poranění rukou nebo poškození jiných předmětů.
23. Spotřebič používejte v dostatečné vzdálenosti od hořlavých kapalin; nepoužívejte u stěn nebo v blízkosti částí z plastu, které neodolají teplu.

24. Spotřebič čistíte pouze utíráním navlhčeným hadříkem, nejprve jej odpojte od elektrické sítě a počkejte, dokud zcela nevychladne.
25. Po použití počkejte, dokud spotřebič zcela nevychladne a teprve poté jej uskladněte.
26. Externí časovače nebo samostatné dálkové ovladače pro ovládání spotřebiče nejsou povoleny.
27.  Chcete-li produkt správně zlikvidovat v souladu s evropskou směrnicí 2012/19/EU, přečtěte si příložený leták, který je přiložen k produktu.

TYTO POKYNY NEVYHAZUJTE

POPIS JEDNOTLIVÝCH ČÁSTÍ SPOTŘEBIČE (Obr. 1-2)

- A Rukojeť horní plotýnky
- B Víko plotýnky na chléb
- C Indikátor napájení a indikátor teploty
- D Tělo spotřebiče
- E Nepřílnavá plotýnka na chléb
- F Tlačítko pro otevírání víka plotýnky na chléb
- G Odkapávací miska
- H Nepřílnavá plotýnka na hamburger

Spotřebič je určen **POUZE PRO DOMÁCÍ POUŽITÍ**; nepoužívejte jej pro komerční nebo průmyslové účely.

Tento spotřebič splňuje směrnice 2014/35/EU, EMC 2014/30/EUC a nařízení (ES)č. 1935/2004 ze dne 27. 10. 2004 o materiálech v kontaktu s potravinami.

PRVNÍ POUŽITÍ TOHOTO SPOTŘEBIČE

Při prvním použití spotřebiče z něj může vycházet kouř: nejde o závadu a kouř po několika minutách ustane.

Při prvním použití namažte varné plotýnky spotřebiče olejem nebo máslem. Tyto operace dále neopakujte.

ZPŮSOB OBSLUHY

- Připojte spotřebič do elektrické sítě.
- Rozsvítí se indikátor (C), signalizující zasunutí zástrčky do elektrické zásuvky a začátek fáze ohřevu.
- Po několika minutách, kdy spotřebič dosáhne teploty a je připraven k použití, indikátor (C) zhasne.

Ohřívání zemlí

- Pomocí příslušného tlačítka (F) zcela otevřete horní víko (B) pomocí příslušné rukojeti (A).
- Umístěte zemle na plotýnku (E), zavřete víko (B) a nechte je zahřát; zároveň lze připravovat i hamburgery.

Grilování hamburgerů

- Vložte odkapávací misku (G) do příslušného prostoru pod spodní plotýnkou (H) (Obr. 3).
- Otevřete spotřebič zvednutím horních plotýnek pomocí rukojeti (A).
- Umístěte hamburger na grilování na spodní plotýnku (H).
- Zavřete horní plotýnku na spodní plotýnku mírným stisknutím směrem dolů.
- Po každém použití odpojte spotřebič od elektrické sítě. K vyjímání hamburgerů ze spotřebiče použijte v případě potřeby pouze dřevěnou nebo plastovou špachtli.

UPOZORNĚNÍ:

Nedotýkejte se horkých plotýnek, abyste předešli riziku popálení.

Hamburgery grilujte pouze s uzavřenými plotýnkami.

Nepoužívejte ostré předměty (například nůž), abyste zabránili poškození plotýnek.

ČIŠTĚNÍ

UPOZORNĚNÍ: Spotřebič čistěte pouze vlhkým hadříkem po odpojení od elektrické sítě, a když je zcela studený.

- K čištění plotýnek použijte vlhkou utěrku.
- Po každém použití vyprázdněte a omyjte odkapávací misku (G).

RECEPTY

Cheeseburger se slaninou

Ingredience na 2 hamburgery:

2 hamburgery

2 hamburgerové žemle

slanina

2 plátky sýru

1 rajče

2 listy salátu

sůl podle chuti

Zahřejte spotřebič, a když zhasne červené světlo, otevřete spodní plotýnku a vložte dva již osolené hamburgery a slaninu. Zavřete plotýnku a otevřete horní plotýnku, na které se budou ohřívat dvě žemle, a poté zavřete průhledné víko. Počkejte přibližně 3–4 minuty podle požadovaného času grilování (3,5 minuty mírně syrový, 4 minuty dobře propečený burger).

Otevřete spodní plotýnku a položte plátek sýra na 2 hamburgery, pokračujte v přípravě další minutu s otevřeným víkem a poté hamburgery vyjměte.

Vyjměte hamburgery, slaninu a chléb z plotýnky Party Time a naplňte žemle hamburgerem, rajčaty, slaninou, omáčkami a salátem.

Zeleninový hamburger s jogurtovou omáčkou

Ingredience na 2 hamburgery

2 hamburgerové žemle

2 zeleninové hamburgery (seitan, tofu, luštěninové nebo cereální)

jogurtová omáčka

1 rajče

olej, sůl podle chuti

Zahřejte plotýnku Party time a když zhasne červený indikátor, otevřete spodní plotýnku a vložte dva již osolené hamburgery a slaninu. Zavřete plotýnku a otevřete horní plotýnku, kde se budou ohřívat dvě žemle a poté zavřete průhledné víko. Počkejte přibližně 3–4 minuty podle požadovaného času grilování. Po přípravě vyjměte hamburgery a žemle z plotýnky Party Time a naplňte žemle hamburgery, rajčatem a jogurtovou omáčkou.

Chicken club sendvič

Ingredience na 2 klubové sendviče

6 plátků sendvičového chleba (3 na každý sendvič)

3 plátky kuřecích prsou

4 listy salátu

1 nakrájená rajče

Maryrose omáčka

olej a sůl podle chuti, pepř podle přání

Odřízněte okraje sendvičového chleba. Zahřejte plotýnku Party time a když zhasne červený indikátor, otevřete spodní plotýnku a vložte dva plátky kuřecích prsou, které jsou již osolené a okořeněné podle potřeby. Plotýnku zavřete a otevřete horní plotýnku, kde se bude zahřívat již opečený chléb (chléb je možné před grilováním opékat i na spodní plotýnce. Doba opékání: 2–3 min) a poté zavřete průhledné víko. Počkejte 3–4 minuty a mezitím sledujte grilování masa. Po tepelné úpravě vyjměte kuřecí prsa a chléb a připravte sendvič: plátek chleba naplňte Maryrose omáčkou, salátem, plátkem kuřecího masa nakrájeným na malé kousky a rajčetem; přikryjeme plátkem chleba a celý postup zopakujte a na vrch položte další plátek chleba. Zajistěte klubový sendvič párátkem tak, abyste jej propíchlí. Opakujte výše uvedené kroky i pro druhý sendvič.

Klubový sendvič s pečenou šunkou a grilovanou zeleninou

Ingredience na 2 klubové sendviče

6 plátků sendvičového chleba

4 plátky pečené šunky

4 plátky sýra (typ Edamer nebo Čedar)

1 cuketa nakrájená na diagonální plátky

1/2 lilku nakrájeného na plátky majonéza

olej a sůl podle chuti

Odřízněte okraje sendvičového chleba. Zahřejte plotýnku Party time a když zhasne červený indikátor, otevřete spodní plotýnku a vložte již nakrájenou zeleninu. Plotýnku zavřete a otevřete horní desku, kde se bude zahřívat již opečený chléb (chléb lze před grilováním zeleniny opéct i na spodní plotýnce. Doba opékání: 2–3 min) a poté zavřete průhledné víko. Počkejte 8 minut a mezitím se věnujte grilování zeleniny. Po tepelné úpravě vyndejte sendvičový chléb a zeleninu (ochuťte olejem a solí) a připravte sendvič: plátek sendvičového chleba naplňte majonézou, grilovanou zeleninou, sýrem a pečenou šunkou; přikryjte plátkem chleba a celý postup zopakujete a na vrch položte další plátek chleba. Připevněte klubový sendvič párátkem tak, abyste jej propíchlí. Opakujte výše uvedené kroky i pro druhý sendvič.

Sendvič s klobásou a cibulí

Ingredience na 2 sendviče

2 rožky (typ hot dog nebo pečivo)

2 klobásy

1 cibule

omáčky podle chuti: majonéza, kečup, hořčice, maryrose omáčka atd.

Zahřejte plotýnku Party time, a když zhasne červený indikátor, otevřete spodní plotýnku a vložte dvě klobásy rozřezané na poloviny a jemně nakrájená kolečka cibule. Zavřete plotýnku a otevřete horní plotýnku, kde se budou zahřívat dva kusy pečiva a poté zavřete průhledné víko. Počkejte přibližně 3–4 minuty podle požadovaného času přípravy. Po tepelné přípravě vyjměte klobásy a chléb z plotýnky Party Time a naplňte pečivo párky, cibulovými kroužky a omáčkami podle přání.

Informace pro uživatele k likvidaci elektrických a elektronických zařízení (domácnosti)



Tento symbol na produktech anebo v průvodních dokumentech znamená, že použité elektrické a elektronické výrobky nesmí být přidány do běžného komunálního odpadu.

Ke správné likvidaci, obnově a recyklaci doručte tyto výrobky na určená sběrná místa, kde budou přijata zdarma. Alternativně v některých zemích můžete vrátit své výrobky místnímu prodejci při koupi ekvivalentního nového produktu. Správnou likvidací tohoto produktu pomůžete zachovat cenné přírodní zdroje a napomáháte prevenci potenciálních negativních dopadů na životní prostředí a lidské zdraví, což by mohly být důsledky nesprávné likvidace odpadů. Další podrobnosti si vyžádejte od místního úřadu nebo nejbližšího sběrného místa. Při nesprávné likvidaci tohoto druhu odpadu mohou být v souladu s národními předpisy uděleny pokuty.

Pro podnikové uživatele v zemích Evropské unie

Chcete-li likvidovat elektrická a elektronická zařízení, vyžádejte si potřebné informace od svého prodejce nebo dodavatele.

Informace k likvidaci v ostatních zemích mimo Evropskou unii

Tento symbol je platný jen v Evropské unii.

Chcete-li tento výrobek zlikvidovat, vyžádejte si potřebné informace o správném způsobu likvidace od místních úřadů nebo od svého prodejce.

Autorizovaný dovozce a distributor pro ČR:

DSI Czech, spol. s.r.o.
Křižíkova 237/36A
186 00 Praha 8 – Karlín
Česká republika
Tel: + 420 225 386 130