

# Dětské elektrické auto



## Instrukce k montáži a používání vozidla

- Před použitím si pozorně přečtete tento návod.
- Nepoužívejte vozidlo na silnici, protože to není dopravní prostředek.
- Tato příručka obsahuje důležité informace, proto si ji řádně uschovejte pro budoucí použití.
- Za účelem zlepšení produktu se může část struktury produktu, vzhled, balení a způsob montáže změnit bez předchozího upozornění. Pokud je mezi touto příručkou a produktem jakýkoli rozdíl, upřednostněte reálný produkt. Děkujeme za pochopení!

# Obsah

1.O tomto vozidle .....	strana 2
2.Seznam dílů .....	strana 3
3.Schéma dílů .....	strana 4
4.Montážní postup .....	strana 5-7
5. Návod na obsluhu.....	strana 8-12
6.Nabíjení.....	strana 13
7.Řešení problémů.....	strana 14
8.Údržba .....	strana 15
9.Likvidace baterie.....	strana 16

## O tomto vozidle

Děkujeme, že jste si vybrali náš produkt. Upřímně doufáme, že tento produkt přinese štěstí vašim dětem. Před použitím si pozorně přečtěte tento návod a řádně si jej uschovejte.











Vhodný věk	3-6 let	Baterie	12V4. 5AH*1 12V7AH*1
Nosnost	méně než 30 kg	Motor	Motor řízeníDC12V-RS380 RPM5500*1 Motor pohonu DC12V-RS390 RPM16000*2 of RPM16000*4
Materiál	Plast	Optimální teplota	Pod 40°C
Nabíjení	Vstup: 100-240V 50-60Hz	Doba nabíjení	8-12 hodin, ne více než 20 hodin
	Výstup: 12V500mA/12V700mA /12V1000mA	Pojistka	7A samo-resetovací / 10A samo-resetovací

## Varování!

Pro bezpečnost vašich dětí si před použitím pozorně přečtěte všechna upozornění a pokyny. A tento návod si řádně uschovejte pro budoucí použití.

- Tento výrobek by měli sestavovat pouze dospělí. Výrobek obsahuje malé části, při montáži držte mimo dosah dětí.
- Před montáží odstraňte ochranný materiál a plastové obalové sáčky a po dokončení montáže je správně zlikvidujte.

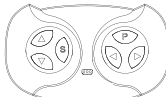
# Seznam dílů

Č.	Název	Obrázek	Počet	Pozn.	Č.	Název	Obrázek	Počet	Pozn.
1	Karoserie		1		2	Čelní sklo		1	
3	Sedadlo		1		4	Kolo		4	všechny rovnaké
5	Puklice		4		6	Zpětné zrcátko		1	levé a pravé
7	Volant		1		8	Adaptér		1	
9	Šrouby		1		10	Dálkové ovládání		1	
11	Manuál		1		12	M10 Klíč		2	

# Schéma dílů



Poznámka: Některé části je třeba namontovat na obě strany produktu.

Č.	Název	Počet	Č.	Název	Počet
1	Karoserie	1	2	Čelní sklo	1
3	Sedadlo	1	4	Kolo	4
5	Puklice	4	6	Zpětné zrcátko	1
7	Volant	1			

## Potřebné nářadí



Šroubovák

(není obsahem balení)



Kleště (není obsahem)



Klíč (je obsahem)

## Montážní postup

---

1. Tento výrobek by měli sestavit dospělí. Montáž může trvat 40 minut nebo více. Nesmontované části mohou mít nebezpečné ostré hrany nebo hroty a mohou obsahovat malé části, držte je mimo dosah dětí.
2. Před montáží se ujistěte, že jsou všechny uvedené díly zahrnuty a nelikvidujte je, dokud se montáž nedokončí.
3. Potřebné montážní nářadí: šroubovák (není součástí balení), kleště (nejsou součástí balení), klíč (součást balení).

### 1. Montáž předních kol

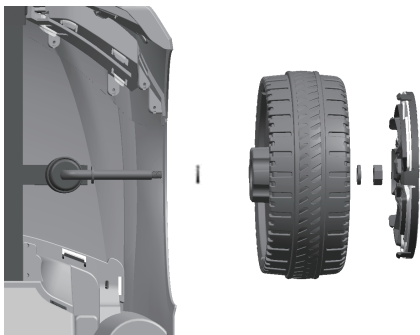

Otočte karoserii vozidla.

Na přední nápravu přidejte podložku, za ni nasadte kolo, nasadte další podložku a upevněte maticí M10. Potom namontujte puklici.  
POZNÁMKA: Kroky pro montáž levého a pravého kola jsou stejné.

### 2. Montáž zadních kol

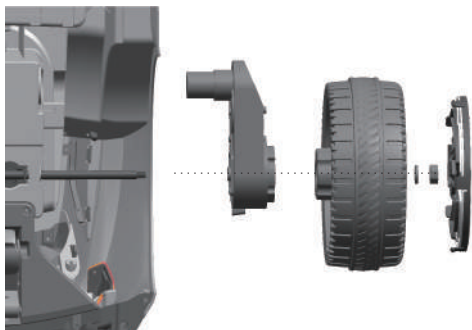

Nejprve namontujte motor na zadní nápravu a poté nasadte kolo. Potom přidejte podložku a upevněte ji maticí M10. Poté pevně namontujte puklici.  
POZNÁMKA: Kroky pro montáž levého a pravého kola jsou stejné.

## Montážní postup

### 3. Montáž volantu

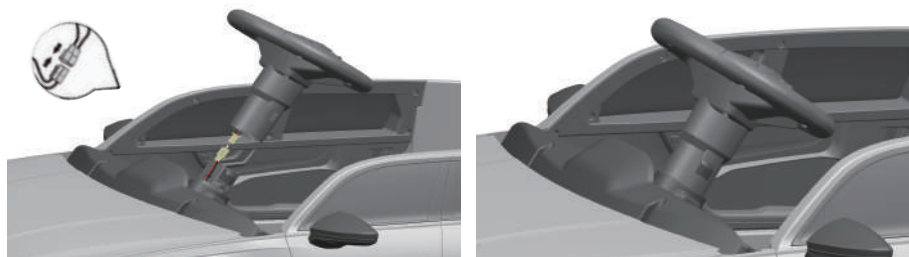

Připojte kabelový konektor na volantu a konektor v otvoru karoserie a umístěte jej do otvoru na karoserii. Potom podržte tlačítka na obou stranách tyče volantu a jemně zatlačte volant do otvoru na karoserii, dokud tlačítka nezapadnou do otvorů na drážce.

### 4. Zapojení baterie

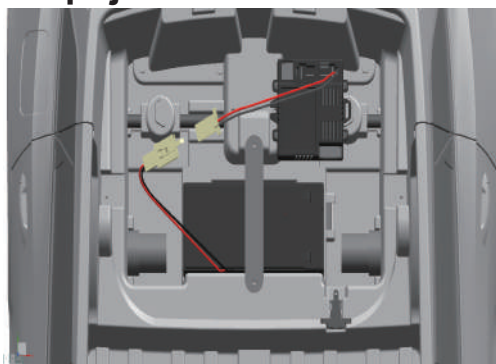

Před montáží sedačky zapojte všechny kabely na baterii podle barev vodičů. (jak je znázorněno)

**POZOR!** Nezapojujte opačně.



#### **Bezpečnostní varování na baterii!**

Různé modely nebo nové a použité baterie nelze používat současně. Nenabíjecí baterie nelze nabíjet.

Nabíjecí baterie mohou nabíjet pouze dospělí.

Před nabíjením vyjměte nabíjecí baterii z produktu. Vždy správně připojte anodu a katodu.

Vybité baterie je třeba z výrobku včas vyjmout. Nezkratujte.

Nepoužívejte suché baterie.

## Montážní postup

### 5. Montáž sedadla

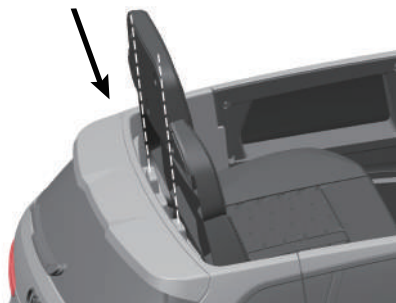

Najděte na autě prostor pro umístění sedadla. Zarovnejte sedadlo a upevněte jej pomocí šroubů M4\*12 s plochou hlavou na obou stranách sedadla (jak je znázorněno).

### 6. Montáž čelního skla

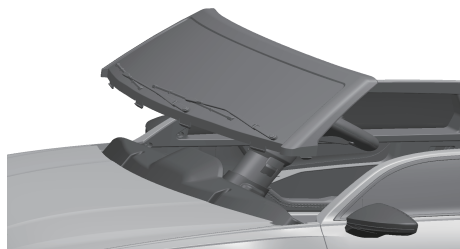

Zarovnejte čelní sklo se drážkami na autě a zatlačením dolů jej upevněte.

### 7. Montáž zpětných zrcátek

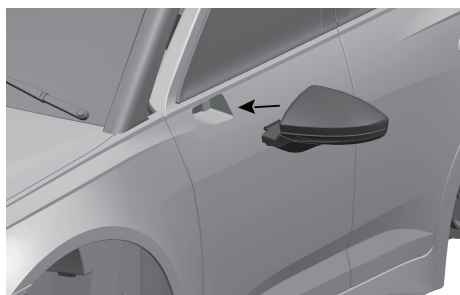

Nasadte levé a pravé zpětné zrcátko na auto (jak je znázorněno) a jemně jej zatlačte.

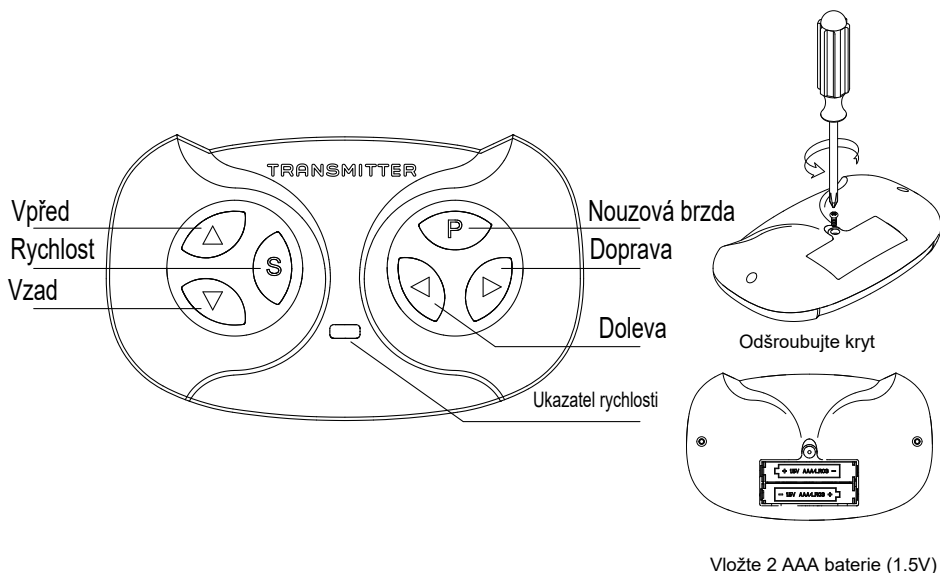

## 2.4G Používání dálkového ovládání

### 【Párování】

Při prvním použití je zapotřebí spárování, tento výrobek má paměťovou funkci. Při výměně baterie párování není opětovně nutné.

Krok 1: Odstraňte kryt baterií na zadní straně dálkového ovladače a vložte 2 suché baterie typu AAA. (nejsou obsahem balení)

Krok 2: Vypněte hlavní vypínač na autě.

Krok 3: Podržte tlačítka dopředu a dozadu dokud LED světla nezačnou blikat. Potom zapněte auto, pokud první LED světlo svítí, párování bylo úspěšné.

**Funkce tlačítek:** Stisknutím " S " nastavíte rychlost , 1 LED je pomalá, 2 LED střední, 3 LED vysoká rychlost, Dozadu jede auto pouze pomalou rychlostí. Stisknutím " P " zapnete nouzovou brzdou, všechny LED začnou blikat. funkce obnovíte opětovným stisknutím tlačítka "P".

Dálkové ovládání má přednost před manuálním ovládáním, to znamená, že nožní pedál bude při používání dálkového ovládání neplatný a bude funkční, když se dálkové ovládání nepoužívá.



## Návod na obsluhu

---



### Varování!

Abyste předešli nehodám a zraněním:

- Nenechávejte děti samy na tomto vozidle. Tento výrobek by se měl používat pouze pod dohledem dospělé osoby.
- Nikdy nepoužívejte na cestách nebo svazích, v blízkosti vozidel nebo bazénů a v jiných nebezpečných oblastech.
- Při používání vždy noste boty.
- Při používání vždy sedněte.
- Vhodný věk: 3-6 let; limit zatížení: 30 kg.
- Prosím, nepoužívejte tento produkt v provozu.

**Před použitím se ujistěte, že jste provedli všechny následující kroky:**

- Pozor! Před prvním použitím nabíjejte tento produkt 8-12 hodin, ne více než 20 hodin. Produkt by měli nabíjet pouze dospělí.
- Proces montáže by měli provádět dospělí. Napájecí zdroj a části obvodu jsou již smontovány.
- Před použitím upevněte všechny díly a utáhněte všechny šrouby.

### Bezpečnostní pravidla při používání

Přečtěte si následující bezpečnostní pravidla pro vaše děti a jejich spoluhráče a ujistěte se, že těmto pravidlům správně rozumí.

- Tento výrobek nemá brzdu, při používání vždy noste přilbu a ochranné pomůcky.
- Tento výrobek by se měl používat pouze pod dohledem dospělých.
- Tento výrobek používejte na bezpečných místech.
- Nikdy nepoužívejte na cestách nebo svazích, v blízkosti vozidel nebo bazénů a v jiných nebezpečných oblastech.
- Tento produkt používejte na rovných plochách, například v interiéru nebo v parku.
- Nikdy nepoužívejte ve tmě, abyste předešli neočekávaným nehodám.
- Nedoporučuje se používat tento výrobek na mokřem terénu nebo na svazích se sklonem větším než 15°.
- Nepoužívejte tento výrobek venku v deštivých nebo zasněžených dnech.
- Před přepínáním mezi pohybem vpřed a vzad se ujistěte, že je vozidlo zcela zastaveno.
- Dodržujte prosím příslušný věkový rozsah a požadavky na limit zatížení.

# Návod na obsluhu

- Je zakázáno měnit obvod nebo přidávat jiné elektrické části.
- Pravidelně kontrolujte vodiče.
- Před každým použitím zkontrolujte výrobek, abyste zajistili bezpečnost dětí.
- Nedovolte dětem stát v blízkosti tohoto produktu, když se pohybuje, zvláště v blízkosti kol.
- Tento výrobek má nastavitelný bezpečnostní pás, ukažte prosím svým dětem, jak jej správně používat. Při použití si zapněte bezpečnostní pás.

## Provozní kroky (ujistěte se, že je auto zapnuto)

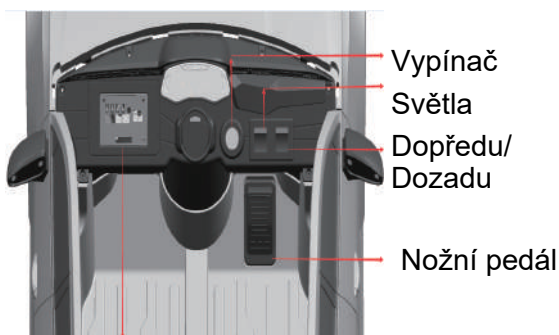

MP3/MP4 přehrávač

### Důležité!

Před změnou rychlosti nebo směru jízdy vždy zastavte tento výrobek, abyste předešli poškození převodovky a motorů.

- 1) Zapněte vozidlo
- 2) Dopředu  $\triangle$   
Přepněte do polohy „Dopředu“.  
Sešlápněte pedál. Produkt půjde dopředu.
- 3) Stop  $\circ$   
Uvolněte pedál.
- 4) Dozadu  $\nabla$   
Přepněte do polohy „Dozadu“. Sešlápněte pedál.  
Produkt půjde dozadu.

# Návod na obsluhu

---

## MP3 přehrávač

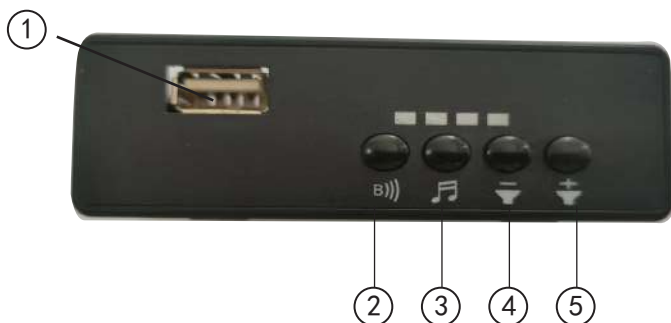

- 1)USB vstup: zapojte USB zařízení a přehrávejte.
- 2)Režim hudba/Bluetooth: pro přehrávání hudby stiskněte tlačítko jednou; opětovným stisknutím přepnete do režimu Bluetooth.
- 3)Dále: stisknutím přejdete na následující skladbu.
- 4)Snížit hlasitost.
- 5)Zvýšit hlasitost.

## Volant



# Návod na obsluhu

## Schéma zapojení

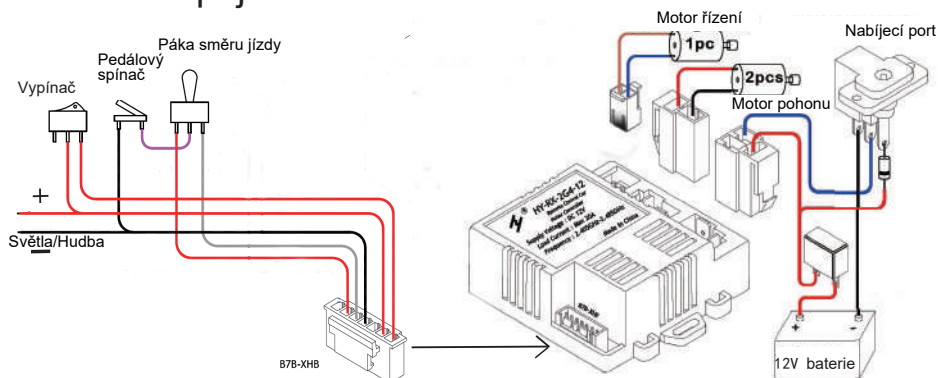

## Nabíjení

### Nabíjení musí provádět dospělí!



#### Varování!

- **Abyste předešli požáru a úrazu elektrickým proudem:**
- Používejte originální nabíjecí baterii dodávanou s tímto produktem. Baterii nevyměňujte ani nevkládejte zpět, mohlo by to způsobit požár nebo výbuch.
- Baterii ani nabíječku tohoto produktu nepoužívejte na jiných produktech, protože by to mohlo způsobit přehřátí, požár nebo výbuch.
- Nepropojujte obvod tohoto produktu, mohlo by to způsobit požár nebo výbuch nebo trvale poškodit produkt.
- Nepřipojujte napájecí svorky přímo, jinak může dojít k požáru nebo výbuchu.
- Udržujte tekutiny mimo dosah nabíjecích zařízení.
- Nenabíjejte tento výrobek v blízkosti přehřívajících se nebo hořlavých materiálů, protože při nabíjení se vytváří hořlavý plyn. Baterii nabíjejte na místě, kde je průvan.
- K vyjmutí baterie tohoto produktu použijte vhodné nástroje. Baterii nevytahujte za kovové dráty, jinak může dojít k požáru.
- Baterii nabíjejte na suchém místě.

## Varování!

- Odstraňte přehřáté části a ihned si umyjte ruce.
- Baterii neotevírejte, obsahuje olovo a kyseliny, které mohou způsobit otravu a korozi.
- Nerozebírejte nabíječku. Odkryté vodiče by mohly způsobit úraz elektrickým proudem. Nabíjení musí provádět dospělí.
- Baterii řádně uschovejte. Pád baterie ji může trvale poškodit.
- Před nabíjením se ujistěte, že obvod a části jsou v dobrém stavu. V případě poškození nenabíjejte.
- **Vybití baterie není povoleno. Prosím, nabijte produkt včas po každém použití.** Pokud jej nebudete delší dobu používat, nabíjejte jej pravidelně každý měsíc.
- Obrácení elektrody baterie není povoleno.
- Ujistěte se, že je baterie dobře zakrytá, abyste předešli neočekávanému zranění dětí.
- Tento výrobek používejte pod dohledem dospělých.
- Abyste předešli pádu a zranění dětí, buďte při používání tohoto produktu opatrní.

- Nabíjecí port je pod sedadlem.
- Při nabíjení vypněte napájení.
- Před prvním použitím nabíjejte tento produkt 8-12 hodin. Abyste předešli přehřátí, nenabíjejte déle než 20 hodin.
- Nabíjte včas, pokud auto při běžné jízdě zpomalilo.
- Nabíjejte včas po každém použití. Pokud výrobek nebudete delší dobu používat, pravidelně jej každý měsíc nabíjejte. 8-12 hodin při každém nabíjení, ne více než 20 hodin.



1. Nabíjecí port je pod sedadlem.
2. Zapojte nabíječku do nabíjecího portu.
3. Zapojte nabíječku do zásuvky a začněte nabíjet.

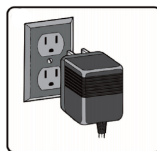

## Varování!

Tento produkt je vybaven zařízením na ochranu nabíjení. Během nabíjení budou všechny funkce vypnuty.

## Řešení problémů

---

### ■ Problém: Produkt se nehýbe

#### **Příčina: Slabá baterie.**

Nabijte produkt včas po každém použití. Pokud výrobek nebudete delší dobu používat, pravidelně jej každý měsíc nabíjejte. 8-12 hodin při každém nabíjení, ne více než 20 hodin.

#### **Příčina: Přerušená tepelná pojistka.**

Tento výrobek je vybaven samoresetovatelnou pojistkou. Pokud je výrobek přetížen nebo nesprávně používán, samo-resetující pojistka se na 5-20 sekund vypne a pak se dá znovu použít. Pojistka je pod sedadlem. (Jak je znázorněno)

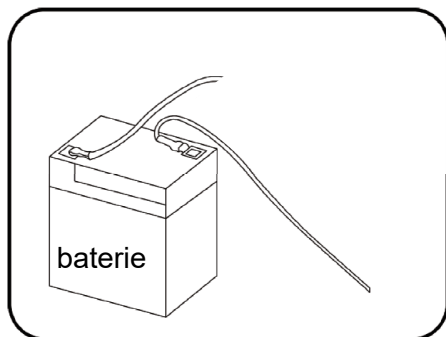

#### **Abyste předešli přerušení pojistky, postupujte podle následujících rad:**

**Nepřetěžujte.** Maximální nosnost je 30kg.

Za vozidlem nic netahejte. Nejezděte na svazích.

Vyhnete se situacím, které způsobí, že se kola otáčejí vysokou rychlostí a přehřívají se motory.

Nepoužívejte tento výrobek v horkém počasí; způsobí to přehřátí příslušenství. Neměňte obvod sami; způsobí to zkrat.

#### **Příčina: Šrouby na kolech jsou uvolněny**

Když jsou šrouby na kolech uvolněné, auto nebude moci jet dopředu. Před každým použitím důkladně zkontrolujte všechna kola a ujistěte se, že jsou všechny šrouby dotaženy.

#### **Příčina: Konektor baterie je uvolněný**

Před každým použitím se ujistěte, že je baterie dobře připojena.

#### **Příčina: Baterie je poškozena**

Baterii vyměňte včas a vložte ji správně.

#### **Příčina: Obvod je poškozen**

Udržujte výrobek mimo kapaliny a písek, abyste předešli poškození obvodu.

#### **Příčina: Poškozený motor**

Vyžaduje profesionální údržbu. Kontaktujte svého dodavatele.

## Řešení problémů

---

### ■ **Problém: Baterie nelze nabít**

#### **Příčina: Konektor baterie je uvolněný**

Před každým použitím se ujistěte, že je baterie dobře připojena.

#### **Příčina: Nabíječka není zapojena.**

Ujistěte se, že je nabíječka zapojena a zda je zapnuto napájení.

#### **Příčina: Porucha nabíječky.**

Zahřívá se nabíječka při nabíjení? Pokud ne, může být nefunkční.

Vyměňte nabíječku včas.

### ■ **Problém: Výdrž baterie je krátká**

#### **Příčina: slabá baterie.**

Nabíjejte včas po každém použití. Pokud výrobek nebudete delší dobu používat, pravidelně jej každý měsíc nabíjejte. 8-12 hodin při každém nabíjení, ne více než 20 hodin.

#### **Příčina: Stárnutí baterie/ ztráta kapacity baterie**

Rychlost stárnutí a stupeň stárnutí baterie se liší podle toho, jak často se používá. Pokud baterie stárne, vyměňte ji včas.

### ■ **Problém: Při nabíjení je slyšet hluk**

Je to normální.

### ■ **Problém: teplo při nabíjení**

Je to normální.

## Údržba

---

- Dospělí by měli pravidelně kontrolovat části tohoto výrobku, jako je baterie, nabíječka, vodiče, vypínač a jiné. Ujistěte se, že všechny upevňovací části jsou dobře připevněny a žádný šroub není uvolněný. Přestaňte používat, pokud existují potenciální rizika, dokud nebude výrobek opraven.
- Ujistěte se, že plastové části tohoto produktu nejsou prasklé nebo zlomené.
- Po určité době používání výrobek namažte, abyste předešli rzi.
- Výrobek skladujte uvnitř. V případě vlhkého počasí přikryjte výrobek vodě odolnou látkou.
- Udržujte tento výrobek mimo zdroje tepla, jinak se plastové části roztaví.
- Nabíjejte včas po každém použití. Pokud výrobek nebudete delší dobu používat, pravidelně jej každý měsíc nabíjejte. Nabíjení musí provádět dospělí.
- Výrobek nečistěte mýdlem a vodou, mohli byste poškodit motory a způsobit zkrat.
- Čistěte suchým hadříkem. K utírání plastových částí lze místo měkkého hadříku použít nevoskovou leštěnku na nábytek.
- Nepoužívejte tento výrobek v nebezpečných oblastech, jako jsou ulice, silnice, svahy a štěrkové cesty atd., abyste předešli poškození motorů a obvodu.
- Když tento produkt nepoužíváte, vypněte napájení. Pokud se delší dobu nepoužíváte, odpojte baterii.

## Likvidace baterie

---

### Likvidace baterie



- Baterii je nutno recyklovat a nelze ji libovolně likvidovat.
- Baterii neodhazujte do blízkosti ohně, způsobí výbuch a vytečení.
- Baterii nelikvidujte spolu s domovním odpadem. Ze zákona je přísně zakázáno spalovat baterie a domovní odpad spolu.
- Použité baterie vyhoďte do nádoby k tomu určené nebo je předejte odbornému pracovníkovi.
- Před likvidací baterie se poradte s příslušnou institucí o přiměřeném způsobu zacházení s baterií.
- Před prvním použitím nabijte baterii. Nabíjení musí provádět dospělí.
- Nabíjení pouze v rámci specifikovaného rozsahu napětí. Během nabíjení výrobek neprovozujte.
- Pravidelně kontrolujte zásuvky, kabely, nabíjecí pouzdro a další části. V případě jakéhokoli poškození přestaňte výrobek používat.
- Odstraňte kryt baterií na zadní straně dálkového ovladače, vložte správně 2 baterie AAA. (Baterie by měli vyměňovat dospělí).
- Ujistěte se, že anoda a katoda všech baterií jsou správně umístěny.
- Nenabíjecí baterie nelze nabíjet; po vyčerpání jej vyjměte z produktu.
- Různé modely nebo nové a použité baterie nelze používat současně.
- Pravidelně kontrolujte baterii; pokud zjistíte jakékoli poškození, přestaňte výrobek používat, dokud nebude opraven.