

# Cuisinart®



## 3 IN 1 GRILL, WAFFLE & OMELETTE MAKER

GRSM3E

Q168a

# Cuisinart®

Uživatelská příručka

Gril, vaflovač a výrobek omelet 3v1  
Cuisinart® GRSM3E

# Cuisinart®

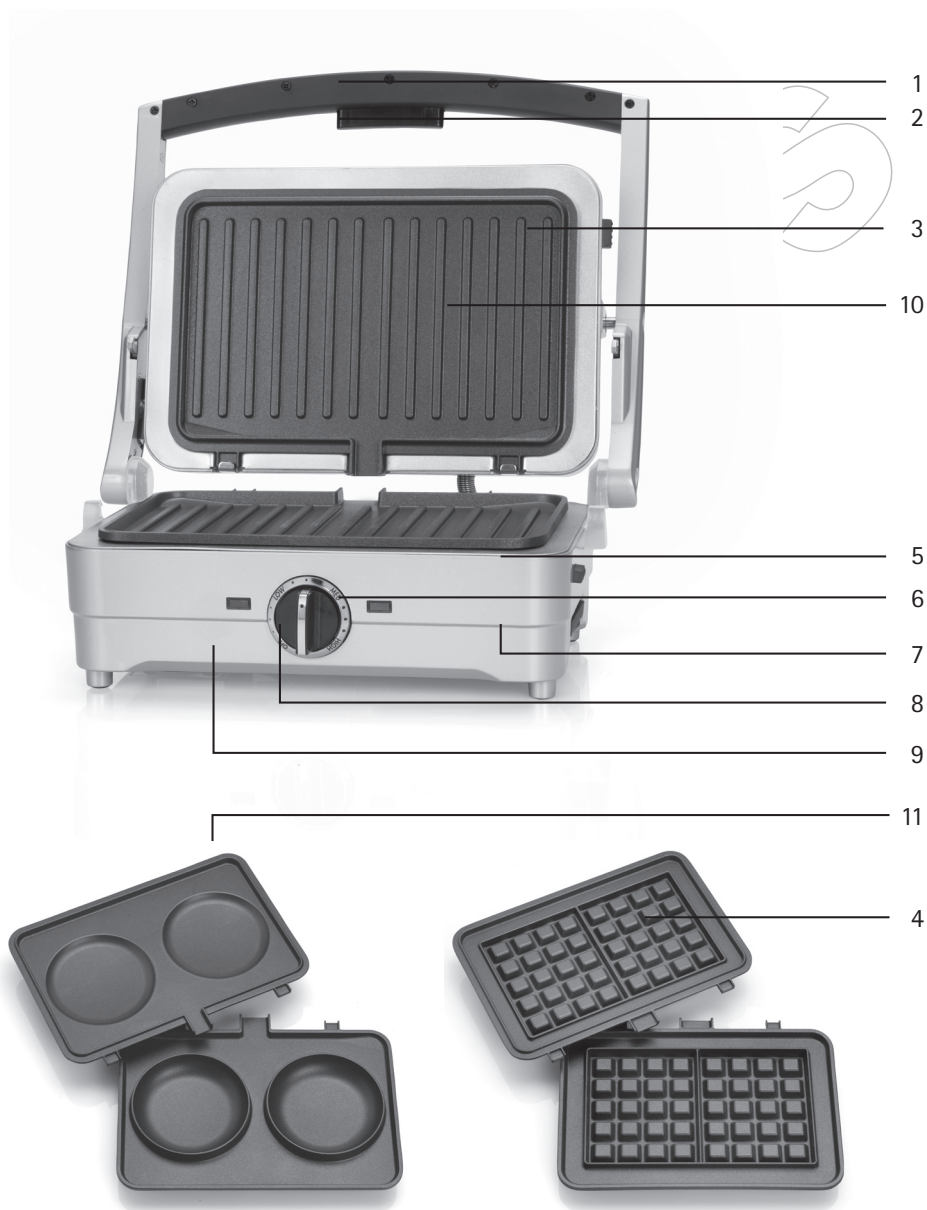

**Obr. 1**

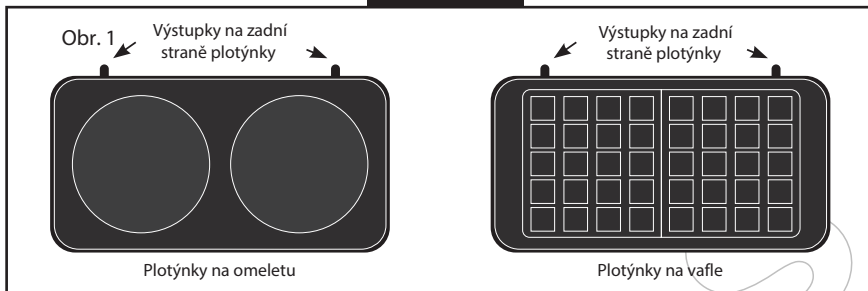

**Obr. 2**

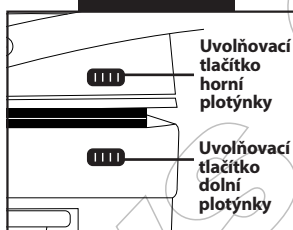

**Obr. 3**

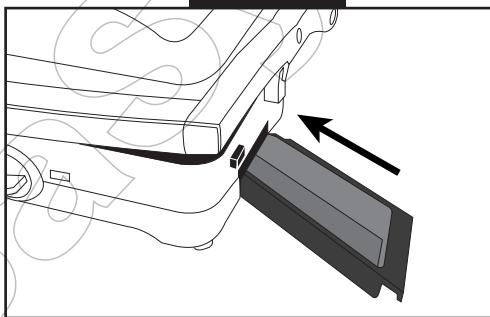

**Obr. 4**

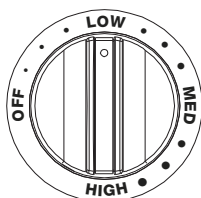

Konstrukce plovoucího závěsu

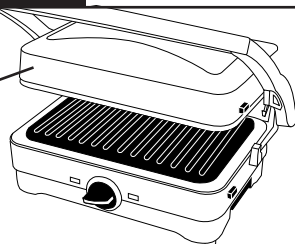

# 1. BEZPEČNOSTNÍ POKYNY

PŘED POUŽITÍM SPOTŘEBIČE SI POZORNĚ PŘEČTĚTE  
NÁSLEDUJÍCÍ BEZPEČNOSTNÍ OPATŘENÍ!

• **POZOR:** NEBEZPEČÍ POPÁLENÍ



- **VAROVÁNÍ:** Velmi horké povrchy.
- **NEDOTÝKEJTE SE** horkých povrchů, mohlo by dojít ke zranění. Vždy používejte rukojeť.

- **TENTO SPOTŘEBIČ VYŽADUJE DOZOR.** Spotřebič nenechávejte během používání bez dozoru, po každém použití jej odpojte. Bez dozoru jej nenechávejte zapnutý nebo zapojený.
- Jakákoliv sousedící plocha či nábytek musí odolat minimálnímu nárůstu teploty o 85 °C nad okolní teplotu v místnosti, ve které se během používání nachází. Kolem spotřebiče ponechte 100 mm volného prostoru kolem přední, zadní a boční části a min. 700 mm mezi topnou plochou a spodní stranou jakéhokoli vodorovného povrchu. Některé typy vinylového či laminátového kuchyňského nábytku jsou velmi náchylné na poškození teplem nebo na změnu barvy i při nižších, než zde uvedených teplotách. Za škody způsobené instalací spotřebiče, které jsou v rozporu s těmito pokyny, nese odpovědnost majitel. Spotřebič nepoužívejte pro ukládání předmětů, ani jako pracovní plochu.
- Spotřebič nepoužívejte v blízkosti nebo pod hořlavými materiály, jako jsou záclony, závěsy nebo nábytek.
- Tento spotřebič mohou používat osoby se sníženými fyzickými, smyslovými či duševními schopnostmi nebo osoby, které mají nedostatečné zkušenosti, a znalosti za předpokladu, že jsou pod dozorem nebo pokud obdržely nezbytné pokyny pro bezpečné používání spotřebiče, a pokud plně chápou nebezpečí související s používáním spotřebiče.
- Děti musí být vždy pod dohledem, aby bylo zajištěno, že si s

tímto spotřebičem nebudou hrát.

- Spotřebič nesmí používat děti. Během a po použití udržujte spotřebič a jeho napájecí kabel mimo dosah dětí.
- Tento spotřebič je určen pouze pro domácí použití ve vnitřních prostorech. Není určen pro použití v prostředí, jako jsou kuchyňky pro zaměstnance a další pracovní či komerční prostředí; nebo pro zákazníky v hotelech a motelech nebo v dalších prostředích typu ubytovacích služeb.
- Pokud je poškozený napájecí kabel, spotřebič přestaňte ihned používat. Poškozený napájecí kabel musí být vyměněn v autorizovaném servisu, pověřeném poprodejním servisu nebo odborníkem, jinak hrozí nebezpečí úrazu.
- Během nebo po použití neomotávejte napájecí kabel kolem hlavní části spotřebiče.
- Napájecí kabel nenechávejte viset přes okraj pracovní plochy nebo kuchyňského stolu.
- Zabraňte kontaktu napájecího kabelu se zdrojem tepla.
- Protože se vnější povrchy spotřebiče mohou během jeho používání zahřívat, dávejte pozor, aby se povrchy spotřebiče nedostaly do kontaktu s jinými povrchy citlivými na teplo.
- Nepoužívejte kovové náčiní, pomůcky, apod., mohlo by dojít k poškození varných povrchů.
- Před čištěním spotřebič vždy odpojte ze zásuvky a nechte jej zcela vychladnout.

### **BEZPEČNOSTNÍ OPATŘENÍ - ELEKTRICKÉ ČÁSTI**

- Ujistěte se, že použité napájecí napětí odpovídá napětí, uvedenému na štítku (štítek je umístěn na spodní straně krytu spotřebiče).
- Spotřebič není určen k ovládnání pomocí externího časovače, ani jiného samostatného ovládacího systému.
- Po použití, před sestavováním a čištěním spotřebič vždy nejprve odpojte ze zásuvky.

- Po použití, před sestavováním/odnímáním příslušenství, nebo před čištěním spotřebič vřdy nejprve odpojte ze zásuvky.
- Pro odpojení spotřebiče od napájení tahejte za zástrčku kabelu, nikdy ne za samotný kabel.
- Než se dotknete napájecího kabelu nebo vytáhnete zástrčku ze zásuvky, vřdy se ujistěte, že máte suché ruce.

## **BEZPEČNOSTNÍ OPATŘENÍ - OBECNÉ**

- Před prvním použitím ze spotřebiče odstraňte všechny obalové materiály, veškeré propagační štítky nebo nálepky, apod.
- Před použitím zkontrolujte spotřebič, zda nevykazuje známky poškození. Pokud spotřebič spadl, nebo se jeví jako poškozený, nepoužívejte jej. Spotřebič může opravit pouze výrobce/pověřený servis. Jako spotřebitel se o jeho opravu nepokoušejte.
- Před zapnutím spotřebiče se ujistěte, že jsou veškeré části správně nasazeny a zajištěny na svých místech.
- Nepoužívejte spotřebič k jinému účelu, než ke kterému je určen, a jinak, než je zde popsáno.
- Nedotýkejte se horkých povrchů; pokud je spotřebič zapnutý a během doby jeho chladnutí používejte rukojeť.
- Spotřebič umístěte na čistý, stabilní, suchý, a tepelně odolný povrch v blízkosti elektrické zásuvky.
- Nepokoušejte se spotřebič posouvat nebo zvedat za rukojeť, při zvedání spotřebiče se ujistěte, že máte zespodu plnou oporu.
- Na zapnutý spotřebič, nebo pokud je spotřebič horký, nikdy nic nepokládejte.
- Během vaření nezabalujte potraviny do plastové fólie, polyetylenových sáčků nebo do kovové fólie. Mohlo by dojít k poškození varných ploch nebo jiných částí spotřebiče a ke vzniku nebezpečí vniku požáru.
- Se spotřebičem nepoužívejte jiné příslušenství nebo nástavce,

než jaké doporučuje Cuisinart.

- Neumísťujte spotřebič na horký plynový nebo elektrický hořák nebo do jeho blízkosti, ani jej nevkládejte do vyhřáté trouby.
- Nenechávejte spotřebič zapnutý nebo zapojený do zásuvky bez dozoru.
- Před použitím pravidelně kontrolujte všechny součásti. Pokud je některá část poškozena, SPOTŘEBIČ NEPOUŽÍVEJTE.
- Aby nedošlo ke zranění nebo ke vzniku požáru, během používání spotřebič nezakrývejte.
- Aby nedošlo ke vzniku požáru, úrazu elektrickým proudem nebo ke zranění, neponořujte základnu, kabel nebo zástrčku do vody a jiných kapalin, a nedávejte je do myčky nádobí.
- Pro odpojení spotřebiče od napájení otočte ovladač do pozice vypnuto, a pak vytáhněte zástrčku ze zásuvky.
- Po použití spotřebič vypněte a odpojte ze zásuvky.
- Pokud spotřebič nepoužíváte, a před čištěním, odpojte jej ze sítě. Po použití, před sestavováním/odnímáním příslušenství, nebo před čištěním spotřebič nejprve odpojte ze zásuvky.
- Varné plochy doporučujeme mýt opatrně ručně. V případě, že součásti, které lze ponořit do vody, chcete mýt v myčce na nádobí, umístěte je pouze na horní rošt myčky.



**VAROVÁNÍ:** Polyetylenové sáčky nebo jiné obalové materiály mohou být nebezpečné. Abyste předešli riziku udušení, uchovávejte je mimo dosah kojenců a dětí. Obalové materiály nejsou určeny na hraní.

Produkt je ve shodě se všemi příslušnými právními předpisy EU a UK, a normami určenými pro tento typ a třídu spotřebiče. Cuisinart je držitel certifikace ISO9001:2015, který trvale vyhodnocuje výkonnost systému řízení kvality. Pokud máte jakékoli dotazy týkající se bezpečnosti produktu a souladu s předpisy, kontaktujte oddělení zákaznických služeb (viz část „Mezinárodní záruka“).



## Likvidace vysloužilých elektrických a elektronických zařízení

Symbol na produktu nebo na jeho obalu znamená, že tento produkt nelze likvidovat s běžným domovním odpadem.

V zájmu všech a pro aktivní podílení se na společném úsilí o ochranu životního prostředí využijte zavedený systém sběrných míst a likvidace vysloužilých zařízení, dostupný ve vaší zemi. Tím lze některé materiály recyklovat nebo regenerovat. Další podrobnosti o recyklaci a bezpečné likvidaci elektrických a elektronických zařízení vám sdělí místní úřady.

**BABYLIS SARL**

ZI du Val de Calvigny  
59141 Iwuy  
France

## 2. ÚVOD

**Gratulujeme Vám k zakoupení grilu, vaflovače a výrobniku omelet 3v1 Cuisinart®!**

Již více než 30 let je cílem Cuisinart vyrábět to nejkvalitnější vybavení do kuchyně. Veškeré produkty Cuisinart jsou navrženy pro výjimečně dlouhou životnost a pro snadné používání tak, aby poskytovaly každý den vynikající výkonnost.

Pokud se chcete dozvědět o našich produktech a nápadech více, navštivte naše webové stránky [www.cuisinart.eu](http://www.cuisinart.eu)

## 3. FUNKCE (viz obálka tohoto návodu)

1. Rukojeť
2. Tlačítko pro uvolnění rukojeti
3. Uvolňovací tlačítko horní plotýnky
4. Plotýnky na vafle
5. Uvolňovací tlačítko dolní plotýnky
6. Indikátory
7. Integrovaná odkapávací miska
8. Ovladač nastavení teploty
9. Základna
10. Grilovací plotýnky
11. Plotýnky na omeletu
12. Štěrka (není zobrazena)



## 4. POUŽÍVÁNÍ

### A. PŘED PRVNÍM POUŽITÍM

Před prvním použitím Grill, Waffle & Omelette Maker 3 v 1 se ujistěte, že z něj byly odstraněny veškeré obalové materiály, a plotýnky na gril, vafle a omelety důkladně vyčistěte (viz část Čištění a údržba).

### B. VÝBĚR PLOTÝNEK

Než začnete, vyberte plotýnky, které se nejlépe hodí pro typ pokrmu, který chcete připravit.

#### Grilovací plotýnky

Žebrované grilovací plotýnky lze použít pro spotřebič jako kontaktní nebo panini gril. Ideální pro šťavnaté hamburgery, restované steaky, panini v kavárenském stylu a lahodnou zeleninu.

#### Plotýnky na vafle

Plotýnky na vafle lze použít k přípravě domácích sladkých nebo slaných vaflí, které mají zlatohnědou kůrku a měkký, nadýchaný střed.

#### Plotýnky na omeletu

Plotýnky na omeletu lze použít k vytvoření lehké a nadýchané omelety, tortilly, mini quiche a pizzy. Nebo k přípravě frittattas, mini koláčů, calzone a dokonce i k přípravě cheeseburgerů.

### C. NASAZENÍ A VYJMUTÍ PLOTÝNEK

#### Nasazení plotýnek

- Ujistěte se, že je spotřebič vypnutý a odpojený od elektrické sítě.
- Vyberte plotýnky (grilovací, na vafle nebo na omeletu), které chcete použít.
- Spotřebič umístěte tak, aby ovládací prvky směřovaly k vám.
- Stiskněte uvolňovací tlačítko rukojeti a vyklopte rukojeť tak, aby byl spotřebič zcela otevřený.
- Zarovnejte dva výřezy na zadní straně plotýnky (**obr. 1**) s držáky na spodní straně základny. Nakloňte plotýnku a zasuňte ji pod držák.
- Zatlačte na přední konec plotýnky, dokud nezapadne na své místo. Pro snadnější uzamčení plotýnky doporučujeme při jejím nasazování stisknout uvolňovací tlačítko plotýnky.
- Stejným způsobem upevněte i druhou plotýnku.

#### Vyjmutí plotýnek

- Před vyjmutím plotýnek se ujistěte, že je spotřebič vypnutý, odpojený od elektrické sítě a zcela vychladlý (spotřebič nechte chladnout alespoň 30 minut).
- Vyhleďte uvolňovací tlačítka plotýnek (nacházejí na pravé straně horního a spodního krytu spotřebiče) (**obr. 2**). Pevně stiskněte horní uvolňovací tlačítko - horní plotýnka se trochu uvolní, aby ji bylo možné sejmut z horního krytu. Zvedněte plotýnku nahoru a vysuňte ji zpod držáku uprostřed.
- Pro uvolnění spodní plotýnky postup zopakujte stisknutím spodního uvolňovacího tlačítka.
- Plotýnky můžete opatrně umýt ručně, nebo je umístit na horní rošt myčky nádobí.

## Nasazení a vyjmutí integrované odkapávací misky

Tento spotřebič obsahuje chytrý systém odvodu tuku. Tuk je odváděn malým vybráním na zadní straně plotýnek, což umožňuje odkapávání tuku do integrované misky.

Vložení odkapávací misky: Misku vložte do otvoru na pravé straně spodního krytu (**obr. 3**).

Vyjmutí odkapávací misky: Misku jednoduše vysuňte z otvoru. Tuk po vaření bezpečně zlikvidujte. Odkapávací misku lze mýt v myčce na nádobí.

## D. POUŽÍVÁNÍ SPOTŘEBIČE

Jakmile jsou vloženy plotýnky a odkapávací miska, jste připraveni začít spotřebič používat.

### Přehřev spotřebiče

Pro dosažení optimálních výsledků spotřebič před použitím vždy zcela přehřejte.

- Zapojte spotřebič do zásuvky.
- Přestože mají plotýnky nepřilnavý povrch, doporučujeme je potřít olejem (nanásejte papírovou utěrkou nebo cukrářským štětcem) nebo použít olej na vaření ve spreji.
- Zavřete víko a pomocí ovladače teploty zvolte požadovanou teplotu: **Low** (Nízká), **Medium** (Střední) nebo **High** (Vysoká).

**POZNÁMKA:** Teplotu nastavte podle druhu připravovaných potravin.

- Po nastavení teploty se na přední straně spotřebiče se rozsvítí červený indikátor, což signalizuje, že je zapnuté napájení, a že se spotřebič zahřívá.
- Jakmile spotřebič dosáhne optimální teploty, rozsvítí se zelený indikátor, což signalizuje, že je spotřebič připraven k vaření.

### Používání rukojeti

- Rukojeť je navržena tak, aby se při použití spotřebiče v režimu vafle nebo omeleta uzamkla.
- Chcete-li spotřebič otevřít, uchopte rukojeť, stiskněte uvolňovací tlačítko rukojeti a zvedněte víko směrem nahoru.
- Chcete-li spotřebič zavřít, zatlačte rukojeť směrem dolů.

### Vaření s grilovacími plotýnkami

- Přehřejte spotřebič, dokud se nerozsvítí zelený indikátor.
- Položte potraviny na spodní plotýnku a sklopte víko.
- Konstrukce plovoucího závěsu zaručuje, že se prostor mezi horní a spodní plotýnkou přizpůsobí tloušťce potraviny (**obr. 4**).

**POZNÁMKA:** Během vaření můžete víko pomocí rukojeti lehce přitlačit, aby se uzamkly chutě. Při současném vaření více než jednoho kusu potravin se snažte zajistit, aby byla jejich tloušťka stejná, tím bude zajištěno rovnoměrné propečení každého kusu.

- Po umístění potravin na gril může několik sekund trvat, než zelený indikátor zhasne. To je normální.
- Zelené světlo indikuje, že je produkt zahřátý a v rámci cyklu vaření se bude nadále rozsvěcovat a zhasínat. Zelené světlo neindikuje, kdy jsou potraviny uvařené, to musíte posoudit sami po zvednutí víka.
- Když jste s uvařením potravin spokojeni a chcete je vyjmout, jemně uvolněte jejich okraje pomocí tepelně odolné plastové stěrky.

**DŮLEŽITÉ:** Nikdy nepoužívejte kovové předměty, jako jsou nože a vidličky, apod., protože by to mohlo poškodit nepřilnavou vrstvu.

- Po ukončení vaření otočte volič teploty do polohy „OFF“ a odpojte napájecí kabel. Před další manipulací nechte spotřebič alespoň 30 minut vychladnout.

**POZNÁMKA:** Při prvním použití spotřebiče se může objevit mírný zápach nebo kouř. To je u spotřebičů s nepřilnavým povrchem normální a běžné.

### Vaření s plotýnkami na vafle a omeletu

- Předehřejte spotřebič, dokud se nerozsvítí zelený indikátor.
- Položte potraviny na spodní plotýnku a zavřete rukojeť. Po bezpečném zajištění uslyšíte cvaknutí.

**POZNÁMKA:** Zajištění plotýnek je důležité. Musí být plně utěsněny, aby se vaše potraviny uvařily správně.

- Zhasnutí zeleného světla může trvat několik sekund. To je normální.
- Zelené světlo indikuje, že je produkt zahřátý a v rámci cyklu vaření se bude nadále rozsvěcovat a zhasínat. Zelené světlo neindikuje, kdy jsou potraviny uvařené, to musíte posoudit sami po zvednutí víka.
- Když jste s uvařením potravin spokojeni a chcete je vyjmout, jemně uvolněte jejich okraje pomocí tepelně odolné plastové stěrky.

**POZNÁMKA:** Při použití plotýnek na omeletu je plňte těsně pod okraj, aby nedošlo k přetečení.

**DŮLEŽITÉ:** Nepoužívejte kovové předměty, protože by to mohlo poškodit nepřilnavou vrstvu.

- Po ukončení vaření otočte volič teploty do polohy „OFF“ a odpojte napájecí kabel. Před další manipulací nechte spotřebič alespoň 30 minut vychladnout.

**POZNÁMKA:** Při prvním použití spotřebiče se může objevit mírný zápach nebo kouř. To je u spotřebičů s nepřilnavým povrchem normální a běžné.

## 5. ČIŠTĚNÍ A ÚDRŽBA

- Před prvním použitím a po každém použití důkladně očistěte každou část.
- Po ukončení vaření otočte volič teploty do polohy „OFF“ a odpojte napájecí kabel.
- Před čištěním nechte spotřebič alespoň 30 minut vychladnout.
- Stěrku lze mýt ručně nebo v myčce na nádobí.
- Odstraňte tuk z odkapávací misky. Odkapávací misku lze mýt ručně nebo v myčce na nádobí.
- Plotýnky lze mýt ručně nebo v horním koši myčky nádobí. K čištění nikdy nepoužívejte kovové předměty, jako jsou nože a vidličky, mohly by poškodit nepřilnavou vrstvu. Používejte pouze dřevěné nebo žárovzdorné náčiní.
- Pokud jste vařili mořské plody, grilovací plotýnky otřete citronovou šťávou, aby se chuť mořských plodů nepřenesla do dalšího receptu.
- Základní jednotku neponořujte do vody nebo jiné kapaliny. Pro čištění krytu a ovládacího panelu je stačí otřít čistým, vlhkým hadříkem.
- Než budete pokračovat s dalším receptem, setřete/seškrábněte přebytečné nahromaděné potraviny, pak otřete všechny zbytky papírovou utěrkou.
- Nenechávejte plastové nádobí v kontaktu s horkými plotýnkami.
- Před uložením se ujistěte, že jsou všechny díly čisté a suché.
- Neomotávejte kabel kolem vnější části spotřebiče.
- Zástrčku nebo kabel neponořujte do vody nebo jiné kapaliny.

**POZNÁMKA:** V případě odolných skvrn jej navlhčete, ale nikdy nepoužívejte abrazivní čističe nebo abrazivní houbičky, drátěnky, apod., protože by to mohlo poškodit nepřilnavou vrstvu.

## 6. RECEPTY

**ZÁKLADNÍ VAFLE** Množství: 12 vafli

**Ingredience:**

- 250 g hladké mouky
- 1 polévková lžíce moučkového cukru
- 1 polévková lžíce prášku do pečiva
- 1 lžička soli
- 400 ml polotučného mléka
- 3 středně velká vejce
- 30 ml rostlinného oleje

**Postup:**

1. Do spotřebiče vložte plotýnky na vafle a předehejte je na střední stupeň.
2. Ingredience vložte do mísy a míchejte, až vznikne hladké těsto. Nechte 5 min. odpočívat.
3. Když se rozsvítí zelený indikátor, do každé plotýnky na vafle nalijte přibližně 60 ml těsta.
4. Zavřete víko a pečte přibližně 3 až 3 ½ minuty.
5. Vyjměte vafle a opakujte se zbývajícím těstem.

**JEDNODUCHÁ FRITTATA** Množství: 4 Frittaty

**Ingredience:**

- 4 středně velká vejce
- 50 g nastrouhané cukety
- 50 g strouhaného sýra čedar
- 4 nadrobno nakrájené jarní cibulky
- Sůl a pepř

**Postup:**

1. Do spotřebiče vložte plotýnky na omeletu a předehejte je na nízkou – střední teplotu.
2. V míse vyšlehejte vejce. Vmíchejte zbývající ingredience.
3. Až se rozsvítí zelený indikátor, do každé plotýnky nalijte (těsně pod okraj) směs frittaty.
4. Zavřete víko a pečte 10 minut, nebo dokud frittaty nezezlátnou a neztuhnou. Opakujte se zbývající směsí.

**Cuisinart**



[www.cuisinart.eu](http://www.cuisinart.eu)

**CUISINART**  
ZI du Val de Calvigny  
59141 Iwuy  
France

Hot Line: 00 800 5000 6000  
[cuisinart\\_international@conair.com](mailto:cuisinart_international@conair.com)

**Mezinárodní záruka**  
CUISINART zajišťuje zákaznický servis  
v každé zemi.

**Faktura - doklad o nákupu**

Kupující

.....  
.....

• Prosím, uschovejte si tento záruční list s originálním dokladem o nákupu.

**ZÁRUKA CUISINART**

Cuisinart poskytuje 3letou záruku, pokud to není v rozporu se zákonnou záruční dobou jednotlivých zemí. Během této doby nabízíme standardní výměnu spotřebiče (stejného nebo ekvivalentního). Aby bylo možné záruku využít, k tomuto záručnímu listu je třeba připojit originální doklad o koupi (prodejní doklad, faktura, účtenka) spolu s vašimi úplnými kontaktními údaji. Záruka se nevztahuje na škody způsobené nesprávným použitím, pádem, rozebráním nebo opravou neoprávněnými osobami. Tato záruka žádným způsobem neovlivňuje vaše práva vyplývající ze zákona.