

Bezpečnostní pokyny

Aby se předešlo nehodám, včetně úrazu elektrickým proudem nebo požáru v důsledku nesprávného použití, je třeba si tento návod před použitím uschovat a v budoucnu do něj nahlédnout.

Varování

Tento výrobek mohou používat děti od 8 let a děti s fyzickými, smyslovými nebo mentálními nedostatky nebo s omezenými zkušenostmi či znalostmi pouze pod dohledem rodičů nebo jiné dospělé osoby, aby bylo zajištěno bezpečné používání a předešlo se jakémukoli nebezpečí. Péči o spotřebič a jeho údržbu nesmí provádět děti bez dozoru dospělé osoby.

Vysavač není hračka. Děti by si s tímto výrobkem neměly hrát ani jej obsluhovat. Při používání vysavače v blízkosti dětí dbejte zvýšené opatrnosti. Nedovolte dětem provádět čištění nebo údržbu vysavače bez dozoru rodičů nebo dospělé osoby.

Vysavač nepoužívejte venku nebo na mokrých površích.

Vysavač používejte pouze na suchých površích, v interiéru. Nedotýkejte se zástrčky nebo jakékoli části vysavače mokřými rukama.

Abyste snížili riziko požáru, výbuchu nebo zranění, ujistěte se před použitím, že lithiová baterie a napájecí zdroj nejsou poškozeny. Pokud je lithiová baterie nebo nabíječka poškozená, vysavač nepoužívejte.

Multifunkční hubice, elektrická minihubice, baterie, nástavec, štěrbinová hubice s LED světlem, ohebný adaptér a vysavač vedou elektrický proud a

by neměly být ponořeny do vody nebo jiné kapaliny. Po čištění se ujistěte, že jsou všechny filtry zcela suché. Abyste zabránili poranění pohyblivými částmi, před čištěním multifunkční hubice vysavač vypněte. Před dalším použitím vysavače správně nainstalujte multifunkční hubici, nádobu na prach a filtr. Používejte pouze originální napájecí jednotku. Nikdy nepoužívejte neoriginální napájecí jednotku. Vysavač nepoužívejte k odstraňování hořlavých kapalin, jako je benzín, bělidlo, čpavek, čističe odpadů nebo jiné kapaliny. Vysavač nepoužívejte k odstraňování prachu ze sádkartonu, popela z krbu nebo hořlavých materiálů, jako je uhlí, cigaretové nedopalky nebo zápalky. Před použitím zkontrolujte čištěný prostor. Abyste zabránili ucpání otvorů, odstraňte velké kusy papíru, papírové koule, plastové látky nebo ostré předměty, jako je sklo, hřebíky, šrouby, mince atd. a všechny předměty, které jsou větší než sací otvory. Udržujte vlasy, volné oblečení, prsty a jiné části těla mimo dosah sacích otvorů a pohyblivých částí. Nemiřte trubicí vysavače ani ostatním příslušenstvím směrem k očím nebo uším a nekládejte je do úst. Do sacích otvorů nekládejte žádné předměty. Nepoužívejte vysavač, pokud je jeho sací otvor ucpaný. Neopírejte vysavač o židli, stůl nebo jiné předměty. jiný nestabilní povrch, protože by mohlo dojít k poškození spotřebiče nebo ke zranění. Pokud je vysavač poškozený nebo má jinou poruchu, obraťte se na naši

autorizované servisní oddělení.

K nabíjení vysavače používejte originální napájecí zdroj při okolní teplotě 0 °C až 40 °C. V opačném případě může dojít k poškození akumulátoru.

Používejte pouze schválené příslušenství a náhradní díly Dreame.

Vysavač nepoužívejte před nasazením prachové nádoby a filtru.

Zajistěte, abyste vysavač odpojili od sítě, pokud jej delší dobu nepoužíváte, a před prováděním jakékoli údržby nebo oprav.

Při čištění schodů vysavačem dbejte zvláštní opatrnosti.

Tento spotřebič neinstalujte, nenabíjejte ani nepoužívejte venku, v koupelnách nebo v okolí bazénů.

Varování před nebezpečím požáru: Na filtr vysavače nepoužívejte žádné parfémy. Tyto typy výrobků obsahují hořlavé chemikálie, které mohou způsobit vznícení vysavače.

Tento výrobek je určen pouze pro domácí použití.

Popis produktu

Názvy částí

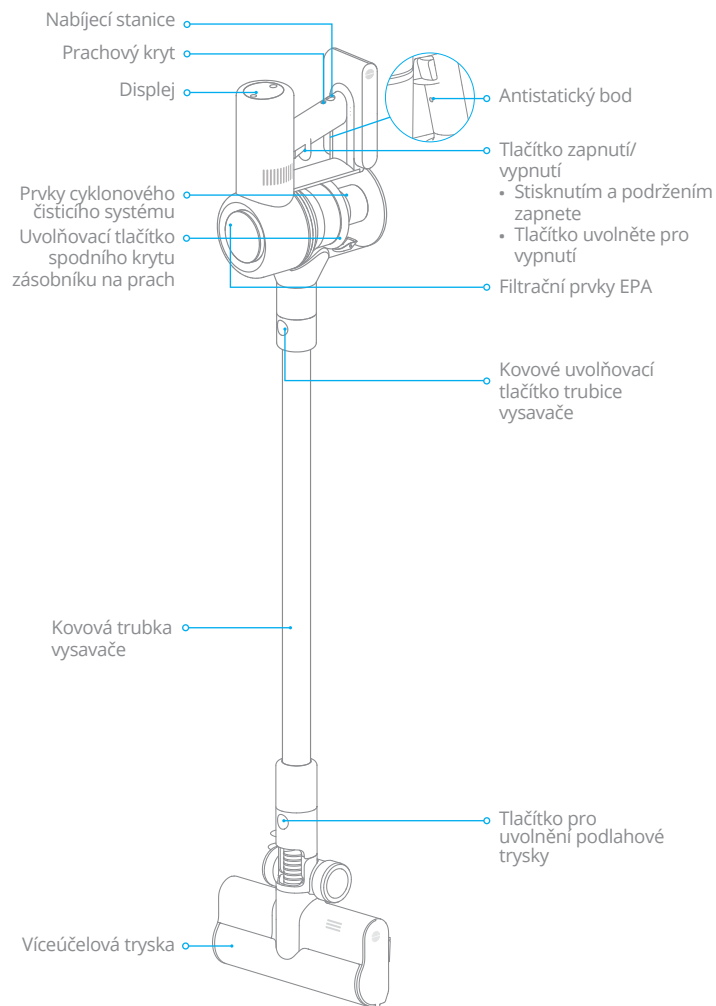

Popis produktu

Příslušenství

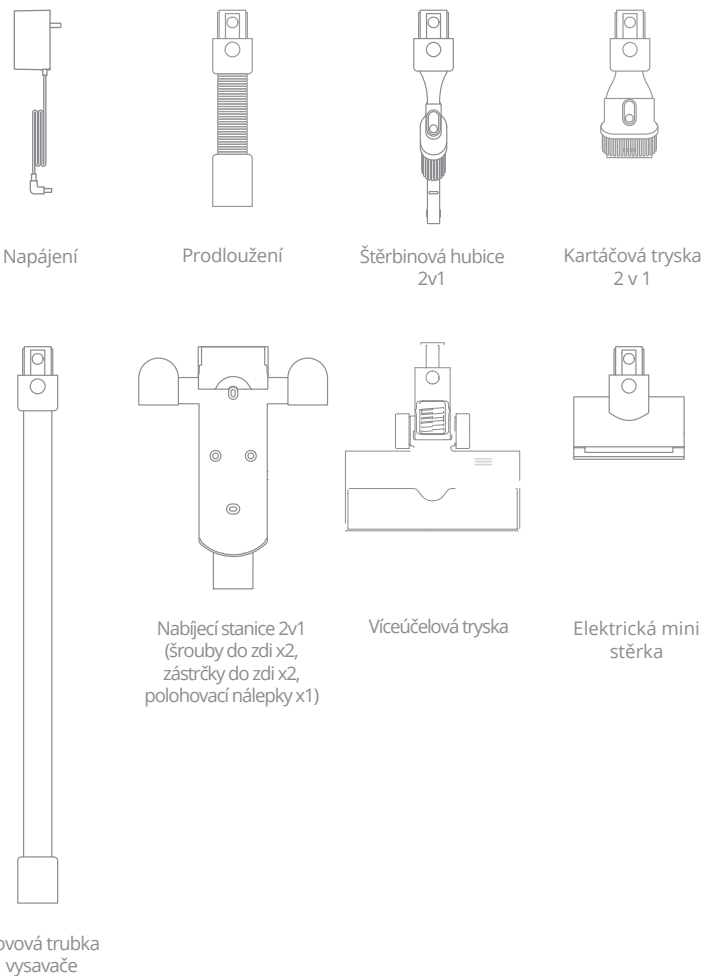

Poznámky: Obrázky v této příručce slouží pouze pro referenční účely. Podívejte se prosím na skutečný výrobek.

Montáž

Montáž vysavače

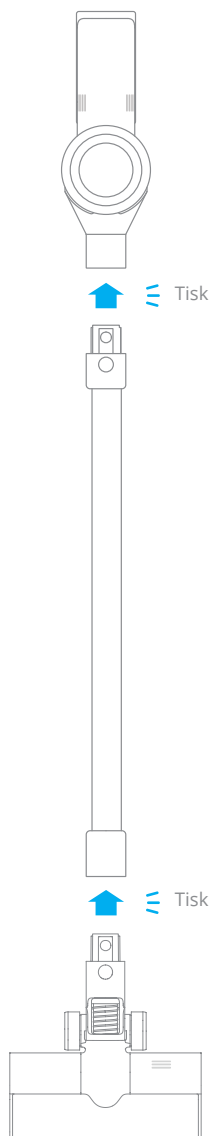

Montáž

Montáž příslušenství

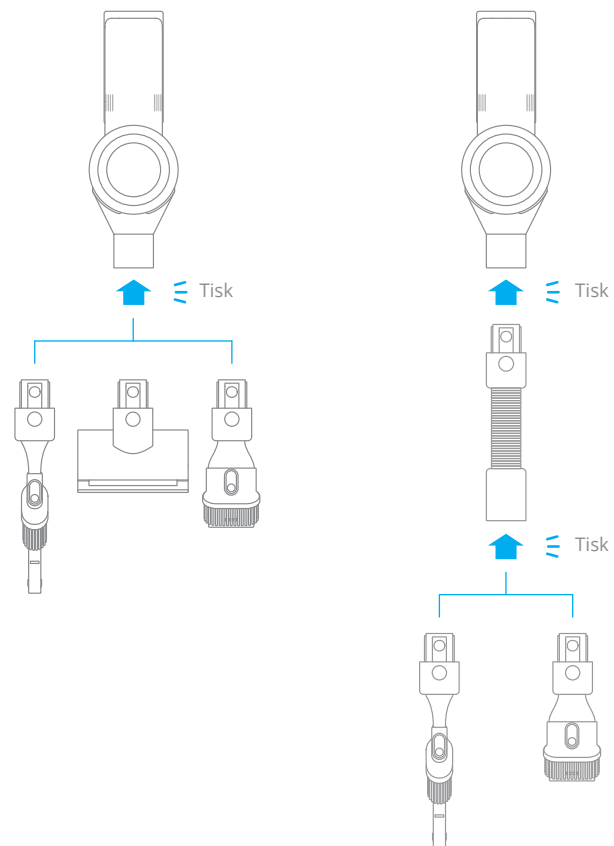

Montáž

Montáž držáku nabíjecí stanice 2v1

Držák nabíjecí stanice 2v1 je volitelné příslušenství. Lze jej namontovat podle potřeby.
Poznámka: Držák nabíjecí stanice by měl být namontován na chladném a suchém místě, s napájením v blízkosti. Před montáží se ujistěte, že se v prostoru přímo za ní nenachází žádné elektrické kabely nebo potrubí.

Umístěte polohovací nálepkou na stěnu rovnoběžně se zemí. Doporučujeme, aby spodní okraj samolepky nebyl níže než 119 cm od země.

Pomocí vrtačky s 8mm vrtákem vyvrtejte do každé značky na polohovací samolepce otvor a poté do každého otvoru vložte hmoždinky.

Zarovnejte otvory pro šrouby držáku s otvory ve zdi a připevňte držák pomocí dodaných šroubů.

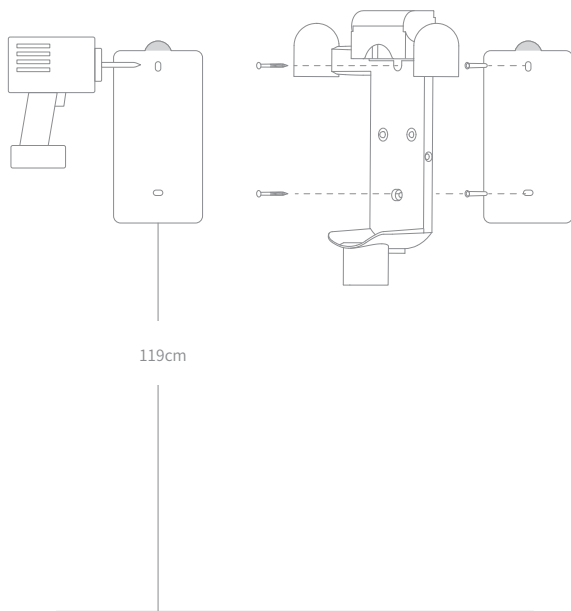

Načítání

Před prvním použitím plně nabijte baterii vysavače

Poznámka:

- Vysavač nelze používat během nabíjení.
- Doba nabíjení je přibližně 3,5 hodiny. Vysávání v režimu plného výkonu po delší dobu způsobí zahřátí baterie, což prodlouží dobu nabíjení. Před nabíjením se doporučuje nechat vysavač 30 minut vychladnout.
- Aktuální stav baterie zkontrolujte na LED indikátoru stavu baterie nebo na displeji.

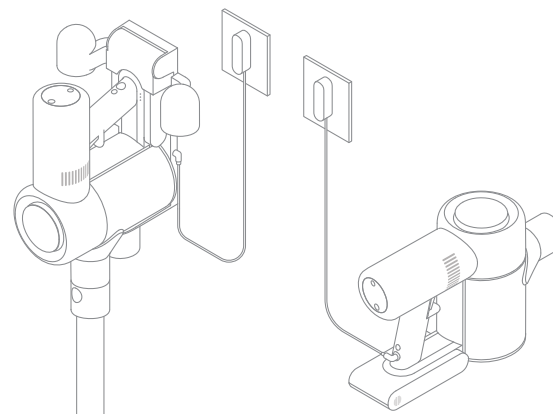

LED indikátor stavu baterie

- ● ☀ Nízké nabití baterie
- ☀ ○ Baterie je napůl nabitá
- ☀ ○ ○ Téměř plně nabitá baterie
- ○ ○ Plně nabitá baterie

Poznámka: Když je vysavač plně nabitý, indikátor stavu baterie se po 5 minutách vypne a vysavač přejde do úsporného režimu.

- Vypnuto ☀ Blikán ○ Na adrese

Zobrazit

Během nabíjení představuje číslo na displeji aktuální úroveň nabití baterie v procentech. Když je číslo 100, je baterie plně nabitá.

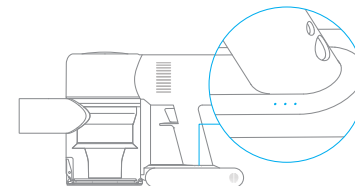

Návod k použití

Popis funkcí displeje

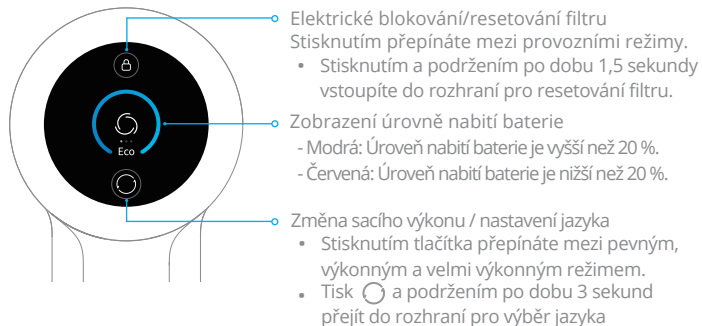

Poznámka: Na displeji se zobrazí, zda je při používání výrobku nutný zásah uživatele. Pro zachování normálního chodu výrobku postupujte podle pokynů na obrazovce.

Nastavení jazyka

Podle následujících pokynů nastavte jazyk výzvy na displeji:

Tisk a podržením po dobu 3 sekund vstoupíte do rozhraní pro výběr jazyka. Klikněte na procházejte seznam jazyků, vyberte jazyk a stisknutím tlačítka a podržením po dobu 3 sekund nastavení uložte.



Poznámka: Pokud po dobu delší než 5 sekund neprovedete žádnou akci, rozhraní pro nastavení jazyka se automaticky ukončí a zobrazené informace se vypnou.

Návod k použití

Režim čištění

Vysavač má dva způsoby práce, které si můžete zvolit podle svých potřeb.

Metoda 1: Režim přerušovaného čištění

Stisknutím a podržením tlačítka zahájíte čištění nebo jej uvolníte pro okamžité zastavení.

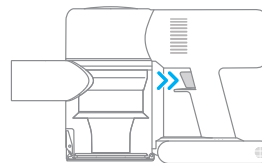

Metoda 2: Režim průběžného čištění (elektronický zámek)

Stisknutím tlačítka elektronického zámku přepnete na režim nepřetržitého čištění a poté krátce stisknete vypínač, abyste vysavač udrželi v režimu nepřetržitého čištění.

Použití elektronického blokování zmírňuje namáhání prstů způsobené držení spínače.

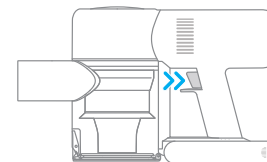

Pozor:

- V tomto režimu stiskněte krátce vypínač pro pozastavení čištění nebo restartovat bez změny režimu vysávání.
- Režim nepřetržitého čištění ukončíte opětovným stisknutím tlačítka elektronického zámku.

Návod k použití

Použití různého příslušenství

Víceúčelová tryska

Pro čištění koberců, dlažeb a podlah s krátkým až středním vlasem.

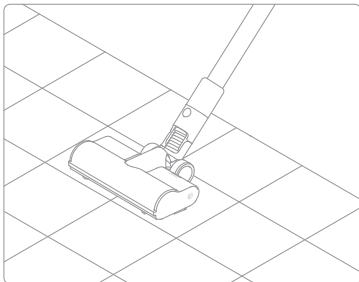

Poznámka: Multifunkční hubici lze připojit přímo k vysavači.

Elektrická mini stěrka

K čištění prachu, zvířecích chlupů a jiných odolných nečistot z pohovek, lůžkovin a jiných textilních povrchů.

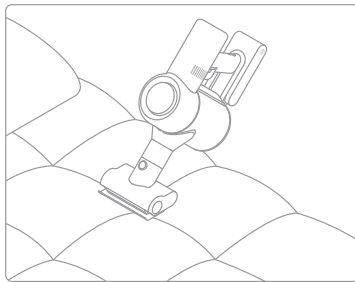

Poznámka: Vysávání choulostivých povrchů, jako je hedvábí, se nedoporučuje.

Kartáčová tryska 2 v 1

K vysávání prachu ze záclon, klávesnic, stropů, pohovek, interiérů vozidel, konferenčních stolků atd.

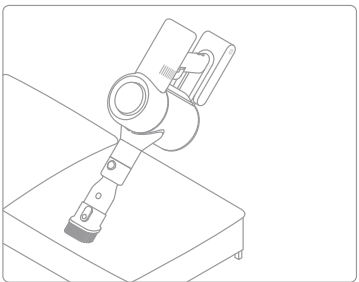

Štěrbinová hubice 2v1

Vhodný k odstraňování prachu z dveřních a okenních štěrbin, rohů stěn, schodů a dalších těžko přístupných míst.

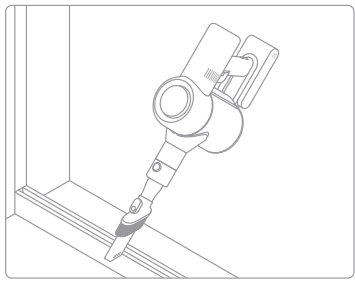

Návod k použití

Prodloužení

Vhodný pro čištění těžko přístupných míst, jako jsou zásuvky, interiéry vozidel, místa pod pohovkami atd.

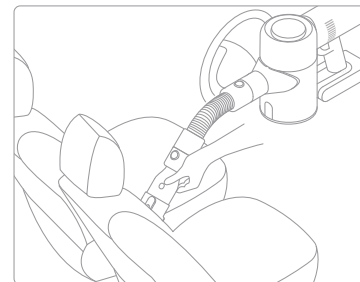
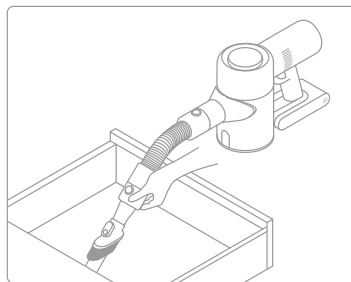

Pozor:

- Pokud dojde k uvíznutí jakéhokoli pohyblivého předmětu, vysavač se automaticky vypne a v čištění se pokračuje po odstranění všech zablokovaných cizích předmětů.
- Pokud se baterie přehřeje, vysavač se automaticky vypne. Počkejte, až se teplota baterie vrátí do normálu, aby vysavač začal opět pracovat.

Návod k použití

Na displeji se zobrazí, zda je při používání výrobku nutný zásah uživatele. Postupujte podle pokynů na obrazovce, abyste zachovali normální výkon výrobku.



Air duct blocked

Ucpaný vzduchový kanál

Zkontrolujte, zda není ucpaná nádoba na prach, nástavec nebo multifunkční tryska.

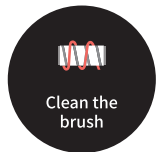

Clean the brush

Čištění přísavky

Chcete-li vyčistit měkký materiál přísavky a zbavit se vlasů zamotaných na válci, přečtěte si část [Čištění multifunkční přísavky] v návodu k použití.



Replace the filter

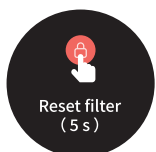

Výměna filtru

Informace o vyjmutí a výměně filtru naleznete v části [Čištění filtru EPA] v uživatelské příručce.



Reset filter (5 s)

Obnovení filtru

Po výměně filtru EPA stiskněte a podržte tlačítko  po dobu 1,5 sekundy, aby se spustilo odpočítávání pro resetování filtru EPA. Poté podržte tlačítko po dobu dalších 5 sekund, dokud se na displeji nezobrazí .



Low Battery

Nízká kapacita baterie

Nabijte baterii co nejdříve.



The battery runs out

Vybitá baterie

Nabijte baterii co nejdříve.



Battery over-heating

Přehřátá baterie

Počkejte a pokračujte v používání, až se teplota baterie vrátí do normálu.



Chyba

Obráťte se prosím na naše oddělení poprodejního servisu.

Péče a údržba

Bezpečnostní opatření

1. Vždy používejte originální díly, aby nedošlo ke ztrátě záruky.
2. Pokud dojde k ucpání filtru nebo trysky, vysavač přestane brzy po zapnutí pracovat. Chcete-li obnovit normální funkci, vyčistěte filtr a/nebo trysku.
3. Pokud vysavač delší dobu nepoužíváte, plně jej nabijte, odpojte od napájení a uložte jej na chladném místě s nízkou vlhkostí, mimo dosah přímého slunečního záření. Abyste zabránili nadměrnému vybití baterie, nabíjejte vysavač alespoň jednou za 3 měsíce.

Čištění vysavače

Použijte měkký, suchý hadřík.

Čištění zásobníku na prach

Výkon a účinnost čištění se sníží, pokud je nádoba na prach naplněna až po značku "MAX". Pro zachování optimálního výkonu nezapomeňte nádobu na prach vyprázdnit.

1. Vyprázdnění nádoby na prach: stiskněte uvolňovací tlačítko na dně nádoby a poté obsah vyprázdněte.

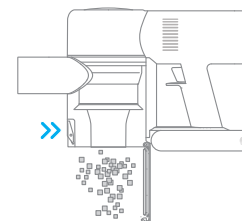
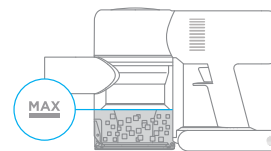

2. Čištění nádoby na prach: pomocí suchého hadříku nebo papírové utěrky otřete prach z vnitřní stěny nádoby na prach.

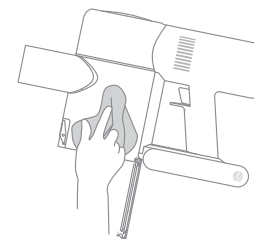
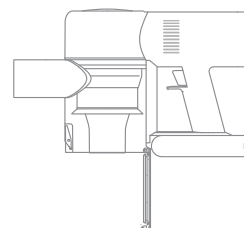

Péče a údržba

Čištění cyklonového čisticího systému

1. Otočením cyklonového čisticího systému ve směru znázorněném na obrázku jej odemkněte a poté jej vyjměte.

Poznámka: U štěrbinové hubice 2v1 můžete otáčet součásti cyklonového čisticího systému pro montáž a demontáž.

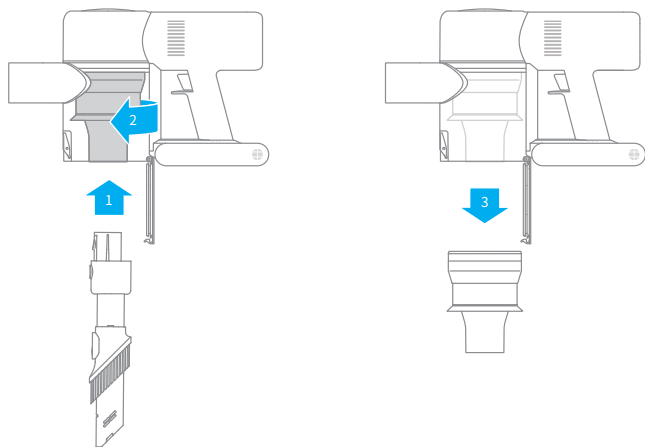

2. Součásti cyklonového čisticího systému opláchněte vodou a důkladně osušte.

Poznámka: Před opětovným použitím skladujte součásti na větraném nebo chladném místě po dobu nejméně 24 hodin.

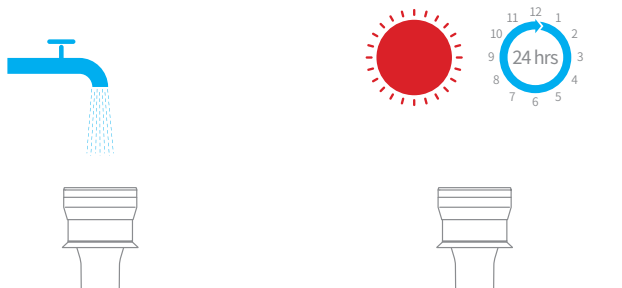

Péče a údržba

Čištění filtračních prvků EPA

1. Položte vysavač na rovný povrch, poté otočte krytem EPA filtru v uvedeném směru a vyjměte filtr.

Poznámka: Před čištěním EPA filtru vyjměte vestavěnou filtrační houbu.

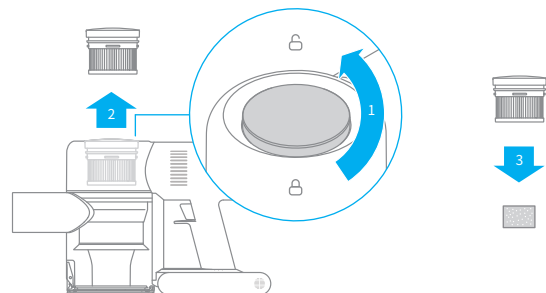

2. Filtr EPA a filtrační houbu opláchněte vodou. Abyste důkladně odstranili veškerý prach zachycený ve filtru, otáčejte EPA filtr během oplachování o 360 stupňů. Několikrát lehce klepněte filtrem o umyvadlo, abyste odstranili přebytečné nečistoty. EPA filtr skladujte na dobře větraném a chladném místě, dokud nebude zcela suchý. Poznámka: Filtr musí být před opětovnou montáží zcela suchý (nejméně 24 hodin).

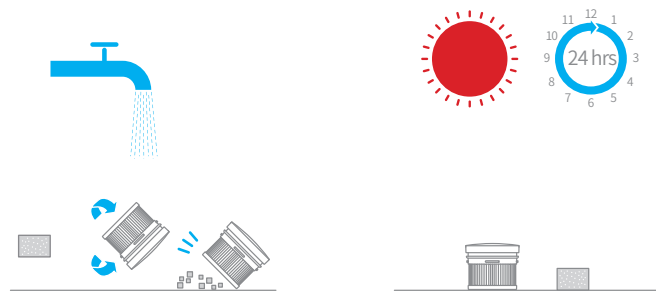

Péče a údržba

Čištění multifunkční stěrky

1. Otáčejte zámkem doleva, dokud se nezastaví, a poté vyjměte válečkový kartáč.

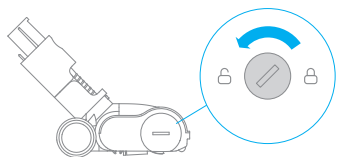

2. Pomocí nůžek přestříhnete vlasy a jiná vlákna, která uvíznou na hlavě válečku. Otřete prach z výřezů a průhledného krytu suchým hadříkem nebo papírovou utěrkou. Před použitím je důkladně osušte.

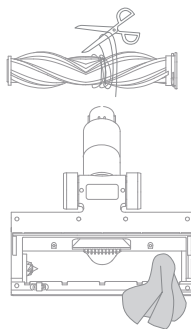

3. Pokud je špinavý, opláchněte válečkový kartáč čistou vodou, dokud nebude čistý.



4. Válečkový štětec postavte do svislé polohy na nejméně 24 hodin, dokud zcela nezaschne.

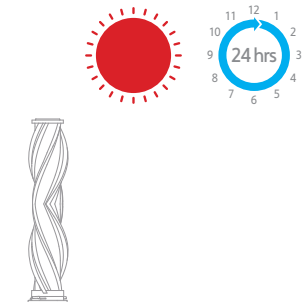

Péče a údržba

Čištění pomocí elektrické mini sací hubice

1. Pomocí mince podle obrázku otáčejte zámkem proti směru hodinových ručiček, dokud nebude slyšet cvaknutí. Poznámka: Doporučujeme elektrickou mini stěrku po každém použití vyčistit.



2. Po odblokování válečkového kartáče jej vyjměte z elektrického minikartáče, poté opláchněte vodou a vyčistěte hlavu kartáče.

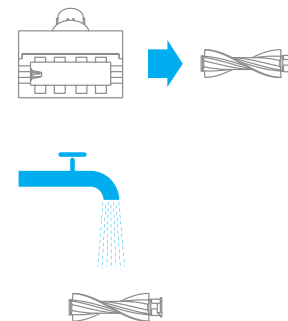

3. Mini válečkový štětec by měl stát ve svislé poloze nejméně 24 hodin, dokud zcela nezaschne.

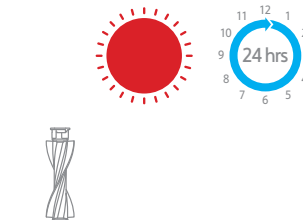

4. Po úplném vyschnutí kartáč znovu namontujte podle postupu demontáže v opačném pořadí.



Základní parametry

Hoover			
Model	VVA1	Doba nabíjení	Asi 3,5 hodiny
Nabíjecí napětí	30 V ===	Jmenovité napětí	25,2 V===
Jmenovitý výkon	450 W	Jmenovitý objem	2500 mAh
Víceúčelová tryska		Elektrická mini stěrka	
Model	AVB9	Model	DM002
Jmenovitý výkon	40 W	Jmenovitý výkon	20 W

Tento výrobek obsahuje baterie, které smí vyměňovat pouze kvalifikovaní technici nebo pracovníci poprodejšího servisu. Tento výrobek obsahuje nevyměnitelné baterie.

Často kladené otázky

Pokud vysavač nefunguje správně, podívejte se na níže uvedenou tabulku řešení problémů. Často kladené otázky

Chyby	Možné příčiny	Řešení
Hoover nefunguje	Vysavač je vybitý nebo je úroveň nabití baterie nízká.	Naležy naładować baterię w pełni i kontynuować użytkowanie.
	Režim ochrany proti přehřátí byl spuštěn zablokováním.	Počkejte, až vysavač vychladne, a znovu jej spusťte.
	Sací otvor nebo vzduchový kanál je ucpaný.	Odstraňte všechna cizí tělesa ze sacího otvoru nebo vzduchového kanálu.
Slabý sací výkon	Nádoba na prach je plná a/nebo je ucpaný EPA filtr.	Vyprázdněte zásobník na prach a vyčistěte EPA filtr.
	Příslušenství je uzamčeno.	Vyčistěte příslušenství od cizích těles.
Motor vydává podivný zvuk	Hlavní sací otvor nebo nástavec je zablokovaný.	Vyčistěte hlavní sací otvor nebo nástavec od cizích těles.
Po zapnutí vysavače se první kontrolka rozsvítila červeně	Baterie je vadná.	Kontaktujte prosím poprodejší servis.
Během nabíjení se první indikátor rozsvítil červeně	Napájení je nesprávné.	K nabíjení vysavače používejte pouze originální nabíječku.

Často kladené otázky

Chyby	Možné příčiny	Řešení
Indikátor baterie se během nabíjení nerozsvítí	Napájecí zdroj není k vysavači připojen.	Zkontrolujte, zda je správně připojen napájecí zdroj.
	Baterie je plně nabitá a přešla do režimu spánku.	Vysavač lze normálně používat.
	Pokud i po vyloučení výše uvedených dvou možností problém přetrvává.	Kontaktujte prosím poprodejní servis.
Vysavač pomalu nabíhá	Teplota baterie je příliš nízká nebo příliš vysoká.	Počkejte a pokračujte v používání, až se teplota baterie vrátí do normálu.

Ochrana životního prostředí



Elektronický odpad označený v souladu se směrnicí Evropské unie se nesmí ukládat společně s ostatním komunálním odpadem. Podléhá oddělenému sběru a recyklaci na určených místech. Tím, že zajistíte jeho správnou likvidaci, předejdete možným negativním důsledkům pro životní prostředí a lidské zdraví. Systém sběru použitého zařízení je v souladu s místními předpisy o ochraně životního prostředí pro likvidaci odpadu. Podrobnější informace získáte na obecním úřadě, v zařízení na zpracování odpadů nebo v obchodě, kde jste kde byl výrobek zakoupen.



Výrobek splňuje požadavky tzv. směrnic nového přístupu Evropské unie. Evropské unie (EU), týkající se otázek bezpečnosti používání, ochrany zdraví a ochrany životního prostředí, které specifikují nebezpečí, jež by měla být zjištěna a odstraněna.

Tento dokument je překladem původní uživatelské příručky vytvořené výrobcem.

Přístroj je vybaven dobíjecí baterií, která je díky své fyzické a chemické struktuře časem a používáním stárne. Výrobce určuje maximální dobu provozu zařízení v laboratorních podmínkách, kde jsou pro přístroj optimální provozní podmínky a kde je možné přístroj baterie je nová a plně nabitá. Provozní doba ve skutečnosti se může lišit od doby deklarované v nabídce a není vadou přístroje, vadou výrobku.

Výrobek musí pravidelně udržovat (čistit) sám uživatel nebo specializované servisní středisko na náklady uživatele. Pokud v návodu k obsluze nejsou uvedeny informace o nutné cyklické údržbě nebo servisních úkonech, je třeba pravidelně, nejméně jednou týdně, vyhodnocovat odchylku fyzického stavu výrobku od fyzicky nového výrobku. Pokud je zjištěna nebo nalezena jakákoliv odchylka, musí být neprodleně provedena údržba (čištění) nebo servisní opatření. Nebyla-li provedena řádná údržba (čištění) a nebude-li reagováno na zjištěný stav odlišnosti, může dojít k trvalému poškození výrobku. Ručitel neodpovídá za škody vzniklé v důsledku nedbalosti

Akumulátor LI-ION

Zařízení je vybaveno lithium-iontovou baterií LI ION, která díky své fyzikální a chemické struktuře časem a používáním stárne. Výrobce udává maximální dobu provozu zařízení v laboratorních podmínkách, kdy jsou pro zařízení optimální provozní podmínky a samotná baterie je nová a plně nabitá. Provozní doba ve skutečnosti se může lišit od doby deklarované v nabídce a nejedná se o vadu zařízení, ale o vlastnost výrobku. Pro zachování maximální životnosti baterie se nedoporučuje vybití baterií na méně než 3,18 V nebo 15 % celkové kapacity. Nižší hodnoty, například 2,5 V pro článek, jej trvale poškodí a na to se nevztahuje záruka. Pokud baterii nebo celé zařízení nepoužíváte déle než jeden měsíc, nabijte baterii na 50 % a každé dva měsíce pravidelně kontrolujte úroveň nabití. Akumulátor a zařízení skladujte na suchém místě, mimo dosah slunce a negativních teplot.

Akumulátor LIPO

Zařízení je vybaveno baterií LI PO (lithium-polymer), která díky své fyzikální a chemické struktuře časem a používáním stárne. Výrobce udává maximální dobu provozu zařízení v laboratorních podmínkách, kdy jsou pro zařízení optimální provozní podmínky a samotná baterie je nová a plně nabitá. Provozní doba ve skutečnosti se může lišit od doby deklarované v nabídce a nejedná se o vadu zařízení, ale o vlastnost výrobku. Pro zachování maximální životnosti baterie se nedoporučuje vybití baterií na méně než 3,5 V nebo 5 % celkové kapacity. Nižší hodnoty, například 3,2 V pro článek, jej trvale poškodí a na to se nevztahuje záruka. Pokud baterii nebo celé zařízení nepoužíváte déle než jeden měsíc, nabijte baterii na 50 % a každé dva měsíce pravidelně kontrolujte úroveň jejího nabití. Akumulátor a zařízení skladujte na suchém místě, mimo dosah slunce a negativních teplot.

Záruka

Při změnách a/nebo modifikacích výrobku zanikne záruka. Při nesprávném používání tohoto výrobku výrobce nenese odpovědnost za vzniklé škody.

Likvidace

- Likvidaci tohoto produktu provádějte v příslušné sběrně. Nevyhazujte tento výrobek s komunálním odpadem.
- Pro více informací se obraťte na prodejce nebo místní orgány odpovědné za nakládání s odpady.

Dokumentace

Tento produkt byl vyroben a je dodáván v souladu se všemi příslušnými nařízeními a směrnicemi platnými ve všech členských státech Evropské Unie. Splňuje také veškeré relevantní specifikace a předpisy v zemi prodeje. Oficiální dokumentaci lze získat na vyžádání. Oficiální dokumentace zahrnuje také (avšak nejenom) Prohlášení o shodě, Bezpečnostní technické listy materiálu a správu o testování produktu.

Vyloučení zodpovědnosti

Design a specifikace výrobku mohou být změněny bez předchozího upozornění. Všechna loga a obchodní názvy jsou registrované obchodní značky příslušných vlastníků a jsou chráněny zákonem.

Podrobné informace o záručních podmínkách distributora / výrobce jsou k dispozici na adrese: <https://serwis.innpro.pl/gwarancja>