

DLP Projektor Acer
PL3510ATV/FL251/LU-P251F/PF-L251F/
LR560ATV/ML-470ATV/PL3510Z/
HL6510ATV/HL6510Z/PL3511ATV/
PL3512ATV/HL6511ATV/HL6515ATV/
A1P2303/XL3510i/FL350/LU-P350F/
PF-L350F/LR560i/ML-470i/XL3511i/
HL6510i/HL6511i/A1P2301/HL6810ATV/
EL8610a/HL-4K10a/EL381/HL381/
GL810a/VL-710a/LR810a/ML-710a/
PL3810Z/PL3810ATV/HL6810AX/
HL6811ATV/HL6810/EL8610/HL-4K50/
LU-P800K/HL380/GL810/VL-710/LR810/
ML-710/PL3810/PL3811/HL6810X/
HL6811/A4K2304/PL3510i/FL351/
LU-P351F/PF-L351F/LR561i/ML-471i/
PL3510i/HL6512i/HL6513i/A1P2302

Uživatelská příručka

Copyright © 2023. Acer Incorporated.
Všechna práva vyhrazena.

Projektor Acer – uživatelská příručka
Původní vydání: 08/2023

Změny měly být provedeny pravidelně k informování v této publikaci bez nutnosti potvrzení jinou osobou z každé revize nebo změny. Tyto změny budou zahrnuty v novém vydání tohoto manuálu nebo doplňkových dokumentů a publikací. Tato společnost nevytváří námitky nebo záruky, buď vyjadřených nebo zahrnutých, respektuje obsah a výslovně popírá nejednoznačné neshody v obchodovatelnosti nebo kondice pro zvláštní účel.

Zaznamenejte číslo modelu, datum nákupu, uvedené informace v prostoru pod. Sériové číslo a číslo modelu je zaznamenáno na štítku připevněném k vašemu počítači. Veškerá korespondence vztahující se k vaší jednotce by měla obsahovat sériové číslo a číslo modelu.

Žádná část této publikace by neměla být reprodukována, uležana ve vyhledávacích informací nebo přenesena v nějaké formě nebo prostředky elektronicky, mechanicky, fotokopírována, zaznamenána a podbně, bez jasného písemného svolení Acer Incorporated.

Projektor Acer

Číslo modelu: _____

Sériové číslo: _____

Datum zakoupení: _____

Zakoupení: _____

Acer a logo Acer jsou registrované ochranné známky společnosti Acer Incorporated. Názvy ostatních společností nebo ochranné známky jsou v tomto dokumentu použity pouze pro identifikační účely a jsou majetkem příslušných společností.

Výrazy HDMI, HDMI High-Definition Multimedia Interface, vizuální podoba HDMI a loga HDMI jsou ochranné známky nebo registrované ochranné známky společnosti HDMI Licensing Administrator, Inc.

Informace pro vaši bezpečnost a pohodlí

Pečlivě si přečtěte tyto pokyny. Uschovejte tento dokument pro budoucí použití. Dodržujte veškerá varování a pokyny uvedené na tomto výrobku.

Vypnutí zařízení před čištěním

Před čištěním odpojte zařízení z elektrické zásuvky. Nepoužívejte tekuté ani aerosolové čističe. K čištění použijte vlhký hadřík.

Upozornění pro zástrčku jako odpojovací prvek

Při připojování a odpojování přívodu externího zdroje napájení dodržujte následující pokyny:

- Zdroj napájení nainstalujte před připojením napájecího kabelu do elektrické zásuvky.
- Před odpojením zdroje napájení od projektoru odpojte napájení kabel.
- Pokud má systém více zdrojů napájení, odpojte systém od proudu odpojením všech napájecích kabelů ode všech zdrojů napájení.

Upozornění na dostupnost

Elektrická zásuvka, do které připojujete napájecí kabel, musí být snadno dostupná a musí se nacházet co nejbližně obsluhy zařízení. Je-li třeba odpojit zařízení od napájení, odpojte napájecí kabel z elektrické zásuvky.



Varování!

- Toto zařízení nepoužívejte v blízkosti vody.
- Neumíst'ujte zařízení na nestabilní vozíky, stojany nebo stoly. V případě pádu může dojít k vážnému poškození.
- Větrací štěrby a otvory zajišť'ují spolehlivý provoz zařízení a chrání jej před přehřátím. Tyto otvory nesmí být zakryty ani jinak omezeny. Při umístění zařízení na postel, pohovku, polštář nebo jiný měkký povrch nesmí být větrací otvory nikdy zablokované.

Toto zařízení nesmí být v žádném případě umístěno poblíž radiátoru nebo jiného tepelného zdroje a ani nesmí být použito jako vestavěná aplikace, aniž by byla zajištěno dostatečné větrání.

- Nikdy nezasunujte žádné předměty do otvorů v plášti zařízení. Může se jednat o součásti pod vysokým napětím nebo o uzemňovací vývody. Při kontaktu hrozí nebezpečí požáru nebo úrazu elektrickým proudem. Zabraňte potřísnění nebo vniknutí tekutiny do zařízení.

- Aby se zabránilo poškození vnitřních součástí a úniku elektrolytu z baterie, neumíst'ujte zařízení na vibrující povrch.
- Počítač nepoužívejte při sportu, cvičení nebo v prostředí s vibracemi, protože by mohlo dojít k neočekávanému zkratu nebo poškození rotujících zařízení.

Používání elektrické energie

- Toto zařízení musí být napájeno typem napájení uvedeným na štítku s označením. Pokud si nejste jistí, jaký typ napájení máte k dispozici, obraťte se na prodejce nebo na místního dodavatele elektrické energie.
- Nepokládejte nic na napájecí kabel. Umístěte zařízení tak, aby nikdo na napájecí kabel nestoupal.
- Používáte-li při napájení zařízení prodlužovací kabel, nesmí jmenovitá proudová kapacita napájeného zařízení překračovat jmenovitou proudovou kapacitu prodlužovacího kabelu. Celková jmenovitá kapacita všech zařízení připojených k jedné elektrické zásuvce nesmí překročit kapacitu pojistky.
- Nepřetěžujte elektrický přívod, prodlužovací kabel nebo zásuvku připojením příliš mnoha spotřebičů. Celková zátěž systému nesmí přesáhnout 80 % kapacity příslušné větve napájecího obvodu. V případě použití prodlužovacích kabelů nesmí zátěž přesáhnout 80% vstupního výkonu prodlužovacího kabelu.
- Napájecí adaptér tohoto zařízení je vybaven 3žilovou uzemněnou zástrčkou. Tuto zástrčku lze připojit pouze do uzemněné elektrické zásuvky. Před zasunutím zásuvky napájecího adaptéru zkontrolujte, zda je elektrická zásuvka řádně uzemněna. Nepřipojujte zástrčku do neuzemněné elektrické zásuvky. Podrobné informace vám poskytne odborný elektrikář.



.....

Varování! Uzemňovací kolík představuje bezpečnostní prvek. Používání elektrické zásuvky, která není řádně uzemněná, může způsobit úraz elektrickým proudem nebo zranění.



.....

Poznámka: Uzemňovací kolík poskytuje rovněž dobrou ochranu před nečekaným šumem tvořeným okolními elektrickými zařízeními, který může omezovat provoz tohoto zařízení.

- Toto zařízení používejte pouze s dodaným napájecím kabelem. Je-li třeba napájecí kabel vyměnit, musí nový elektrický kabel splňovat následující podmínky: odpojitelny kabel uvedený v UL/certifikovaný CSA, se schváleným VDE nebo podobným, maximální délka 4,5 m (14,76 stop).

Servis zařízení

Nepokoušejte se provádět sami opravy tohoto zařízení. Při otevření nebo odejmutí krytů hrozí nebezpečí kontaktu se součástmi pod vysokým napětím nebo jiná nebezpečí. Veškeré opravy může provádět pouze kvalifikovaný servis.

V následujících případech odpojte zařízení ze zásuvky a požádejte kvalifikovaného servisního technika o odbornou opravu:

- napájecí kabel je poškozený nebo polámaný
- do zařízení vnikla tekutina
- zařízení bylo vystaveno dešti nebo vodě
- došlo k pádu zařízení nebo k poškození skříně
- výkon zařízení se znatelně změnil a je třeba provést opravu
- při dodržení pokynů pro používání zařízení nefunguje normálně



.....

Poznámka: Používejte pouze ovládací prvky uvedené v uživatelské příručce. Nesprávné používání ostatních ovládacích prvků může způsobit poškození takového rozsahu, že bývá pro obnovení normálního fungování zařízení často zapotřebí rozsáhlé opravy kvalifikovaným technikem.



.....

Varování! Z bezpečnostních důvodů při přidávání nebo výměně komponent nepoužívejte nekompatibilní součásti. Poradte se s prodejcem o možnostech nákupu.

Toto zařízení a jeho doplňky mohou obsahovat drobné díly. Uchovávejte je mimo dosah malých dětí.

Další bezpečnostní informace

- Nikdy se nedívejte do objektivu projektoru, když zdroj světla svítí. Jas může poškodit zrak.



RG2 IEC/EN 62471-5:2015

- Nejdříve zapněte projektor a potom zdroje signálu.
- Neumisujte zařízení v následujících prostředích:
 - Špatně větraný nebo omezený prostor. Je nezbytné, aby byl mezi projektorem a stěnami volný prostor alespoň 50 cm a aby bylo zajištěno proudění vzduchu okolo projektoru.
 - Místa, na kterých se může prudce zvýšit teplota, například v automobilu se zavřenými okénky.
 - Místa s nadměrnou vlhkostí, prachem nebo cigaretovým dýmem mohou znečistit optické součásti, zkracovat životnost a ztmavovat obraz.
 - Místa v blízkosti alarmů.
 - Místa s okolní teplotou nad 40°C/104°F. V takovém prostředí mohou ventilátory pracovat v pohotovostním režimu.
 - Místa o nadmořské výšce nad 10 000 stop.

- Pokud s projektorem není něco v pořádku, ihned jej odpojte. Nepoužívejte projektor, ze kterého vychází kouř, zvláštní zvuk nebo zápach. Může dojít k požáru nebo úrazu elektrickým proudem. V takovém případě okamžitě projektor odpojte a kontaktujte prodejce.
- Používejte toto zařízení tak, aby se zabránilo jeho poškození nebo pádu. V takovém případě požádejte prodejce o kontrolu.
- Nezaměřujte objektiv do slunce. Může dojít k požáru.
- Po vypnutí projektoru zajistěte, aby projektor nebyl odpojen od napájení, dokud nedokončí cyklus chlazení.
- Nevypínejte náhle hlavní vypínač ani neodpojujte projektor během provozu. Optimální je po vypnutí hlavního napájení vyčkat, až se vypne ventilátor.
- Nedotýkejte se mřížky výstupu vzduchu a dolní desky, které se zahřívají.
- Pravidelně čistěte vzduchový filtr (je-li k dispozici). Když jsou filtr nebo větrací otvory ucpané prachem nebo nečistotami, může se zvýšit vnitřní teplota a způsobit poškození.
- Nehleďte do mřížky výstupu vzduchu během provozu projektoru. Mohlo by dojít ke zranění očí.
- Když je projektor zapnutý, vždy otevřete závěrku objektivu nebo sejměte krytku objektivu.
- Když je projektor v provozu, neblokuje objektiv projektoru žádným předmětem, protože by mohlo dojít k zahřátí objektu, jeho deformaci či dokonce ke vzniku požáru. Chcete-li dočasně zdroj světla zhasnout, stiskněte na dálkovém ovladači tlačítko HIDE.
- Nepokoušejte se tento projektor demontovat. Uvnitř zařízení se nacházejí vysoká napětí, která vás mohou zranit.
- Neumíst'ujte projektor do svislé polohy na jeho zadní část. Mohlo by dojít k převrácení projektoru, zranění nebo poškození.
- Toto zařízení lze použít k zobrazení obráceného obrazu pro stropní instalaci. Pro stropní instalaci tohoto projektoru používejte pouze sadu pro stropní instalaci Acer a zajistěte její bezpečnou montáž.
- Projektor by měl být umístěn vodorovně pouze pomocí stolního režimu nebo režimu pro montáž na strop a jeho úhly náklonu by neměly přesáhnout 6 stupňů, jinak by došlo k dramatickému snížení životnosti lampy nebo závažnému bezpečnostnímu riziku nesprávné funkce systému.



Upozornění pro poslech

V zájmu ochrany sluchu dodržujte následující pokyny.

- Hlasitost zvyšujte postupně na úroveň, na které slyšíte čistě a pohodlně.
- Po přizpůsobení vašeho sluchu již hlasitost nezvyšujte.
- Neposlouchejte dlouhodobě hlasitou hudbu.
- Nepřehlušujte hlučné okolí zvýšením hlasitosti.
- Pokud neslyšíte osoby, které hovoří blízko vás, snižte hlasitost.

Pokyny pro likvidaci

Toto elektronické zařízení nelikvidujte společně s komunálním odpadem. Použité zařízení recyklujte, aby se minimalizovalo znečištění a zajistila maximální ochrana životního prostředí. Další informace o Směrnici pro likvidaci použitého elektrického a elektronického vybavení (WEEE) viz

<http://www.acer-group.com/public/Sustainability/index.htm>



Upozornění na laser

IEC 60825-1:2014: LASEROVÉ ZAŘÍZENÍ TŘÍDY 1 – RIZIKOVÁ SKUPINA 2.

Zamýšlené použití výrobku jako spotřebitelského laserového výrobku a v souladu s normou EN 50689:2021.

LASEROVÉ SPOTŘEBITELSKÉ ZAŘÍZENÍ TŘÍDY 1

EN 50689:2021



- Je sdělen pokyn, že je nutné dohlížet na děti a nikdy jim nedovolit dívat se do paprsku projektoru v jakékoli vzdálenosti od projektoru.
- Je sdělen pokyn, že při použití dálkového ovladače ke spuštění projektoru je třeba dbát opatrnosti, stojí-li člověk před projekčním objektivem.
- Uživateli je sdělen pokyn, že v dráze paprsku nelze používat optické pomůcky, jako jsou dalekohledy nebo teleskopy.

Úvodem

Poznámky k používání

Co máte dělat:

- Před čištěním zařízení vypněte.
- Pláš zařízení čistěte měkkým hadříkem navlhčeným v mírném čistícím prostředku.
- Nebudete-li zařízení delší dobu používat, odpojte zástrčku napájecího kabelu z elektrické zásuvky.

Co nemáte dělat:

- Neblokujte větrací štěrby a otvory zařízení.
- Zařízení nečistěte abrazivními čistícími prostředky, vosky nebo rozpouštědly.
- Nepoužívejte zařízení v následujících podmínkách:
 - V extrémně teplém, studeném nebo vlhkém prostředí.
 - Na místech s vysokou koncentrací prachu a nečistot.
 - V blízkosti zařízení, která vytvářejí silné magnetické pole.
 - Na přímém slunečním světle.

Zásady

Dodržujte veškerá varování, zásady a pokyny pro údržbu uvedené v této uživatelské příručce pro zajištění co nejdéší životnosti tohoto zařízení.



Varování:

- Nikdy se nedívejte do objektivu projektoru, když je projektor zapnutý. Jasně světlo může poškodit zrak.
- Aby se zabránilo nebezpečí požáru nebo úrazu elektrickým proudem, nevystavujte toto zařízení dešti nebo vlhkosti.
- Toto zařízení neotevírejte ani nedemontujte - hrozí nebezpečí úrazu elektrickým proudem.
- Po vypnutí lampy zajistěte, aby projektor nebyl odpojen od napájení, dokud nedokončí cyklus chlazení.
- Nejdříve zapněte projektor a potom zdroje signálu.
- Během provozu projektoru nenasazujte víčko na objektiv.

Informace pro vaši bezpečnost a pohodlí	iii
Úvodem	viii
Poznámky k používání	viii
Zásady	viii
Úvod	1
Funkce zařízení	1
Obsah krabice	2
Přehled projektoru	3
Přehled projektoru	3
Ovládací panel	4
Rozvržení dálkového ovladače	5
Začínáme	7
Připojení projektoru	7
Vypnutí a zapnutí napájení	9
Zapnutí projektoru	9
Vypnutí projektoru	10
Nastavení promítaného obrazu	11
Nastavení výšky promítaného obrazu	11
Dosažení požadované velikosti obrazu úpravou vzdálenosti a zoomu	12
Jak získat požadovanou polohu obrazu nastavením objektivu (pouze u vybraných modelů)	14
Uživatelské ovládací prvky	15
Nabídka Instalace	15
Nabídky na obrazovce (OSD)	16
Barva	17
Obraz	20
Nastavení	23
Správa	27
Zvuk	29
3D	30
Jazyk	31

Obsah

Acer Splash Downloader	32
Úvod	32
Používání nástroje Acer Splash Downloader	32
Dodatky	35
Odstraňování problémů	35
Významy indikátorů LED a výstrah	39
Stropní instalace	40
Technické údaje	43
Kompatibilní režimy	46
Poznámky o předpisech a bezpečnosti	48

Úvod

Funkce zařízení

Toto zařízení je jednočipový projektor DLP®. Mezi skvělé funkce, které toto zařízení nabízí, patří:

- Technologie DLP®
- Umožňuje projekci 3D obsahu pomocí technologie DLP Link: Podpora Blu-Ray 3D
- Technologie Acer ColorBoost Technology zajišťuje opravdové přírodní barvy pro sytý a živý obraz
- Vysoký jas a kontrastní poměr
- Univerzální režimy zobrazení umožňují optimální výkonnost v jakékoli situaci
- Podpora HDTV (720p, 1080i, 1080p)
- Ekonomický režim (ECO) s nižší spotřebou prodlužuje životnost projektoru
- Technologie Acer EcoProjection zajišťuje inteligentní přístup k řízení spotřeby a zlepšení fyzické efektivity
- Pokročilá korekce lichoběžníkového obrazu zajišťuje optimální prezentace
- Mnohojazyčné nabídky na obrazovce (OSD)
- Projekční objektiv s ručním ostřením/přiblížením
- 0,8 – 2X digitální zoom a funkce posouvání
- Kompatibilní s operačními systémy Microsoft® Windows® 2000, XP, 7, 8, 8.1, 10, Vista®, Macintosh OS, Chrome OS
- Je podporována funkce CEC (Consumer Electronics Control)
- Podpora funkce BlueLightShield
- Nastavitelný výkon zdroje světla
- Projektor podporuje poměr stran 32:9, pokud změníte výstupní rozlišení zařízení na 3840 x 1080. Nepodporovaná zařízení: Zdroje HDMI 1.4 nepodporují rozlišení 3840 x 1080. Kompatibilita zařízení: Zdroje HDMI 2.0 s grafickou kartou Intel.

Obsah krabice

Tento projektor je dodáván se všemi položkami uvedenými níže. Zkontrolujte, zda je vaše zařízení kompletní. Pokud některá položka chybí, ihned kontaktujte prodejce.



Projektor



Napájecí šňůra



Kabel HDMI
(volitelný)



Bezpečnostní karta
(volitelně)



Dálkový ovladač



Stručná příručka



Baterie AAA x 2



Brašna
(volitelně)



Bezdrátový
hardwarový klíč
(UWA5)
(volitelně)



Hardwarový klíč
Android TV
(volitelně)



Další baterie
AAA x 2
(pro modely s
hardwarovým
klíčem
Android TV)



Poznámka: V jednotlivých regionech a podle modelů se obsah balení může lišit.

Přehled projektoru

Přehled projektoru

Přední/horní strana

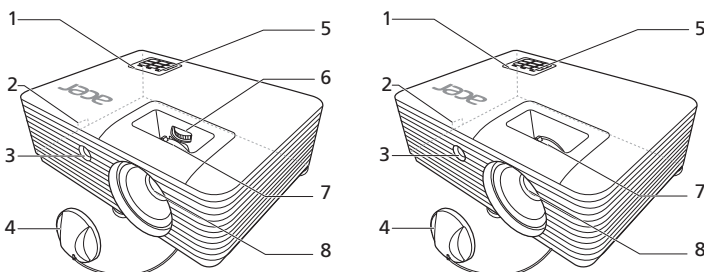

Č.	Popis	Č.	Popis
1	Panel Ovládání	5	Vypínač a LED ukazatele napájení
2	Slot pro bezpečnostní zámek	6	Knoflík pro nastavení objektivu
3	Přijímač dálkového ovládání	7	Ovladač zvětšení a ovladač ostření
4	Víčko objektivu	8	Projekční objektiv

Zadní strana

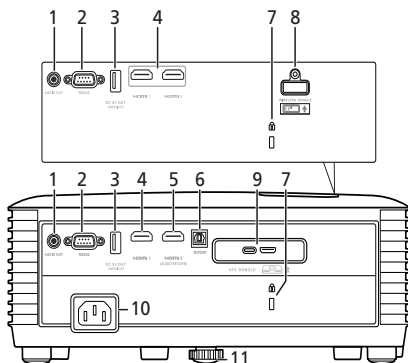

Poznámka: Rozhraní konektoru závisí na specifikacích modelu.

Č.	Popis	Č.	Popis
1	Konektor výstupu zvuku	8	Konektor USB A (pro bezdrátový hardwarový klíč)
2	Konektor RS232	9	Konektor USB typu C a HDMI (pro hardwarový klíč Android TV)
3	Konektor USB A (výstup 5 V DC)		
4	Konektory HDMI	10	Elektrická zásuvka
5	Konektor HDMI (zpětný zvuk)		
6	Port S/PDIF	11	Kolečko nastavení sklonu
7	Port zámku Kensington™		

Ovládací panel

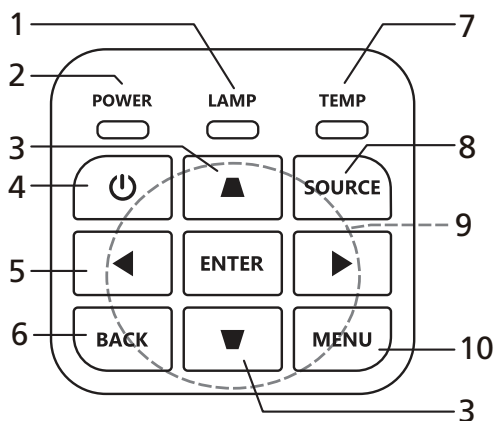

#	Funkce	Popis
1	LAMP	Indikátor LED zdroje světla.
2	POWER	Indikátor LED napájení.
3	Kor. zkreslení	Nastaví deformaci obrazu způsobenou naklopenou projekcí.
4	Vypínač napájení	Obrátíte se na část „Vypnutí a zapnutí napájení“.
5	ENTER	Potvrdí váš výběr položek.
6	BACK	Zruší váš výběr nebo přejde zpět na předchozí stránku.
7	TEMP	Indikátor LED teploty.
8	SOURCE	Mění aktivní zdroj.
9	Čtyři směrová tlačítka pro výběr	Vybere položky nebo provede změny vašeho nastavení.
10	MENU	Stisknutím tlačítka „MENU“ spustíte nabídku OSD, vrátíte se na předchozí krok nabídky OSD nebo nabídku OSD ukončíte.

Rozvržení dálkového ovladače

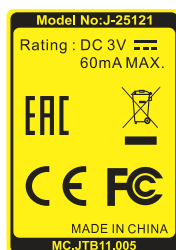
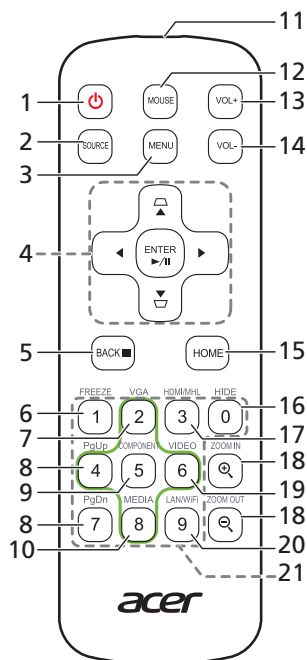

#	Funkce	Popis
1	POWER	Obrátíte se na část „Vypnutí a zapnutí napájení“.
2	SOURCE	Mění aktivní zdroj.
3	MENU	Spustí nebo ukončí nabídku na obrazovce (OSD).
4	Lichoběžník Čtyři směrová tlačítka pro výběr	Nastaví deformaci obrazu způsobenou naklonenou projekcí.
	ENTER	Potvrdí váš výběr položek.
	▶/ Přehrát/ pozastavit	
5	BACK	Zruší váš výběr nebo přejde zpět na předchozí stránku.
	■ Zastavit	
6	FREEZE	Slouží k pozastavení promítaného obrazu.

#	Funkce	Popis
7	VGA	Slouží k přepnutí zdroje na VGA. Tento konektor podporuje analogový signál RGB a YPbPr (480i/480p/576i/576p/720p/1080i/1080p) (pro model s konektorem VGA)
8	PgUp/PgDn	Pouze pro režim počítače. Toto tlačítko slouží k výběru další nebo předchozí stránky. Tato funkce je k dispozici pouze, když je projektor připojen k počítači prostřednictvím kabelu mini USB.
9	COMPONENT	(Žádná funkce)
10	MEDIA	Otevře se stránka NASTAVENÍ MÉDIÍ. (pro modely kompatibilní s LAN/bezdrátovým připojením)
11	Vysílač infračerveného signálu	Odesílá signály do projektoru.
12	MOUSE	(Žádná funkce)
13	VOL+	Zvyšuje hlasitost projektoru.
14	VOL-	Snižuje hlasitost projektoru.
15	HOME	(Žádná funkce) (pro modely bez hardwarového klíče Android TV) Návrat na domovskou obrazovku hardwarového klíče Android TV.
16	HIDE	Jedním stisknutím tlačítka „HIDE“ skryjete obraz a dalším stisknutím jej znovu obnovíte.
17	HDMI/MHL	Pro změnu zdroje na HDMI™ (nebo MHL). (pro model s konektorem HDMI™/MHL)
18	ZOOM IN/ZOOM OUT	Slouží k přiblížení nebo oddálení obrazu projektoru.
19	VIDEO	Slouží k přepnutí zdroje na kompozitní video. (pro model s konektorem VIDEO)
20	LAN/WiFi	Slouží k přepnutí zdroje na LAN/WiFi. (pro modely kompatibilní s LAN/bezdrátovým připojením)
21	Klávesnice 0 - 9	Stisknutím tlačítek „0~9“ zadejte heslo v „Nastavení“ > „Zabezpečení“ OSD.

Začínáme

Připojení projektoru

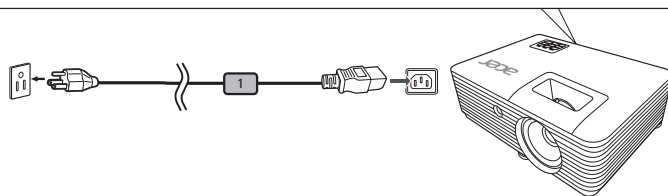
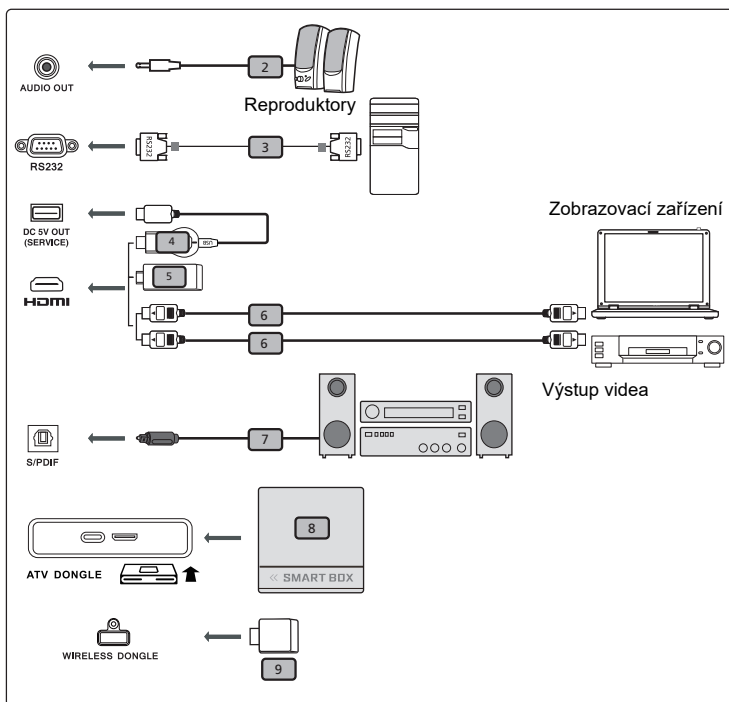

Poznámka: Rozhraní konektoru závisí na specifikacích modelu.

Č.	Popis	Č.	Popis
1	Napájecí šňůra	6	Kabel HDMI
2	Audio kabel	7	Zvukový kabel S/PDIF
3	Kabel RS232	8	Hardwarový klíč Android TV
4	Hardwarový klíč HDMI	9	Bezdrátový hardwarový klíč
5	Hardwarový klíč WirelessHD		



Poznámka: Aby byla zajištěna dobrá spolupráce projektoru a počítače, musí být časování režimu zobrazení kompatibilní s projektorem.

Poznámka: Kompatibilní hardwarové klíče HDMI: WirelessHD (MWIHD1), MWA3, HWA1, Chromecast™.

Vypnutí a zapnutí napájení

Zapnutí projektoru

- 1 Řádně připojte napájecí kabel a kabel signálu. Indikátor napájení začne blikat červeně.
- 2 Zapněte projektor stisknutím  (POWER) na ovládacím panelu nebo dálkovém ovládacím a LED ukazatele napájení se rozsvítí modře.
- 3 Zapněte zdroj (počítač, notebook, videopřehrávač atd.). Projektor automaticky rozpozná zdroj (když projektor zapnete poprvé nebo funkce Výběr zdroje function je nastavena na „Auto“).
 - Jestliže se zobrazí zpráva „Žádný signál“, zkontrolujte, zda jsou řádně připojené kabely signálu.
 - Pokud připojíte současně více zdrojů, použijte „SOURCE“ na ovládacím panelu nebo dálkovém ovládacím, nebo tlačítko přímého zdroje na dálkovém ovládacím pro přepnutí mezi vstupy.
 - Pokud při používání hardwarového klíče Android TV není k dispozici žádný signál, stisknutím tlačítka napájení na dálkovém ovladači hardwarového klíče Android TV zapněte klíč nebo restartujte projektor, aby se obnovil výstup Android TV.
 - Pokud dálkový ovladač hardwarového klíče Android TV nereaguje, stisknutím tlačítka reset na hardwarovém klíči Android TV jej resetujte a znovu spárujte s dálkovým ovladačem.

Vypnutí projektoru

- 1 Vypněte projektor stisknutím vypínače. Zobrazí se tato zpráva:
**„Please press the power button again to complete the shutdown process.
 (Vypnutí dokončíte dalším stisknutím vypínače.)“**
 Znovu stiskněte vypínač.
- 2 LED indikátor napájení začne svítit červeně, což označuje pohotovostní režim.
- 3 Nyní můžete bezpečně odpojit napájecí kabel.



Varovné indikátory:

- **„Projektor je přehřátý. Zdroj světla se brzy vypne.“**
 Tato zobrazená zpráva informuje, že projektor je přehřátý. Lampa automaticky zhasne, projektor se automaticky vypne a indikátor LED teploty začne svítit červeně. Kontaktujte nejbližšího prodejce nebo servisní středisko.
- **„Selhání ventilátoru. Zdroj světla se brzy vypne.“**
 Tato zobrazená zpráva informuje, že nefunguje ventilátor. Lampa automaticky zhasne, projektor se automaticky vypne a indikátor LED teploty bude blikat. Kontaktujte nejbližšího prodejce nebo servisní středisko.



Poznámka: Kdykoli se projektor automaticky vypne a indikátor LED lampy začne svítit červeně, kontaktujte nejbližšího prodejce nebo servisní středisko.

Nastavení promítaného obrazu

Nastavení výšky promítaného obrazu

Projektor je vybaven nožičkami pro nastavení výšky obrazu.

Zvýšení obrazu:

- 1 Pomocí předního kolečka nastavení náklonu zvýšte obraz do požadovaného úhlu výšky.
- 2 Pro jemné doladění úhlu displeje použijte zadní kolečko nastavení sklonu.

Snížení obrazu:

- 1 Pomocí předního kolečka nastavení náklonu snižte obraz do požadovaného úhlu výšky.
- 2 Pro jemné doladění úhlu displeje použijte zadní kolečko nastavení sklonu.

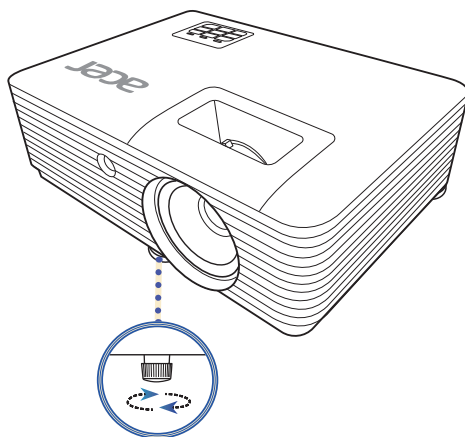

Kolečko nastavení sklonu

Dosažení požadované velikosti obrazu úpravou vzdálenosti a zoomu

V následující tabulce jsou uvedeny možnosti dosažení požadované velikosti obrazu úpravou polohy nebo nastavením ovladače zoomu.

- Řada 1080p/4K s koeficientem zvětšení 1,3x a poměrem vzdálenosti a šířky 1,15–1,5

Aby bylo dosaženo velikosti obrazu 100", umístěte projektor ve vzdálenosti 2,5 m a 3,3 m od plátna a nastavte příslušný stupeň přiblížení.

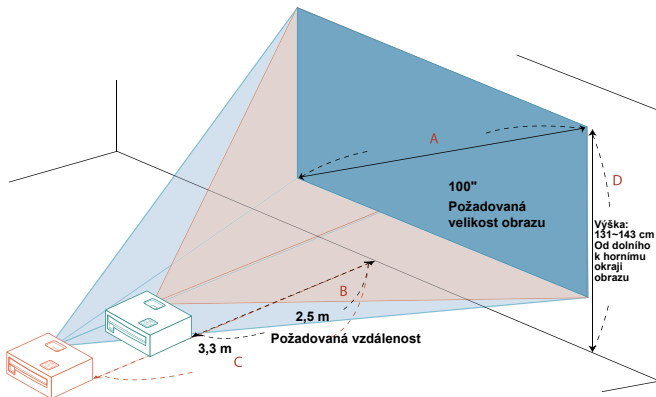

Požadovaná velikost obrazu		Požadovaná vzdálenost (m)		Výška (cm)	
Úhlopříčka (palce) < A >	Š (cm) x V (cm)	Maximální přiblížení < B >	Minimální přiblížení < C >	Od dolního k hornímu okraji obrazu < D >	
				Posun: 110%	Posun: 130%
30	66 x 37	0,8	1,0	39	43
40	89 x 50	1,0	1,3	52	57
50	111 x 62	1,3	1,7	65	72
60	133 x 75	1,5	2,0	78	86
70	155 x 87	1,8	2,3	92	100
80	177 x 100	2,0	2,7	105	115
90	199 x 112	2,3	3,0	118	129
100	221 x 125	2,5	3,3	131	143
120	266 x 149	3,1	4,0	157	172
150	332 x 187	3,8	5,0	196	215
180	398 x 224	4,6	6,0	235	258
200	443 x 249	5,1	6,6	262	286
250	553 x 311	6,4	8,3	327	358
300	664 x 374	7,6	10,0	392	430

- Řada 1080p s koeficientem zvětšení 1,1x a poměrem vzdálenosti a šířky 1,49 – 1,64

Aby bylo dosaženo velikosti obrazu 100", umístěte projektor ve vzdálenosti 3,3 m a 3,6 m od plátna a nastavte příslušný stupeň přiblížení.

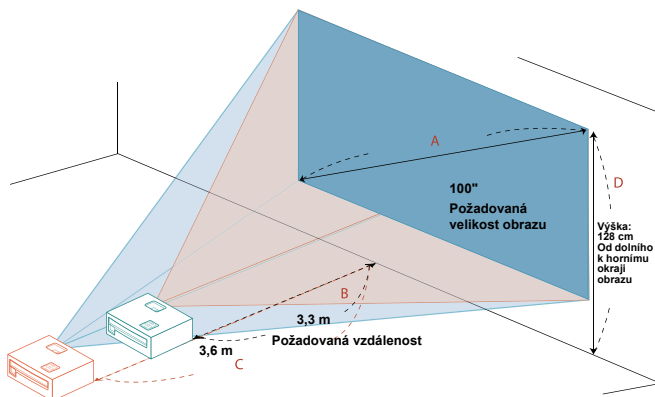

Požadovaná velikost obrazu		Požadovaná vzdálenost (m)		Výška (cm)
Úhlopříčka (palce) < A >	Š (cm) x V (cm)	Maximální přiblížení < B >	Minimální přiblížení < C >	Od dolního k hornímu okraji obrazu < D >
30	66 x 37	1,0	1,1	38
40	89 x 50	1,3	1,5	51
50	111 x 62	1,6	1,8	64
60	133 x 75	2,0	2,2	77
70	155 x 87	2,3	2,5	90
80	177 x 100	2,6	2,9	103
90	199 x 112	3,0	3,3	115
100	221 x 125	3,3	3,6	128
120	266 x 149	4,0	4,4	154
150	332 x 187	4,9	5,4	192
180	398 x 224	5,9	6,5	231
200	443 x 249	6,6	7,3	257
250	553 x 311	8,2	9,1	321
300	664 x 374	9,9	10,9	385

Jak získat požadovanou polohu obrazu nastavením objektivu (pouze u vybraných modelů)

Projektor je vybaven možností nastavení objektivu pro úpravu polohy promítaného obrazu, aniž byste museli projektorem fyzicky hýbat. Chcete-li objektiv posunout, otočte knoflíkem v horní části projektoru.



Poznámka: Údaje uvedené v této části jsou pouze orientační s přibližnou hodnotou. Údaje uvedené mezi jednotkami se mohou lišit kvůli toleranci montáže.

Svislou výšku lze upravit v rozmezí +55% až +65% výšky obrazu.

Svislá poloha

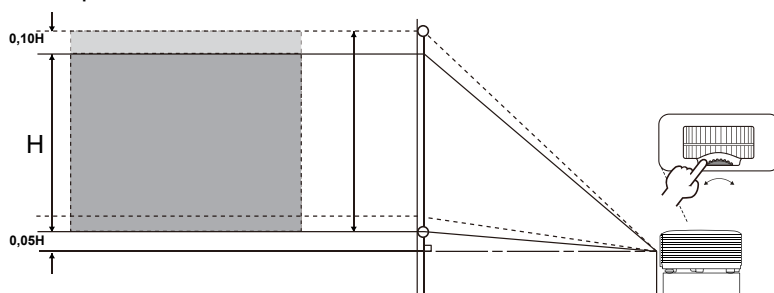

Uživatelské ovládací prvky

Nabídka Instalace

Nabídka Instalace poskytuje nabídku OSD (Onscreen Display) pro instalaci a údržbu projektoru. Použijte OSD, pouze pokud se na obrazovce zobrazí zpráva „Žádný signál“ nebo když projektor hledá vstupní signál.

- 1 Zapněte projektor stisknutím tlačítka  (NAPÁJENÍ) na ovládacím panelu nebo na dálkovém ovladači.
- 2 Stiskněte tlačítko „MENU“ na ovládacím panelu nebo na dálkovém ovladači pro spuštění OSD pro instalaci a údržbu projektoru.

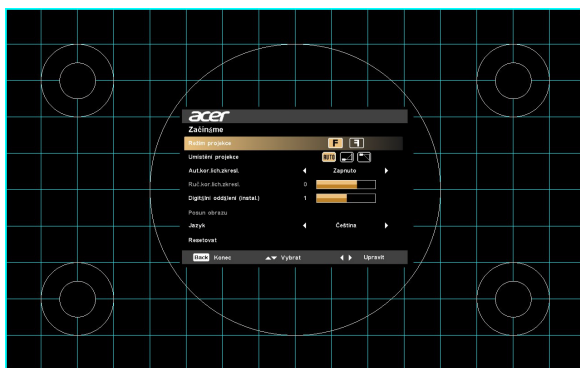

- 3 Vzor na pozadí působí jako vodítko pro úpravu kalibrace a nastavení zarovnání, jako je velikost a vzdálenost obrazovky, zaostření a další.



Poznámka: Snímek obrazovky OSD je pouze pro reference a může se lišit od aktuálního zobrazení.

- 4 Instalační nabídka obsahuje několik voleb. Pomocí tlačítek šipka nahoru a dolů vyberte určitou možnost, pomocí tlačítek šipka vlevo a vpravo upravte nastavení vybrané možnosti a pomocí tlačítka šipka vpravo otevřete podnabídku pro nastavení funkce. Po opuštění nabídky se nová nastavení automaticky uloží.
- 5 Pokud kdykoli stisknete „MENU“, nabídku ukončíte a vrátíte se na úvodní obrazovku Acer.

Nabídky na obrazovce (OSD)

Projektor má mnohojazyčné nabídky na obrazovce (OSD), které vám umožňují upravovat obraz a měnit různá nastavení.

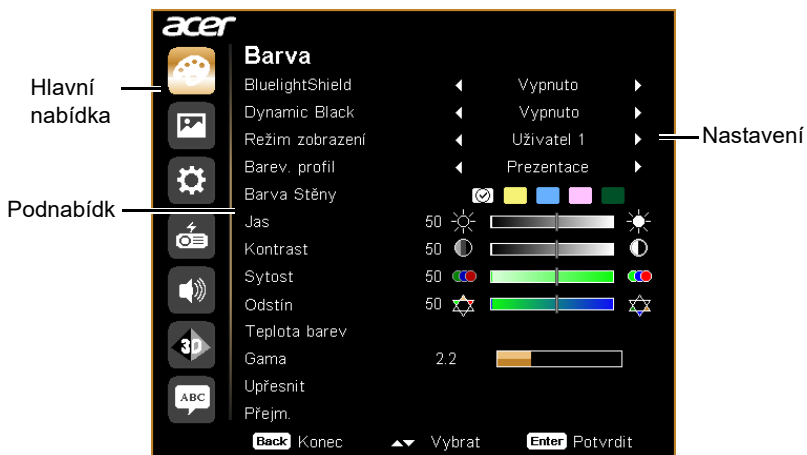

Používání nabídek OSD

- Pro otevření nabídky OSD stiskněte „MENU“ na ovládacím panelu nebo na dálkovém ovládání.
- Až se OSD zobrazí, pomocí ▲ ▼ vyberte položku v hlavní nabídce. Po výběru požadované položky v hlavní nabídce stiskněte ► pro vstup do podnabídky a možnost nastavení funkce.
- Pomocí ▲ ▼ vyberte požadovanou položku a upravte nastavení pomocí ◀ ▶ .
- V podnabídce vyberte další položku, kterou chcete upravit, a upravte ji podle popisu výše.
- Pokud na ovládacím panelu nebo na dálkovém ovladači stisknete „MENU“, obrazovka se vrátí do hlavní nabídky.
- Pro ukončení nabídky OSD znovu stiskněte „MENU“ na ovládacím panelu nebo na dálkovém ovládání. Nabídka se zavře a projektor automaticky uloží nová nastavení.



Poznámka: Některá z následujících nastavení OSD nemusí být k dispozici. Viz prosím aktuální OSD vašeho projektoru.







Barva





BluelightShield	<p>Tato funkce chrání váš zrak před nadměrnou expozicí modrým světlem. Možnosti jsou Vypnuto, Nízká, Střední a Vys. Zvolte si preferované nastavení pro snížení úrovně modrého světla a získáte příjemné zobrazovací vlastnosti.</p>  <p>.....</p> <p>Když je tato funkce povolena, LumiSense se automaticky nastaví na „Vypnuto“.</p>
Dynamická černá	<p>Projektor může inteligentně optimalizovat jas a sytost barev projektovaného obrazu. Tato funkce výrazně vylepšuje viditelnost detailů za tmy a sytost barev.</p> <ul style="list-style-type: none"> • Vypnuto: Pro normální režim. • Zapnuto: Automatická optimalizace zobrazení tmavých filmových scén tak, aby je bylo možné zobrazovat neuvěřitelné detaily.  <p>.....</p> <p>Tato funkce není k dispozici, když je funkce 3D nastavena na „Zapnuto“.</p>
Režim zobrazení	<p>K dispozici je mnoho továrních přednastavení optimalizovaných pro různé typy obrazů.</p> <ul style="list-style-type: none"> • Světly: Pro optimalizaci jasu. • Prezentace: Pro prezentace na schůzích s vyšším jasnem. • Standard: Pro běžné prostředí. • Rec.709: Pro normu Rec. 709. • Film: Pro jasnější přehrávání obecných filmů/videí/ fotografií. • Tmavé kino: Pro tmavý obsah kina. • Hra: Pro herní obsah. • Fotbal: Pro fotbal. • DICOM SIM: Pro soubory formátu DICOM v režimu simulace, a ne pro skutečnou diagnózu. • ISF den/ISF noc: K dispozici, pouze pokud je povolena funkce ISF. • Uživatel 1/Uživatel 2/Uživatel 3: Uložení uživatelských nastavení do paměti.
Barev. profil	<p>K dispozici, když v nabídce Režim zobrazení vyberete možnost Uživatel 1/Uživatel 2/Uživatel 3. Některý z režimů zobrazení můžete použít jako výchozí bod a přizpůsobit nastavení. Níže uvedené položky OSD lze upravit a uložit.</p>

Barva Stěny	Pomocí této funkce zvolte správnou barvu podle stěny. K dispozici je několik možností včetně Bílá, Světle žlutá, Světle modrá, Růžová a Tmavě zelená. Provede kompenzaci odchylky barev kvůli barvě stěny, aby se zobrazil správný tón obrazu.
Jas	Umožňuje upravit jas obrazu. <ul style="list-style-type: none"> • Stiskněte ◀ pro ztmavení obrazu. • Stiskněte ▶ pro zesvětlení obrazu.
Kontrast	Umožňuje nastavit míru rozdílu mezi nejsvětějšími a nejtmašími částmi obrazu. Úprava kontrastu změní množství černé a bílé na obrazu. <ul style="list-style-type: none"> • Stiskněte ◀ pro snížení kontrastu. • Stiskněte ▶ pro zvýšení kontrastu.
Sytost	Umožňuje nastavit obraz videa z černobílého na plně syté barvy. <ul style="list-style-type: none"> • Stiskněte ◀ pro snížení množství barev v obraze. • Stiskněte ▶ pro zvýšení množství barev v obraze.
Odstín	Upravuje vyvážení barev červené a zelené. <ul style="list-style-type: none"> • Stiskněte ◀ pro zvýšení množství zelené v obraze. • Stiskněte ▶ pro zvýšení množství červené v obraze.
Teplota barev	Nastavuje teplotu barev. Při vyšších teplotách barev vypadá obrazovka chladněji; při nižších teplotách barev vypadá obrazovka tepleji.
Gama	Upravuje vyjádření tmavé scénérie. Pokud je hodnota gama vyšší, tmavá scénérie bude vypadat jasněji.

Upřesnit	<ul style="list-style-type: none"> • Nez. správa barev: Umožňuje nastavit červenou, zelenou, modrou, azurovou, žlutou a purpurovou barvu. • - Nez. odstín: Umožňuje změnit odstín vybrané barvy. • - Nez. sytost: Umožňuje nastavit obraz videa z černobílého na plně sytý. • - Nez. zesílení: Umožňuje nastavit úroveň kontrastu. • Jasná barva: Umožňuje vytvořit rozšířené barevné spektrum, které přináší hlubší barevnou sytost a jasné, realistické obrazy. Tato funkce je při výchozím nastavení „Zapnuto“. • Vrcholová úroveň bílé: Umožňuje zvýšit jas bílé téměř na 100%. (Pouze pro zdroje videa) • Režim Film: Umožňuje nastavit obraz s optimalizací na 24 snímkový režim Skutečný film pro realističtější kadenci přehrávání filmu při filmových sekvencích. • ISF: Tato nabídka je chráněná heslem a je přístupná pouze oprávněným kalibrátorům. Nadace ISF (Imaging Science Foundation) vypracovala pečlivě formulované, oborově uznávané normy pro optimální výkon videa a zavedla školicí program pro techniky a instalační pracovníky, aby tyto normy používali pro získání optimální kvality obrazu zobrazovacích zařízení s certifikací ISF. Proto doporučujeme, aby nastavení a kalibraci provedl instalační technik s certifikací ISF. Další informace najdete na adrese www.imagingscience.com nebo se obraťte na prodejce či maloobchod, kde jste projektor zakoupili.
Přejm.	K dispozici, když v nabídce Režim zobrazení vyberete možnost Uživatel 1/Uživatel 2/Uživatel 3. Uživatel 1/Uživatel 2/Uživatel 3 lze změnit na preferovaný název režimu anglickými písmeny.

Obraz

Režim projekce	<ul style="list-style-type: none">  Přední: Výchozí nastavení z výroby.  Zadní: Převrátí obraz, abyste jej mohli promítat zezadu na průsvitné plátno.
Umístění projekce	<ul style="list-style-type: none">  Auto: Automaticky upraví umístění projekce obrazu.  Počítač  Strop: Otočí obraz vzhůru nohama pro projekci ze stropu.
Poměr stran	<p>Pomocí této funkce můžete vybrat požadovaný poměr stran.</p> <ul style="list-style-type: none"> Auto: Zachovává původní poměr šířky a výšky a maximalizuje obraz tak, aby odpovídal nativním horizontálním a vertikálním pixelům. Plný (pro modely WXGA/1080p): Obraz bude promítán v plném zobrazení horizontálních a vertikálních pixelů. 4:3: Měřítko obrazu se změní tak, aby se přizpůsobil obrazovce a zobrazil se v poměru 4:3. 16:9: Měřítko obrazu se změní tak, aby se přizpůsobil obrazovce a zobrazil se v poměru 16:9. Psaní (pro modely WXGA/1080p): Zachová původní poměr stran obrazu a zvětší obraz 1,333 krát.
Aut.kor.lich. zkresl.	<p>Automaticky nastaví deformaci obrazu způsobenou naklopenou projekcí.</p>
Ruč.kor.lich. zkresl.	<p>Ručně nastaví deformaci obrazu způsobenou naklopenou projekcí.</p> <div style="text-align: center;">  </div> <div style="text-align: center;">  </div> <p>Tato funkce není k dispozici, když je "Zap." funkce Aut.kor.lich.zkresl.</p>

Vod./svis. kor. zkrselení	Auto V. lichoběžník Automaticky nastaví deformaci svislého obrazu způsobenou naklopenou projekcí.
	Svis. kor. zkrselení Umožňuje ručně upravit zkrselení způsobené nakloněním projekce. 
Korekce 4 rohů	Vod. kor. zkrselení Umožňuje ručně upravit zkrselení způsobené nakloněním projekce. 
	Umožňuje ručně upravit tvar a velikost obrazu, který je na všech stranách nerovnoměrně pravouhlý. Opakovaně tiskněte „MODE“ pro výběr rohu, který chcete upravit. Stiskněte čtyři směrová tlačítka pro výběr pro nastavení tvaru obrazu.   <hr style="border-top: 1px dashed black;"/> Upravte možnost Korekce 4 rohů samostatně pro každý poměr stran a paměť může uložit pouze 4 sady nastavení.

<p>Deformace</p>	 <p>Poznámka: Některá z následujících nastavení OSD nemusí být k dispozici. Viz prosím aktuální OSD vašeho projektoru.</p> <p>Funkce spočívá v konfiguraci geometrického zkreslení obrazů projektoru, když se obraz promítá na plátna, která mají jakýsi nerovný povrch, například válec, sférický tvar atd.</p> <p>Aktivovat Funkce korekce lichoběžníkového zkreslení a korekce rohů nebudou k dispozici, pokud je povolena Deformace.</p> <p>Metoda ovládání Umožňuje vybrat preferovanou metodu ovládání pro úpravu deformace.</p> <p>Úprava deformace Tato funkce je k dispozici, pokud je vybrána možnost Zapnuto v nabídce Deformace > Aktivovat a OSD je vybráno v nabídce Deformace > Metoda ovládání.</p>
<p>Digitální oddálení (instal.)</p>	<p>Nastaví výchozí velikost promítaného obrazu. Dále můžete obraz přiblížit nebo oddálit stisknutím ◀ ▶ . Použitím funkcí Digitální oddálení a Posun obrazu zároveň můžete umístit promítaný obraz na celou obrazovku bez úpravy nastavení stávajícího stropního úchytu.</p>
<p>Posun obrazu</p>	<p>Posune promítaný obraz stisknutím ◀▶ . Když je nativní rozlišení WXGA, je tato funkce k dispozici, pouze když je nastavení Digitální oddálení (instal.) menší než 1,0.</p>
<p>Ostrost</p>	<p>Umožňuje upravit ostrost obrazu.</p> <ul style="list-style-type: none"> • Stiskněte ◀ pro snížení ostrosti. • Stiskněte ▶ pro zvýšení ostrosti.
<p>Barevný rozsah HDMI</p>	<p>Umožňuje upravit barevný rozsah obrazových dat HDMI, aby nedošlo chybě zobrazení barev.</p> <ul style="list-style-type: none"> • Auto: Automaticky upravuje barevný rozsah podle informací z přehrávače. • Omezený rozsah: Zpracovává vstupní obraz jako data omezeného barevného rozsahu. • Plný rozsah: Zpracovává vstupní obraz jako data úplného barevného rozsahu.



Info o vykreslování HDMI	<p>Umožňuje upravit poměr přeskenování obrazu HDMI na obrazovce.</p> <ul style="list-style-type: none"> • Auto: Automaticky upravuje poměr přeskenování podle informací z přehrávače. • Zmenšit: Vždy žádné přeskenování na obrazu HDMI. • Zvětšit: Vždy přeskenování na obrazu HDMI.
---------------------------------	--



Poznámka: Funkce „Barevný rozsah HDMI“ a „Info o vykreslování HDMI“ jsou k dispozici, pouze je-li vstupní signál HDMI.

Nastavení

HDR	<ul style="list-style-type: none"> • HDR: Projektor podporuje zdroje HDR. Může automaticky detekovat dynamický rozsah zdroje a optimalizovat nastavení pro reprodukci obsahu za nejrůznějších světelných podmínek. Pokud vstupní zdroj není definován pomocí dynamického rozsahu, můžete také pro něj ručně vybrat HDR 10 nebo HLG. • EOTF: Tato funkce pomáhá poskytovat lepší kvalitu obrazu s možnostmi nízký, střední nebo vysoký.
Úvodní obrazovka	<p>Pomocí této funkce můžete vybrat požadovanou úvodní obrazovku. Pokud změníte nastavení, začne platit, když opustíte nabídku OSD.</p> <ul style="list-style-type: none"> • Acer: Výchozí úvodní obrazovka projektoru Acer. • Uživatel: Použijte obraz, který přenášíte do projektoru. Viz "Acer Splash Downloader", kde jsou informace, jak obraz přenést.
Přepínač režimu USB	<ul style="list-style-type: none"> • Ovládání: Pokud je tato možnost vybrána, můžete přes port USB používat funkci stránkování nahoru/dolů. Firmware lze také aktualizovat prostřednictvím portu USB pro servisní pracovníky. • Adaptér: Pokud je tato možnost vybrána, může port USB napájet pouze zařízení Chromecast. • Multimédia: Je-li vybrána, je podporována multimediální čtečka přes port USB.
Výběr zdroje	<ul style="list-style-type: none"> • Ručně: Při přepínání vstupních signálů musíte na ovládacím panelu nebo na dálkovém ovladači stisknout „SOURCE“ nebo na dálkovém ovladači přímé tlačítko zdroje. • Auto: Projektor zjistí váš zdroj automaticky.

USB 5V (Poh. režim)	<p>Nastavení na „Zapnuto“ aktivuje funkci. Porty MHL a výstupní port 5V DC/USB A (je-li k dispozici) na projektoru mohou poskytovat napájení 5 V, když je projektor zapnutý nebo v pohotovostním režimu.</p>  <p>-----</p> <p>Pouze porty MHL budou poskytovat výstupní napájení, pokud jsou zapojené porty MHL a port USB A.</p>
Nízké zpoždění vstupu	<p>Tato funkce je vhodná zejména pro herní prostředí. Snižuje latenci mezi vstupem a výstupem a podporuje nepřerušované zážitky.</p>  <p>-----</p> <p>Tato funkce je k dispozici pouze pro určité časování vstupu. Po zapnutí se provedením Aut.kor.lich.zkresl. nebo úpravou následujících nastavení tato funkce deaktivuje: Poměr stran, Kor. zkraslení, H. poloha, V. poloha, Frekvence, Info o vykreslování HDMI, Digitální zoom. Pokud je možnost Režim zobrazení nastavena na Tmavá hra nebo Světlá hra, bude tato funkce automaticky zapnutá.</p>
Zabezpečení	<p>Zabezpečení Tento projektor poskytuje užitečnou funkci zabezpečení, aby správce mohl projektor ovládat. Stiskněte tlačítko ► pro změnu nastavení „Zabezpečení“. Pokud je funkce zabezpečení povolena, musíte nejprve zadat „Heslo správce“, a teprve potom je možné změnit nastavení zabezpečení.</p>  <p>-----</p> <p>Výchozí nastavení z výroby položky „Heslo správce“ je „1234“.</p> <ul style="list-style-type: none"> • Výběrem možnosti „Zapnuto“ povolte funkci zabezpečení. V závislosti na položce „Režim zabezpečení“ musíte zadat heslo. Podrobné informace najdete v části „Uživatelské heslo“. • Pokud je vybrána možnost „Vypnuto“, můžete projektor vypnout bez hesla.

Zabezpečení	<p>Časový interval(min.) Pokud je položka „Zabezpečení“ nastavena na „Zapnuto“, můžete nastavit funkci časový interval.</p> <ul style="list-style-type: none"> • Stiskněte tlačítko ◀ ▶ pro výběr délky časového intervalu. • Rozsah je od 10 do 990 minut. • Když čas vyprší, projektor vás požádá o opětné zadání hesla. • Výchozí nastavení z výroby položky „Časový interval(min.)“ je „Vypnuto“. • Pokud je funkce zabezpečení povolena, projektor vás požádá o zadání hesla, když jej budete zapínat. Pro tento dialog lze přijmout „Uživatelské heslo“ i „Heslo správce“.
	<p>Uživatelské heslo</p> <ul style="list-style-type: none"> • Stiskněte tlačítko ▶ pro nastavení nebo změnu položky „Uživatelské heslo“. • Pomocí numerických tlačítek na dálkovém ovladači nastavte heslo a potvrďte stisknutím tlačítka „ENTER“. • Pro odstranění číslic stiskněte tlačítko ◀ . • Zadejte heslo znovu, až se zobrazí možnost „Potvrzení hesla“. • Heslo by mělo mít délku 4–8 číslic. • Pokud vyberete možnost „Požadovat heslo pouze po připojení napájecího kabelu“, budete muset zadat heslo při každém zapojení napájecího kabelu. Pokud nezádáte správné heslo do 20 minut po žádosti, projektor se automaticky vypne. • Pokud vyberete možnost „Požadovat heslo po každém zapnutí projektoru“, budete muset zadat heslo při každém zapnutí projektoru. Pokud nezádáte správné heslo do 20 minut po žádosti, projektor se automaticky vypne.

Zabezpečení	<p>Heslo správce Můžete zadat „Heslo správce“ , když se zobrazí dialogové okno „Zadejte heslo správce“ nebo „Zadejte heslo“ .</p> <ul style="list-style-type: none"> • Stiskněte tlačítko ► pro změnu položky „Heslo správce“. • Výchozí nastavení z výroby položky „Heslo správce“ je „1234“. <p>Pokud heslo správce zapomenete, získejte jej následujícím postupem :</p> <ul style="list-style-type: none"> • Zadejte jedinečné šestimístné „Univerzální heslo“, které je vytištěné na bezpečnostní kartičce dodané s projektorem. Toto jedinečné heslo projektor přijme bez ohledu na to, jaké je heslo správce. • Pokud bezpečnostní kartičku ztratíte, obraťte se na místní servisní středisko Acer. <p>Zámek vl úvod obr Tato funkce je ve výchozím nastavení „VYPNUTO“. Pokud je „ZAPNUTO“, úvodní obrazovka se zamkne a není možné ji změnit pomocí funkce „Úvodní obrazovka“ a „Zachytit obrazovku“.</p>
Obnovit WIFI	Po výběru možnosti „Ano“ stiskněte pro obnovení výchozího nastavení Wi-Fi klávesu „ENTER“.
HDMI CEC	<p>Výběr „Zapnuto“ umožňuje synchronizovanou operaci Zapnuto/ Vypnuto napájení mezi projektorem a zařízením kompatibilní s CEC připojeným přes port HDMI/MHL. Když jsou aktivovány funkce „HDMI CEC“ a „Průchod dálkového ovládání“, lze k ovládání hardwarového klíče Android TV používat čtyři směrová tlačítka a tlačítka ENTER/BACK/HOME.</p> <div style="text-align: center;">  </div> <p>Tato funkce je k dispozici pouze u portu HDMI/MHL.</p>
Resetovat	Stiskněte tlačítko „ENTER“ po zvolení „Ano“ pro navrácení parametrů zobrazení ve všech nabídkách na výchozí nastavení z výroby.

Správa

Režim ECO	Zvolte „ECO“ pro ztlumení lampy projektoru, čímž se také sníží spotřeba, zmenší hluk a prodlouží životnost lampy. Výběrem možnosti „Uživatel“ můžete upravit napájení zdroje světla. Zvolte „Vypnuto“ pro návrat do normálního režimu.
Výkon zdroje světla	Tato funkce je k dispozici, pouze pokud je v nabídce Režim ECO vybrána položka „Vlastní“. Výkon zdroje světla můžete upravit, aby se prodloužila životnost zdroje světla a snížil šum ventilátoru.
Vys nadm výška	Zvolte „Zapnuto“ pro zapnutí režimu Vys nadm výška. Když je tato funkce zapnutá, ventilátory projektoru pracují nepřetržitě plnou rychlostí, aby se snížila teplota projektoru.
Aut. vypnutí (minuty)	Projektor se automaticky vypne, když po nastaveném čase není zjištěn žádný vstupní signál.
Čas zobrazení displeje (sekundy)	<ul style="list-style-type: none"> • 5/15/30: Volba délky času, po který nabídka OSD zůstane aktivní po posledním stisknutí tlačítka. • Ručně: Nabídka OSD zůstane aktivní. Jediným způsobem, jak otevřít nebo ukončit nabídku OSD, je stisknout „BACK“.
Úsporný režim	<ul style="list-style-type: none"> • Extrémní režim ECO (minuty): Zapne se pro přechod do režimu zdroje extrémně slabého osvětlení, když po nastavené době není detekován žádný vstupní signál. • Rychlé obnovení (vypnuté světlo): Zapne se a přejde do stavu vypnutého světla pro úsporu energie, když po nastavené době není detekován žádný vstupní signál. • Aut. vypnutí (minuty): Projektor se automaticky vypne, když po nastaveném čase není zjištěn žádný vstupní signál.
Autom. zap. napáj.	Střídavé napájení zap. Nastavení na „Zapnuto“ aktivuje funkci. Projektor se automaticky zapne, když jde napájení přes napájecí kabel.
	Zapnutí napáj. HDMI Nastavení na „Zapnuto“ aktivuje funkci. Projektor se automaticky zapne, když je napájení dodáváno pomocí napájecího kabelu a signál HDMI je dodáván prostřednictvím kabelu HDMI.

<p>Zámek ovládacího panelu</p>	<ul style="list-style-type: none"> • Vypnuto: Umožňuje, aby všechna tlačítka na ovládacím panelu fungovala normálně. • Dětská pojistka: Zakáže tlačítko napájení na ovládacím panelu, když je projektor v pohotovostním režimu, aby nedošlo k tomu, že se nechtěně zapne. Pokud chcete projektor zapnout, stiskněte a přidržte tlačítko napájení po dobu přibližně 3 sekund. • Plný zámek: Zakáže všechna tlačítka na ovládacím panelu. Pokud projektor vypnete, aniž byste zakázali funkci Plný zámek, bude projektor v zamknutém stavu, až ho příště zapnete. Pokud chcete funkci Plný zámek zakázat, stiskněte a přidržte tlačítko „POWER“ na ovládacím panelu po dobu 7 sekund a Zámek ovládacího panelu se nastaví na „Vypnuto“. Když je projektor v pohotovostním režimu, stiskněte a přidržte tlačítko „POWER“ na ovládacím panelu po dobu 7 sekund pro zapnutí projektoru a Zámek ovládacího panelu se nastaví na „Vypnuto“.
<p>Informace</p>	<p>Zobrazí aktuální stav projektoru.</p>

Zvuk

Hlasitost	<ul style="list-style-type: none"> • Stiskněte ◀ pro snížení hlasitosti. • Stiskněte ▶ ke zvýšení hlasitosti.
Ztlumit	<ul style="list-style-type: none"> • Zvolte „Zapnuto“ pro zapnutí ztlumení. • Zvolte „Vypnuto“ pro vypnutí ztlumení.
Zap./vyp. hlasitost	Tuto funkci vyberte k úpravě hlasitosti oznámení, když projektor zapínáte a vypínáte.
Hlasitost alarmu	Vyberte tuto funkci, pokud chcete nastavit hlasitost varovných oznámení.
Zvukový výstup	<p>Můžete vybrat zvukový výstup z interních nebo externích reproduktorů.</p>  <p>Chcete-li si vychutnat zvukový efekt Zpětný zvuk, nezapomeňte na zvukovém panelu zapnout také funkci eARC/ARC. Zpětný zvuk podporuje více zvukových výstupů včetně 2,0, 5,1, 7,1 a Dolby Atmos pro externí zvukový systém, například zvukový panel.</p>
Formát zvuku	<p>Tato funkce nabízí různé formáty zvukového výstupu pro dosažení požadovaného zvukového výkonu.</p> <ul style="list-style-type: none"> • LPCM: Podporuje dvoukanálový zvukový výstup. • Více kanálů: Podporuje 5,1 kanálový zvukový výstup. • Více kanálů+: Podporuje zvukový výstup Dolby Atmos.
Formát zpětného přenosu zvuku	<p>Tato funkce nabízí různé formáty zvukového výstupu pro dosažení požadovaného zvukového výkonu.</p> <ul style="list-style-type: none"> • Auto: Automaticky upraví formát zpětného zvuku. • LPCM: Podporuje dvoukanálový zvukový výstup. • Více kanálů: Podporuje 5,1 kanálový zvukový výstup. • Více kanálů+: Podporuje zvukový výstup Dolby Atmos.



Poznámka: Při změně zvukového výstupu nebo formátu zvuku se obraz znovu synchronizuje.

Poznámka: Interní reproduktor podporuje 2 kanálový formát LPCM. Ostatní zvukové výstupy a formáty budou vynechány.

Poznámka: Pouze formát „Více kanálů+“ obchází 192 kHz zvuk do přijímačů eARC. Ujistěte se, že audio přijímač podporuje 192 kHz zvuk.

3D

3D	Zvolte „Zapnuto“ pro povolení funkce 3D s podporou technologie DLP 3D. <ul style="list-style-type: none"> Zapnuto: Tuto položku vyberte, pokud používáte brýle DLP 3D, grafickou kartu s čtyřnásobnou vyrovnávací pamětí (NVIDIA/ATI...) a soubor formátu HQFS nebo DVD s odpovídajícím softwarovým přehrávačem. Vypnuto: Slouží k vypnutí režimu 3D.
3D formát	Pokud se 3D obsah nezobrazuje správně, můžete vybrat 3D formát, který odpovídá 3D obsahu, jenž sledujete, a získat ten nejlepší výsledek.
24P 3D	Zvolte 96 Hz nebo 144 Hz pro 24p 3D.
3D L/P invertovat	Pokud při nošení brýlí DLP 3D vidíte nespojitý nebo překrývající se obraz, může být nutné funkci „Obrátit“ provést, abyste získali nejlepší shodu sekvence levého/právěho obrazu, aby byl celkový obraz správný (pro DLP 3D).
Varovná zpráva 3D	Zvolte „Zapnuto“ pro zobrazení varovné zprávy 3D. <div style="background-color: black; color: white; padding: 10px; margin-top: 10px;"> <p>Poznámka: 3D zobrazení je nyní povoleno.</p> <ol style="list-style-type: none"> Ujistěte se, že máte správné 3D signály a brýle. Nechcete-li sledovat 3D obrázky, nezapomíňte vypnout funkci 3D. Pokud 3D zobrazení není správné, zkuste povolit funkci Převrácená synchronizace 3D. Možnosti režimu zobrazení budou v režimu 3D zakázány. </div>



Poznámka: Podporované časování signálů 3D:

Typ zdroje signálu	Podporované časování
Video/S-Video/Komponentní video	HQFS 3D (480i při 60Hz), 576i při 50Hz
VGA/HDMI (režim počítače)	800 x 600 při 50/60/100/120Hz 1024 x 768 při 50/60/100/120Hz 1280 x 800 při 50/60/100/120Hz (RB) 1920 x 1080 při 50/60/100/120Hz
HDMI (režim videa)	HQFS 3D (480i při 60Hz), 576i při 50Hz, Orámování (1080p při 23,98/24Hz, 720p při 50/60Hz) Vedle sebe vodorovně (1080i při 50/60Hz, 1080p při 50/60Hz) Nahore a dole (720p při 50/60Hz, 1080p při 23,97/24Hz, 1080p při 50/60Hz)

Má-li být zobrazení 3D správně, je nutné správné nastavení 3D aplikace grafické karty.

Některé časy nemusí být u vybraných modelů použitelné.

Poznámka: „3D L/P invertovat“ a „3D formát“ jsou k dispozici, pouze pokud je povolena funkce „3D“.

Jazyk

Jazyk	Nastavení jazyka nabídek OSD. Pomocí ▲ ▼ vyberte požadovaný jazyk.
--------------	--

Acer Splash Downloader

Úvod

Acer Splash Downloader vám umožňuje odeslat požadovaný obraz do projektoru Acer. Obrazo můžete vybrat na úvodní obrazovce prostřednictvím nabídky OSD projektoru.

Systémové požadavky

Maximální velikost obrazu	6 MB
Maximální rozlišení obrázku	1920 x 1200 Doporučeno: Nativní rozlišení
Minimální rozlišení obrazu	800 x 600
Maximální počet bitů barev	24 bitů
Formát obrazu	BMP, JPG, PNG
Podporovaný operační systém	Windows 7, 8, 8.1, 10 (32 / 64 bitů)

Používání nástroje Acer Splash Downloader

1. Spuštění režimu stahování

Dlouze stiskněte tlačítka POWER a MENU na dálkovém ovladači a zároveň zapojte napájecí kabel, dokud se kontrolka LED nerozsvítí červeně.

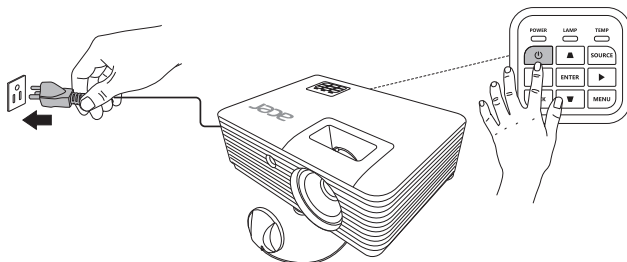

2. Připojení počítače k projektoru

Pro připojení počítače k projektoru použijte kabel USB.

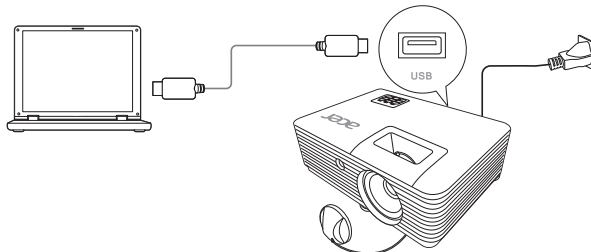

3. Spuštění nástroje Acer Splash Downloader v počítači

Pokud projektor není řádně připojen k počítači, zobrazí se níže uvedená zpráva.

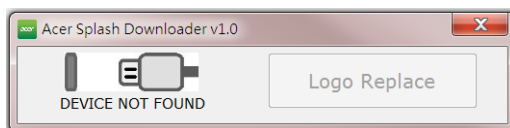

Pokud se projektor úspěšně připojí k počítači, zobrazí se níže uvedená zpráva. Pokračujte stisknutím „Logo Replace“ (Logo nahradit).

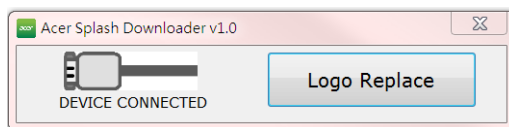

4. Načtení obrazu

Nejprve pro projektor vyberte nativní rozlišení úpravou položky „PJ Native Resolution“ (Nativní rozlišení PJ) a určete, zda chcete obraz zobrazit na celou obrazovku nebo v původním poměru stran.

Stiskněte tlačítko „LoadImage“ a zvolte obraz z počítače.

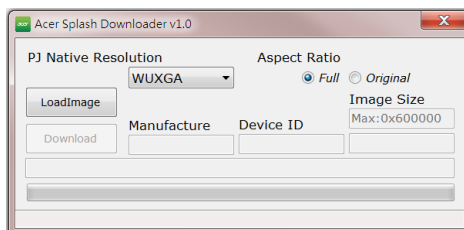

Pokud se obraz úspěšně načte, stav nástroje bude zobrazovat sdělení „Load Image successfully“ (Obraz se úspěšně načel).

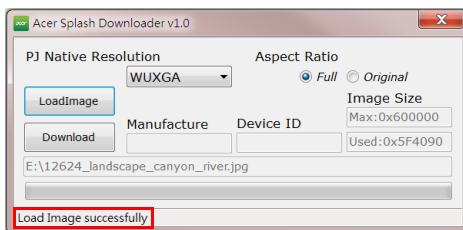

„Setting changed!! Please load image again.“ (Nastavení se změnilo!! Načtete obraz znovu.) se zobrazí ve stavu nástroje, pokud se upraví Nativní rozlišení PJ nebo poměr stran po úspěšném načtení obrazu.

„Image size is over defined range“ (Velikost obrazu je přes definovaný rozsah) se zobrazí ve stavu nástroje, pokud je obraz příliš velký, a „Load Image fail“ (Načtení obrazu selhalo) se zobrazí, pokud není podporován formát obrazu.

5. Stažení obrazu do projektoru

Stiskněte tlačítko „Download“ (Stáhnout) pro zahájení stahování obrazu do projektoru.

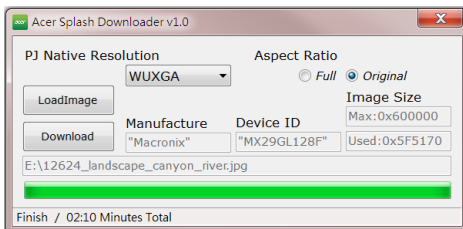

Poznámka: Pokud se v poli Výrobce nebo ID zařízení zobrazí „Unkown“ (Není známo), projektor není ve stavu vhodném pro stažení. Přejděte zpět na krok 1 a opakujte akci.

Po úspěšném stažení obrazu se projektor automaticky vypne (přejde do pohotovostního režimu) a funkce Úvodní obrazovka v nabídce OSD bude nastavena na „Uživatel“.

Dodatky

Odstraňování problémů

Pokud máte problémy s projektorem Acer, postupujte podle následujících pokynů pro jejich odstranění. Pokud problémy přetrvávají, obraťte se na nejbližšího prodejce nebo servisní středisko.

Problémy s obrazem a jejich řešení

#	Problém	Řešení
1	Žádný obraz na promítací ploše	<ul style="list-style-type: none"> • Ujistěte se, že jsou všechny kabely řádně připojeny tak, jak je popsáno v části „Začínáme“. • Zkontrolujte, zda žádný kolík není ohnutý nebo zlomený. • Ujistěte se, že je projektor zapnutý.
2	Obraz je neúplný, posouvá se nebo není zobrazen správně (počítač)	<ul style="list-style-type: none"> • Nesprávně zobrazený obraz: <ul style="list-style-type: none"> • Otevřete „Tento počítač > Ovládací panely“ a poté dvakrát klikněte na ikonu „Zobrazení“. • Vyberte kartu „Nastavení“. • Zkontrolujte, zda je rozlišení grafiky nastaveno na hodnotu stejnou nebo nižší než 1600 x 1200, 1920 x 1080. • Klepněte na tlačítko „Advanced Properties (Upřesnit vlastnosti)“. <p>Pokud problém přetrvává, změňte zobrazení používaného monitoru a postupujte podle následujících kroků:</p> <ul style="list-style-type: none"> • Zkontrolujte, zda je rozlišení nastaveno na hodnotu stejnou nebo nižší než 1600 x 1200, 1920 x 1080. • Na kartě „Monitor“ klepněte na tlačítko „Změnit“. • Klikněte na „Zobrazit všechna zařízení > Standardní typy monitorů“ pod SP nabídkou a zvolte režim rozlišení, který požadujete pod nabídkou „Modely“. • Zkontrolujte, zda je rozlišení grafiky nastaveno na hodnotu stejnou nebo nižší než 1600 x 1200, 1920 x 1080.

3	Obraz je neúplný, posouvá se nebo není zobrazen správně (notebooky)	<ul style="list-style-type: none"> • Nesprávně zobrazený obraz: <ul style="list-style-type: none"> • Podle kroků pro položku 2 (výše) upravte rozlišení počítače. • Stisknutím přepínejte nastavení výstupu. Příklad: [Fn]+[F4], Compaq [Fn]+[F4], Dell [Fn]+[F8], Gateway [Fn]+[F4], IBM [Fn]+[F7], HP [Fn]+[F4], NEC [Fn]+[F3], Toshiba [Fn]+[F5] • Pokud máte potíže se změnou rozlišení nebo zamrznutím monitoru, restartujte všechna zařízení včetně projektoru.
4	Vaše prezentace se nezobrazuje na displeji notebooku.	<ul style="list-style-type: none"> • Používáte-li notebook s operačním systémem Microsoft® Windows®. Některé notebooky mohou deaktivovat své displeje, když je v činnosti druhé zobrazovací zařízení. Každý notebook má jiný způsob reaktivace. Podrobné informace viz příručka k počítači. • Používáte-li notebook s operačním systémem Apple® Mac®: V části Předvolby systému otevřete část Zobrazení a položku Zrcadlení videa nastavte na možnost „Zapnuto“.
5	Obraz je nestabilní nebo bliká	<ul style="list-style-type: none"> • Změňte v počítači nastavení barevné hloubky obrazu.
6	Na obrazu je zobrazen svíslý blikající panel	<ul style="list-style-type: none"> • Zkontrolujte a překofigurujte režim zobrazení grafické karty tak, aby byl kompatibilní s projektořem.
7	Obraz je nezaostřený	<ul style="list-style-type: none"> • Upravuje nastavení zaostření. • Ujistěte se, že projekční plocha je v požadovaném rozsahu. (Další informace viz část „Projekční vzdálenost s jasným zaostřením“.) Další informace viz část „Dosažení požadované velikosti obrazu úpravou vzdálenosti a zoomu“.
8	Při zobrazení „širokoúhlého“ titulu DVD je obraz roztažený	<p>Při přehrávání disku DVD kódovaném v anamorfním poměru stran nebo v poměru stran 16:9 bude pravděpodobně třeba provést následující nastavení:</p> <ul style="list-style-type: none"> • Pokud přehráváte titul DVD ve formátu 4:3, nastavte v nabídce OSD projektoru formát 4:3. • Pokud je obraz stále roztažený, bude rovněž třeba nastavit poměr stran. Nastavte v přehrávací DVD formát zobrazení 16:9 (širokoúhlý).
9	Obraz je příliš malý nebo příliš velký	<ul style="list-style-type: none"> • Upravte páčku zoomu na horní straně projektoru. • Posuňte projektor blíže nebo dále od promítací plochy. • Stiskněte „MENU“ na ovládacím panelu nebo dálkovém ovládacím. Přejděte na „Obraz“ > „Poměr stran“ a vyzkoušejte různá nastavení.

10	Okraje obrazu jsou šikmé	<ul style="list-style-type: none"> • Pokud možno přemístěte projektor tak, aby se nacházel uprostřed promítací plochy. • Použijte tlačítka pro úpravu kor. zkreslení na ovládacím panelu nebo dálkovém ovládání, dokud není obraz čtvercový. • Pro vyvolání OSD nabídky stiskněte „MENU“ na ovládacím panelu nebo dálkovém ovládání. Pro provedení nastavení přejděte na „Obraz“ > „Aut.kor.lich.zkresl.“ nebo „Obraz“ > „Ruč.kor.lich.zkresl.“.
11	Obraz je obrácený	<ul style="list-style-type: none"> • V nabídce OSD vyberte položku „Obraz“ > „Režim projekce“, „Obraz“ > „Umístění projekce“ a upravte směr obrazu.
12	Obraz není normální	<ul style="list-style-type: none"> • Zkontrolujte, zda je správně zapojen kabel zdrojového videa, a zda je zapnuté videozařízení. • Pokud problém přetrvává, zkontrolujte, zda není vstupní nebo výstupní větrací otvor.

Problémy s projektorem

#	Situace	Řešení
1	Projektor přestal reagovat na všechny ovládací prvky	<ul style="list-style-type: none"> • Pokud možno vypněte projektor, odpojte napájecí kabel, počkejte alespoň 30 sekund a potom napájení opět připojte. • Ujistěte se, že je zakázána funkce zámku ovládacího panelu.
2	Lampa vyhořela nebo praskla	Když lampa dosáhne konce životnosti, shoří, přičemž může být slyšet praskavý zvuk. Pokud se toto stane, projektor nelze zapnout, dokud lampa nebude vyměněna. Pokud chcete vyměnit lampu, kontaktujte místního prodejce nebo servisní středisko Acer.

Zprávy OSD

#	Situace	Upozornění
1	Zpráva	<p data-bbox="369 268 798 292">Selhání ventilátoru – ventilátor projektoru nefunguje.</p> <p data-bbox="369 300 910 365">Selhání ventilátoru. Zdroj světla se brzy vypne.</p> <p data-bbox="369 379 885 421">Projektor je přehřátý – projektor přesáhl doporučenou provozní teplotu a před dalším používáním musí vychladnout.</p> <p data-bbox="369 429 910 494">Projektor je přehřátý. Zdroj světla se brzy vypne.</p>

Významy indikátorů LED a výstrah

Zprávy indikátorů LED

Zpráva	Indikátor LED napájení		Indikátor LED lampy	Indikátor LED teploty
	Červená	Modrá	Červená	Červená
Pohotovostní režim (je připojen napájecí kabel)	V	--	--	--
Vypínač ZAP	--	V	--	--
Restart lampy	--	Rychlé blikání	--	--
Vypínání (chlazení)	Rychlé blikání	--	--	--
Vypínání (chlazení dokončeno)	V	--	--	--
Stažení firmwaru	V	--	V	V
Chyba (tepelné selhání)	--	V	--	V
Chyba (selhání zámku ventilátoru)	--	V	--	Rychlé blikání
Chyba (prasklá lampa)	--	V	V	--
Chyba (chyba barevného kola)	--	V	Rychlé blikání	--

Stropní instalace

Chcete-li nainstalovat projektor pomocí stropního držáku, postupujte podle následujících kroků:

- 1 Vyrvejte čtyři otvory do pevné části otvoru s dobrou strukturou a připevněte základnu držáku.

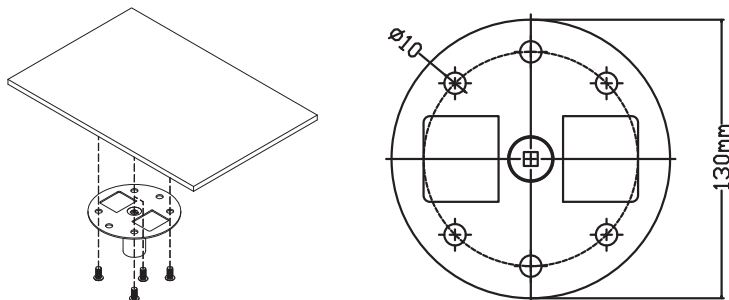

- 2 Zvolte kombinaci délek na základě skutečného prostředí. (CM-01S nezahruje Typ 2 a Typ 3.)

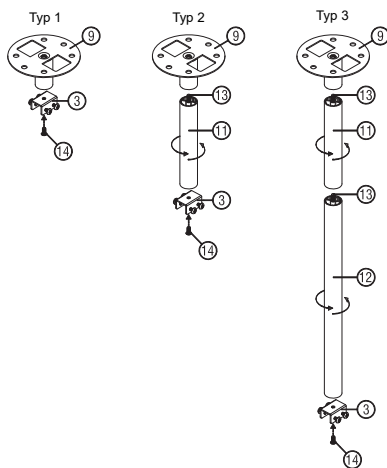

- 3 Typ 1: U standardní velikosti použijte tři šrouby držáku pro připevnění projektoru k držáku pro montáž na strop.
Typ 2 a Typ 3: Nebo v případě větší velikosti použijte vysunovací nástavce pro zajištění větší podpory.

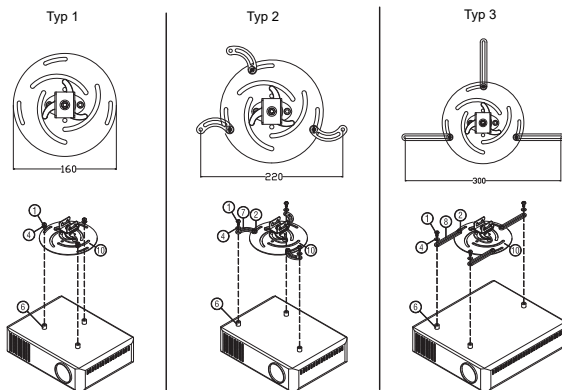

Poznámka: Doporučujeme zachovat rozumnou mezeru mezi držákem a projektorem kvůli správné distribuci tepla.

- 4 Zapojte konektor hlavní části do držáku projektoru (obrázek 1) a potom zašroubujte čtyři šrouby (obrázek 2).

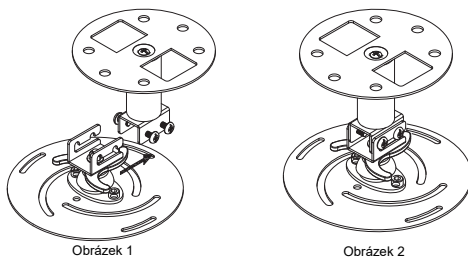

- 5 Podle potřeby nastavte úhel a pozici.

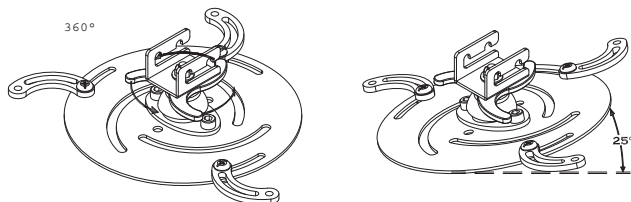

Šroub typu A		Typ podložky	
Průměr (mm)	Délka (mm)	Velká	Malá
4	25	V	V

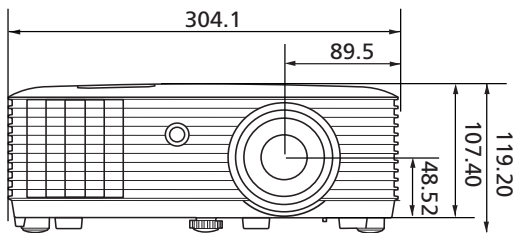
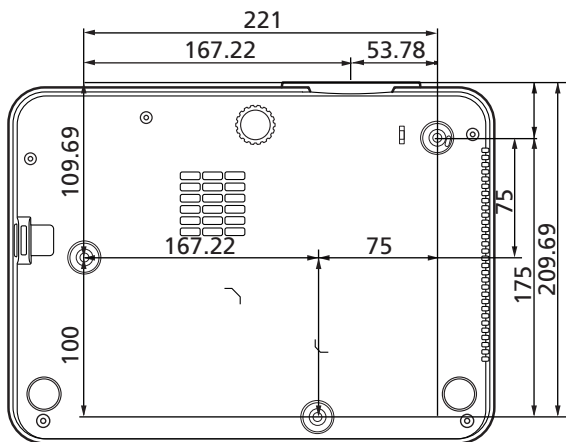

Jednotka: mm

Technické údaje

Technické údaje níže se mohou měnit bez upozornění. Konečné specifikace najdete v marketingové dokumentaci společnosti Acer.

Projekční systém	DLP™
Kompatibilita počítače	Další informace viz část „Kompatibilní režimy“.
Kompatibilita videa	HDTV (720p/1080i/1080p)
Zobrazitelné barvy	1,07 miliónů barev
Digitální zoom	0,8 – 2 X
Hmotnost	Přibližně 2,9 kg (6,39 lbs.)
Rozměry (Š x V x H)	304,1 x 226,3 x 107,4 mm (12" x 8,9" x 4,3") 304,1 x 226,3 x 119,2 mm (12" x 8,9" x 4,7") (kolečka nastavení sklonu)
Napájení	Univerzální AC vstup 100 - 240 V, vstupní frekvence 50/60 Hz
Provozní teplota	0°C až 40°C / 32°F až 104°F
Standardní obsah krabice	<ul style="list-style-type: none"> • Napájecí kabel x 1 • Dálkový ovladač x 1 • Baterie x 2 (do dálkového ovladače) • Průvodce pro rychlé uvedení do provozu x 1
Příslušenství (volitelně)	<ul style="list-style-type: none"> • Kabel HDMI x 1 • Bezpečnostní karta x 1 • Brašna x 1 • Bezdrátový hardwarový klíč (UWA5) x 1 • Hardwarový klíč Android TV x 1

PL3510ATV/FL251/LU-P251F/PF-L251F/LR560ATV/ML-470ATV/
 PL3510Z/HL6510ATV/HL6510Z/PL3511ATV/PL3512ATV/
 HL6511ATV/HL6515ATV

Rozlišení	Nativní: 1080p (1920 x 1080) Maximum: UXGA (1600 x 1200), 1080p (1920 x 1080), WUXGA (1920 x 1200) (podpora pouze omezeného potlačení)
Poměr stran	Auto, 4:3, 16:9, Plný, Psaní
Projekční objektiv	F = 2,59 ~ 2,87, f = 16,88 ~ 21,88 mm, 1:1,3 manuální přiblížení a manuální zaostření
Velikost projekčního plátna (úhlopříčka)	45" – 300" (1,15 m – 7,62 m)
Projekční vzdálenost s jasným zaostřením	1,5 m – 7,6 m (4,9' – 25,1')
Poměr vzdálenosti a šířky	1,15 ~ 1,5 (79" na 2 m)
Frekvence vodorovného vykreslování	15 – 100 kHz
Obnovovací frekvence svislého vykreslování	24 – 120 Hz
Korekce lichoběžníkového obrazu	+/-30 stupňů (vertikálně a horizontálně), manuálně
Zvuk	10 W reproduktor x 1
Spotřeba energie	Standardní režim: 250 W při 100 VAC Režim ECO: 155 W při 100 VAC Pohotovostní režim: < 0,5 W

XL3510i/FL350/LU-P350F/PF-L350F/LR560i/ML-470i/XL3511i/
 HL6510i/HL6511i/PL3510i/FL351/LU-P351F/PF-L351F/LR561i/
 ML-471i/PL3510i/HL6512i/HL6513i

Rozlišení	Nativní: 1080p (1920 x 1080) Maximum: UXGA (1600 x 1200), 1080p (1920 x 1080), WUXGA (1920 x 1200) (podpora pouze omezeného potlačení)
Poměr stran	Auto, 4:3, 16:9, Plný, Psaní
Projekční objektiv	F = 2,56 ~ 2,68, f = 22 ~ 24,1 mm, 1:1,1 manuální přiblížení a manuální zaostření
Velikost projekčního plátna (úhlopříčka)	55" – 300" (1,4 m – 7,62 m)
Projekční vzdálenost s jasným zaostřením	2,0 m – 9,9 m (6,6' – 32,5')
Poměr vzdálenosti a šířky	1,49 ~ 1,64 (61" na 2 m)
Frekvence vodorovného vykreslování	15 – 100 kHz
Obnovovací frekvence svislého vykreslování	24 – 120 Hz
Korekce lichoběžníkového obrazu	+/- 40 stupňů (vertikálně), manuálně
Zvuk	10 W reproduktor x 1
Spotřeba energie	Standardní režim: 250 W při 100 VAC Režim ECO: 155 W při 100 VAC Pohotovostní režim: < 0,5 W

HL6810ATV/EL8610a/HL-4K10a/EL381/HL381/GL810a/VL-710a/
LR810a/ML-710a/PL3810Z/PL3810ATV/HL6810AX/HL6811ATV/
HL6810/EL8610/HL-4K50/LU-P800K/HL380/GL810/VL-710/
LR810/ML-710/PL3810/PL3811/HL6810X/HL6811

Rozlišení	Nativní: 3840 x 2160 Maximum: 3840 x 2160
Poměr stran	Auto, 4:3, 16:9, Plný, Psaní
Projekční objektiv	F = 2,59 ~ 2,87, f = 16,88 ~ 21,88 mm, 1:1,3 manuální přiblížení a manuální zaostření
Velikost projekčního plátna (úhlopříčka)	45" – 300" (1,15 m – 7,62 m)
Projekční vzdálenost s jasným zaostřením	1,5 m – 7,6 m (4,9' – 25,1')
Poměr vzdálenosti a šířky	1,15 ~ 1,5 (79" na 2 m)
Frekvence vodorovného vykreslování	15 – 100 kHz
Obnovovací frekvence vvislého vykreslování	24 – 120 Hz
Korekce lichoběžníkového obrazu	+/-30 stupňů (vertikálně a horizontálně), manuálně
Zvuk	10 W reproduktor x 1
Spotřeba energie	Standardní režim: 250 W při 100 VAC Režim ECO: 155 W při 100 VAC Pohotovostní režim: < 0,5 W

Konektory v/v	PL3510ATV/ FL251/LU-P251F/ PF-L251F/ LR560ATV/ML- 470ATV/PL3510Z/ HL6510ATV/ HL6510Z/ PL3511ATV/ PL3512ATV/ HL6511ATV/ HL6515ATV	XL3510i/FL350/ LU-P350F/PF- L350F/LR560i/ ML-470i/XL3511i/ HL6510i/HL6511i/ PL3510i/FL351/ LU-P351F/PF- L351F/LR561i/ ML-471i/PL3510i/ HL6512i/HL6513i	HL6810ATV/ EL8610a/HL- 4K10a/EL381/ HL381/GL810a/ VL-710a/ LR810a/ML- 710a/PL3810Z/ PL3810ATV/ HL6810AX/ HL6811ATV	HL6810/ EL8610/HL- 4K50/LU- P800K/HL380/ GL810/VL- 710/LR810/ ML-710/ PL3810/ PL3811/ HL6810X/ HL6811
Elektrická zásuvka	V	V	V	V
AUDIO OUT	V	V	V	V
RS232	V	V	V	V
DC 5V OUT (SERVICE)	V	V	V	V
HDMI 1	V	V	V	V
HDMI 2	-	V	-	-
HDMI 2 (AUDIO RETURN)	V	-	V	V
S/PDIF	V	-	-	-
WIRELESS DONGLE	-	V	-	-
ATV DONGLE	V	-	V	-

* Design a specifikace podléhají změnám bez předchozího upozornění.

Kompatibilní režimy

1 HDMI - počítačový signál

Režim	Rozlišení	V. frekvence [Hz]	H. frekvence [KHz]
VGA_60	640 x 480	59,94	31,469
VGA_72		72,809	37,861
VGA_75		75	37,5
VGA_85		85,008	43,269
VGA_120		119,518	61,91
SVGA_56	800 x 600	56,25	35,156
SVGA_60		60,317	37,879
SVGA_72		72,188	48,077
SVGA_75		75	46,875
SVGA_85		85,061	53,674
SVGA_120		119,854	77,425
XGA_60	1024 x 768	60,004	48,363
XGA_70		70,069	56,476
XGA_75		75,029	60,023
XGA_120		119,804	98,958
SXGA_75	1152 x 864	75	67,5
SXGA_85		84,99	77,094
SXGA_60	1280 x 1024	60,02	63,981
SXGA_72		72	76,97
SXGA_75		75,025	79,976
SXGA_85		85,024	91,146
QuadVGA_75	1280 x 960	75	75
SXGA+_60	1400 x 1050	59,978	65,317
UXGA_60	1600 x 1200	60	75
Mac G4	640 x 480@60Hz	59,94	31,469
MAC13	640 x 480@67Hz	66,667	35
Mac G4	800 x 600@60Hz	60,317	37,879
Mac G4	1024 x 768@60Hz	60,004	48,363
MAC19	1024 x 768@75Hz	75,02	60,241
MAC21	1152 x 870@75Hz	75,061	68,681
WXGA_60	1280 x 768	59,87	47,776
WXGA_75		74,893	60,289
WXGA_85		84,837	68,633
WXGA_60	1280 x 720	60	45
WXGA_60	1280 x 800	59,81	49,702

WXGA_120-RB	1280 x 800	119,909	101,563
WXGA+_60	1440 x 900	59,887	55,935
1680 x 1050_60	1680 x 1050	59,954	65,29
acer_16:9	1366 x 768	59,79	47,712
1920 x 1080_RB	1920 x1080	60	66,587
1920 x 1080_EIA	1920 x1080	60	67,5
1920 x 1080_120	1920 x1080	119,982	137,26
1920 x 1080_240	1920 x1080	239,76	291,309
acer_timing	1024 x 600	60	37,5
1920 x 1200-RB	1920 x 1200	59,95	74,038
3840 x 2160_30	3840 x 2160	30	67,5
3840 x 2160_60	3840 x 2160	60	135

2 Signál HDMI – video

Režim	Rozlišení	V. frekvence [Hz]	H. frekvence [KHz]
480i	720 x 480 (1440 x 480)	60	15,73
480p	720 x 480	60	31,47
576i	720 x 576 (1440 x 576)	50	15,63
576p	720 x 576	50	31,25
720p	1280 x 720	60	45,00
720p	1280 x 720	50	37,50
1080i	1920 x 1080	60	33,75
1080i	1920 x 1080	50	28,13
1080p	1920 x 1080	60	67,50
1080p	1920 x 1080	50	56,26
1080p	1920 x 1080	24	27,00
1080p	1920 x 1080	23,98	26,97
1080p	1920 x 1080	30	33,75
2160/24P	3840 x 2160	24	54
2160/25P	3840 x 2160	25	56,25
2160/30P	3840 x 2160	30	67,5
2160/50P	3840 x 2160	50	112,5
2160/60P	3840 x 2160	60	135

Poznámky o předpisech a bezpečnosti

Poznámka ke směrnicím FCC

Toto zařízení bylo testováno a vyhovuje omezením pro digitální zařízení třídy B na základě části 15 směrnic FCC. Tato omezení jsou navržena tak, aby zajišťovala přiměřenou ochranu proti nežádoucímu rušení při normální instalaci. Zařízení vytváří, používá a může vyzařovat energii na rádiových frekvencích a pokud není nainstalováno a používáno podle pokynů, může způsobovat nevhodné rušení radiokomunikací.

V žádném případě však není možné zaručit, že v určité konkrétní situaci k rušení nedojde. Pokud toto zařízení způsobí škodlivé rušení v rádiovém nebo televizním příjmu, což lze zjistit zapnutím a vypnutím zařízení, doporučujeme uživateli, aby se pokusil rušení napravit jedním nebo více z následujících opatření:

- Přesměrujte nebo přemístěte přijímací anténu.
- Zvětšete vzdálenost mezi zařízením a přijímačem.
- Připojte zařízení do zásuvky v jiném obvodu, než je připojen přijímač.
- Požádejte o pomoc prodejce nebo zkušeného rádiového/televizního technika.

Poznámka: stíněné kabely

Všechna připojení do jiných počítačových zařízení musí být provedena stíněnými kabely, aby byla dodržena shoda s předpisy FCC.

Poznámka: periferní zařízení

K tomuto zařízení lze připojit pouze periferní zařízení (vstupní a výstupní zařízení, terminály, tiskárny, atd.), která jsou certifikována a která vyhovují omezením pro zařízení třídy B. Při používání necertifikovaných periferních zařízení bude s velkou pravděpodobností docházet k rušení příjmu rozhlasového a televizního vysílání.

Upozornění

Změny nebo úpravy bez výslovného souhlasu výrobce mohou způsobit ztrátu uživatelské ochrany, zaručené Federálním úřadem pro komunikace (FCC), při provozu tohoto zařízení.

Provozní podmínky

Toto zařízení vyhovuje části 15 směrnic FCC. Provoz zařízení podléhá následujícím dvěma podmínkám: (1) toto zařízení nesmí působit nežádoucí rušení signálu, (2) toto zařízení musí akceptovat jakékoli vnější rušení včetně rušení, které by působilo nežádoucí provoz.

Poznámka: uživatelé v Kanadě

Toto zařízení třídy B splňuje kanadské předpisy ICES-003.

Remarque à l'intention des utilisateurs canadiens

Cet appareil numérique de la classe B est conforme à la norme NMB-003 du Canada.

Splňuje požadavky ruských/ukrajinských/běloruských/marockých certifikačních předpisů



Poznámka o regulování rádiových zařízení



Poznámka: Následující informace o předpisech se vztahuje pouze modely s bezdrátovým připojením k síti a/nebo s technologií Bluetooth.

Obecné

Tento výrobek splňuje standardy rádiových frekvencí a bezpečnosti každé země nebo regionu, ve kterých byl schválen pro bezdrátové používání. V závislosti na konfiguraci může nebo nemusí tento výrobek obsahovat bezdrátové rádiové zařízení (například moduly bezdrátové LAN a/nebo Bluetooth).

Kanada — slaboproudá licence s výjimkou komunikačních zařízení (RSS-247)

- a Obecné informace
Provoz zařízení je omezen následujícími podmínkami:
 1. Toto zařízení nesmí působit nežádoucí rušení signálu a
 2. Toto zařízení musí akceptovat jakékoli vnější rušení včetně rušení, které by působilo nežádoucí provoz.
- b Provoz v pásmu 2,4 GHz
Aby se zabránilo rádiovému rušení licencovaných služeb, toto zařízení je určeno pro provoz ve vnitřních prostorech a venkovní instalace podléhá licenci.

Seznam platných zemí

Toto zařízení musí být užit v souladu s nařízeními a omezeními v zemi užití. Pro více informací prosím kontaktujte místní zastoupení v zemi užití.

Nejaktuálnější seznam zemí viz <http://ec.europa.eu/enterprise/rte/implem.htm>.

Informace o recyklaci pro Spojené státy americké

Společnost Acer vyzývá majitele zařízení informačních technologií (IT), aby svá zařízení, která již nepotřebují, zodpovědně recyklovali. Společnost Acer nabízí programy a služby, které majitelům zařízení s tímto procesem pomáhají.

Další informace o recyklaci IT zařízení naleznete na adrese:

<https://www.acer.com/ac/en/US/content/recycling>