



LEQISMART

Elektrická koloběžka A9

Uživatelská příručka (CZ)

Přeloženo z anglického originálu User Manual.

Obsah balení



Uživatelská
příručka

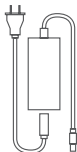

Nabíječka



Imbusový klíč



Sada matic

Popis produktu

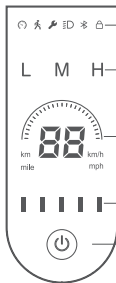
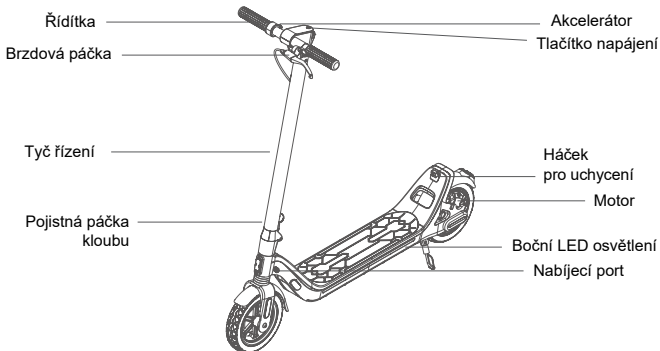

Režimy a funkce: Cruise (běžný), Pedestrian (pomalý), Hlášení o chybě, Světlo, Bluetooth, Zámek.

Převody: Maximální rychlostní limit je 6 km/h pro převod L, 15 km/h pro převod M a 25 km/h pro převod H.

Tachometr: Zobrazuje aktuální rychlost; 6 sekund po zapnutí bude ukazovat zbývající dojezd (v km).

Úroveň baterie: Zobrazuje zbývající energii baterie; zobrazí se červeně a bliká, když je výkon přibližně 10 % a méně.

Tlačítko napájení: Stisknutím koloběžku zapnete; stisknutím a podržením po dobu 3 sekund koloběžku vypnete; v zapnutém stavu jedním stisknutím zapnete/vypnete světlo; dvojitým stisknutím přepínáte mezi převody. Ve vypnutém stavu, stisknutím a podržením po dobu 6 sekund resetujete tovární nastavení. Stisknutím a podržením brzdové páčky a současně tlačítka napájení po dobu 9 sekund nakalibrujete gyroskop.

Parametry

Model	A9
Čistá hmotnost	Přibližně 16,4 kg
Rozměry v rozloženém stavu	1124 × 440 × 450 mm
Doporučený věk jezdce	10 a více
Doporučená výška jezdce	130~200 cm
Maximální zatížení	100 kg
Maximální rychlost	25 km/h
Dojezd	Maximálně 40 km
Stoupání	Přibližně 15%
Stupeň ochrany	IPX5
Doba nabíjení	Přibližně 6 hodiny
Kapacita baterie	10400 mAh
Napětí	36 V
Motor	350 W
BMS management	Přebití, nadměrná teplota, nadměrné vybití, nadměrný proud, zkrat, přepětí
Brzdový systém	Bubnová brzda + elektronická brzda
Způsob připojení	Bluetooth
Velikost pneumatik	9" bezdušové pneumatiky odolné proti propíchnutí

Úvodní montáž

1. Vyklopte tyč řízení směrem nahoru až uslyšíte cvaknutí. Následně tyč zajistíte ve svislé poloze pojistnou páčkou kloubu.
2. Ručně spojte kabely v tyči řízení a zkontrolujte, zda se koloběžka zapne.
3. Vložte říditka do tyče řízení a spojení zajistíte utažením všech šesti šroubů.

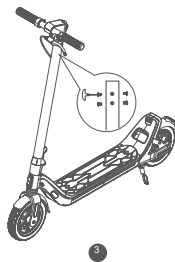
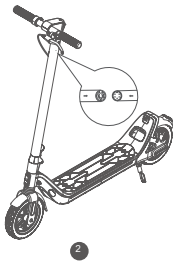
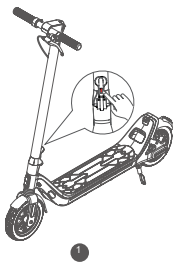

Nabíjení

1. Kontrolka nabíječky se po připojení nabíječky k proudu rozsvítí zeleně.
2. Zasuňte nabíjecí zástrčku nabíječky do koloběžky a kontrolka se změní ze zelené na červenou.
3. Po nabití se kontrolka změní z červené na zelenou.

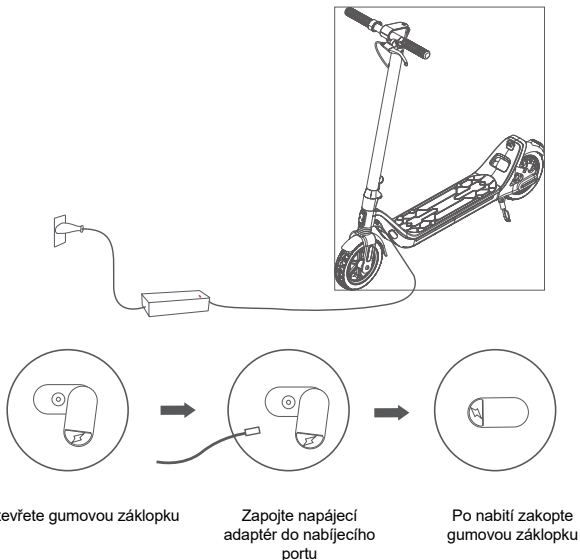

i Upozornění:

1. Při nabíjení používejte pouze originální napájecí adaptér.
2. Při nabíjení uchovávejte mimo dosah dětí a zvířat a chráňte jej před hořlavými materiály.
3. Nenabíjejte ani nepoužívejte baterii, pokud vydává zvláštní zápach, přehřívá se nebo vytéká.
4. Baterii neotevírejte ani nic nevkládejte do nabíjecího portu, protože baterie obsahuje nebezpečné látky.
5. Pokud jej nebudete delší dobu používat, nejprve jej plně nabijte, uložte na chladném a suchém místě a každých 30 dní jej plně nabijte.

Skládání po jízdě

Odjistěte pojistnou páčku na kloubu, sklopte tyč řízení směrem dozadu a zajistěte ji o háček na zadním blatníku.

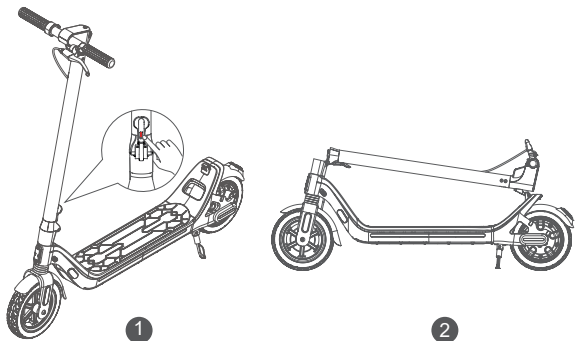

Rozkládání před jízdou

Odjistěte tyč řízení uchycenou háčkem o zadní blatník, narovnejte tyč řízení do svislé polohy až uslyšíte cvaknutí a zajistěte ji pojistnou páčkou na kloubu. Zkontrolujte, zda tyč drží pevně.

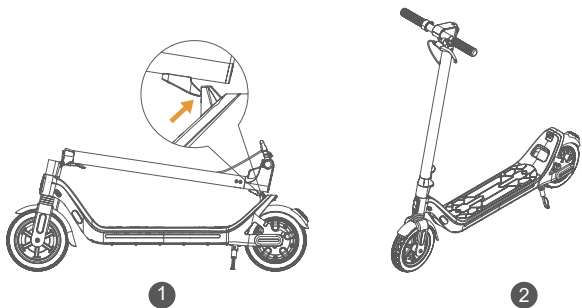

Jak správně jezdit

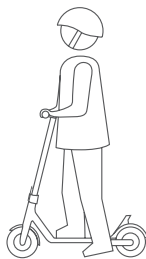
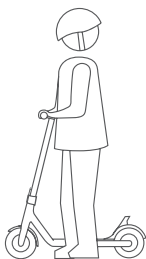

1. Stisknutím tlačítka napájení zapnete koloběžku a zkontrolujete stav baterie. Pokud je úroveň baterie příliš nízká, baterii nabijte.

2. Postavte se jednou nohou na nášlapní desku a druhou se odražte od země ve směru jízdy. Až když koloběžka dosáhne rychlost alespoň 4 km/h, můžete stisknutím akcelérátoru přidávat rychlost.

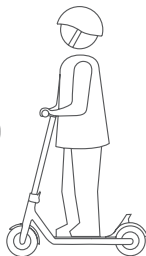
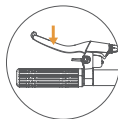
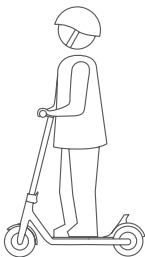

3. Během jízdy udržujte rovnováhu a mějte obě nohy na nášlapné desce. Pro zrychlení stiskněte akcelérátor.

4. Chcete-li zpomalit, uvolněte akcelérátor. Chcete-li zpomalit rychle nebo zastavit úplně, stiskněte brzdovou páčku.

Aplikace LEQISMART

Naskenujte níže uvedený QR kód pomocí svého mobilního telefonu nebo vyhledejte „LEQISMART“ v obchodě s aplikacemi, stáhněte jej a nainstalujte.

- i** Pokud již byla aplikace LEQISMART stažena do vašeho mobilního telefonu, Upgradujte ji vždy na nejnovější.



KROK 1

Stisknutím tlačítka napájení zapnete koloběžku a zároveň zapnete funkci Bluetooth na vašem mobilním telefonu.



KROK 2

Otevřete aplikaci LEQISMART. Při prvním použití se zaregistrujte, jinak se přihlaste ke svému účtu.



KROK 3

Vstupte na domovskou stránku aplikace LEQISMART, vyberte „Search for binding“ (vyhledat připojení). Aplikace rozpozná koloběžku ve vaší blízkosti a přepojí ji pomocí Bluetooth s vaším zařízením (např. telefonem).

Ochrana životního prostředí

Tento produkt obsahuje baterii a recyklovatelný elektronický odpad. Vestavěná dobíjecí baterie obsahuje látky, které mohou znečišťovat životní prostředí. Při likvidaci výrobku jej neházejte do běžného komunálního odpadu, ale odevzdejte jej do sběrný elektronického odpadu. Chraňte životní prostředí!

Bezpečnostní opatření

1. Pečlivě si přečtete uživatelskou příručku, která vám pomůže pochopit základní principy práce a poskytne tipy, jak si co nejlépe užít zážitek z koloběžky.
2. Před jízdou na koloběžce si nasadte všechny vhodné bezpečnostní a ochranné pomůcky (např. přilbu, rukavice, chrániče kolen, atd.).
3. Nikdy nejezděte bosí. Používejte vhodnou, dostatečně pevnou obuv.
4. Ke koloběžce nepoužívejte žádné příslušenství nebo další položky, které nejsou schváleny výrobcem. Nepokoušejte se otevřít nebo upravit svoji koloběžku, protože tím zrušíte záruku výrobce a může dojít k poruše vašeho zařízení vedoucí k vážnému zranění nebo smrti.
5. Plastový kryt uchovávejte mimo dosah dětí, aby nedošlo k udušení.
6. Nejezdětapod vlivem drog a/nebo alkoholu.
7. Nejezděte, když jste neklidní nebo ospalí.
8. Použijte svůj nejlepší úsudek, abyste se se svou koloběžkou nedostali do nebezpečných situací.
9. Koloběžky mají dojezd max 40 km a maximální rychlost 25 km/h.
10. Nezatačejte prudce, zvláště při vysokých rychlostech.
11. Nezneužívejte svou koloběžku, mohlo by ji to poškodit a způsobit selhání operačního systému vedoucí ke vašemu zranění.
12. Nejezděte přes nebo v blízkosti kaluží vody, bahna, písku, kamenů, štěrku nebo suti.
13. Nejezděte po nerovném nebo členitém terénu. Koloběžku lze používat jen na zpevněných cestách, které jsou hladké a rovné. Pokud narazíte na překážku, zvedněte koloběžku a přeneste ji.
14. Nejezděte za nepříznivého počasí: sníh, déšť, kroupy, námraza, na zledovatělých površích nebo v extrémním horku.
15. Nejezděte v nebo v blízkosti bazénů nebo jiných velkých vodních ploch.
16. Doprava ve městě má mnoho překážek, jako jsou obrubníky nebo schody. Doporučuje se vyhýbat se skokům přes tyto překážky. Při přechodu těmito překážkami je důležité předvídat a přizpůsobit svou trajektorii a rychlost. Je třeba také zohlednit trajektorii a rychlosti chodců. Doporučuje se sestoupit z koloběžky, když se tyto překážky stanou nebezpečnými svým tvarem, výškou nebo kluzkostí.
17. Nepokoušejte se přejíždět přes hrboly nebo předměty větší než 1,5 cm, a to i když jste zkušený jezdcí.
18. Vždy se dívejte, kam jedete, a buďte soustředění na stav vozovky, lidi, místa, majetek a předměty kolem vás.
19. Nejezděte v přeplněných oblastech.
20. Ovládejte svou koloběžku s extrémní opatrností jestli jedzíte v interiéru, zejména jsou-li tam lidé, cenný majetek nebo úzké prostory (např. dveře).
21. Nedotýkejte se brzdového kotouče.

22. Neovládejte koloběžku, když mluvíte, píšete na nebo se díváte do telefonu.
23. Nejezděte na koloběžce tam, kde to není povoleno.
24. Nejezděte na koloběžce v blízkosti motorových vozidel nebo na veřejných komunikacích, když to není povoleno.
25. Se svou koloběžkou nestoupejte ani nesjíždějte prudké kopce.
26. Koloběžka je určena pro použití jednou osobou. Nepokoušejte se koloběžku ovládat ve dvou nebo více lidech.
27. Jakýkoli náklad připevněný na řídítka ovlivní stabilitu. Při jízdě na koloběžce raději nic nenoste.
28. Osoby s nedostatkem rovnováhy by se neměly pokoušet řídit.
29. Ženy, které jsou těhotné nebo se na těhotenství připravují, by neměly koloběžku používat.
30. Malé děti a starší lidé by neměli koloběžku používat bez řádného poučení a dohledu zkušené dospělé osoby.
31. Při vyšších rychlostech vždy počítejte s delší brzdou dráhou.
32. Nevystupujte ze své koloběžky směrem dopředu.
33. Nepokoušejte se naskočit na koloběžku nebo z ní sestoupit během jízdy.
34. Nepokoušejte se se svou koloběžkou o žádné kaskadérské kousky nebo triky.
35. Nejezděte na koloběžce v tmavých nebo špatně osvětlených oblastech.
36. Nejezděte na koloběžce v blízkosti nebo přes výmoly, praskliny nebo nerovný chodník.
37. Neprovozujte svou koloběžku v přírodním terénu.
38. Nepřekračujte maximální hmotnostní limit 100 kg.
39. Nejezděte na nebezpečných místech, včetně oblastí s hořlavými plyny, párou, kapalinou, prachem, vlákny, které by mohly způsobit požár a výbuch.
40. Uživatelům koloběžek se doporučuje věk 10+ a výška 130 až 200 cm.
41. V každém případě předvídejte svou trajektorii a rychlost s ohledem na typ silnice nebo chodníku.
42. Upozorněte na svou přítomnost, když se blížíte k chodci nebo cyklistovi, když nejste vidět nebo slyšet.
43. Přejechy pro chodce překračujte pěšky.
44. Ve všech případech respektujte ostatní a dbejte o svou bezpečnost.
45. Neodvádějte pozornost od vedení vozidla.
46. Toto vozidlo není určeno pro akrobatické použití.
47. Brzda se může při používání zahřát. Po použití se jí nedotýkejte.
48. S intenzivním používáním souvisí možné poškození, proto se doporučují pravidelné kontroly rámu, vidlice a příslušenství zavěšení (pokud existují).
49. Věnujte pozornost dotažení různých šroubových prvků, zejména os kol, systému skládání, systému řídítek a brzd.
50. Nepřestavujte mimo limity tyč řízení, skládací mechanismus a zadní brzdy.

51. U pneumatik je doporučený maximální tlak 45-50 psi.
52. Jako každá mechanická součást je vozidlo vystaveno vysokému namáhání a opotřebením. Různé materiály a součásti mohou na opotřebením nebo únavu reagovat odlišně. Pokud byla překročena očekávaná životnost součástí, může se náhle rozbit, a proto může dojít ke zranění uživatele. Praskliny, škrábance a změna barvy v oblastech vystavených vysokému namáhání naznačují, že součást překročila svou životnost a měla by být vyměněna.
53. Uživatel smí provádět jen běžnou kontrolu, údržbu a/nebo čištění, které zvládne. Jinak je třeba vyhledat autorizovaný servis.
54. Je nutné si dobře osvojit všechny funkce vozidla, zejména režim startování posilovače řízení (např. roztlačení vozidla o více než 4 km/h) a aktivaci režimu posilovače řízení (tzv. akceleraci).
55. Neumísťujte koloběžku do teplot vyšších než 50 °C nebo nižších než -20 °C (například ji nedávejte do auta vystaveného letnímu slunci). Nedávejte koloběžku do ohně, může dojít k selhání baterie, přehřátí a dokonce k požáru.
56. Koloběžku mějte během nabíjení vypnutou, případně v určitém neprovozním režimu (je-li to podporováno).
57. Pokud se koloběžka nepoužívá déle než 30 dní, plně ji nabijte, uložte na chladném a suchém místě a každých 30 dní plně nabijte.
58. Zařízení obsahuje rádiový vysílací modul s kódem schválení typu CMIIT ID:2020DP3421. Nepoužívejte bezdrátová zařízení na místech, kde je používání bezdrátových zařízení zakázáno. Jinak může rušit jiná elektronická zařízení nebo způsobit jiná rizika.
59. Udělejte si čas na to, abyste se naučili základy praxe s koloběžkou, abyste se vyhnuli jakékoli nehodě, která se může stát v prvních měsících.
60. Vytištěné pokyny uschovejte pro další použití a před použitím si je pečlivě přečtěte.

Čištění a skladování

Pokud jsou na povrchu koloběžky skvrny, použijte měkký hadřík, který namočíte do malého množství vody a otřete. Pokud jsou to skvrny, které se čistí obtížně, potřete je zubní pastou a opakovaně kartáčujte, poté je očistěte vlhkým hadříkem. Pokud jsou plastové části těla poškrábané, opatrně použijte k jejich vyleštění velice jemný brusný papír nebo jiné vhodné abrazivní materiály. Poradte se, pokud si nejste jisti.



Pozor:

K čištění nepoužívejte alkohol, benzín, petrolej ani jiná korozivní a těkavá chemická rozpouštědla, jinak vážně poškodí vzhled a vnitřní strukturu karoserie. Ke mytí je zakázáno používat vysokotlakou vodní pistoli. Vždy se ujistěte, že je koloběžka během čištění vypnutá a gumová krytka nabíjecího portu je pevně uzavřena, jinak může dojít k úrazu elektrickým proudem nebo vážnému selhání v důsledku kontaktu s vodou.

Když se koloběžka nepoužívá, skladujte ji na suchém a chladném místě. Vyhněte se dlouhodobému skladování venku. Dlouhodobé vystavení slunci, přehřátému nebo chladnému venkovnímu prostředí urychlí stárnutí pneumatik a sníží životnost koloběžky a baterie.

Údržba a huštění pneumatik

Pneumatiky jsou dofukovací. Když jejich výška klesne o 20%-30%, musí se dofouknout. Doporučený tlak v pneumatikách je 45-50 psi. Pneumatika by měla být nahuštěna alespoň jednou za 2-3 měsíce. Pravidelné huštění a čištění povrchu pneumatiky může prodloužit její životnost.

Baterie

Správné nabíjení baterie

- Správné nabíjení baterie je důležité pro její celkovou životnost.
- Používejte pouze originální nabíječku (adaptér) nebo nabíječku, u které jste si jisti, že je určena pro typ nabíjeného zařízení, jinak hrozí nebezpečí poškození nebo požáru.
- Doporučujeme nabíjet baterii při každé příležitosti, kdy máte přístup k elektřině. Vyvarujte se dobíjení až po úplném vybití baterie. Prodloužíte tím její životnost.
- Pokud je baterie z nějakého důvodu horká (např. byla používána), nechte ji před nabíjením nejprve vychladnout.
- Silně vybitou baterii nenechávejte dlouho bez nabíjení, ale nabíjte ji co nejdříve.
- Při nabíjení zapojte nabíječku nejprve do baterie a poté do elektrické sítě. Po dokončení nabíjení odpojte nabíječku ze zásuvky a teprve poté ji odpojte od baterie.
- Nedotýkejte se kontaktů baterie, nerozebírejte ji ani nepropichujte. Zabraňte kontaktu kovových předmětů s kontakty baterie, jinak by to mohlo způsobit zkrat, poškození baterie nebo zranění či smrt.

- Před nabíjením zkontrolujte, jakým proudem (v ampérech/A) nabíječka nabíjí. Je to proto, že ne každý akumulátor lze nabíjet jakýmkoli proudem (ne vyšším), čemuž musí být přizpůsobena elektronika akumulátoru.
- Rychlost nabíjení se u jednotlivých baterií liší, ale obecně platí, že čím pomaleji se baterie nabíjí, tím je to pro ni lepší. Naopak čím rychleji se nabíjí, tím více mu to může uškodit.
- Po ukončení nabíjení odpojte nabíječku od baterie co nejdříve. Přebíjení baterie je pro ni škodlivé.
- U Li-Ion baterií je úplné vybití před úplným nabitím (tzv. formátování nebo formování) velmi nežádoucí. Tím se zkracuje jejich životnost.
- Před uložením po každém použití baterii plně nabijte, prodloužíte tím životnost baterie.
- Pokud nebudete baterii delší dobu používat, nejprve ji plně nabijte, uložte ji na chladném a suchém místě a plně ji nabijte každých 30 dní, jinak může dojít k poškození baterie a na takové poškození se nevztahuje záruka.

Správné skladování baterie

- Kapacita baterie se přirozeně snižuje, i když se nepoužívá. Tomu se říká samovybití. U Li-Ion baterií je to však maximálně 5 % za měsíc (při pokojové teplotě). Z tohoto důvodu je třeba baterii jednou za čas zkontrolovat (např. jednou za měsíc). Pokud její kapacita klesla pod 50 %, je třeba ji dobít na přibližně 50 % 70 %.
- Pokud to zařízení umožňuje (např. pomocí tlačítka, tlačítka nebo aplikace), vypněte baterii vždy, když ji nebudete používat déle než hodinu.
- Nenechávejte baterii v chladu nebo na přímém slunci.
- Uchovávejte ji v suchém prostředí.

Záruka a životnost baterie

- Na části baterie, které nejsou náchylné na hrubé zacházení ze strany uživatele (pouzdro baterie, BMS), a na nabíječku dodávanou s baterií se vztahuje standardní záruka 24 měsíců.
- Na chemickou část baterie (tzv. "aku-pack") se vztahuje omezená záruka 6 měsíců nebo 500 cyklů DOD (hloubka vybití), podle toho, co nastane dříve.
- V případě, že je pokles výkonu baterie deklarován po uplynutí některého z výše uvedených parametrů, nebude reklamace uznána jako záruční.

Obsah záruky

Kategorie	Části	Délka záruky
Hlavní části	Tělo rámu, součásti motoru, řídicí jednotka, řídítka, měřiče úchyty rukojeti, přední tyč řízení, součásti bubnových brzd součásti přední vidlice, akcelerátor, nabíjecí port	24 měsíců
Príslušenství	Tělo baterie, nabíječka, brzdová páčka, hák na uchy-cení, přední kolo, brzdové lanko, propojovací kabel, nášlapní deska	6 měsíců
Díly podléhající opotřebením	Kryt, přední a zadní světlo, přední a zadní blatník, silikonová podložka, boční LED osvětlení, gumová záslepka, kryt přístrojů, reflexní proužek, spodní kryt, lůžko pro háček	3 měsíce

Výluka ze záruky

VRÁCENÍ DO 30 DNÍ OD NÁKUPU

Pokud nejste s nákupem spokojeni, pro-zákaznická politika Leqismart vám umožňuje vrátit produkt zakoupený u autorizovaného prodejce do 30 dnů od data přijetí zásilky / nákupu a to z jakéhokoli důvodu a máte právo požádat autorizovaného prodejce o vrácení peněz.

Poznámka: Náklady spojené s expresním doručením jsou nevratné. Pokud se rozhodnete pro vrácení produktu, společnost Leqismart neodpovídá za případnou ztrátu balíku, ani za přijaté produkty, které nelze ověřit. Přijaté produkty, u nichž bylo zjištěno, že jejich poškození způsobil koncový uživatel, mohou být předmětem zamítnutí žádosti o vrácení.

PRO NÁROK NA VRÁCENÍ PLATBY, MUSÍ BÝT SPLNĚNY VŠECHNY NÁSLEDUJÍCÍ PODMÍNKY:

1. Je třeba požádat o autorizaci vrácení zboží (RMA) od společnosti Leqismart do 30 dnů ode dne přijetí zásilky. Chcete-li požádat o RMA, kontaktujte servis Leqismart: m_scooter@hotmail.com
2. Náklady na zpětnou přepravu nese zákazník.
3. Pro záruční servis si uschovejte účtenku a/nebo fakturu, abyste mohli potvrdit svoji koupi.
4. Vrácený produkt musí být v dobrém stavu (nesmí být zlomený, poškozený, apod.).
5. Vráceno musí být i veškeré příslušenství, které bylo součástí originálního balení.
6. Pokud vrátíte produkt společnosti Leqismart bez RMA od společnosti Leqismart, bez všech částí zahrnutých v původním balení, Leqismart si vyhrazuje právo odmítnout takové vrácení.

Chcete-li získat záruční servis, musíte doručit produkt buď v původním obalu, nebo v obalu poskytujícím stejný stupeň ochrany na adresu uvedenou společností Leqismart.

V souladu s platnými zákony může společnost Leqismart požadovat, aby zákazník před obdržением záručního servisu poskytl doklad o nákupu a/nebo splnil požadavky na registraci.

INFORMACE O PRÁVNÍCH OZNÁMENÍCH PRO UŽIVATELE

Na základě legislativního nařízení č. 49 ze dne 14. března 2014 “Realizace směrnice 2012/19/EU o elektronickém odpadu a elektronickém zařízení (WEEE)”

Symbol popelnice na našem zařízení udává, že na konci své životnosti musí být tento produkt shromážděn odděleně od ostatního odpadu. Uživatel proto musí toto zařízení včetně jeho základních součástí odevzdat do příslušného sběrného místa pro elektronický a elektrotechnický odpad, nebo jej bezplatně vrátit prodejci, u kterého si uživatel zakoupí nový výrobek stejného druhu, a to na bázi 1:1, nebo na bázi 1:0. Správné třídění odpadu, likvidace, zpracování a použití recyklovaných materiálů v následně vyráběných zařízeních pomáhá předcházet nepříznivým vlivům na životní prostředí a lidské zdraví a podporuje recyklaci materiálů, kterými je toto zařízení tvořeno. Nezákonná likvidace tohoto výrobku uživatelem představuje uplatnění správních sankcí na základě zákonného nařízení č. 49 ze 14. března 2014.

PROHLÁŠENÍ O SHODĚ

Výrobce tímto prohlašuje, že rádiové zařízení tohoto produktu je v souladu se směrnicí 2014/53/EU.

Výrobce:

Shenzhen LEQI Intelligent Technology Co., Ltd.
Factory Room 202, No. 340 Guihua Road,
Guiciang Community, Guanlan Sub-district, Longhua District, Shenzhen,
Guangdong, China

Dovozce:

Sunfavors In Sweden AB
Kastrupgatan 3, Kista 16441, Sweden

Distributor:

FixDistribution s.r.o.
Stará Vajnorská 15, 831 04 Bratislava, Slovakia
www.fixdistribution.sk