

Návod k obsluze

Mikrovlnná trouba

Určeno pouze pro použití v domácnostech



NN-ST45KW

Model
NN-ST45KW

INVERTER

DŮLEŽITÉ BEZPEČNOSTNÍ POKYNY: Před použitím této trouby si přečtěte pozorně tyto pokyny a uschovejte si je pro použití v budoucnosti.

Děkujeme za koupi tohoto spotřebiče značky Panasonic.

Obsah

Bezpečnostní pokyny	2	Použití funkce přidání času	17
Likvidace starého zařízení.....	6	Použití časovače	18
Instalace a připojení	7	Vícefázové vaření.....	20
Umístění trouby	7	Rychlé rozmrazování.....	21
Důležité bezpečnostní pokyny.....	8	Automatické programy.....	23
Příslušenství trouby	10	Programy s automatickým vážením	26
Části mikrovlnné trouby	11	Programy s automatickým vážením pro nápoje.....	26
Ovládací panel.....	12	Programy s automatickým vážením „Junior Menu“	27
Nastavení hodin.....	13	Programy s automatickým vážením „Melt & Soften“.....	28
Dětská pojistka	13	Otázky a odpovědi.....	29
Mikrovlnné vaření a rozmrazování	14	Péče o troubu	30
Pokyny týkající se rozmrazování	15	Technické údaje.....	31
Použití funkce „Quick 30“	16		

Bezpečnostní pokyny

- **Důležité bezpečnostní pokyny.** Před použitím této trouby si pozorně přečtěte tyto pokyny a uschovejte si je pro použití v budoucnosti.
- Tento spotřebič mohou používat děti od 8 let a starší a osoby s omezenými fyzickými, smyslovými a mentálními schopnostmi a bez dostatečných zkušeností a znalostí, pokud jsou pod dohledem nebo byly poučeny o bezpečném použití spotřebiče osobou zodpovědnou za jejich bezpečnost a porozuměly možnému nebezpečí, včetně unikající páry. Nedovolte dětem hrát si se spotřebičem. Čištění a údržbu nesmějí provádět děti bez dozoru. Držte spotřebič a jeho napájecí kabel mimo dosah dětí mladších 8 let.
- Při instalaci této trouby musí být možné jednoduše odpojit spotřebič od elektrické sítě odpojením zástrčky nebo vypnutím jističe.
- Pokud je poškozen napájecí kabel, musí jej vyměnit výrobce, servisní technik nebo podobně kvalifikovaná osoba, aby se zabránilo nebezpečí.
- **Varování!** Spotřebič musíte kontrolovat z hlediska poškozeného těsnění a těsnění dvířek, a pokud jsou tyto oblasti poškozeny, spotřebič nesmíte používat, dokud jej neopraví servisní technik školený výrobcem.
- **Varování!** Neumísťujte tuto troubu do blízkosti elektrických nebo plynových sporáků.

- Tato trouba je určena pouze pro použití na pracovní desce. Není určena k zabudování ani k použití uvnitř skříňky. Mikrovlnná trouba nesmí být umístěna ve skříňce.
- **Varování!** Nemanipulujte se spotřebičem ani neprovádějte žádná nastavení a opravy dvířek, krytu ovládacího panelu, bezpečnostních spínačů ani žádných dílů trouby. Nedemontujte vnější kryt trouby, který zajišťuje ochranu proti působení mikrovlnné energie. Opravy může provádět pouze kvalifikovaný servisní technik.
- Tekutiny a jiné pokrmy nesmíte ohřívat v uzavřených nádobách, protože mohou explodovat.
- **Varování!** Děti mohou používat spotřebič, jen pokud byly poučeny o použití a jsou schopny spotřebič používat bezpečným způsobem a porozuměly možným rizikům při nesprávném použití.

Při použití na pracovní ploše:

- Troubu musíte postavit na rovný, stabilní povrch, 85 cm nad podlahou. Pro správný provoz trouby musíte zajistit dostatečný prostor pro větrání. Ponechte 5 cm volného prostoru na jedné straně, druhá strana musí být otevřená, 15 cm volného prostoru ponechte nad troubou, 10 cm za troubou.
- Při ohřevu pokrmu v plastové nebo papírové nádobě pokrmy často kontrolujte, protože tyto typy obalů se mohou při přehřátí vznítit.

Bezpečnostní pokyny

- Pokud se v troubě objeví kouř nebo plamen, stiskněte tlačítko Stop/Cancel a nechte dvířka zavřená pro udušení plamene. Odpojte napájecí kabel nebo odšroubujte příslušnou pojistku nebo vypněte jistič.
- Tento spotřebič je určen pouze pro použití v domácnosti.
- Mikrovlnný ohřev nápojů může vyvolat zpožděný náhlý var. Při ohřevu tekutin buďte proto opatrní.
- Obsah dětských láhví musíte dobře promíchat nebo protřepat. Před podáváním zkontrolujte teplotu, abyste zabránili popálení.
- Nevařte vajíčka ve skořápce a celá natvrdo uvařená vejce pomocí **mikrovln**. Může dojít ke zvýšení tlaku a následné explozi i po skončení ohřevu a vyjmutí pokrmu z trouby.
- Pravidelně čistěte vnitřek trouby, těsnění dvířek a oblast těsnění dvířek. Při potřísnění pokrmu a tekutin na stěny trouby, dno, těsnění nebo oblast těsnění otřete ihned tyto nečistoty vlhkým hadříkem. Při odolnějším znečištění můžete použít jemný čisticí prostředek. Nedoporučujeme použití drsných a agresivních čisticích prostředků.
- **Nepoužívejte komerčně dostupné čističe na trouby.**
- Pokud nebudete troubu udržovat čistou, může to vést ke znehodnocení povrchu, což může mít negativní vliv na životnost spotřebiče a může to vést k nebezpečným situacím.
- Tento spotřebič není určen pro ovládání pomocí externího časovače nebo systému samostatného dálkového ovládání.

- Používejte jen nádobí vhodné pro použití v mikrovlnné troubě.
- K čištění skla dvířek trouby nepoužívejte drsné, agresivní čističe ani ostré kovové škrabky, protože mohou poškodit povrch, což může vést k oslabení skla.
- Doporučujeme uživatelům, aby se vyhnuli jakémukoli svislému tlaku na otevřená dvířka mikrovlnné trouby. Hrozí nebezpečí jejího překlopení.
- K čištění spotřebiče nepoužívejte parní čistič.
- Tato kombinovaná trouba je určena výhradně pro ohřev potravin a nápojů. Při ohřevu potravin s nízkým obsahem vlhkosti, jako je například pečivo, čokoláda, sušenky a cukroví, buďte opatrní. Při velmi dlouhém ohřevu se mohou rychle spálit, vyschnout nebo vznítit. Nedoporučujeme zahřívat potraviny s nízkým obsahem vlhkosti, jako je popcorn nebo krekry. Sušení potravin, novin nebo oděvů a ohřev ohřívacích vložek, obuvi, hub, vlhkých utěrek, sáčků, pytlů, ohřívacích láhví a podobných předmětů může způsobit poranění nebo vznik požáru.
- Osvětlení trouby musí měnit pouze kvalifikovaný servisní technik školený výrobcem. Nepokoušejte se demontovat vnější kryt trouby.
- Upozornění! Abyste zabránili nebezpečí z důvodu nechtěného resetování tepelné pojistky, nesmíte tento spotřebič napájet přes externí spínací zařízení, jako je časovač nebo připojovat k obvodu, který se pravidelně vypíná dodavatelskou službou. Při vyjímání nádob ze spotřebiče dbejte na to, abyste nevytlačili z místa otočný talíř.

Likvidace starého zařízení



Pouze pro Evropskou unii
a státy se systémy
recyklace

Tento symbol na výrobku a/nebo v průvodní dokumentaci znamená, že použité elektrické a elektronické zařízení se nesmí kombinovat s běžným komunálním odpadem.

Pro správné zacházení, obnovu a recyklaci odnese tyto produkty na příslušná sběrná místa v souladu s místními předpisy a zákony.

Správnou likvidací tohoto produktu pomáháte chránit hodnotné suroviny a bráníte před možným negativním vlivem na lidské zdraví a životní prostředí.

Pro podrobnější informace kontaktujte místní správu nebo nejbližší sběrné středisko.

V souladu s národní legislativou se mohou v souvislosti s nesprávnou likvidací tohoto odpadu vymáhat pokuty.

Instalace a připojení

Zkontrolujte mikrovlnnou troubu

Troubu vybalte, odstraňte všechny obalové materiály a zkontrolujte ji z hlediska poškození, prasknutí dvířek. Pokud si všimnete poškození, ihned to oznamte prodejci. Neinstalujte poškozenou mikrovlnnou troubu.

Pokyny k uzemnění

Není-li vaše elektrická zásuvka uzemněna, je na vaší osobní odpovědnosti nahradit ji za správně uzemněnou elektrickou zásuvku.



Důležité!
Z důvodu osobní bezpečnosti musí být tento spotřebič správně uzemněn.

Provozní napětí

Napětí musí odpovídat hodnotám uvedeným na výrobním štítku trouby. Pokud použijete vyšší než uvedené napětí, může to způsobit požár nebo jiné nebezpečí.

Umístění trouby

Tato trouba je určena pro použití pouze na pracovní ploše. Není určena pro zabudování nebo v umístění do skříňky kuchyňské linky. Mikrovlnnou troubu nesmíte umístit do skříňky.

Použití na pracovní ploše

1. Troubu umísťte na rovný a stabilní povrch více než 85 cm nad podlahu.
2. Když je tato trouba nainstalovaná, musí být možné jednoduše ji odpojit od elektrické sítě vytažením zástrčky nebo vypnutím jističe.
3. Pro správný provoz ponechte dostatečný volný prostor pro cirkulaci vzduchu kolem trouby.
4. Ponechte 5 cm volného prostoru na jedné straně, druhá strana musí být otevřena, 15 cm volného prostoru ponechte nad troubou, 10 cm za troubou.
5. Neumisťujte tuto troubu do blízkosti elektrického nebo plynového sporáku.
6. Neodstraňujte nožičky spotřebiče.
7. Tato trouba je určena jen pro použití v domácnosti. Nepoužívejte ji venku.
8. Spotřebič nepoužívejte v prostředí s vysokou vlhkostí.
9. Napájecí kabel se nesmí dotýkat vnějšího povrchu trouby. Udržujte kabel mimo horkých ploch. Nenechávejte napájecí kabel viset přes okraj pracovní desky nebo stolu. Neponořujte napájecí kabel, zástrčku ani troubu do vody.
10. Neblokujte větrací otvory na bocích a zadní straně trouby. Pokud tyto otvory zablokujete, trouba by se mohla během provozu přehřívat. V tomto případě je trouba chráněna tepelnou bezpečnostní pojistkou a provoz se obnoví až po ochlazení.

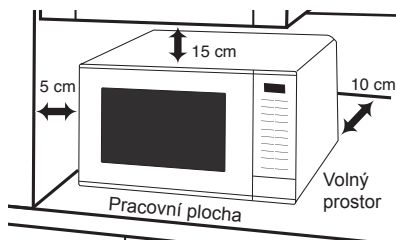

Důležité bezpečnostní pokyny

Použití trouby

1. Troubu nepoužívejte k jinému účelu než je příprava pokrmů. Tato trouba je speciálně navržena pro ohřev a vaření pokrmů. Nepoužívejte tuto troubu k ohřevu chemikálií nebo jiných nejdých produktů.
2. Pokud troubu nepoužíváte, neskladujte v ní žádné předměty pro případ náhodného nechtěného zapnutí.
3. Spotřebič nesmí být používán v režimu **mikrovlnného ohřevu, pokud v něm nejsou žádné potraviny**. V opačném případě může dojít k poškození spotřebiče.
4. Pokud se v troubě objeví kouř nebo plameny, stiskněte tlačítko Stop/Cancel a nechte dvířka zavřená pro udušení plamenů. Odpojte napájecí kabel, nebo vypněte jistič.
5. Před používáním se ujistěte, zda jsou varné nádoby/nádoby vhodné pro použití do mikrovlnné trouby.
6. Mikrovlnná trouba je určena pouze pro ohřev pokrmů a nápojů. Zvyšte pozornost při ohřevu pokrmů s nízkým obsahem tekutin, např. pečiva, čokolády, sušenek a těstovin. Tyto se mohou snadno spálit, vysušit nebo způsobit požár, pokud se ohřívají velmi dlouho. Nedoporučujeme ohřívát potraviny s nízkým obsahem vlhkosti jako je popcorn nebo pečivo. Sušení potravin, novin nebo oděvů a ohřev topných podušek, bačkor, houbiček, vlhkých utěrek, sáčků na pečivo, nádob na tekutiny a podobných předmětů může vést ke zranění, vznícení nebo požáru.



Důležité!

Překročíte-li doporučené časy vaření, pokrm se nadměrně převaří a v extrémních případech může dojít ke vznícení a následnému poškození vnitřního prostoru trouby.

Osvětlení trouby

Pokud je nezbytné vyměnit osvětlení trouby, kontaktujte vašeho prodejce.

Časy vaření

1. Časy pečení uvedené v receptu jsou přibližné. Doba vaření závisí na stavu, teplotě, množství pokrmu a typu varného nádobí.
2. Začněte s nejkratším časem vaření, abyste zabránili připálení. Pokud pokrm ještě není dostatečně uvařený, vždy jej ještě můžete péct o něco déle.

Malá množství potravin

Malá množství potravin s malým obsahem tekutin mohou vyschnout, spálit se nebo způsobit požár, pokud se pečou nadměrně dlouho. Pokud se předměty v troubě vznítí, nechte dvířka zavřená, troubu vypněte a odpojte zástrčku od elektrické zásuvky.

Vajíčka

Nevařte vajíčka ve skořápce ani celá natvrdo uvařená vejce mikrovlnným ohřevem. Může se nahromadit tlak a vajíčka mohou explodovat, i po skončení mikrovlnného ohřevu.

Propíchnutí slupky

Pokrm s neporézní slupkou, jako jsou rajčata, vaječné žloutky a klobásy, musíte před pečením **mikrovlnami** propíchnout, abyste zabránili prasknutí.

Teploměr na maso

Použijte teploměr na maso ke kontrole stupně upečení masa a drůbeže jen tehdy, když maso vyjmete z trouby. Nepoužívejte běžný teploměr na maso v mikrovlnné troubě, protože může způsobit jiskření.

Tekutiny

Při ohřevu tekutin, např. polévek, omáček a nápojů v mikrovlnné troubě, může dojít k jejich přehřátí a tekutiny mohou být uvedeny k varu bez vzniku vzduchových bublin. Horké tekutiny mohou nečekaně vykypět.

Abyste tomu zabránili, proveďte následující kroky:

- Vyhňte se použití nádob s rovnými stěnami a úzkými hrdly.
- Pokrmu nadměrně nepřehřívajte.
- Tekutiny promíchejte před vložením nádoby do trouby a v polovině času ohřevu.
- Po ohřevu nechte tekutinu chvíli odstát v troubě, opět zamíchejte před opatrným vyjmutím nádoby.

Papír/plast

Při ohřevu pokrmů v plastové nebo papírové nádobě potraviny často kontrolujte, protože tyto typy obalů a mohou při nadměrném přehřátí vznítit.

Do mikrovlnné trouby nekládejte produkty z recyklovaného papíru (např. kuchyňské role), pokud není produkt označen jako vhodný pro mikrovlnnou troubu. Produkty z recyklovaného papíru mohou obsahovat nečistoty, které mohou způsobit jiskření a/nebo vznícení.

Před vložením sáčků do mikrovlnné trouby, odstraňte ze sáčků na pečení utahovací drátky.

Varné nádoby/fólie

Neohřívajte žádné zavřené plechovky ani láhve, protože mohou explodovat.

Kovové nádoby nebo nádobí s kovovým okrajem nesmíte používat během mikrovlnného ohřevu. Může se vyskytnout jiskření.

Používáte-li hliníkovou fólii, jehlice na maso nebo kovové nádobí, vzdálenost mezi nimi a stěnami trouby a dvířky musí být nejméně 2 cm, abyste zabránili jiskření.

Dětské láhve/nádoby s dětským pokrmem

Před vložením do trouby je třeba sundat uzávěr a dudlík nebo víčko z dětské láhve.

Obsah dětských láhví a nádob s dětským pokrmem je třeba promíchat nebo protřepat.

Před podáváním pokrmu dětem musíte zkontrolovat teplotu pokrmu, abyste zabránili popálení.

Příslušenství trouby

Příslušenství

Tato trouba je dodávána s různými druhy příslušenství. Vždy se řiďte pokyny pro použití příslušného příslušenství.

Skleněný talíř

1. Troubu nepoužívejte, dokud není kruhová podložka a skleněný talíř na svém místě.
2. Nikdy nepoužívejte jiný typ skleněného talíře, než je určen výhradně pro tuto troubu.
3. Pokud je skleněný talíř horký, nemyjte jej ani na něj nenalévejte vodu, dokud nevychladne.
4. Skleněný talíř se může otáčet v obou směrech.

5. Pokud se pokrm nebo varná nádoba na skleněném talíři dotýká stěn trouby a talíř se zastaví, začne se automaticky otáčet v opačném směru. Je to však naprosto normální.
6. Nepřipravujte pokrm přímo na skleněném talíři, s výjimkou přípravy pečených brambor.

Kruhová podložka

1. Kruhová podložka a dno trouby je třeba často čistit, aby se zabránilo hlučnému provozu a nahromadění zbytků jídla.
2. Kruhová podložka se musí při přípravě pokrmů používat vždy společně se skleněným talířem.

Části mikrovlnné trouby

- 1 Tlačítko na uvolnění dvířek**
Stisknutím otevřete dvířka trouby. Pokud otevřete dvířka v průběhu přípravy pokrmu, ohřev se dočasně přeruší, aniž by došlo k vymazání zvoleného nastavení. Ohřev se spustí znovu tehdy, když zavřete dvířka a stisknete tlačítko Start.
- 2 Okno ve dvířkách**
- 3 Bezpečnostní uzávěrací systém dvířek**
- 4 Větrací otvor**
- 5 Kryt vlnovodu (nedemontujte)**
- 6 Vnější větrací otvory trouby**
- 7 Ovládací panel**
- 8 Napájecí kabel**
- 9 Zástrčka**
- 10 Identifikační štítek**
- 11 Skleněný talíř**
- 12 Kruhová podložka**
- 13 Pozice dodaného štítku s menu programů**
- 14 Štítek s varováním**
- 15 Osvětlení trouby**

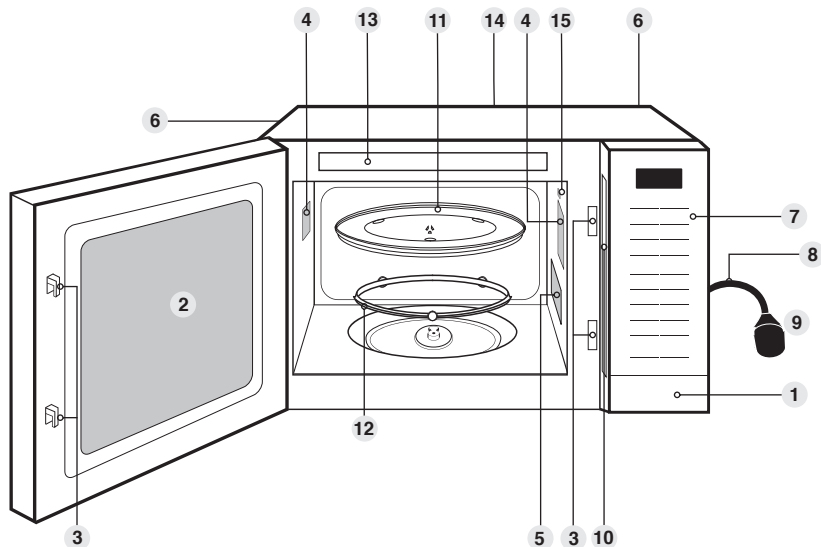

Poznámka

Výše uvedené obrázky jsou pouze ilustrační.

Ovládací panel

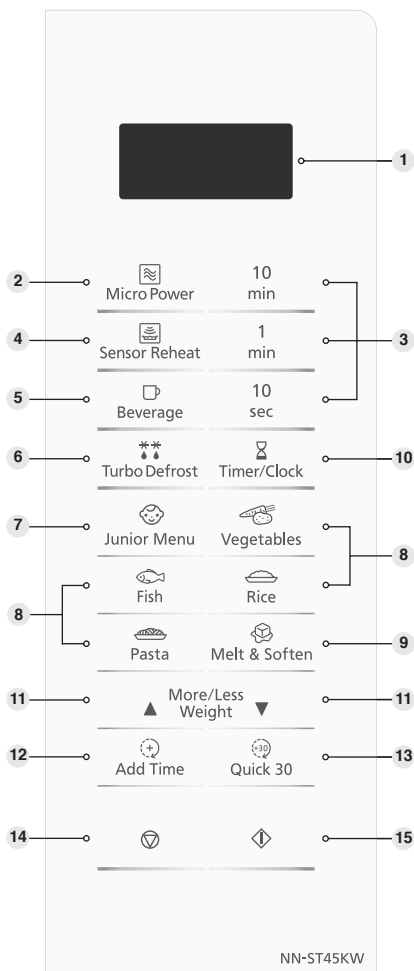

- 1 Displej**
- 2 Tlačítko úrovní mikrovlnného výkonu** (strana 14)
- 3 Tlačítka nastavení času**
- 4 Tlačítko automatických programů Sensor Reheat** (strana 24)
- 5 Tlačítko automatických programů Beverage** (strana 26)
- 6 Tlačítko Turbo Defrost** (strana 21-22)
- 7 Tlačítko automatických programů Fish/Pasta** (strana 23, 25)
- 8 Tlačítko automatických programů Beverage** (strana 26)
- 9 Tlačítko automatických programů rozmrazování Melt & Soften** (strana 28)
- 10 Tlačítko Timer/Clock** (strana 13, 18-19)
- 11 Tlačítko Quick 30** (strana 16)
- 12 Tlačítko Stop/Cancel:**
Před přípravou:
Jedním stisknutím vymažete nastavení
V průběhu přípravy:
Jedním stisknutím přerušíte program přípravy. Dalším stisknutím zrušíte všechna svá nastavení a na displeji se zobrazí aktuální čas.
- 13 Tlačítko Start**
Stisknutím zapnete troubu. Pokud během přípravy otevřete dvířka nebo stisknete jednou tlačítko Stop/Cancel, činnost trouby můžete obnovit stisknutím Start.



Poznámka

Tato trouba je vybavena funkcí úspory energie.

Pokud bude trouba v pohotovostním režimu, jas displeje se sníží. Při prvním připojení a hned po dokončení posledního provozu se trouba přepne do pohotovostního režimu.

Pokud je nastaven provoz a nestisknete tlačítko Start, po 6 minutách trouba automaticky zruší provoz. Zobrazení se vrátí zpět do režimu hodin.



Akustická signalizace

Pokud stisknete tlačítko správně, ozve se pípnutí. Pokud stisknete tlačítko a neozve se pípnutí, trouba nepřijala nebo nemůže přijmout pokyn. Na konci provedeného programu trouba zapípá pětkrát.

Nastavení hodin

Po připojení trouby k elektrické síti se na displeji zobrazí „88:88“.

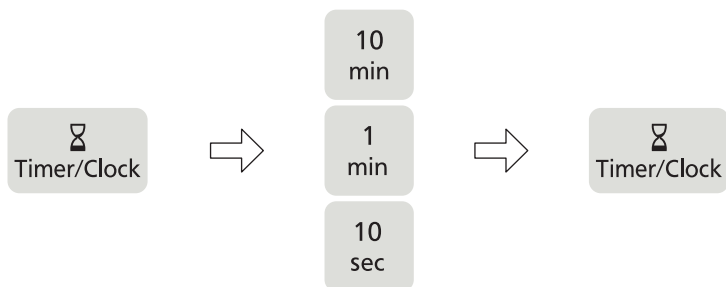

Dvkrát stiskněte tlačítko Timer/Clock
Na displeji začne blikat dvojtečka.

Stiskněte tlačítka času
Zadejte čas stisknutím tlačítek času. Použijte tlačítko „10 min“ pro nastavení hodin a tlačítka „1 min“ a „10 sec“ pro nastavení minut.

Stiskněte Timer/Clock
Dvojtečka přestane blikat. Na displeji bude nyní zobrazen čas.



Poznámka

1. Chcete-li vynulovat čas, opakujte výše uvedený krok 1 až 3.
2. Hodiny budou zobrazovat čas do té doby, dokud je trouba připojena k elektrické síti a je dodávána elektrická energie.
3. Hodiny zobrazují čas ve 24 hodinovém formátu, tedy 2pm = 14:00 ne 2:00.

Dětská pojistka

Tato funkce umožňuje zablokovat všechny ovládací prvky trouby; avšak dvířka lze otevřít. Dětskou pojistku lze nastavit tehdy, je-li na displeji zobrazena dvojtečka nebo čas.

Nastavení:



Třikrát stiskněte tlačítko Start
Čas zobrazený na displeji zmizí. Aktuální čas se nevymaže. Na displeji se zobrazí „lkona klíče“

Zrušení:



Třikrát stiskněte tlačítko Stop/Cancel
Na displeji se opět zobrazí čas.



Poznámka

Chcete-li aktivovat dětskou pojistku, musíte třikrát stisknout tlačítko Start během 10 sekund.

Mikrovlnné vaření a rozmrazování

Při zapnutí se musí v troubě vždy nacházet skleněný talíř.



Počet stisknutí	Úroveň výkonu	Výkon ve watttech
Jednou	Vysoký výkon	1000 W
Dvakrát	Středně vysoký výkon	800 W
Třikrát	Rozmrazování	270 W
Čtyřikrát	Střední výkon	600 W
Pětkrát	Nízký výkon	440 W
Šestkrát	Dušení	300 W
Sedmkrát	Ohřev	100 W

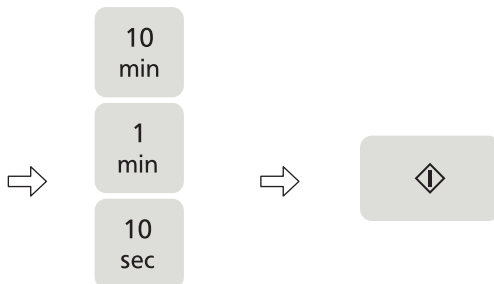

Zvolte požadovanou úroveň mikrovlnného výkonu.

Nastavte čas vaření
Maximální doba vaření:
1000 W výkon: až 30
minut, ostatní výkony: až
99 minut a 50 sekund.

Stiskněte tlačítko Start
Spustí se program
přípravy a na displeji
se začne odpočítávat
čas.



Poznámka

Trouba bude automaticky pracovat na 1000 W mikrovlnný výkon tehdy, je-li doba přípravy zadána bez dříve zvolené úrovně výkonu.



Poznámka

1. Vícefázové vaření naleznete na straně 20.
2. Čas odstavení lze naprogramovat po nastavení mikrovlnného výkonu a času. Informace o časovači naleznete na straně 18-19.
3. V případě potřeby můžete prodloužit dobu vaření i během vaření. Čas lze zvýšit v krocích po 1 minutě až do 10 minut. Stiskněte jednou tlačítko „Add time“, poté mačkáním tlačítka „1 min“ nastavte maximálně 10 minut. Po výběru funkce „Add time“ byste měli čas přidat do 5 sekund. Doba vaření nelze během vaření snížit.
4. **Nepoužívejte** kovové nádoby v režimu mikrovlnného režimu.

Tipy pro rozmrazování

Průběh rozmrazování několikrát zkontrolujte a to i v případě, že jste zvolili automatické programy. Dodržujte časy odstavení.

Časy odstavení

Jednotlivé porce pokrmu mohou být připravovány téměř ihned po rozmrazení. Je naprosto normální, že velké porce pokrmu jsou uprostřed zmrzlé. Před tepelnou úpravou, ponechte pokrm odstát **nejméně jednu hodinu**. Během této doby dochází k vyrovnání teploty a pokrm je rozmrazován vedením tepla. Poznámka: Pokud nemá být pokrm ihned tepelně upraven, uložte jej do chladničky. Rozmražený pokrm nezmrazujte, pokud jej předtím tepelně neupravíte.

Pečeně a drůbež

Velké kusy masa je vhodné umístit na otočený talíř nebo plastový rošt, aby maso neleželo ve vlastní šťávě. Je nezbytné chránit jemné nebo vyčnívající části tohoto pokrmu malými kousky fólie. **Není nebezpečné použít malé kousky fólie ve vaší troubě, dokud se nebudou dotýkat stěn trouby.**

Mleté maso nebo kostky masa a mořské plody

Vzhledem k tomu, že vnější povrch těchto potravin rychle rozmrzá, je nezbytné je oddělit, během rozmrazování pravidelně rozlamovat velké kusy a na malé kousky a vyjmout je hned jak rozmrznou.

Malé porce pokrmu

Kotlety a kousky kuřete musí být pokud možno co nejdříve rozděleny, aby rozmrzaly co nejrychleji. Tučné části a konce rozmrazují mnohem rychleji. Rozložte je v blízkosti středu skleněného talíře nebo je zakryjte malými kousky fólie.

Chléb

Bochníky vyžadují čas odstavení 5 až 30 minut, aby se rozmrazil vnitřek. Čas odstavení lze zkrátit oddělením krajíců a překrojením bochníků nebo jiného pečiva na polovinu.

Akustické signály

V programech automatického rozmrazování se ozývají akustické signály. Akustické signály vás upozorní na to, že máte pokrm zkontrolovat, zamíchat, rozdělit jednotlivé kusy nebo zakrýt malé části. V případě nedodržení těchto pokynů nemusí proběhnout rozmrazování rovnoměrně.



Použití funkce „Quick 30“

Pomocí této funkce lze rychle nastavit dobu přípravy ve třicetisekundových krocích.



Stisknutím tlačítka Quick 30 nastavte požadovaný čas přípravy (až 5 minut).

Každé stisknutí představuje 30 sekund.

Čas přípravy se zobrazí na displeji.

Úroveň výkonu je předem nastavena na 1000 W.

Stiskněte tlačítko Start

Spustí se tepelná příprava a na displeji se začne odpočítávat čas přípravy.

Po skončení přípravy, zazní pět akustických signálů.



Poznámka

1. Pokud je to nutné, můžete použít jiné úrovně výkonu. Požadovanou úroveň výkonu zvolte před stisknutím tlačítka **Quick 30**.
2. Po nastavení času přípravy pomocí tlačítka **Quick 30**, není možné používat tlačítka nastavení času.

Použití funkce přidání času

Tato funkce vám umožňuje přidat čas přípravy na konci předchozího cyklu přípravy pokrmu.

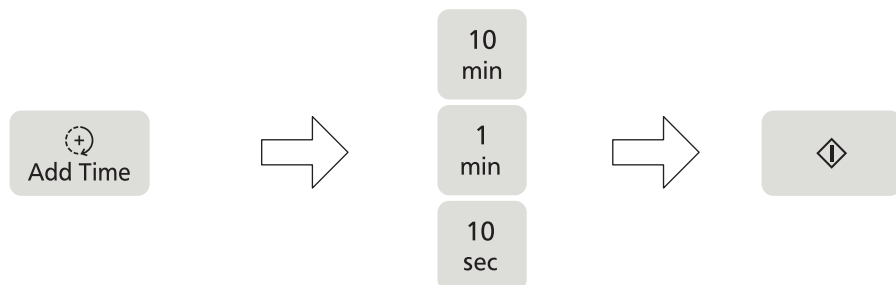

Po skončení vaření stiskněte tlačítko „Add Time“.

Mačkáním tlačítek pro nastavení času přidejte čas vaření.

Maximální doba vaření: výkon 1000 W: až 30 minut; ostatní výkony: až 99 minut a 50 sekund.

Stiskněte tlačítko Start

Bude přidán čas. Na displeji se začne odpočítávat čas vaření.



Poznámka

1. Tato funkce je k dispozici pouze pro funkci mikrovlnného ohřevu a času odstátí a není k dispozici pro automatické programy.
2. Funkce přidání času bude zrušena tehdy, pokud 1 minutu neprovedete žádnou operaci po ukončení vaření.
3. Funkci přidání času lze použít po vícefázovém vaření.
4. Úroveň výkonu je stejná jako v poslední fázi.

Použití časovače

Časovač můžete použít buď před, během nebo po programu vaření. Tuto funkci můžete použít k nastavení času ukončení vaření nebo k oddálení začátku vaření.

1. Nastavení času odstátí:

Nastavte požadovaný program vaření, volbou úrovně výkonu a požadovaného času.

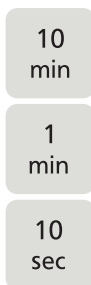

Stiskněte tlačítko Timer/Clock

Nastavte požadovaný čas odstátí (max. 9 hodin 59 minut. „10 min“ pro hodiny, „1 min“ a „10 s“ pro minuty). Na displeji se zobrazí „H“, které označuje hodiny.

Stiskněte tlačítko Start
Spustí se program vaření, po kterém začne odpočítávání času odstátí.



Poznámka

1. Naprogramovat lze třífázovou přípravu pokrmů, včetně času odstavení.
2. Dojde-li v době odstátí nebo při naprogramování trouby jako minutky k otevření dvířek trouby, bude se čas na displeji i nadále odpočítávat.
3. Tuto funkci můžete také využít jako minutku. V takovém případě stiskněte Timer/Clock, nastavte čas a stiskněte tlačítko Start.
4. Čas odstátí nelze naprogramovat po automatickém programu.

Použití časovače

2. Nastavení odloženého startu vaření:

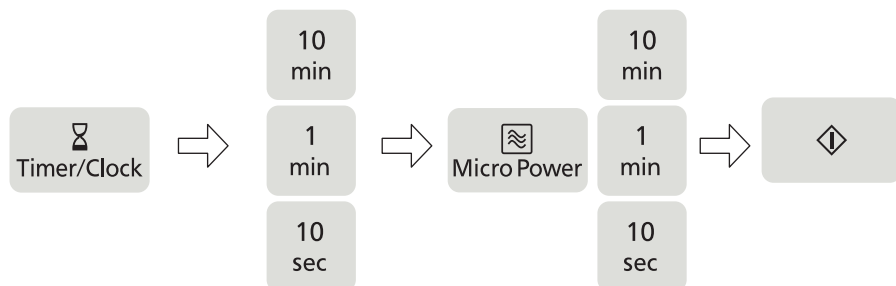

Stiskněte tlačítko Timer/Clock

Nastavte požadovaný čas odloženého startu
(max. 9 hodin 59 minut. „10 min“ pro hodiny, „1 min“ a „10 s“ pro minuty). Na displeji se zobrazí „H“, které označuje hodiny.

Nastavte požadovaný program vaření, volbou úrovně výkonu a požadovaného času.

Stiskněte tlačítko Start
Spustí se program vaření, po kterém začne odpočítávání času odložení začátku vaření.



Poznámka

1. Naprogramovat lze třífázovou přípravu pokrmů, včetně oddálení spuštění přípravy.
2. Pokud je naprogramovaný čas oddálení delší než jedna hodina, čas se bude odpočítávat v minutách. Pokud je kratší než jedna hodina, bude se čas odpočítávat v sekundách.
3. Odložení spuštění přípravy pokrmu nelze naprogramovat před automatickými programy.

Vícefázové vaření

Vaření ve dvou nebo třech fázích

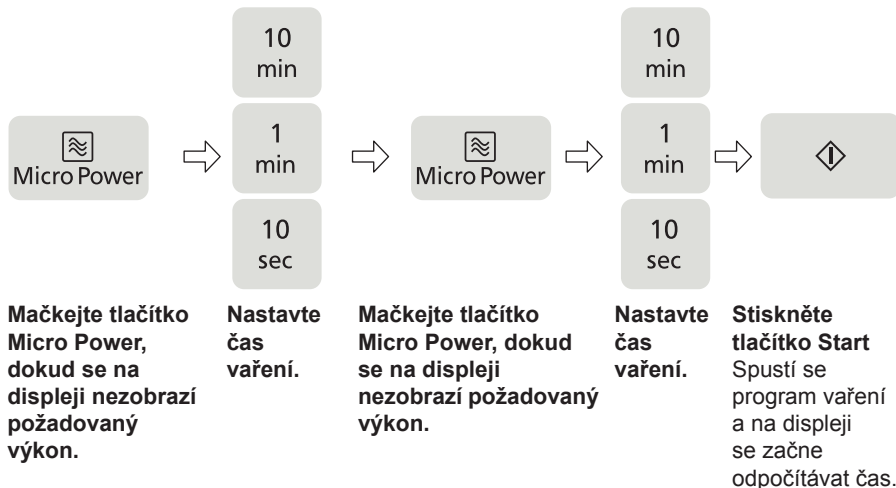

Příklad: Mírné vaření na 300 W v trvání 2 minut a rozmrazování 270 W v trvání 3 minut.

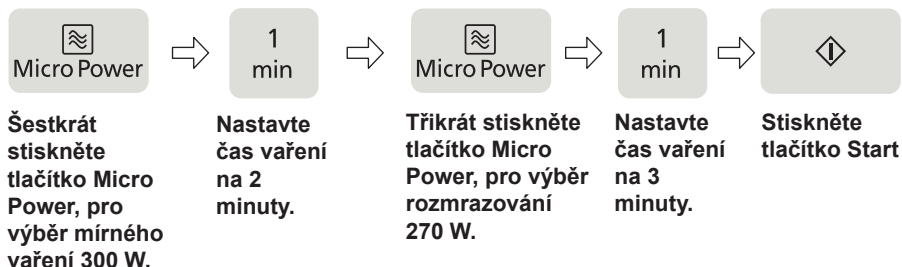

Příklad: Ohřívání s nastavením na 100 W v trvání 4 minut a vaření při středním výkonu 600 W v trvání 5 minut.

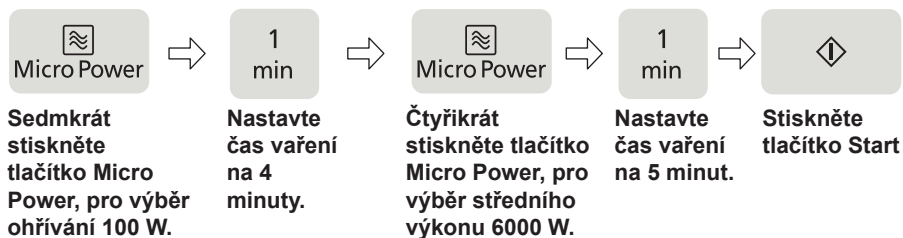

Poznámka

1. Pro třífázové vaření zvolte další program přípravy před stisknutím tlačítka Start.
2. Jedním stisknutím tlačítka Stop/Cancel v průběhu provozu, zastavíte provoz. Stisknutím tlačítka Start obnovíte provoz. Druhým stisknutím tlačítka Stop/Cancel zastavíte a vymažete naprogramovanou činnost.
3. Pokud neprobíhá žádná činnost, stisknutím tlačítka Stop/Cancel vymažete zvolený program.
4. Automatické programy nelze použít s vícefázovým vařením.

Rychlé rozmrazování

Tato funkce se používá k rozmrazování mletého masa, masových kostek, porcovaného kuřete, pečeně nebo pečiva. Stisknutím tlačítka Turbo defrost zvolte správnou kategorii rozmrazování a poté zadejte hmotnost pokrmu v gramech (strana 22).

Pokrm položte na vhodný talíř, pokud rozmrazujete celé kuře a játra, položte je na otočený talíř nebo na táč vhodný do mikrovlnné trouby. Masové kostky, porcované kuře nebo krajíce chleba by měly být rozmrazovány v jedné vrstvě. Pokrm není třeba přikrývat.

V používaných programech automatického rozmrazování se uplatňuje princip **teorie chaosu**, který zajišťuje rychlé a rovnoměrné rozmrazení. Tento systém chaosu využívá náhodnou sekvenci impulzů mikrovlnné energie, což urychluje proces rozmrazování. V průběhu programu vás trouba akustickým signálem upozorní na kontrolu pokrmu. **Při rozmrazování je nezbytné pokrm často obracet nebo ho promíchat a v případě potřeby zakrýt citlivá místa. Při prvním akustickém signálu byste měli pokrm otočit a zakrýt (je-li to možné).** Při druhém akustickém signálu byste měli pokrm otočit nebo rozdělit.

1. akustický signál

Otočte nebo zakryjte



1. akustický signál

Otočte nebo zakryjte

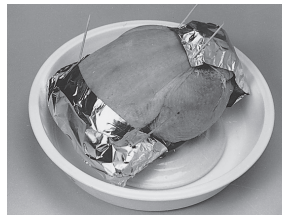

2. akustický signál

Otočte nebo rozdělte



Poznámka

1. Během rozmrazování pokrm kontrolujte. Každá potravina se rozmrazuje jinou rychlostí.
2. Pokrm není třeba přikrývat.
3. Pokrm vždy otočte nebo zamíchejte, zejména když zazní akustický signál. Pokud je to nezbytné, některé části pokrmu zakryjte (viz bod 5)
4. Mleté maso/masové kostky/porcované kuře by mělo být rozděleno hned, jak to bude možné a rozloženo v jedné vrstvě.
5. Zakrytím citlivých částí pokrmu zamezíte jejich uvaření. Je to potřebné hlavně při rozmrazování kuřete a pečeně. Jako první se rozmrazují vnější části, takže je dobré chránit křídla/prsa/tučná místa jemnými kousky hliníkové fólie zajištěné párátky.
6. Pokrm nechte odstát, aby se rozmrazila i střední část (u celého kuřete nebo pečeně je to minimálně 1–2 hodiny).

Rychlé rozmrazování

Pomocí této funkce můžete rozmrazovat zmrazené potraviny podle jejich hmotnosti.



Zvolte požadovaný program rychlého rozmrazování



Na displeji se zobrazí číslo automatického programu. Rozsvítí se indikátor mikrovlnného ohřevu, automatického vaření a rychlého rozmrazování.

Stisknutím tlačítek More/Less Weight zadejte hmotnost.

Čím více stisknutí bude začínat s minimální hmotností pro každé jídlo.

Stiskněte tlačítko Start

Nezapomeňte promíchat nebo otočit jídlo během rozmrazování.

Program	Hmotnost	Pokyny
6. Chléb  1 stisknutí	100 g - 800 g	Malé nebo velké bochánky chleba, bílého nebo celozrnného. Stiskněte jednou tlačítko Turbo Defrost a po akustickém signálu chléb otočte. Nechte chléb odstát 5 minut (bílý světlý chléb) až 30 minut (hutný žitný chléb). Velké bochánky v době odstavení překrojte na polovinu.
7. Malé kousky  2 stisknutí	200 g - 1200 g	Malé kousky masa, hřebenatky, párky, mleté maso, steak, kotlety, rybí filety (každý 100 g až 400 g). Dvakrát stiskněte tlačítko Turbo defrost. Po akustickém signálu otočte/zamíchejte.
8. Velký kus  3 stisknutí	400 g - 2000 g	Velké kusy masa, celá kuřata, pečeně. Třikrát stiskněte tlačítko Turbo defrost. Celá kuřata a pečeně musíte při rozmrazování přikrýt. Chraňte křídla, prsa a tučné části hladkými kousky hliníkové fólie upevněné párátky. Hliníková fólie se nesmí dotknout stěn trouby. Před vařením byste měli ponechat jednu až dvě hodiny odstát. Po akustickém signálu otočte a přikryjte.



Poznámka

Na straně 15 naleznete pokyny pro rozmrazování.

Automatické programy

Mnoho potravin lze vařit, aniž byste museli zadávat čas vaření, hmotnost nebo úroveň výkonu.

např.

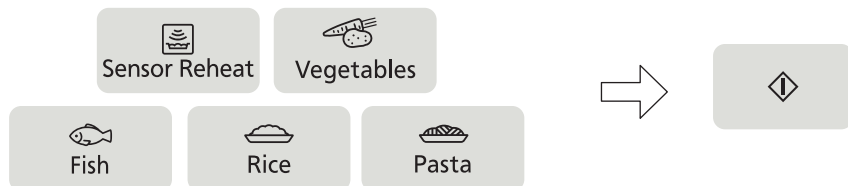

Zvolte požadovaný automatický program.

Stiskněte tlačítko Start



Nastavení funkce More/Less Weigh:



Každý upřednostňuje jiný stupeň vaření. Po několikanásobném použití programů Auto Sensor se můžete dospět k rozhodnutí, že chcete vařit jídlo na jiném stupni vaření. Použitím tlačítka More/Less Weight lze programy nastavit tak, aby vařily jídlo delší nebo kratší dobu. Stiskněte tlačítko More/Less Weight před stisknutím tlačítka Start. Pokud jste spokojeni s výsledky programů Auto Sensor, nemusíte tuto funkci používat.









Poznámka

1. Trouba automaticky vypočítá čas vaření nebo zbývající čas vaření.
2. Dvířka trouby byste neměli otevírat dříve, než se na displeji zobrazí čas.
3. Teplota pro mražené potraviny se předpokládá -18 °C až -20 °C, pro ostatní druhy potravin +5 °C až +8 °C (teplota chladničky). Program ohřívání polévky je vhodný pro potraviny s teplotou chladničky nebo pokojové teploty.
4. Abyste předešli chybám u programů Auto Sensor, ujistěte se, že jsou skleněný podnos a deska suché.
5. Teplota v místnosti by neměla být vyšší než 35 °C a nižší než 0 °C.
6. Potraviny vařte pouze v doporučeném rozsahu hmotností popsáném na stranách 24-25.
7. Pro programy Auto Sensor zakryjte polévku, čerstvou zeleninu, mraženou zeleninu, čerstvou rybu, mraženou rybu potravinovou fólií. Propíchněte potravinovou fólii ostrým nožem jednou uprostřed a čtyřikrát kolem okraje. Pro programy chlazeného pokrmu a mraženého pokrmu ohřívejte v nádobě, ve kterém jste si pokrm koupili. Propíchněte krycí fólii. Přesouváte-li pokrm na nádobí, přikryjte jej propíchnutou potravinovou fólií. Pro programy Auto Sensor zakryjte rýži a těstoviny víkem.
8. Pokud jsou potraviny zabaleny do fólie, propíchněte tuto fólii ostrým nožem, jednou uprostřed a čtyřikrát kolem okraje. Když není fólie propíchnutá, pára nemůže unikát, což může vést k rychlejšímu vaření.

Automatické programy

Program	Hmotnost	Pokyny
<p>1. Polévka</p>  <p>Sensor Reheat</p> <p>1 stisknutí</p>	150 g - 800 g	<p>Pro přehřívání vychlazené polévky. Vložte polévku do nádoby vhodné velikosti. Potraviny by měly mít teplotu chladničky přibližně +5 °C nebo pokojovou teplotu. Zakryjte potravinovou fólií. Fólii propíchněte ostrým nožem jednou uprostřed a čtyřikrát kolem okraje. Jednou stiskněte tlačítko Sensor Reheat a poté stiskněte tlačítko Start. Po zaznění akustického signálu a ukončení programu promíchejte a nechte několik minut odstát.</p>
<p>2. Chlazený pokrm</p>  <p>Sensor Reheat</p> <p>2 stisknutí</p>	200 g - 1000 g	<p>Program pro prohřátí čerstvých předvařených jídel nebo kastrolu. Všechny potraviny musí být předvařené. Potraviny by měly mít při vyjmutí z chladničky teplotu asi +5 °C. Zahřívajte v nádobě, ve které jste je zakoupili. Tento program není vhodný pro nádoby ve tvaru mísy. Zakryjte fólií. Propíchněte krycí fólii ostrým nožem jednou uprostřed a čtyřikrát kolem okraje. Pokud dáváte jídlo do misky, přikryjte jej propíchnutou fólií. Jednou stiskněte tlačítko Sensor Reheat a poté stiskněte tlačítko Start. Po zaznění akustického signálu promíchejte. Na konci programu opět promíchejte a nechte několik minut odstát. Velké kusy masa/ryby v řídké omáčce mohou vyžadovat delší vaření. Tento program není vhodný pro škrobnaté potraviny, jako jsou rýže, nudle nebo brambory.</p>
<p>3. Mrazený pokrm</p>  <p>Sensor Reheat</p> <p>3 stisknutí</p>	200 g - 1000 g	<p>Program pro opětovné zahřátí zmrazeného předvařeného jídla nebo kastrolu. Všechny potraviny musí být předvařené a zmrazené (-18 °C). Zahřívajte v nádobě, ve které jste je zakoupili. Tento program není vhodný pro nádoby ve tvaru mísy. Zakryjte fólií. Propíchněte krycí fólii ostrým nožem jednou uprostřed a čtyřikrát kolem okraje. Pokud dáváte jídlo do misky, přikryjte jej propíchnutou fólií. Dvakrát stiskněte tlačítko Sensor Reheat a poté stiskněte tlačítko Start. Po zaznění akustického signálu promíchejte a rozdělte na kusy. Na konci programu opět promíchejte a nechte několik minut odstát. Zkontrolujte teplotu a podle potřeby vařte ještě několik minut. Tento program není vhodný pro porcované mrazené potraviny.</p>

Automatické programy

Program	Hmotnost	Pokyny
12. Čerstvá zelenina  Vegetables 1 stisknutí	200 g - 1000 g	Program pro vaření čerstvé zeleniny. Připravenou zeleninu vložte do nádoby vhodné velikosti. Pokropte 1 polévkovou lžící vody na 100 g zeleniny. Zakryjte fólií. Propíchněte krycí fólii ostrým nožem jednou uprostřed a čtyřikrát kolem okraje. Jednou stiskněte tlačítko Vegetables. Stiskněte tlačítko Start. Při větších hmotnostech po zaznění akustického signálu promíchejte. Po ukončení vaření zeleninu scedte a nechte vychladnout.
13. Mražená zelenina  Vegetables 2 stisknutí	200 g - 1000 g	Program pro vaření mražené zeleniny. Zeleninu vložte do nádoby vhodné velikosti. Pokropte 1-3 polévkovými lžicemi vody. Pokud vaříte zeleninu s vysokým obsahem vody, například špenát nebo rajčata, nepřidávejte vodu. Zakryjte fólií. Propíchněte krycí fólii ostrým nožem jednou uprostřed a čtyřikrát kolem okraje. Dvakrát stiskněte tlačítko Vegetables. Stiskněte tlačítko Start. Po zaznění akustického signálu promíchejte. Po ukončení vaření zeleninu scedte.
14. Čerstvá ryba  Fish 1 stisknutí	200 g - 800 g	Program na vaření čerstvých filetů z ryb. Vložte do nádoby vhodné velikosti, přidejte 2 polévkové lžice (30 ml) vody. Přidejte kostku másla a zakryjte fólií. Propíchněte krycí fólii ostrým nožem jednou uprostřed a čtyřikrát kolem okraje. Třikrát stiskněte tlačítko Fish. Stiskněte tlačítko Start.
15. Mražené ryby  Fish 2 stisknutí	250 g - 800 g	Program pro vaření mražených filetů z ryb. Vložte do nádoby vhodné velikosti, přidejte 1 polévkovou lžici (15 ml) vody. Zakryjte fólií. Propíchněte krycí fólii ostrým nožem jednou uprostřed a čtyřikrát kolem okraje. Čtyřikrát stiskněte tlačítko Fish. Stiskněte tlačítko Start.
16. Rýže  Fish 1 stisknutí	100 g - 300 g	Program pro vaření slané rýže. (Thajská, Basmati, jasmínová, Surinam, Arborio nebo středomořská rýže). Tento program není vhodný pro vaření rýžových pudinků a hnědé rýže. Rýži před vařením důkladně opláchněte. Použijte velkou mísu. K rýži přidejte dvojnásobné množství vařící vody než rýže. Zakryjte pokrývkou. Jednou stiskněte tlačítko Rice. Stiskněte tlačítko Start. Po zaznění akustického signálu promíchejte. Po ukončení vaření nechte odstát 5 minut a scedte.
17. Těstoviny  Pasta 1 stisknutí	100 g - 450 g	Program pro vaření sušených těstovin. Použijte velkou mísu. Přidejte 1 lžičku soli, 1 lžici oleje a vařící vodu. Ke 100–290 g těstovin přidejte 1 litr vroucí vody. K 300–450 g těstovin přidejte 1½ litru vařící vody. Zakryjte pokrývkou. Stiskněte tlačítko Pasta. Stiskněte tlačítko Start. Po ukončení vaření scedte.

Programy s automatickým vážením

Pomocí této funkce můžete vařit nebo zahřívát pokrmy podle jejich hmotnosti. Hmotnost musí být zadávána v gramech.

Příklad



Zvolte požadovanou kategorii

Indikátory mikrovln a automatického provozu svítí, indikátor rozmrazování také svítí pro automatické programy. Na displeji se zobrazí číslo programu.

Stisknutím tlačítka More/Less Weight zadejte hmotnost.

Stisknutím tlačítka začnete s minimální hmotností pro každý pokrm.



Stiskněte tlačítko Start



Poznámky



1. Programy s automatickým vážením lze použít pouze pro uvedené pokrmy.
2. Pokrmy připravujte pouze v uvedených hmotnostních rozsazích.
3. Pokrm vždy zvažte a nespolehejte se na informace na jeho obalu.
4. Pro větší objem pokrmu je výhodné použít čas odstavení, přičemž po vaření s automatickým programem, umožňuje pokračování v ohřívání ve středu.
5. Abyste brali v úvahu určité odchylky v jednotlivých pokrmech, před servírováním zkontrolujte, zda je pokrm dostatečně uvařený a teplý.

Programy s automatickým vážením pro nápoje





Program	Hmotnost	Pokyny
4. Nápoj  Beverage 1 stisknutí	200 ml nebo 400 ml	Program vhodný pro ohřívání jednoho nápoje o objemu 200 ml nebo dvou nápojů po 200 ml z pokojové teploty káva, čaj nebo horká čokoláda. Jedním stisknutím zvolíte 200 ml pro 1 nápoj nebo 400 ml pro dva nápoje a stiskněte tlačítko Start. Před i po zahřátí nápoj promíchejte.
5. Mlieko  Beverage 2 stisknutí	200 ml nebo 600 ml	Program vhodný pro ohřívání jednoho hrnku mléka o objemu 200 ml nebo jedné nádoby na mléko o objemu 600 ml z teploty chladničky. Tento program je vhodný pro plnotučné, polotučné i odstředěné mléko. Teplé mléko můžete použít k výrobě mléčné kávy nebo horké čokolády. Dvakrát stiskněte tlačítko Beverage, zvolíte 200 ml pro 1 hrnek nebo 600 ml pro jednu nádobu a stiskněte tlačítko Start. Pokud ohříváte jeden hrnek mléka, promíchejte jej před i po ohřívání. Pokud ohříváte džbán mléka, promíchejte vždy, když zazní akustický signál.

Programy s automatickým vážením „Junior Menu“

Ovocné a zeleninové pyré jsou ideální první potravou pro kojence. Domácí pyré chutnají jako skutečné jídlo a jsou levnější než kupované. Zbylé porce můžete zmrazit v zásobnících na kostky ledu, později je rozmrazit a opět zahřát.

Program	Hmotnost	Pokyny
9. Zeleninové pyré  Junior Menu 1 stisknutí	100 g - 400 g	Tento program je vhodný pro vaření petržele, brambor, mrkve a sladkých brambor. Vařenou zeleninu očistěte. Je vhodná při dokrmování dětí. Odlopujte a nakrájejte zeleninu na kousky stejné velikosti. Umístěte do misky Pyrex®. Přidejte následující množství vody: 100 g - 150 g zeleniny 75 ml vody. 155 g - 300 g zeleniny 100 ml vody. 305 g - 400 g zeleniny 150 ml vody. Zakryjte víkem. Jednou stiskněte tlačítko Junior Menu. Zadejte hmotnost zeleniny. Stiskněte tlačítko Start. V polovině vaření promíchejte. Po uvaření nechte odstát 10 minut. Zeleninu promíchejte pomocí mixéru. Pokud je to nutné, upravte konzistenci přidáním trochy vody. Před podáváním vždy zkontrolujte teplotu.
10. Ovocné pyré  Junior Menu 2 stisknutí	100 g - 400 g	Tento program je vhodný pro vaření jablek, hrušek, broskví, papájí a mang. Vařené ovoce poté očistěte. Je vhodné při dokrmování dětí. Oloupejte a nakrájejte ovoce na kousky stejné velikosti. Umístěte do misky Pyrex®. Přidejte následující množství vody: 100 g - 150 g ovoce 75 ml vody. 155 g - 300 g ovoce 100 ml vody. 305 g - 400 g ovoce 150 ml vody. Zakryjte víkem. Dvakrát stiskněte tlačítko Junior Menu. Zadejte hmotnost ovoce. Stiskněte tlačítko Start. V polovině vaření promíchejte. Po uvaření nechte odstát 10 minut. Ovoce promíchejte pomocí mixéru. Pokud je to nutné, upravte konzistenci přidáním trochy vody. Před podáváním vždy zkontrolujte teplotu.
11. Ovesná kaša  Junior Menu 3 stisknutí	50 g - 200 g	Tento program je vhodný pro vaření ovesné kaše. Postupujte podle návodu na obalu, abyste použili správné množství ovesných vloček a mléka. Můžete použít plnotučné, polotučné nebo odstředěné mléko. Tento program není vhodný pouze pro výrobu kaše s vodou. Pokrm nezakrývejte. Třikrát stiskněte tlačítko Junior Menu. Zadejte hmotnost ovesných vloček. Stiskněte tlačítko Start. Při zaznění akustického signálu promíchejte. Nechte 2 minuty odstát. Před podáváním promíchejte.

Programy s automatickým vážením „Melt & Soften“

Program	Hmotnost'	Pokyny
18. Smetanový sýr  Melt & Soften 1 stisknutí	50 g - 300 g	Program na změkčení smetanového sýra. Umístěte do misky Pyrex®. Zakryjte fólií. Fólii propíchněte ostrým nožem jednou uprostřed a čtyřikrát kolem okraje. Jednou stiskněte tlačítko Melt & Soften. Zadejte hmotnost a poté stiskněte tlačítko Start. Po změknutí sýr vyšlehejte dřevěnou lžící.
19. Čokoláda  Melt & Soften 2 stisknutí	50 g - 300 g	Program vhodný pro rozpouštění mléčné nebo tmavé čokolády s obsahem kakaové sušiny do 50 %. Tento program není vhodný pro bílou čokoládu nebo čokoládu s kakaovou hmotou nad 50 %. Umístěte čokoládu do misky Pyrex®. Dvakrát stiskněte tlačítko Melt & Soften. Zadejte hmotnost a poté stiskněte tlačítko Start. V polovině a na konci rozpouštění čokoládu promíchejte.
20. Máslo  Melt & Soften 3 stisknutí	50 g - 300 g	Program vhodný na rozpouštění másla. Kostky másla umístěte do misky Pyrex®. Zakryjte fólií. Fólii propíchněte ostrým nožem jednou uprostřed a čtyřikrát kolem okraje. Třikrát stiskněte tlačítko Melt & Soften. Zadejte hmotnost a poté stiskněte tlačítko Start. Ve dvou třetinách a na konci rozpouštění máslo promíchejte.
21. Zmrzlina  Melt & Soften 4 stisknutí	300 g - 1100 g	Ke změkčení zmrzliny. Ponechte zmrzlinu v originálním balení a odstraňte víko. Čtyřikrát stiskněte tlačítko Melt & Soften. Zadejte hmotnost a poté stiskněte tlačítko Start.

Otázky a odpovědi

Ot: Proč se trouba nezapne?

Od: Když se trouba nezapne, zkontrolujte následující:

1. Je trouba správně připojena? Odpojte zástrčku od zásuvky, počkejte 10 sekund a opět připojte.
2. Zkontrolujte jistič a pojistku. Resetujte jistič nebo pojistku vyměňte, pokud je vypálená.
3. Pokud je jistič nebo pojistka v pořádku, připojte k zásuvce jiný spotřebič. Pokud jiný spotřebič funguje, pravděpodobně bude problém v troubě. Pokud jiný spotřebič nefunguje, pravděpodobně je problém v elektrické zásuvce. Pokud vypadá, že problém je v troubě, kontaktujte autorizované servisní středisko.

Ot: Moje trouba způsobuje rušení televizoru. Je to normální?

Od: Některá rádia, televizory, Wi-Fi, bezdrátové telefony, dětské chůvičky, bluetooth nebo jiná bezdrátová zařízení mohou být rušena při používání mikrovlnné trouby. Toto rušení je podobné rušení způsobenému malými spotřebiči, jako jsou mixéry, vysavače, fény atd. Neznamená to problém s vaší troubou.

Ot: Trouba nechce akceptovat můj program. Proč?

Od: Trouba je navržena tak, aby neakceptovala nesprávný program. Například trouba nebude akceptovat čtvrtou fázi vaření.

Ot: Někdy z větracích otvorů trouby vychází horký vzduch. Proč?

Od: Teplota z vařeného pokrmu ohřívá vzduch v troubě. Tento ohřátý vzduch je vyfukován troubou přes větrací otvory v troubě. Ve vzduchu nejsou mikrovlny. Větrací otvory trouby nesmíte během vaření nikdy blokovat.

Ot: Trouba zastaví ohřev mikrovlnami a na displeji se zobrazí „H00“, „H97“ nebo „H98“. Proč?

Od: Toto zobrazení znamená problém se systémem tvorby mikrovln. Kontaktujte autorizované servisní středisko.

Péče o troubu

1. Vypněte troubu před čištěním.
2. Pravidelně čistěte vnitřek trouby, těsnění dvířek a oblast těsnění dvířek čisté. Když pokrm vystříkne na stěny trouby, těsnění dvířek a oblast těsnění dvířek, otřete to vlhkou utěrkou. Při odolnějším znečištění můžete použít trochu čistícího prostředku.
Nedoporučujeme použití drsných agresivních prostředků.
3. Vnější povrch trouby otřete vlhkou utěrkou. Dbejte na to, aby do větracích otvorů nevnikla voda, protože by mohlo dojít k poškození vnitřních dílů trouby.
4. Pokud je znečištěný ovládací panel, vyčistěte jej měkkou suchou utěrkou. Na ovládacím panelu nepoužívejte drsné ani agresivní čistící prostředky. Při čištění ovládacího panelu nechte otevřená dvířka, abyste zabránili nežádoucímu zapnutí. Po čištění stiskněte tlačítko **Stop/Cancel** pro vymazání zobrazení na displeji.
5. Pokud se naakumuluje pára uvnitř nebo kolem vnějšího povrchu dvířek trouby, otřete ji měkkou utěrkou. Toto může nastat tehdy, používáte-li mikrovlnnou troubu při vysoké vlhkosti a v žádném případě to nepředstavuje poruchu spotřebiče.
6. Čas od času je třeba vyjmout a vyčistit skleněný talíř. Skleněný talíř omyjte v teplé mýdlové vodě nebo v myčce nádobí.
7. Kruhová podložka a dno vnitřního prostoru trouby se mají pravidelně čistit, aby se zabránilo nadměrné hlučnosti. Jednoduše vyčistěte povrch dna trouby jemným saponátem a horkou vodou, poté jej vysušte čistou utěrkou. Kruhovou podložku lze opláchnout jemnou mýdlovou vodou. Během opakovaného používání trouby dochází k nahromadění výparů v důsledku přípravy pokrmů, avšak tyto výpary v žádném případě neovlivňují povrch dna nebo části kruhové podložky. Po vyjmutí kruhové podložky z vnitřního prostoru trouby za účelem čištění, musí být tato podložka opět umístěna do správné polohy v troubě.
8. K čištění spotřebiče nepoužívejte parní čistič.
9. Údržbu této trouby musí zajišťovat pouze kvalifikovaní pracovníci. V případě, že trouba vyžaduje údržbu nebo opravu, obraťte se na autorizovaného prodejce.
10. Není-li trouba udržována v čistém stavu, může dojít k narušení povrchových ploch, což může následně ovlivnit životnost spotřebiče a popřípadě představovat bezpečnostní riziko.
11. Neustále udržujte větrací otvory čisté. Zkontrolujte, zda neblokuje prach nebo jiný materiál tyto otvory v horní, spodní nebo na pravé straně trouby. Pokud jsou tyto otvory zablokovány, může to způsobit přehřívání, které může negativně ovlivnit provoz trouby a představovat bezpečnostní riziko.

Technické údaje

Výrobce	Panasonic	
Model	NN-ST45KW	
Napájení elektrickou energií	230 V / 50 Hz	
Provozní frekvence:	2450 MHz	
Příkon:	Maximum	1550 W
	Mikrovlny	950 W
Výstupní výkon:	Mikrovlny	1000 W (IEC-60705)
Vnější rozměry	525 mm (Š) x 388 mm (H) x 310 mm (V)	
Vnitřní rozměry	355 mm (Š) x 365 mm (H) x 251 mm (V)	
Hmotnost (přibližná)	11,5 kg	
Hlučnost	65 dB	

Uvedená hmotnost a rozměry jsou přibližné.

Toto zařízení vyhovuje Evropským standardům pro EMC rušení (EMC = Electromagnetic Compatibility) EN 55011. Podle tohoto standardu je toto zařízení skupina 2, třída B a je v rámci stanovených limitů. Skupina 2 znamená, že radiofrekvenční energie je generována ve formě elektromagnetického záření pro účel ohřevu a vaření pokrmů. Třída B znamená, že tento výrobek lze používat v běžném domácím prostředí.

Výrobce: Panasonic Appliances Microwave Oven (Shanghai) Co., Ltd.

888, 898 Longdong Road. Pudong, Shanghai, 201203, Čína.

Distribuce: Panasonic Marketing Europe GmbH

REP. EU: Panasonic Testing Centre

Winsbergring 15, 22525 Hamburg, Německo

Produkt Panasonic

Na tento výrobek se vztahuje e-Záruka Panasonic.

Nákupní doklad si prosím uschovejte.

Informace a podmínky záruky pro tento produkt jsou k dispozici na www.panasonic.com/cz
nebo na následujících telefonních číslech: 236032911 – číslo pro volání z pevné linky