

Z 50 II

Návod k obsluze (včetně záručního listu)

- Před použitím fotoaparátu si pečlivě přečtěte tento dokument.
- Abyste zajistili správné použití fotoaparátu, nezapomeňte si přečíst odstavec „Pro vaši bezpečnost“ (na druhé straně).
- Po přečtení si dokument uschovejte na snadno dostupném místě pro budoucí použití.

Reprodukce tohoto dokumentu nebo jeho části (s výjimkou stručných citací v kritikách a recenzích) v libovolné formě nesmí být provedeny bez předchozího písemného svolení společnosti NIKON CORPORATION.

NIKON CORPORATION
© 2024 Nikon Corporation



AMA17563
Vytiskněte v Evropě
CT4J01(1L)/6MO1621L-01



Označení modelu fotoaparátu
Z50II: N2318

Uživatelská podpora Nikon
Budete-li potřebovat technickou podporu, nabízníme vám množství možností.

- **Pro uživatele v USA:** <https://www.nikonusa.com/>
- **Pro uživatele v Kanadě:** <https://www.nikon.ca/>
- **Pro uživatele v Mexiku:** <https://www.nikon.com.mx/>
- **Pro uživatele v Latinské Americe:** <https://www.nikonamericatina.com/>
- **Pro uživatele v Evropě:** <https://www.europe-nikon.com/support>
- **Pro uživatele v Asii, Oceánii, na Středním východě a v Africe:** <https://www.nikon-asia.com/>

The Z50II – *Návod k obsluze a Referenční příručka*

Kromě tohoto dokumentu *Návod k obsluze* je pro tento fotoaparát k dispozici rovněž dokument *Referenční příručka*.

■ **Návod k obsluze (tento list)**
Návod k obsluze popisuje základní operace fotoaparátu.

■ **Referenční příručka**
Funkce a operace dostupné s fotoaparátem jsou podrobně popsány v dokumentu *Referenční příručka*, doplnku k dokumentu *Návod k obsluze*. Dokument *Referenční příručka* lze zobrazit na počítačích, chytrých telefonech a tabletech.

referenční příručka nikon Z50II

<https://onlinemanual.nikonimglib.com/z50iic/>

Nikon Europe Service Warranty Card
Evropský záruční list Nikon

Název modelu	Výrobní číslo
Nikon Z50II	
	Datum zakoupení
Iméno a adresa zákazníka	
Prodejce	
Distributor	Výrobce
Nikon Europe B.V. The Garden, Stroombaan 14, 1181 VX Amstelveen, The Netherlands	NIKON CORPORATION 1-5-20, Nishioi, Shinagawa-ku, Tokyo 140-8601, Japan

Záruční podmínky – Evropský záruční list společnosti Nikon
Vážený zákazníku, vážená zákaznice společnosti Nikon, děkujeme vám za zakoupení výrobku společnosti Nikon. V případě, že váš výrobek Nikon bude vyžadovat záruční opravu, kontaktujte prodejce, u kterého jste jej koupil(a), nebo kontaktujte některou z poboček autorizovaného servisní sítě Nikon v prodejním regionu společnosti Nikon Europe B.V. (např.: Evropa/Rusko/ostatní). Podrobnosti viz: <https://www.europe-nikon.com/support>

Abyste se vyhnul(a) zbytečným nepřijemnostem, doporučujeme vám přečíst si před kontaktováním prodejce nebo autorizovaného servisu pečlivě návody k obsluze.

Na výrobky společnosti Nikon se vztahuje záruka týkající se veškerých výrobních vad, platná jeden rok od data zakoupení výrobku. Vykáže-li zakoupený výrobek v tomto časovém intervalu závadu v důsledku použití vadného materiálu nebo chyby ve výrobním procesu, bude naši autorizovanou servisní síť v prodejním regionu společnosti Nikon Europe B.V. při dodržení níže uvedených podmínek zdarma (bez účtování nákladů na práci a materiál) opraven tak, aby splňoval původní specifikace. Společnost Nikon si vyhrazuje právo provést dle vlastního uvážení opravu nebo výměnu výrobku.

- Tato záruka je poskytována pouze při doložení vyplněného záručního listu a originálu prodejního dokladu obsahujícího datum zakoupení výrobku, typ výrobku a jméno prodejce spolu s výrobkem. Společnost Nikon si vyhrazuje právo odmítnout provedení záruční opravy zdarma v případě, že nelze doložit výše uvedené dokumenty, nebo v případě, že tyto dokumenty obsahují nekompletní informace resp. jsou nečitelné.
- Tato záruka se nevztahuje na:
 - nutnou údržbu a opravy nebo výměny součástí prováděné v důsledku používání a opotřebení výrobku.
 - modifikace a aktualizace výrobku oproti jeho stavu při zakoupení, popsaneého v návodu k obsluze, s výjimkou předchozího písemného souhlasu společnosti Nikon.
 - náklady na dopravu a veškerá rizika při dopravě, související přímo anebo nepřímo se záruční opravou výrobku.
 - veškeré škody vzniklé v důsledku změn a dalších úprav výrobku prováděných bez předchozího písemného souhlasu společnosti Nikon pro splnění místních nebo národních technických norem platných v jiné zemi, než pro kterou byl výrobek původně určen a/nebo zhotoven.
- Záruční plnění nebude poskytnuto rovněž v případě:
 - poškození výrobku chybným použitím včetně, ale nikoli výhradně, použití výrobku k jinému než určenému účelu a v rozporu s údaji v návodu k obsluze týkajícími se správného použití a údržby výrobku a/nebo v případě instalace a použití výrobku v rozporu s bezpečnostními standardy platnými v zemi použití výrobku.
 - poškození výrobku v důsledku nehody včetně, ale nikoli výhradně, poškození bleskem, vodou, ohněm a chybným nebo nedbalým použitím.
 - úpravy, poškození, nečitelnosti nebo úplné absence modelového nebo výrobního čísla výrobku.
 - poškození v důsledku oprav a úprav prováděných neautorizovanými organizacemi nebo osobami.
 - poškození veškerých systémů, ve kterých je výrobek zabudován nebo se kterými je používán.
- Tato záruka neovlivňuje zákonná práva uživatele, přiznaná na základě platných národních zákonů, ani práva uživatele ve vztahu k prodeji, nabytá na základě jejich společné obchodní transakce týkající se zakoupení výrobku.

Upozornění: Přehled veškerých autorizovaných servisních poboček Nikon je k dispozici online prostřednictvím tohoto odkazu (URL = <https://www.europe-nikon.com/service/>).

✓ **Objektivy dodávané v sadě**
Informace o objektivích dodávaných jako součást sady fotoaparátu viz dokumentace dostupná ke stažení v Centru stahování Nikon.

✓ **Centrum stahování Nikon**
Centrum stahování Nikon navštivte pro stažení nejnovějšího firmwaru pro fotoaparáty a objektivy, softwaru NX Studio a dalšího softwaru Nikon, stejně jako dokumentace k výrobkům Nikon, jako jsou fotoaparáty, objektivy NIKKOR a blesky. <https://downloadcenter.nikonimglib.com/>

✓ **Stahování softwaru Nikon**
Počítačový software Nikon, například NX Studio, je k dispozici v Centru stahování Nikon. Pro stažení aplikací, jako je SnapBridge pro chytrá zařízení, navštivte obchod Apple App Store® nebo Google Play™. Další informace viz „Referenční příručka“.

Obsah balení

- Zkontrolujte, jestli se v balení fotoaparátu nacházejí všechny zde uvedené položky.
- ☐ Fotoaparát
 - ☐ Krytka těla BF-N1
 - ☐ Dobíječi lithium-iontová baterie EN-EL25a
 - ☐ Popruh na krk AN-DC29
 - ☐ Záruční list (viz vlevo)
 - ☐ *Návod k obsluze* (tento list)
 - ☐ Kabel USB UC-E25
- Paměťové karty se prodávají samostatně.
• Fotoaparát používá paměťové karty SD, SDHC a SDXC, které jsou v rámci tohoto dokumentu uváděny jako „paměťové karty“.

Součásti fotoaparátu

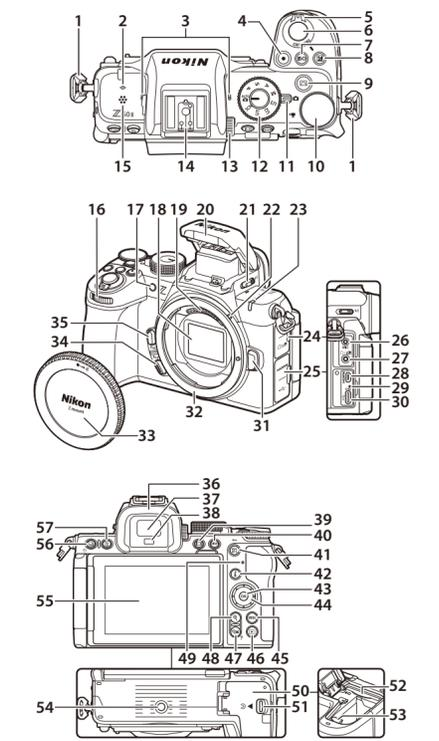

1	Očko pro upevnění popruhu	30	Konektor USB
2	Značka obrazové roviny (⇄)	31	Tlačítko aretace bajonetu
3	Stereofonní mikrofon	32	Upevňovací bajonet
4	Tlačítko záznamu videa	33	Krytka těla
5	Hlavní vypínač	34	Tlačítko Fn2
6	Tlačítko spouště	35	Tlačítko Fn1
7	Tlačítko citlivosti ISO (ISO)	36	Gumová očníce
8	Tlačítko korekce expozice (☒)	37	Hledáček
9	Tlačítko Picture Control (☒)	38	Snímač pohledu do hledáčku
10	Hlavní příkazový volič	39	Tlačítko režimů monitoru (IC)
11	Volič fotografování/video	40	Tlačítko DISP (DISP)
12	Volič expozičních režimů	41	Tlačítko 1/2 (1/2)
13	Volič dioptrické korekce hledáčku	42	Tlačítko „1“ (1)
14	Sáňky pro upevnění příslušenství (volitelných blesků)	43	Tlačítko OK (OK)
15	Reproduktor	44	Multifunkční volič
16	Pomocný příkazový volič	45	Tlačítko MENU (MENU)
17	Pomocné světlo AF	46	Tlačítko přehrávání (▶)
18	Obrazový snímač	47	Tlačítko zmenšení výřezu snímku/tlačítko náhledu (☞)
19	Světlo předblesku proti červeným očím	48	Tlačítko nápovědy (?)
20	Kontrolka samospouště	49	Kontrolka přístupu na paměťovou kartu
21	Kontakty CPU	50	Krytka prostoru pro baterii/slotu pro paměťovou kartu
22	Vestavěný blesk	51	Aretné krytky prostoru pro baterii/slotu pro paměťovou kartu
23	Tlačítko pro vykloupení blesku	52	Krytka slotu pro paměťovou kartu
24	Montážní značka objektivu	53	Aretné baterie
25	Kontrolka REC	54	Stativový závit
26	Krytka konektorů pro mikrofon a sluchátka/dálkové ovládání	55	Monitor
27	Krytka konektorů HDMI a USB	56	Tlačítko snímáckých režimů (☑)
28	Konektor vstupu pro externí mikrofon	57	Tlačítko samospouště (☺)
29	Konektor pro sluchátka/dálkové ovládání		
30	Konektor HDMI		
31	Kontrolka nabíjení		

• V rámci tohoto dokumentu je obrazovka zobrazovaná na monitoru a v hledáčku fotoaparátu během fotografování uváděna jako „obrazovka provozních informací“. Ve většině případů zobrazují ilustrace monitor.

První kroky

Nasazení popruhu na krk

Pro nasazení popruhu na krk proveďte níže uvedené kroky.

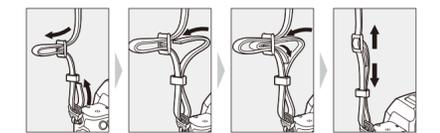

Vložení baterie a paměťové karty

- Před vložením nebo vyjmutím baterie a paměťové karty vypněte fotoaparát.
- Pomocí baterie udržte oranžovou aretní baterie stisknutou ke straně a zasuňte baterii tak daleko do prostoru pro baterii, až ji aretné zajistí na místě.
- Paměťovou kartu uchopte ve vyobrazené orientaci a rovně ji zasuňte tak daleko do slotu, až zaklapne do aretované polohy.



Nabití baterie

Dodanou dobíječi lithium-iontovou baterii EN-EL25a před použitím plně nabijte. Pro nabití baterie propojte fotoaparát s vloženou baterií pomocí dodaného kabelu USB s volitelným síťovým zdrojem EH-8P.

✓ **Upozornění: Použití baterii**
Přečtěte si a dodržujte varování a upozornění v odstavcích „Pro vaši bezpečnost“ (na druhé straně) a „Péče o fotoaparát a baterii: Upozornění“ (na druhé straně).

1 Vložte do fotoaparátu baterii EN-EL25a.

2 Po kontrole vypnutí fotoaparátu připojte k fotoaparátu pomocí dodaného kabelu USB volitelný síťový zdroj EH-8P (1).
Zapojte síťový zdroj do zásuvky elektrické sítě. Baterie se nabíjí při vypnutém fotoaparátu. Při zapojování a odpojování kabelu držte zástrčku rovně.

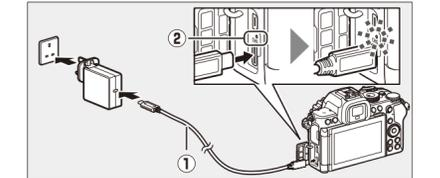

- Kontrolka nabíjení na fotoaparátu (2) svítí během nabíjení žlutě. Po dokončení nabíjení se kontrolka vypne.
- I když je fotoaparát zapnutý, baterie se bude nabíjet po doběhnutí časovače pohotovostního režimu.
- Vybitá baterie se plně nabije přibližně za 1 hodinu a 40 minut.
- Provedení zástrčky kabelu se liší podle země nebo regionu zakoupení přístroje.

✓ **Upozornění: Nabíjení**

- Chyby nabíjení způsobené například zvýšenou teplotou fotoaparátu jsou indikovány rychlým blikáním kontrolky nabíjení po dobu přibližně 30 sekund před jejím vypnutím.
- Po vypnutí kontrolky nabíjení doporučujeme zapnout fotoaparát (nebo aktivovat časovač pohotovostního režimu) a ujistit se, že je baterie nabitá.

Spropitné: Nabíjení prostřednictvím síťových zdrojů třetích výrobců vybavených konektorem USB typu C a podporujících standardy PD (napájení)

- Baterii ve fotoaparátu lze nabíjet rovněž prostřednictvím síťových zdrojů třetích výrobců. Použijte síťový zdroj podporující standardy USB PD (napájení) a vybavený konektory USB typu C.
- Použijte síťový zdroj podporující výstupní výkon 27 W (9 V/3 A) nebo vyšší.
- Po připojení k fotoaparátu použijte kabel USB s konektory typu C na obou koncích.
- Nezaručujeme, že všechny síťové zdroje třetích výrobců a kabely USB budou schopny napájet baterii ve fotoaparátu.

Nasazení objektivu

- Fotoaparát lze používat s objektivy s bajonetem Nikon Z. Další informace o objektivích viz dokumentace k objektivům dostupná v centru stahování Nikon.
- Objektivy používaný všeobecně v tomto dokumentu ilustračním účelům je NIKKOR Z DX 16–50 mm f/3,5–6,3 VR.
- Buďte opatrní, abyste zamezili vnikání prachu do fotoaparátu.
- Před nasazením objektivu zkontrolujte, jestli je fotoaparát vypnutý.
 - Sejměte krytku těla fotoaparátu (1, 2) a zadní krytku objektivu (3, 4).

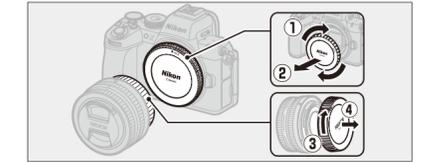

• Vyrovnajte montážní značky na fotoaparátu (5) a objektivu (6).
Nedotýkejte se obrazového snímače ani kontaktů objektivu.

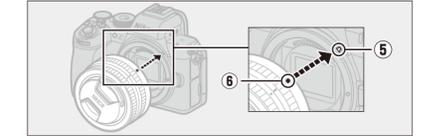

• Otočte objektivem tak daleko ve vyobrazeném směru, až zaklapne do aretované polohy (7).



• Před fotografováním sejměte přední krytku objektivu.

Otevření monitoru

Pomalou otáčejte monitorem bez použití nadměrné síly.

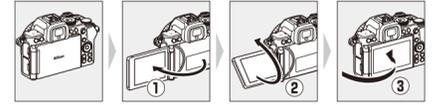

Nastavení fotoaparátu

Zapněte fotoaparát, vyberte jazyk a nastavte hodiny. Před prvním použitím fotoaparátu vyberte pomocí níže uvedených kroků jazyk a časové pásmo a nastavte hodiny, aby mohly být s pořizovanými snímky zaznamenávány správné údaje o datu a čase.

1 Stiskněte tlačítko MENU, v menu nastavení vyberte položku [Language] a stiskněte tlačítko (1).

2 Vyberte jazyk.
Stisknutím tlačítek (2) a (3) vyberte požadovaný jazyk a stiskněte tlačítko (4) (dostupnost jazyků se mění v závislosti na zemi nebo regionu zakoupení fotoaparátu).

3 Vyberte položku [Časové pásmo a datum] a stiskněte tlačítko (5).

4 Vyberte časové pásmo.
• Vyberte položku [Časové pásmo] na obrazovce [Časové pásmo a datum].
• Na obrazovce se zobrazí vybraná města ve zvoleném časovém pásmu a rozdíl mezi časem ve zvoleném časovém pásmu a časem UTC.
• Na obrazovce [Časové pásmo] vyberte časové pásmo a stiskněte tlačítko (6).

5 Zapněte nebo vypněte letní čas.
• Vyberte položku [Letní čas] na obrazovce [Časové pásmo a datum].
• Vyberte možnost [ON] (letní čas zapnutý) nebo [OFF] (letní čas vypnutý).
• Výběrem možnosti [ON] se posune čas o hodinu dopředu; chcete-li funkci zrušit, vyberte možnost [OFF].

6 Nastavte hodiny.
• Vyberte položku [Datum a čas] na obrazovce [Časové pásmo a datum].
• Po použití multifunkčního voliče pro nastavení hodin na datum a čas ve vybraném časovém pásmu na obrazovce [Datum a čas] stiskněte tlačítko (7) (mějte na paměti, že fotoaparát využívá 24hodinový režim).

7 Vyberte formát data.
• Vyberte položku [Formát data] na obrazovce [Časové pásmo a datum].
• Vyberte požadované pořadí zobrazení data (rok, měsíc a den) a stiskněte tlačítko (8).

8 Ukončete menu.
Lehce namáčkněte tlačítko spouště do poloviny pro přechod do režimu fotografování.

Snadné fotografování (režim AUTO Auto)

✓ **Objektivy s teleskopickým tubusem**
Objektivy s teleskopickým tubusem je třeba před použitím vysunout. Otáčejte zoomovým kroužkem vyobrazeným způsobem tak daleko, až objektiv zaklapne ve vysunutou poloze.

1 Otočením voliče fotografování/video do polohy (1) vyberte režim fotografování.

2 Otočte volič expozičních režimů do polohy AUTO (2).

3 Připravte si fotoaparát.

4 Vytvořte kompozici snímku.

5 Namáčkněte tlačítko spouště do poloviny pro zaostření.

6 Plynule stiskněte tlačítko spouště zbývající část jeho chodu až na doraz pro expozici snímku.

Snadný záznam videa (režim Auto AUTO)

1 Otočením voliče fotografování/video do polohy (1) vyberte režim videa.

2 Otočte volič expozičních režimů do polohy AUTO (2).

3 Stisknutím tlačítka záznamu videa zahajte záznam.

• Během záznamu svítí kontrolka REC, zobrazuje se indikace záznamu (1) a okraje obrazovky provozních informací jsou červeně orámovány (2). Na monitoru se zobrazuje rovněž zbývající doba nově stopáže, kterou lze zaznamenat na paměťovou kartu (3).

4 Opětovným stisknutím tlačítka záznamu videa ukončete záznam.

Přehrávání

Pro zobrazení snímků a videí po fotografování na monitoru nebo v hledáčku stiskněte tlačítko (1).
• Stisknutím tlačítek (2) a (3) nebo rychlým pohybem doleva nebo doprava po monitoru se zobrazí další snímky.

- Videá jsou označena symbolem (4) v levé horní části monitoru.
- Pro přehrávání videí stiskněte tlačítko (5) nebo klepněte na symbol (6) na monitoru.
- Chcete-li ukončit přehrávání a vrátit se do režimu fotografování, namáčkněte tlačítko spouště do poloviny.

Péče o fotoaparát

■ **Dlouhodobé skladování**
Nebudete-li fotoaparát delší dobu používat, vyjměte baterii. Před vyjmutím baterie zkontrolujte, jestli je fotoaparát vypnutý. Neskladujte fotoaparát na místech:
• špatně větraných nebo vystavených působení vlhkosti nad 60%
• vedle zařízení produkujících silná elektromagnetická pole, jako jsou televizory nebo radiopřijímače
• vystavených teplotám nad 50 °C nebo pod –10 °C

Řešení možných problémů

Jakékoli problémy s fotoaparátem můžete vyřešit pomocí níže uvedených kroků. Před kontaktováním prodejce nebo autorizovaného servisu Nikon si přečtěte tento seznam.

KROK 1 Přečtěte si seznam běžných problémů.
Běžné problémy a řešení jsou uvedeny v části věnované řešení možných problémů v dokumentu *Referenční příručka*.

KROK 2 Vypněte fotoaparát a vyjměte baterii. Poté minutu vyčkejte, znovu vložte baterii a zapněte fotoaparát.
✓ Fotoaparát může pokračovat v zápisu dat na paměťovou kartu i po skončení fotografování. Před vyjmutím baterie minimálně minutu vyčkejte.

KROK 3 Vyhledejte informace na webových stránkách Nikon.
• Informace týkající se podpory a odpovědi na časté otázky naleznete na webových stránkách pro vaši zemi nebo region (viz „Uživatelská podpora Nikon“ v levém horním rohu této stránky).
• Pro stažení nejnovějšího firmwaru k vašemu fotoaparátu navštivte: <https://downloadcenter.nikonimglib.com/>

KROK 4 Kontaktujte autorizovaný servis Nikon.

Pokračování na druhé straně →

Pro vaši bezpečnost

Abyste zamezili škodám na majetku nebo zranění sebe či jiných osob, přečtěte si před použitím tohoto výrobku kompletní text „Pro vaši bezpečnost“.

Po přečtení si tyto bezpečnostní pokyny uschovejte na snadno dostupném místě pro budoucí použití.

⚠ NEBEZPEČÍ: Zanedbání upozornění označených tímto symbolem znamená vysoké riziko úmrti nebo vážného zranění.

⚠ VAROVÁNÍ: Zanedbání upozornění označených tímto symbolem může vést k úmrtí nebo vážnému zranění.

⚠ UPOZORNĚNÍ: Zanedbání upozornění označených tímto symbolem může vést ke zranění nebo škodám na majetku.

VAROVÁNÍ

Nepoužívejte výrobek za chůze nebo při řízení vozidla.

Zanedbání tohoto upozornění může vést k nehodě nebo jinému zranění.

Výrobek nerozebírejte ani neupravujte. Nedotýkejte se vnitřních částí výrobku, k jejichž odhalení došlo v důsledku pádu výrobku nebo jiné nehody. Zanedbání těchto upozornění může vést k úrazu elektrickým proudem nebo jinému zranění.

Všimnete-li si jakékoli nestandardní situace, jako jsou například vznik kouře, vysoká teplota nebo neobyklý zápach výrobku, ihned vyjměte baterii nebo odpojte jiný zdroj energie.

Pokračující používání výrobku může vést k požáru, popálení nebo jinému zranění.

Výrobek uchovávejte v suchu. S výrobkem nemanipulujte mokřyma rukama. Se zástrčkou nemanipulujte mokřyma rukama.

Zanedbání těchto upozornění může vést k požáru nebo úrazu elektrickým proudem.

Neponechávejte svou kůži v dlouhodobějším kontaktu s výrobkem, který je zapnutý nebo zapojený do elektrické sítě.

Zanedbání tohoto upozornění může vést k nízkoteplotnímu popáleninám.

Nepoužívejte výrobek v přítomnosti vztléového prachu nebo plynů, jako je propan, benzín nebo aerosoly.

Zanedbání tohoto upozornění může vést k výbuchu nebo požáru.

Nedívejte se objektivem do slunce nebo jiného silného zdroje světla.

Zanedbání tohoto upozornění může vést k poškození zraku.

Nemířte bleskem ani pomocným světlem AF na řidiče motorového vozidla.

Zanedbání tohoto upozornění může vést k nehodám.

Výrobek uchovávejte mimo dosah dětí. Zanedbání tohoto upozornění může vést ke zranění nebo k poruše výrobku. Rovněž mějte na paměti, že malé součásti představují riziko udušení. **Dojde-li k polknutí libovolné součásti výrobku dítětem, ihned vyhleďte lékařskou pomoc.**

Neomotávejte si ani jiným způsobem neobtažené pouška či popruhy výrobku okolo krku.

Zanedbání tohoto upozornění může vést k nehodám.

Nepoužívejte baterie, nabíječky, síťové zdroje ani kabely USB, které nejsou určeny konkrétně pro tento výrobek. Při použití baterií, nabíječek, síťových zdrojů a kabelů USB určených pro tento výrobek se vyvarujte následujícího:

- Poškození, úpravy nebo násilné vytváření či ohybání kabelů, jejich umístování pod těžké předměty nebo vystavování kabelů vysokým teplotám či ohni.
- Používání cestovních transformátorů nebo adaptérů určených k vývodu jednoho napětí na jiné, resp. používání převodníků ze stejnosměrného na střídavé napětí.

Zanedbání těchto upozornění může vést k požáru nebo úrazu elektrickým proudem.

Nemanipulujte se zástrčkou při nabíjení výrobku nebo při použití síťového zdroje za bouřky.

Zanedbání tohoto upozornění může vést k úrazu elektrickým proudem.

Prach na kovových částech síťové zástrčky nebo v jejím okolí odstraňte suchým hadříkem.

Pokračující používání výrobku by mohlo způsobit požár.

Nemanipulujte holýma rukama s výrobkem na místech vystavených extrémně vysokým nebo nízkým teplotám.

Zanedbání tohoto upozornění může vést k popáleninám nebo omrzlinám.

UPOZORNĚNÍ

Neponechávejte objektiv namířený do slunce nebo jiného silného zdroje světla. Světlo zaostřené objektivem by mohlo způsobit požár nebo poškození vnitřních součástí výrobku. Při fotografování objektů v protisvětle udržujte slunce mimo záběr. Sluneční světlo zaostřené uvnitř fotoaparátu v případě slunce v záběru by mohlo způsobit požár.

Na místech, kde je jeho použití zakázáno, výrobek vypněte. Na místech se zakázaným použitím bezdrátových zařízení vypněte všechny bezdrátové funkce. Rádiové frekvence vyzařované výrobkem mohou narušovat činnost přístrojů na palubě letadel, v nemocnicích a jiných lékařských zařízeních.

Nebude-li výrobek delší dobu používán, vyjměte baterii a odpojte síťový zdroj. Zanedbání tohoto upozornění může vést k požáru nebo poruše výrobku.

Neodpálujte záblesky v kontaktu (nebo blízko) s lidskou kůží nebo předměty. Zanedbání tohoto upozornění může vést k popálení nebo požáru.

Neponechávejte delší dobu výrobek na místech vystavených extrémně vysokým teplotám, například v uzavřeném automobilu nebo na přímém slunečním světle. Zanedbání tohoto upozornění může vést k požáru nebo poruše výrobku.

Nedívejte se přímo do pomocného světla AF. Nedodržení tohoto upozornění by mohlo mít nepříznivé následky na váš zrak. Nedívejte se z malé vzdálenosti nebo delší dobu přímo do kontrolky REC. Nedodržení tohoto upozornění by mohlo mít nepříznivé následky na váš zrak.

Nepřevravujte fotoaparáty nebo objektivy s nasazeným stavtem nebo podobným příslušenstvím.

Zanedbání tohoto upozornění může vést ke zranění nebo k poruše výrobku.

Výrobek udržujte nejméně 5 cm od kardiostimulátorů a dalších lékařských přístrojů.

Lékařské přístroje v těsné blízkosti mohou být ovlivněny magnetem nebo magnetv ye výrobku.

NEBEZPEČÍ (Baterie)

S bateriemi nenakládejte nesprávným způsobem.

Zanedbání následujících upozornění může vést k vtečení, přehřátí či prasknutí baterii nebo k požáru:

- Používejte pouze dobijecí baterie schválené pro použití v tomto výrobku.
- Nevystavujte baterie ohni nebo nadměrným teplotám.
- Baterie nerozebírejte.
- Nezkratujte kontakty baterii dotykem předmětů, jako jsou řetízky na krk, sponky do vlasů nebo jiné kovové předměty.
- Nevystavujte baterie nebo výrobky, ve kterých jsou tyto baterie vloženy, silným nárazům.
- Na baterie nestoupejte, neporážívejte je hřebíky, resp. do nich netlučte klavírem.

Nabíjete pouze indikovaným způsobem.

Zanedbání tohoto upozornění může vést k vtečení, přehřátí či prasknutí baterii nebo k požáru.

Dojde-li ke kontaktu kapaliny z baterie s očima, vypláchněte oči velkým množstvím čisté vody a ihned vyhleďte lékařskou pomoc.

Opožděná reakce může vést k poškození zraku.

Postupujte podle pokynů personálu letecké společnosti. Baterie ponechané bez dozoru ve vysokých nadmořských výškách v prostředí bez potřebného tlaku vzduchu mohou vytéct, přehřát se, prasknout nebo se vznítit.

VAROVÁNÍ (Baterie)

Baterie uchovávejte mimo dosah dětí.

Dojde-li k polknutí baterie dítětem, ihned vyhleďte lékařskou pomoc.

Baterie uchovávejte mimo dosah domácích mazlíčků a jiných zvířat. Baterie mohou v případě prokousnutí, ožvykání nebo jiného poškození zvířaty vytéct, přehřát se, prasknout nebo se vznítit.

Nepoužívejte baterie do vody a nevystavujte je dešti. Zanedbání tohoto upozornění může vést k požáru nebo poruše výrobku. Dojde-li k zvlhnutí výrobku, ihned jej otřete ručníkem nebo podobným předmětem.

VAROVÁNÍ (Baterie)

Zaznamenáte-li na bateriích nějaké změny, například změnu zbarvení nebo deformaci, ihned je přestaňte používat. Pokud se dobíjecí baterie EN-EL25a nenabíjí za určenou dobu, přestaňte je nabíjet.

Zanedbání těchto upozornění může vést k vtečení, přehřátí či prasknutí baterii nebo k požáru.

Když již baterie nadále nepotřebujete, izolujte kontakty samolepící páskou. Dojde-li ke kontaktu kovových předmětů s kontakty baterie, může dojít k přehřátí či prasknutí baterii nebo k požáru.

Dojde-li ke kontaktu kapaliny z baterie s lidskou kůží nebo oblečením, ihned opláchněte postižené místo velkým množstvím čisté vody. Zanedbání tohoto upozornění může vést k podráždění kůže.

Upozornění

- Žádná část dokumentace dodávané s tímto výrobkem nesmí být reprodukována, kopírována, šířena, ukládána v zálohovacích systémech nebo v jakékoli formě překládána do jiné řeči bez předchozího písemného svolení společnosti Nikon.
- Společnost Nikon si vyhrazuje právo kdykoli bez předchozího upozornění změnit vzhled a specifikaci hardwaru a softwaru popsanych v této dokumentaci.
- Společnost Nikon nenese odpovědnost za škody vzniklé v důsledku použití přístroje.
- Přestože bylo vytvořeno maximální úsilí k dosažení správnosti a úplnosti informací obsažených v této dokumentaci, uvítáme sdělení i veskerá zjištění o nesrovnalostech nebo chybějících informacích regionálnímu zastoupení společnosti Nikon (adresa je uvedena samostatně).

Pamětná tiskárnič se zákazu kopírování nebo reprodukce

Vezměte na vědomí, že prosté vlastnictví materiálu, které byly digitálně kopírovány nebo reprodukovány prostřednictvím skeneru, digitálního fotoaparátu nebo jiného zařízení, může být trestné podle zákona.

- **Pořizky, na které se vztahuje zákonný zákaz kopírování nebo reprodukce**

Nekopírujte ani nereprodukujejte papírové peníze, mince, cenné papíry, státní dluhopisy, a to ani v případě, že jsou kopie a reprodukce označeny razítkem „Vzorek“. Je zakázáno kopírovat nebo reprodukovat papírové peníze, mince nebo cenné papíry vydané jinými státy.

Bez předchozího písemného souhlasu vlády je zakázáno i kopírování a reprodukování nepoužitých poštovních známek a pohlednic vydaných státem. Je zakázáno kopírovat nebo reprodukovat známky vydané státem nebo certifikované dokumenty uvedené v příslušném zákoně.

- **Upozornění týkající se některých druhů kopii a reproduků**

Vládní výnosy a platiny jakož i zjedneek, s výjimkou minimálního množství cených papírů vydaných soukromými společnostmi (akcie, směnky, šeky, dárkové kupóny atd.), dopravních legitimací a jízdenek, s výjimkou minimálního množství pracovních kopií pro vnitřní potřebu firmy. Zakázáno je rovněž kopírování a reprodukování cestovních pasů, licencí vydaných veřejnými institucemi i s soukromými skupinami, identifikačních karet a listků, jako jsou povolenky nebo stravenky.

- **V souladu s autorskými právy**

Na základě autorského práva nesmí být snímky nebo záznamy prac chráněných autorským právem pořízené fotoaparátem použity bez svolení držitele autorského práva. Výjimkou je osobní použití, ale i to může být omezeno v případě snímků nebo záznamů výtav či zivých vystoupení.

Značkové příslušenství Nikon

Tento výrobek je konstruován pro použití se značkovým příslušenstvím Nikon. Společnost Nikon neodpovídá za škody způsobené v důsledku nehod, jako jsou poruchy nebo vznícení, které lze jednoznačně připsat použití příslušenství jiných výrobců než je Nikon. V těchto případech není oprava výrobků Nikon kryta zárukou Nikon. Tuto skutečnost je třeba chápat předem.

Baterie

- Dobíjecí lithium-iontové baterie EN-EL25a jsou určeny pouze pro použití s výrobky Nikon. Společnost Nikon neodpovídá za žádné poruchy nebo nehody vzniklé v důsledku použití nabíječek baterii nebo jiných výrobků, které nejsou kompatibilní s bateriemi EN-EL25a.
- Věnujte pozornost padělkům baterií. Takovéto baterie neumožňují využít plný potenciál fotoaparátu a může dojít k přehřátí, vznícení, prasknutí nebo vtečení.
- Dobíjecí lithium-iontové baterie EN-EL25a je opatřena holografickým štítkem.Nikon, který označuje pravost výrobku Nikon.

Paměťové karty

- Paměťové karty mohou být po použití horké. Při jejich vyjímání z fotoaparátu proto dbejte patřičné opatrnosti.
- Během formátování nebo záznamu, mazání či kopírování dat do počítače nebo jiného zařízení neprovádějte následující operace. Zanedbání těchto upozornění může vést ke ztrátě dat nebo poškození fotoaparátu či karty.
 - Nevymijte ani nevkładějte paměťové karty.
 - Nevypínajte fotoaparát.
 - Nevymijte baterii.
 - Neodpojujte síťový zdroj.
 - Nedotýkejte se kontaktů karty prsty nebo kovovými předměty.
- Při manipulaci s paměťovými kartami nepoužívejte nadměrnou sílu. Zanedbání tohoto upozornění může vést k poškození karty.
- Paměťové karty neohybujte ani je nevstavujte silným fyzickým rázům.
- Paměťové karty nevystavujte působení vody, tepla a přímého slunečního světla.
- Paměťové karty neformátujte pomocí počítače.

✓ Než budete pořizovat snímky z důležitě události

Než se pusíte do pořizování snímků z důležitě události (jako je svatba), nebo než odjedete na dovolenou, poříďte několik zkušebních snímků a ujistěte se, že fotoaparát pracuje správně. Společnost Nikon nenese odpovědnost za škody nebo ztráty způsobené poruchou výrobku.

✓ Celoživotní vzdělávání

Součástí závezku společnosti Nikon zajistit trvalou podporu a informace k produktům jsou i průběžně aktualizované informace, dostupné na následujících stránkách:

- **Pro uživatele v USA:** <https://www.nikonusa.com/>
 - **Pro uživatele v Kanadě:** <https://www.nikon.ca/>
 - **Pro uživatele v Mexiku:** <https://www.nikon.com.mx/>
 - **Pro uživatele v Latinské Americe:** <https://www.nikonamericatina.com/>
 - **Pro uživatele v Evropě:** <https://www.europe-nikon.com/support/>
 - **Pro uživatele v Asii, Oceánii, na Středním východě a v Africe:** <https://www.nikon-asia.com/>
- Na těchto stránkách najdete nejnovější informace o produktech, tipy, odpovědi na často kladené otázky (FAQ) a obecné rady o digitální fotografii a zpracování obrazu. Další informace můžete získat u regionálního zastoupení společnosti Nikon. Kontaktní informace najdete na následující adrese: <https://imaging.nikon.com/>

Péče o fotoaparát a baterii: Upozornění

■ **Upozornění: Používání fotoaparátu**

● **Zabraňte pádu fotoaparátu**

Fotoaparát ani objektiv nenechte spadnout a nevystavujte je úderům. V případě vystavení výrobku silným nárazům nebo vibracím může výrobek přestat pracovat.

● **Výrobek uchovávejte v suchu**

Fotoaparát uchovávejte v suchu. Korozí vnitřních mechanismů vlivem vody uvnitř fotoaparátu může být nejen nákladně opravit, ale ve skutečnosti může způsobit i neopravitelné poškození.

● **Vyvarujte se náhlých změn teploty**

Při přenesení fotoaparátu z chladnějšího na teplé místo či *naopak* může dojít k tvorbě vodních kapek na vnitřních i vnějších povrchích fotoaparátu a způsobit poškození. Před přenesením fotoaparátu na místo s odlišnou teplotou jej nejprve vložte do utěsněné brašny nebo plastového sáčku. Fotoaparát lze vyjmout z brašny nebo sáčku po uplynutí dostatečného časového intervalu umožňujícího přizpůsobení přístroje nové teplotě.

● **Přístroj udržujte mimo dosah silných magnetických polí**

Statický náboj nebo magnetická pole produkovaná zařízeními, jako jsou rádiové vysíláče, mohou narušovat činnost monitoru, poškodit data uložená na paměťové kartě nebo ovlivnit vnitřní obvody fotoaparátu.

● **Platební karty a další magnetická úložná zařízení udržujte mimo fotoaparát a objektiv.**

Mohlo by dojít k porušení dat uložených na magnetických paměťových zařízeních.

● **Neponechávejte objektiv namířený do slunce**

Neponechávejte objektiv namířený do slunce nebo jiného silného zdroje světla. Intenzivní světlo může poškodit obrazový snímač nebo způsobit vyblednutí či „vypálení“ obrazu. Snímky pořízené fotoaparátem mohou vykazovat bělavý závoj.

● **Lasery a jiné silné zdroje světla**

Nesmířte lasery ani jiné extrémně silné zdroje světla směrem do objektivu, mohlo by dojít k poškození obrazového snímače fotoaparátu.

● **Před vyjmutím nebo odpojením zdroje energie výrobek vypněte**
Vyjmout nebo odpojení zdroje energie při zapnutém fotoaparátu může způsobit poškození výrobku. Zvláštní pozornost je třeba věnovat tomu, aby nedošlo k vyjmutí nebo odpojení zdroje energie během zaznamenávání či mazání snímků.

● **Čištění snímků**

Při čištění těla fotoaparátu použijte ofukovací balónek pro opatrné odstranění prachu a vláken, a poté přístroj otřete měkkým, suchým hadříkem. Po použití fotoaparátu na pláži nebo mořském pobřeží otřete veškerý písek nebo sůl hadříkem lehce navlhlčeným v sladké vodě a poté fotoaparát pečlivě osušte.

● **Čištění objektivu a hledáčku**

Tyto optické součásti se snadno poškodí: prach a vlákna odstraňte ofukovacím balonkem. Používejte-li aerolový ofukovací sprej, držte nádobku visle, abyste zabránili úniku kapaliny, která by mohla poškodit skleněné součásti. Pro odstranění otisků prstů a dalších nečistot z objektivu naneste malé množství kapaliny na čističí objektivu na měkký hadřík a objektiv opatrně otřete.

● **Nedotýkejte se obrazového snímače**

Za žádných okolností netlačte na obrazový snímač, nedotýkejte se jej čističmi nástroji ani při nevystavění silnému proudu vzduchu z ofukovačho balónku. Takovéto činnosti by mohly poškodbat nebo jinak poškodit obrazový snímač.



● **Kontakty objektivu**

Kontakty objektivu udržujte v čistotě. Vyvarujte se jejich doteku prsty.

● **Přístroj skladujte na dobře větraném místě**

Abyste zabránili výskytu plísni a plesnivění, skladujte fotoaparát na suchém, dobře větraném místě. Neskladujte fotoaparát s nafialinovými nebo kařovými kuličkami proti molům, vedle zařízení produkujících silná elektromagnetická pole a na místech vystavených vysokým teplotám, jako jsou například topná tělesa nebo uzavřený automobil za horkého dne. Zanedbání těchto upozornění může vést k poruše výrobku.

● **Dlouhodobé skladování**

Abyste zamezili poškození výrobku například vytečením elektrolytu z baterie, vyjměte baterii z přístroje vždy, když jej nebudete delší dobu používat. Fotoaparát vložte do plastového sáčku obsahujícího hyroskopickou látku. Nevkládejte však fotoaparát do plastového sáčku v jeho koženkovém pouzdru, protože by mohlo dojít k narušení materiálu pouzdra. Baterii uložte na chladném, suchém místě. Mějte na paměti, že hyroskopická látka postupně ztrácí schopnost pohlcovat vlhkost a je třeba jí v pravidelných intervalech měnit. Abyste zamezili výskytu plísni a plesnivění, vyjměte fotoaparát minimálně jednou za měsíc z místa jeho uložení, vložte baterii a několikrát spusťte závěrku.

● **Monitor/hledáček**

● Monitory (včetně hledáčku) jsou konstruovány s extrémně vysokou přesností; minimálně 99,99% pixelů je funkčních a ne více než 0,01% jich chybí nebo jsou defektní. Z toho důvodu mohou tyto zobrazovače obsahovat pixely, které trvale svítí (bílé, červené, modré nebo zelené) nebo nesvítí (černé). Nejedná se o závadu. Snímky zaznamenané zařízením nejsou ovlivněny. Je vyžadováno vaše srozumění s touto skutečností.

- Snímky na monitoru mohou být za jasného světla špatně viditelné.
- Na monitor nevývíjete přílišný tlak. Mohl by přestat pracovat nebo se jinak poškodit. Prach a vlákna na monitoru lze odstranit ofukovačím balonkem. Skvrnly lze odstranit lehkým otřením monitoru měkkým suchým hadříkem nebo jelenicovou kůží. Dojde-li k prasknutí monitoru, dávejte pozor, abyste se neparovali skleněnými střepy. Rovněž dávejte pozor, aby tekuté krystaly z monitoru nepříšly do styku s pokožkou a nevnikly do očí nebo úst.

- Zaznamenáte-li při tvorbě kompozice snímků v hledáčku některý z následujících příznaků, přestaňte hledáček používat až do zlepšení stavu:
 - nevolnost, bolest očí, únava očí,
 - závratě, bolest hlavy, ztuhlost krku nebo ramen,
 - neklid nebo ztráta koordinace oka a ruky, resp.
 - cestovní nevolnost.
- Zobrazovač může při sériovém snímání rychle blikat. Pozorování blikajícího zobrazovače může způsobit nevolnost. V takovém případě přestaňte s fotoaparátem pracovat až do zlepšení stavu.

● **Silné zdroje světla a objekty v protisvětle**

V ojedinelých případech se může na snímcích obsahujících silné zdroje světla nebo objekty v protisvětle vyskytnout obrazový šum nebo proužky.

● **Obrazovky fotografování a přehrávání na fotoaparátu**
Při výběru režimu tonality [HLG] se může na obrazovkách fotografování a přehrávání na monitoru a v hledáčku fotoaparátu zobrazovat šum ve formě náhodně rozmistřených jasně zbarvených pixelů, závoje nebo proužků, resp. mohou být nepřesně reprodukovány nejvyšší jasy a syté barvy. Dále mohou být na monitoru a v hledáčku fotoaparátu patrné při prohlázení snímku na celé obrazovce náhle změny tonality, i když snímky samotné nejsou ovlivněny. Pro přesnou reprodukci tonality použijte monitory, počítače, operační systémy, aplikace a další vybavení kompatibilní s režimem HLG.

✓ **Upozornění: Likvidace paměťových zařízení**

Mějte na paměti, že vymazání snímků nebo naformátování paměťových karet a jiných zařízení pro ukládání dat nevymaže kompletně původní obrazová data. Vymazané soubory lze někdy obnovit ze zlikvidovaných paměťových zařízení pomocí komerčně dostupného softwaru a potenciálně umožnit zneužití osobních údajů. Uchování soukromí takovýchto dat je v odpovědnosti uživatele.

Před likvidací zařízení pro ukládání dat nebo převedení jeho vlastnictví na jinou osobu vymaže veškerá data pomocí komerčně dostupného softwaru pro mazání dat nebo zařízení naformátuje a poté je kompletně zapláté snímky neobsahujícími žádné osobní údaje (například snímky prázdné oblohy). Při fyzické likvidaci zařízení pro ukládání dat dbejte patřičné opatrnosti. Před likvidací fotoaparátu nebo přenesením jeho vlastnictví na jinou osobu použijte rovněž polozku **[Reset všech nastavení]** v menu nastavení fotoaparátu pro vymazání síťových nastavení a dalších osobních údajů.

■ **Upozornění: Použití baterii**

● **Opatření k použití**

- Při nesprávné manipulaci mohou baterie prasknout nebo vytéct a způsobit korozí výrobku. Při manipulaci s bateriemi věnujte pozornost následujícím opatřením.
 - Před výměnou baterie výrobek vypněte.
 - Baterie mohou být po dlouhodobějším používání horké.
 - Kontakty baterií udržujte v čistotě.
 - Používejte pouze baterie schválené pro použití v tomto zařízení.
 - Baterie nezkratujte ani nerozebírejte a nevystavujte je působení otevřeného ohně či nadměrně vysokých teplot.
 - Pokud není baterie vložena ve fotoaparátu, izolujte její kontakty. Je-li k dispozici krytka kontaktů, nadsaďte ji na baterii. Nemí-li k dispozici krytka kontaktů, vložte baterii samostatně do plastového sáčku nebo jiného nevodivého obalu.

- Pokud je baterie horká, například bezprostředně po použití, počkejte s nabíjením, dokud nevychladne. Pokus o nabíjení baterie se zvýšenou vnitřní teplotou může ovlivnit výkonnost baterie a baterie se nemusí vůbec nabít nebo se nabije jen částečně.
- Nebudete-li baterii delší dobu používat, vyjměte ji z fotoaparátu a uložte ji na chladném a suchém místě s okolní teplotou 15 °C až 25 °C. Vyvarujte se horkých nebo extrémně chladných míst.

- Dlouhodobě skladované baterie je třeba nejméně jednou za rok nabít na přibližně 50% jejich kapacity. Baterie při vrácením na skladovací místo nenabíjejte na 100% jejich kapacity. Zcela vybitá baterie se nabije na přibližně 50% kapacity za přibližně polovinu doby nutné pro její nabítní na 100% kapacity.

● Pokud fotoaparát nepoužíváte, vyjměte baterii. Fotoaparát a nabíječka spotřebávají i malé množství kapacity baterie i ve vypnutém stavu a mohly by baterii vybit tak dalece, že by již nebylo možné ji znovu nabít. Nepoužívejte baterii při okolní teplotě pod 0 °C nebo nad 40 °C.

Zanedbání tohoto upozornění může vést k poškození baterie nebo ovlivnění její výkonnosti. Baterii nabíjete ve vnitřních prostorách při okolních teplotách