

Co najdete v balení

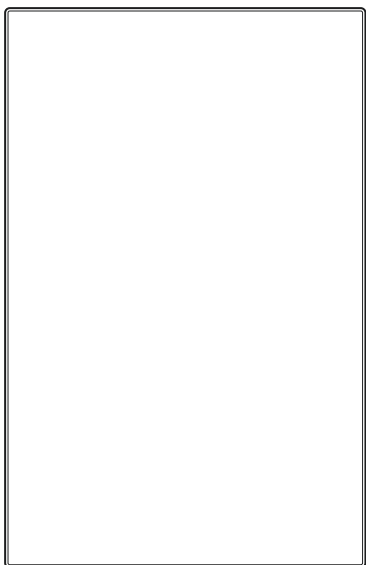

Starlink Standard

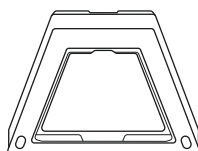

Stojan

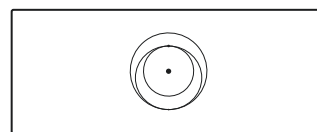

Router Gen 3

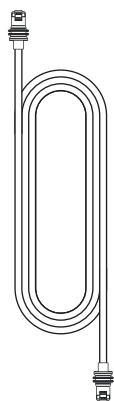

Kabel Starlink

15 m
(49,2 stop)

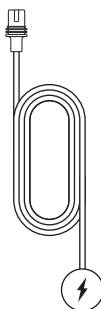

Napájecí kabel

1,5 m
(4.92 stop)

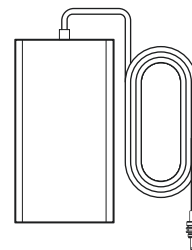

Napájecí jednotka

1,5 m
(4.92 stop)

1 | Stáhněte si aplikaci Starlink

Naskenujte QR kód a stáhněte si aplikaci Starlink.



2 | Připojte kabely

Zvedněte stojan a zapojte jeden konec dodaných kabelů do Starlinku tak, aby byl zámek kabelu směrem nahoru. Ujistěte se, že je zástrčka zcela zasunuta a její čelo je zarovnáno s povrchem. Pokud chcete kabel vytáhnout, pevně zatáhněte směrem ven. Není třeba hledat uvolňovací tlačítko.

Připojte druhý konec kabelu Starlink k routeru a zapojte ho do portu č. 1 označeného symbolem antény na zadní straně routeru.

Router Gen 3 zapojte do elektrické zásuvky pomocí napájecího kabelu a napájecího zdroje.

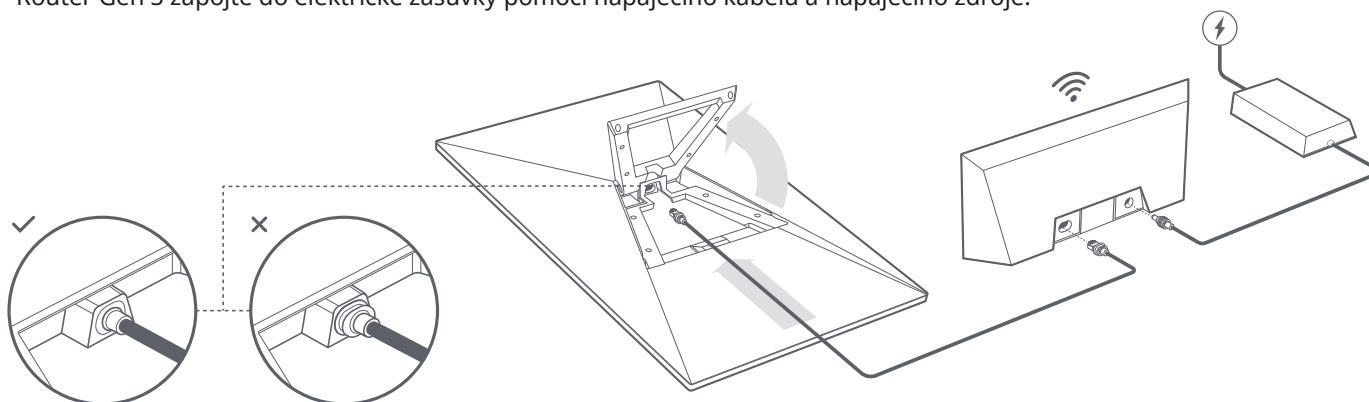

3 | Najděte místo s výhledem na oblohu bez překážek

Aby mohl Starlink zůstat ve spojení se satelity, které se pohybují nad ním, potřebuje volný výhled na oblohu. Objekty, které brání spojení mezi Starlinkem a satelity, jako je větev stromu, sloup nebo střecha, způsobí výpadek služby. Pomocí nástroje pro kontrolu překážek v aplikaci se ujistěte, že jste vybrali vhodné místo pro montáž.

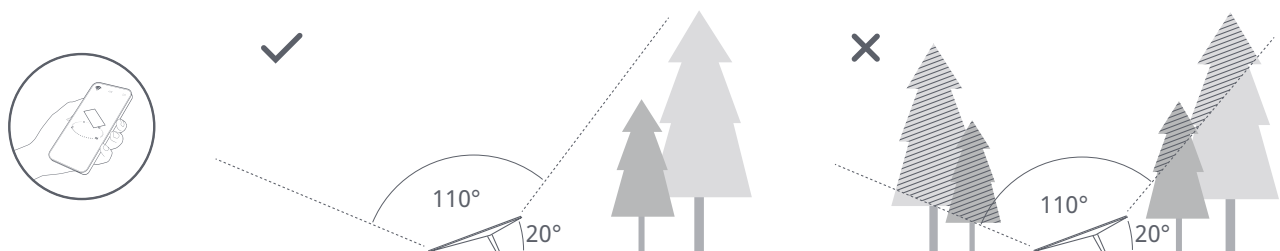

Pokud se vám nepodařilo najít volný výhled z úrovně země, zvažte možnost instalace na vyvýšeném místě, například na střeše, sloupu nebo zdi. Další držáky a příslušenství si můžete koupit v obchodu Starlink.

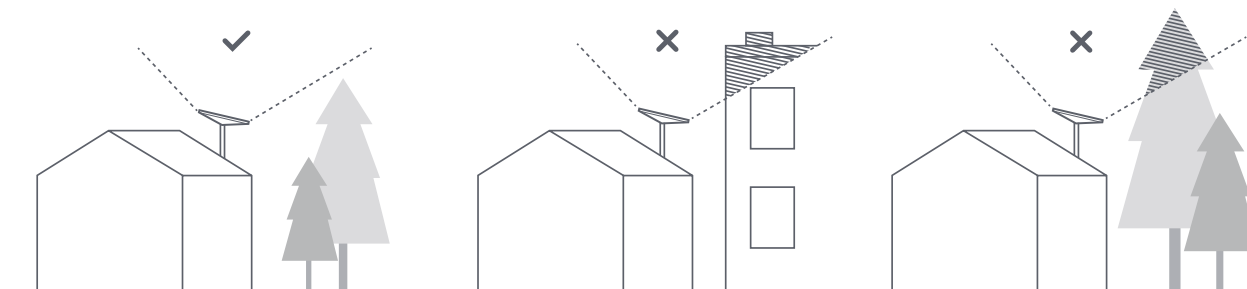

4 | Připojte a zarovnejte Starlink

Projděte si proces instalace Starlinku v aplikaci Starlink. Pokud bude Starlink třeba natočit a zarovnat, zobrazí se po připojení v aplikaci upozornění. Kliknutím na upozornění aktivujete zarovnávací nástroj.

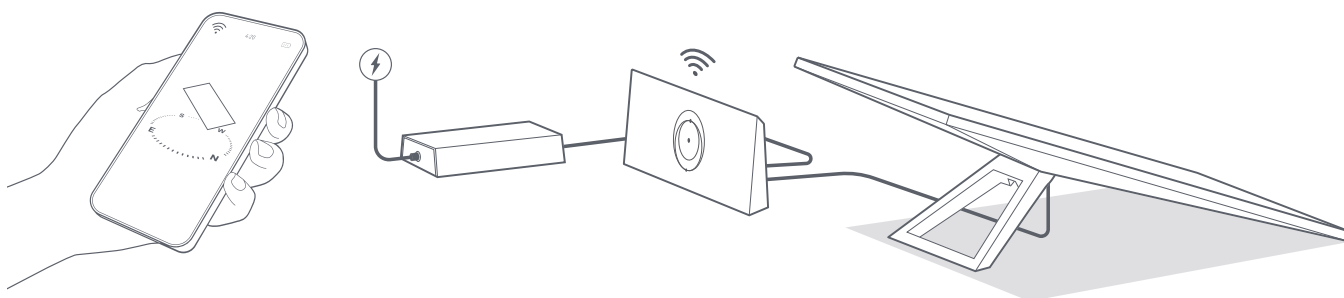

5 | Připojte se k WiFi

1. Na svém zařízení vyhledejte síť STARLINK v nastavení WiFi a připojte se k ní.



2. Po připojení se zobrazí okno prohlížeče s výzvou k zadání nového identifikátoru SSID (názevu sítě) a hesla. Tento krok je volitelný, ale doporučujeme ho provést.
3. Nyní jste připojeni! Otevřete aplikaci Starlink a přizpůsobte si další nastavení, zkontrolujte připojení a mnohem víc.

Nemůžete se připojit?

1. Otevřete aplikaci Starlink a zkontrolujte případné výstrahy, výpadky nebo překážky.
2. Zkontrolujte kontrolku WiFi routeru.

Blikající bílé světlo — Pokus o připojení. Po dokončení nastavení a připojení routeru k internetu se rozsvítí bílá kontrolka. Pokud se routeru nepodaří navázat připojení do 20 minut, rozsvítí se červená kontrolka.

Stálé bílé světlo — Připojeno k internetu. Vypne se po 1 hodině.

Nesvítí — Router není napájen. Při dobrém připojení se světlo vypne po 1 hodině.

Červené světlo — Nepřipojeno k internetu.

Fialové světlo — Router je v režimu přemístění. Vypne se po 1 hodině. Pro ukončení režimu přemístění je vyžadováno obnovení továrního nastavení.

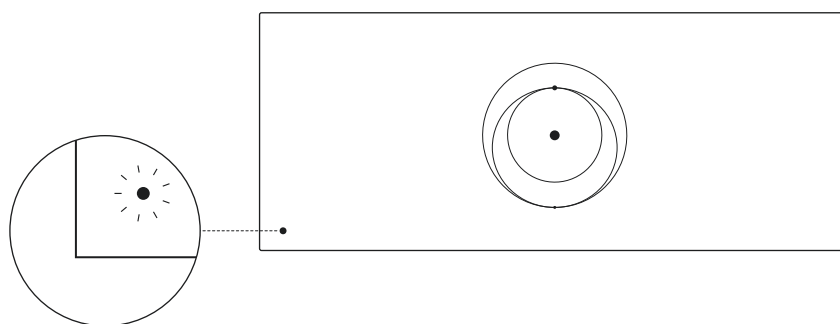

3. Zkontrolujte, zda je vše dobře zapojeno a že není poškozen hardware ani kabely.
4. Restartujte router odpojením od napájení a opětovným zapojením.
5. Obnovte tovární nastavení routeru stisknutím tlačítka reset pomocí kancelářské sponky.

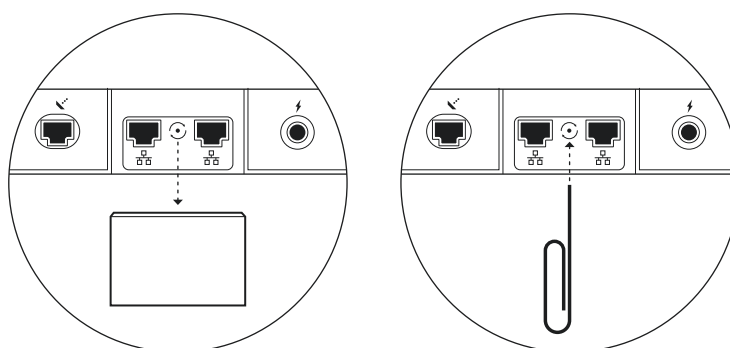

6. Pokud nic z uvedeného nefunguje, kontaktujte zákaznickou podporu Starlink v aplikaci nebo v sekci Podpora na starlink.com

Použití doplňkových portů RJ45

1. Odstraňte kryt RJ45.

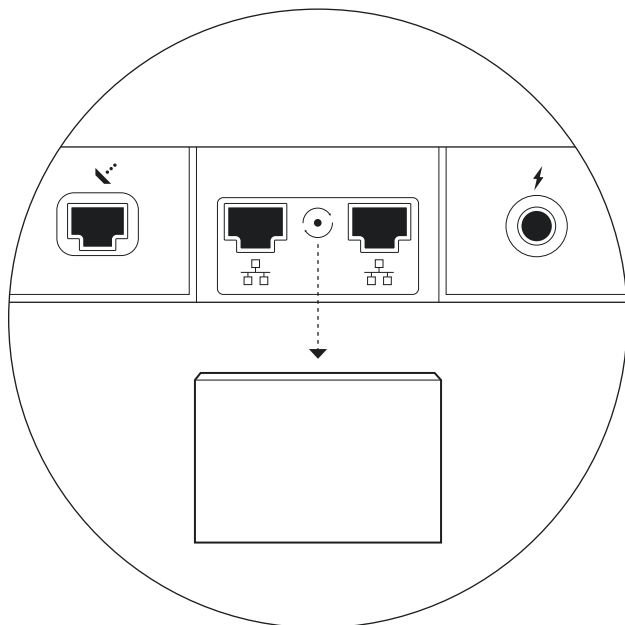

2. Připojte vlastní ethernetový kabel k portu 1 nebo 2. Připojte druhý konec ke kabelové síti nebo hardwaru třetích stran.

