

Základní informace.....	2
Úvod.....	2
Účel návodu.....	2
Identifikace výrobce a zařízení.....	3
Informace týkající se bezpečnosti.....	3
Bezpečnostní pokyny.....	3
Bezpečnostní výbava.....	4
Bezpečnostní symboly.....	5
Technické informace.....	6
Technické parametry.....	6
Všeobecný popis zařízení.....	7
Hlavní součásti / standardní výbava.....	8
Instalace.....	9
Obal a rozbalení.....	9
Naplánování instalace zařízení.....	9
Příprava a vymezení pracovních ploch.....	10
Svahy.....	13
Příkré svahy.....	13
Možné prvky uvnitř pracovní plochy a příslušné bezpečné vzdálenosti.....	14
Nabíjení akumulátorů při prvním použití.....	15
Použití a údržba.....	16
Povinnosti pro použití.....	16
Popis ovládacích prvků robotické sekačky.....	16
Používání a provoz.....	17
Doporučení pro používání.....	17
Popis ovládání robotu.....	17
Význam kombinací indikace led diod.....	17
Uvedení do provozu - automatický režim.....	18
Uvedení do provozu s opožděným výjezdem.....	18
Uvedení do provozu při deaktivovaných snímačích.....	19
Bezpečné vypnutí robotu.....	21
Vypnutí robotu.....	22
Dlouhodobá nečinnost a opětovné uvedení do provozu.....	22
Dobití baterií po delší nečinnosti.....	23
Pokyny k používání.....	23
Řádná údržba.....	24
Doporučení k údržbě.....	24
Tabulka intervalů plánované údržby.....	24
Čištění robotické sekačky.....	24
Problémy, jejich příčiny a způsoby jejich odstranění.....	25
Identifikace problémů.....	25
Výměna komponentů.....	27
Doporučení pro výměnu dílů.....	27
Výměna akumulátorů.....	27
Výměna nože.....	27
Výměna snímačů hloubky.....	28
Vyřazení robotické sekačky z provozu.....	28
Prohlášení o shodě.....	29

Je zakázána reprodukce tohoto dokumentu, a to i částečná, bez písemné autorizace Výrobce. Výrobce usiluje o aplikaci politiky neustálého zlepšování a vyhrazuje si právo na změnu tohoto dokumentu bez povinnosti předběžného upozornění za předpokladu, že tato změna nepředstavuje rizika pro bezpečnost. © 2008 - Autor textů, ilustrací a uspořádání stran: Tipolito La Zecca. Texty mohou být vcelku nebo částečně reprodukovány při splnění podmínek uvedení autora.

ÚVOD

Blahopřejeme vám k zakoupení tohoto výrobku, který bude moci uspokojit vaše potřeby a očekávání. Tento výrobek pochází od firmy ZUCCHETTI CENTRO SISTEMI S.p.A. (Firma certifikovaná UNI EN ISO 9001), výrobce softwaru, který od roku 1982 konsolidoval svou aktivitu a svou přítomnost na mezinárodním trhu.

Aplikovat pokročilá počítačová řešení na obor průmyslové automatizace znamená optimalizovat výrobní aktivity a zjednodušovat pracovní postupy. Tento výrobek vzniká právě na základě konstantní výzkumní aktivity laboratoří ZUCCHETTI.

ÚČEL NÁVODU

- Tento návod, který je nedílnou součástí zařízení, byl vytvořen Výrobce kvůli poskytnutí informací potřebných pro ty, kteří jsou autorizováni k interakci se zařízením v průběhu jeho určené životnosti.
- Kromě přijetí správné techniky použití si adresáti návodu musí pozorně přečíst uvedené informace a důsledně je aplikovat.
- Tyto informace byly dodány Výrobce v původním jazyce (italštině) a mohou být přeloženy do jiných jazyků, aby byly uspokojeny legislativní a/nebo obchodní potřeby.
- Přečtení uvedených informací umožní vyhnout se rizikům pro zdraví a bezpečnost osob a škodám ekonomického charakteru.
- Tento návod uschovejte po celou dobu životnosti zařízení na známém a snadno dostupném místě, aby byl neustále po ruce a aby v případě potřeby umožňoval konzultaci potřebných informací.
- Může se stát, že některé informace a ilustrace uvedené v tomto návodu nebudou přesně odpovídat vašemu zařízení; jejich funkce tím však není nijak ohrožena.
- Výrobce si vyhrazuje právo na provádění změn bez povinnosti jakéhokoli předešlého oznámení.
- Za účelem zvýraznění některých důležitých částí textu nebo pro označení některých důležitých údajů byly přijaty symboly, jejichž význam je popsán v níže uvedené části.



Nebezpečí – Upozornění

Tento symbol označuje situace vážného nebezpečí, jejichž podcenění může vážně ohrozit zdraví a bezpečnost osob.



Opatrnost – Výstraha

Tento symbol upozorňuje na to, že je třeba přijmout chování vhodné pro zamezení ohrožení zdraví a bezpečnosti a pro zamezení vzniku škod ekonomického charakteru.



Důležitá informace

Tento symbol označuje mimořádně důležité technické informace, které nelze přehlédnout.

IDENTIFIKACE VÝROBCE A ZAŘÍZENÍ

Znázorněný identifikační štítek je aplikován přímo na zařízení. Jsou v něm uvedeny odkazy a všechny informace nezbytné pro bezpečnost provozu.

S jakoukoli potřebou související se zařízením se můžete obrátit na Servisní službu Výrobce nebo na některé z autorizovaných středisek.

Při každé žádosti o technickou podporu uveďte údaje, které se nacházejí na identifikačním štítku, přibližný počet hodin použití a druh zjištěné poruchy.

- A. Identifikace Výrobce.
- B. ES označení shody.
- C. Model / výrobní číslo / rok výroby.
- D. Technické parametry: Napětí, Proud, Třída ochrany, Hmotnost, Šířka záběru.

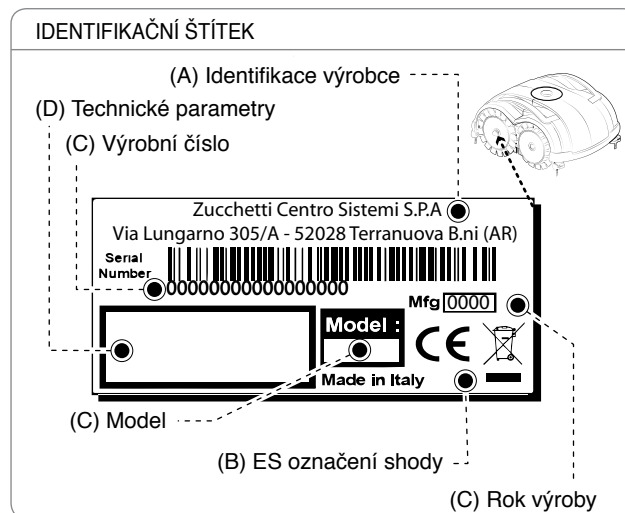

INFORMACE TÝKAJÍCÍ SE BEZPEČNOSTI



BEZPEČNOSTNÍ POKYNY

- Výrobce věnoval ve fázi návrhu a výroby mimořádnou pozornost aspektům, které by mohly způsobit rizika pro bezpečnost a zdraví osob přicházejících do styku se zařízením. Kromě zákonů platných pro danou oblast aplikoval „pravidla správné techniky výroby“. Účelem těchto informací je vzbudit pozornost uživatelů s mimořádným důrazem na prevenci jakéhokoli rizika.
- Před prvním použitím si pozorně přečtěte celý návod a ujistěte se, že jste jej dokonale pochopili. Především je třeba pochopit všechny informace, které se týkají bezpečnosti.
- Zvedání a manipulaci provádějte s ohledem na informace uvedené přímo na obalu zařízení a v návodu k použití, který byl dodán výrobcem.
- Věnujte pozornost významu symbolů na aplikovaných štítcích; jejich tvar a barva mají příslušný význam z hlediska bezpečnosti. Udržujte je v čitelném stavu a dodržujte informace, které jsou na nich uvedeny.
- Použití robotické sekačky na trávu je dovoleno pouze osobám, které znají její činnost a které si přečetly a pochopily informace popsané v návodu.
- Zařízení používejte pouze pro použití určené výrobcem. Použití zařízení pro nevhodné účely může způsobovat riziko pro bezpečnost a zdraví osob a škody ekonomického charakteru. Pamatujte, že obsluha nebo uživatel nese odpovědnost za nehody a nebezpečí způsobené jiným osobám nebo jejich majetku.
- Před použitím robotické sekačky na trávu se vždy ujistěte, že se na trávníku nevyskytují žádné předměty (hračky, větve, kusy oděvu apod.).
- Toto zařízení není určeno pro použití osobami (včetně dětí) s omezenými fyzickými, sensorickými nebo duševními schopnostmi nebo bez zkušeností a/nebo znalostí, s výjimkou případu, kdy jsou pod dohledem osoby odpovědné za jejich bezpečnost nebo byly poučeny o způsobu použití zařízení. Děti musí zůstat pod dozorem, aby se zajistilo, že si nehrají se zařízením.
- Když je napájecí kabel transformátoru poškozen, musí být vyměněn výrobcem, jeho servisní službou nebo osobou s obdobnou kvalifikací, aby se předešlo jakémukoli riziku.
- Aby se zabránilo rizikům z hlediska bezpečnosti, ujistěte se, že během činnosti robotické sekačky se v pracovním prostoru nenacházejí osoby (zejména děti, starší osoby nebo hendikepované osoby) a domácí zvířata. V případě, že se v blízkosti nacházejí domácí zvířata, děti nebo jiné osoby, dohlížejte na zařízení.
- Nikdy nikomu nedovolte, aby si sedal na robotickou sekačku.
- Nikdy nezvedejte robotickou sekačku za účelem provedení inspekce nože nebo přepravy během její činnosti.
- Nevkládejte ruce a nohy pod zařízení, když je v činnosti, zejména do prostoru kol.
- Neprovádějte neoprávněné zásahy do nainstalovaných bezpečnostních zařízení, nevyřazujte je z činnosti, neodstraňujte je ani nepřemosťujte. Nedodržení tohoto požadavku může způsobit vážná rizika pro bezpečnost a zdraví osob.
- Provádějte všechny operace údržby určené výrobcem. Řádná údržba umožní dosáhnout lepší výkonnosti a delší provozuschopnosti.

- Před provedením zásahů údržby a seřízení, které mohou být provedeny také uživatelem s minimální technickou kompetencí, odpojte elektrické napájení a aktivujte bezpečnostní zařízení. V každém případě bude muset tento uživatel splnit všechny potřebné bezpečnostní podmínky, zejména při zásahu ve spodní části robotické sekačky na trávu, a bude přitom muset postupovat podle postupů uvedených výrobcem.
- Používejte osobní ochranné prostředky určené Výrobcem, zejména při zásahu do sekacího nože používejte ochranné rukavice.
- Před výměnou akumulátorů pokaždé odmontujte nůž.
- Ujistěte se, že případné větrací otvory napájecího zdroje nejsou ucpány zbytky.
- Aby nedošlo k trvalému poškození elektrických a elektronických komponentů, neumývejte robotickou sekačku proudem vody pod vysokým tlakem a neponořujte ji částečně ani úplně do vody, protože není vodotěsná.
- Osoby, které provádějí zásahy opravy během životnosti robotické sekačky, musí mít specifické technické kompetence, specifické schopnosti a zkušenosti získané ve specifickém oboru. Nesplnění uvedených požadavků může způsobit škody z hlediska bezpečnosti a ublížení na zdraví osob.
- V pravidelných intervalech provádějte vizuální kontrolu robotické sekačky, abyste se ujistili, že nůž, montážní šrouby a řezací mechanismus nejsou opotřebené nebo poškozené. Proveďte výměnu příliš opotřebených součástí s použitím originálních náhradních dílů kvůli zajištění funkčnosti a určené bezpečnostní úrovni.
- Abyste zajistili, že se robotická sekačka bude nacházet v dobrém provozním stavu, ujistěte se, že jsou všechny matice, svorníky a šrouby řádně utažené.
- Robotická sekačka se nesmí používat bez horního krytu. V případě výskytu jeho mechanických poškození je třeba provést jeho výměnu.
- Jakýkoli zásah řádné nebo mimořádné údržby (např. výměna akumulátorů) musí být proveden autorizovanou servisní službou.
- Výrobce odmítá jakoukoli odpovědnost v případě použití neoriginálních náhradních dílů.
- Je jednoznačně zakázáno použití a nabíjení robotické sekačky ve výbušném a v hořlavém prostředí.
- Pro nabíjení robotické sekačky používejte výhradně nabíječku akumulátorů a napájecí zdroj, které dodal výrobce. Nevhodné použití může způsobit zásah elektrickým proudem, přehřátí nebo únik korozivních kapalin z akumulátoru. V případě úniku kapaliny je třeba umýt akumulátor vodou / neutralizačním přípravkem a v případě styku s očima je třeba vyhledat lékařskou pomoc.

BEZPEČNOSTNÍ VÝBAVA

1. Nárazník

V případě nárazu do pevného předmětu s výškou přesahující 9 cm (3.54 ") dojde k aktivaci nárazového senzoru a robotická sekačka zablokuje pohyb v daném směru a vrátí se zpět, aby se vyhnula překážce.

2. Sklonoměr

V případě, že robotická sekačka pracuje na ploše se sklonem převyšujícím hodnoty uvedené ve svých technických údajích, nebo v případě svého převrácení robotická sekačka zastaví sekací nůž.







3. Vypínač nouzového zastavení

Nachází se na ovládacím panelu a je označen nápisem STOP. Je větší než ostatní ovládací prvky, které se nacházejí na ovládací klávesnici. Stisknutím tohoto tlačítka během činnosti dojde k bezprostřednímu zastavení robotické sekačky a k zablokování nože v průběhu 2 sekund.

4. Ochrana před nadproudem

Každý motor (nůž a kola) je během činnosti nepřetržitě monitorován v každé situaci, která může vést k přehřátí. V případě, že dojde k výskytu nadproudu v motoru kol, robotická sekačka provede pokusy o pohyb v opačném směru. V případě přetrvávání nadproudu dojde k zastavení robotické sekačky a k signalizaci chyby. Když dojde k výskytu nadproudu v motoru nože, existují dva rozsahy zásahu. Pokud parametry spadají do prvního rozsahu, robotická sekačka provede manévry za účelem odstranění ucpání sekacího nože. Když se hodnota nadproudu nachází pod ochranným rozsahem, dojde k zásahu robotické sekačky a k signalizaci chyby motoru.

BEZPEČNOSTNÍ SYMBOLY

	<p>Před použitím stroje si pozorně přečtěte návod k použití a pochopte jeho význam.</p>		<p>Udržujte bezpečnou vzdálenost od stroje během jeho činnosti.</p>
	<p>Nedotýkejte se otáčejícího se nože ani nevkládejte ruce a nohy pod pohybující se zařízení. Před přístupem k zařízení vyčkejte na úplné zastavení nože a pohybujících se součástí.</p>		<p>Upozornění! Nečistěte a neumývejte stroj proudem vody.</p> <p>Během činnosti robotické sekačky se ujistěte, že se na pracovní ploše se nenacházejí žádné osoby (zejména děti, starší lidé nebo hendikepované osoby) a domácí zvířata. Udržujte děti, domácí zvířata a ostatní osoby v bezpečné vzdálenosti od stroje během jeho činnosti. Aby se zabránilo uvedenému riziku, doporučuje se naplánovat činnost robotické sekačky ve vhodném časovém rozmezí.</p>
	<p>Nevystupujte na stroj.</p>		
	<p>Neuvádějte do činnosti bezpečnostní zařízení na stroji ani jej nezvedejte.</p>		

TECHNICKÉ PARAMETRY

Popis	Model	
	L50BEU	L50DEU
Maximální doporučená plocha vhodná k sekání		
Robotická sekačka (*)	m ² (sq ')	400 (4300 ')
Technické parametry		
Rozměry (B x A x P)	mm	409x199x335
Hmotnost robotické sekačky včetně akumulátoru	kg	7,9
Výška sekání (min. - max.)	mm (")	42-48 (1,65-1,88 ")
Průměr nože se 4 břity	mm (")	250 (9,84 ")
Pohon		pohon na všechna kola
Elektromotory	V	cc. (25.2 V)
Rychlost sekacího nože	ot./min.	4000 Řezání
		3000 Udržování
Rychlost pohybu	m/min	18 (59 ')
Maximální doporučený sklon (*)	%	50%. Přípustný na základě stavu travnatého porostu a nainstalovaného příslušenství. 40 %. Maximální, v případě trávníku ve vyhovujícím stavu.
Provozní teplota prostředí	Max °C	ROBOTICKÁ SEKAČKA min. min. -10 °C (14 °F), max. +42 °C (107 °F) NABÍJEČKA AKUMULÁTORŮ min. -10 °C (14 °F), max. +40 °C (104 °F)
Úroveň naměřeného akustického tlaku	dB(A)	max. 72 – při udržování trávníku 65
Třída ochrany před vniknutím vody	IP	IP21
Elektrické parametry		
Napájecí zdroj (pro lithiový akumulátor)		Zařízení certifikováno, certifikát od firmy Meanwell č ELN-60-27 - Třída 2 Vstup: 100 - 240 V~; 1,2 A; 50/60 Hz Výstup: 29.3 V ---; 2,3 A
Druh akumulátorů a jejich nabíjení		
Dobíjecí lithium-iontový akumulátor		25.2V – 6.9Ah
Nabíječka akumulátorů		29.3 Vcc - 2.3 Ah
Průměrná doba a způsob nabíjení	hh:mm	3:00 - manuální
Průměrná doba pracovní činnosti (*)	hh:mm	3:30
Bezpečnost zastavení nože		
Senzor převrácení		standardní příslušenství
Snímač zvednutí sériově		standardní příslušenství

Standardní a volitelné příslušenství			
Snímače pro rozpoznání trávy (patentováno)	počet	6	
Snímače pro rozpoznání hloubky (patentováno)		volitelné příslušenství	standardní příslušenství
Modulace nože a inteligentní spirála		standardní příslušenství	
Snímač pro rozpoznání posečeného trávníku (patentováno)		standardní příslušenství	
Nůž s 8 břity		Obzvláště vhodný pro první sečení v sezóně a při vlastnostech trávníku, které vyžadují větší řeznou sílu. volitelné příslušenství.	
Čisticí kotouč (patentováno)		Kotouč, který je nutno nainstalovat nad ostří. Dno skříňe sekačky tak může být udržováno ve větší čistotě. Obzvláště vhodné pro plochy s velmi mokrou trávou. volitelné příslušenství.	

(*) Podle stavu trávy a travnatého porostu.

VŠEOBECNÝ POPIS ZAŘÍZENÍ

PZařízením je robot vyprojektovaný a vyrobený k automatickému sečení trávy na zahradách a loukách v jakoukoli denní dobu.

Je malý, kompaktní, tichý, a v závislosti na různých vlastnostech plochy určené k sečení, snadno přenosný.

V provozní fázi seče robot trávu na ploše vymezené dlažbou a/ nebo zábrany (laťkové ploty, zdi atd.).

Když robot zjistí, že je trávy nedostatek, či narazí do nějaké překážky, náhodně změni směr a rozjede se novým směrem.

Na základě principu nahodilosti ("random), robot automaticky poseče celý ohraničený trávník (viz obrázek).

ČINNOST V NÁHODNÉM REŽIMU ("RANDOM")

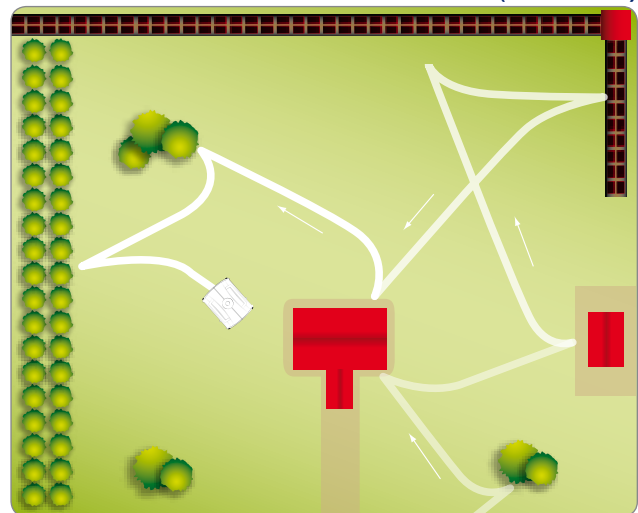

Maximální plocha trávníku, kterou může robot poséct, závisí na řadě faktorů, z nichž ty nejdůležitější jsou:

- vlastnosti prostoru (nepravidelné prostředí, nerovnoměrná plocha, rozčlenění plochy atd.).
- vlastnosti trávníku (druh a výška trávy, vlhkost atd.).
- stav nože (s dokonalým ostřím, bez nečistot a usazenin atd.).
- model robotu a typ instalovaných baterií.

HLAVNÍ SOUČÁSTI / STANDARDNÍ VÝBAVA

1. **Robotická sekačka.**
2. **Akumulátorové baterie:** napájejí motory nože a pohyb kol.
3. **Napájecí zdroj:** slouží k dobíjení baterií a uchovává baterie stále nabitě.
4. **Karta elektroniky:** řídí automatické funkce robotu.
5. **Ovládací tlačítkový panel:** slouží pro nastavení a zobrazení podmínek provozu robotu.
6. **Žací nůž:** realizuje sečení trávniku.
7. **Elektromotor:** uvádí do chodu žací nůž.
8. **Elektromotor:** jeden uvádí do chodu hnací jednotku pravého kola, zatímco druhý hnací jednotku levého kola.
9. **Snímače:** slouží k rozpoznání vlastností terénu, na kterém robot pracuje.
10. **Snímače rozpoznání hloubky:** Slouží k identifikaci hloubek. Senzory umístěné za kola usnadňují obrát ve směru jízdy před stupněm.
11. **Návod k použití.**

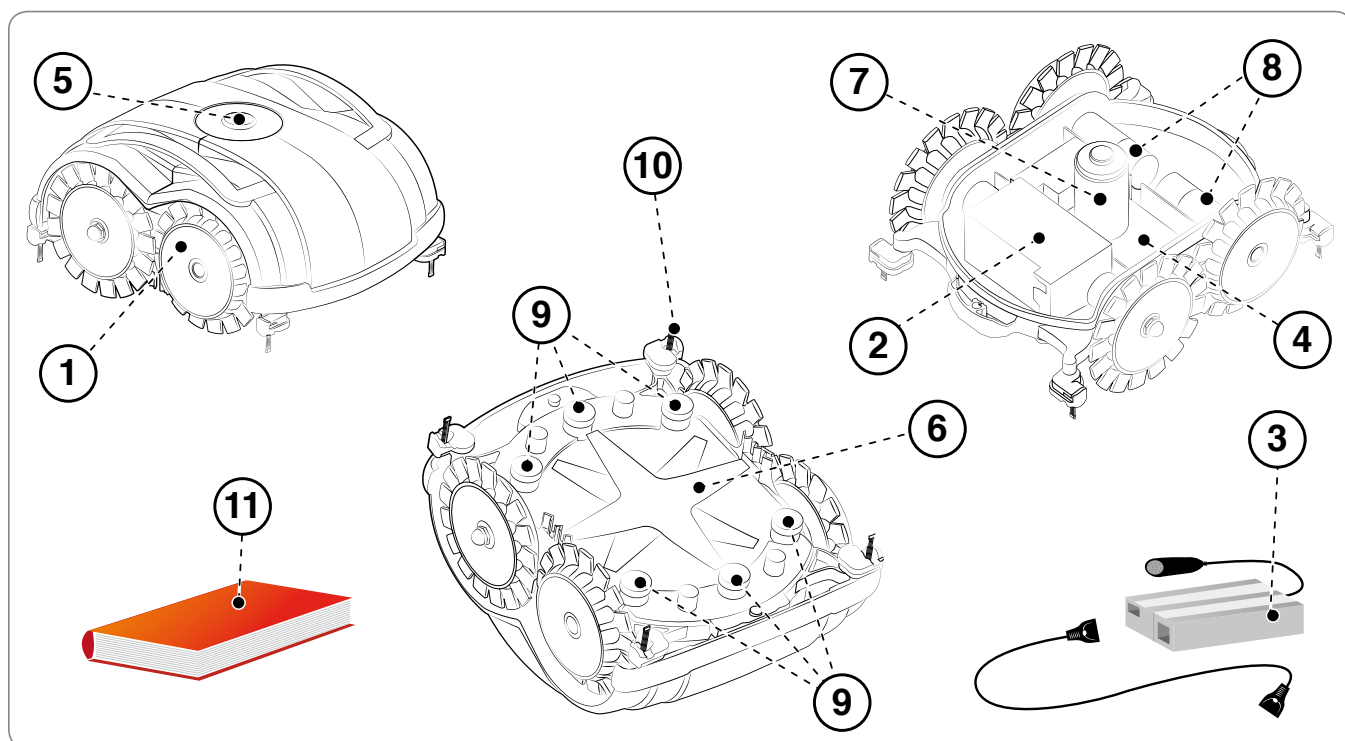

Zařízení je dodáváno vhodně zabalené. Ve fázi rozbalení jej opatrně vytáhněte a zkontrolujte neporušenost komponentů.



Opatrnost – Výstraha

Udržujte plastové fólie a plastové nádoby v dostatečné vzdálenosti od novorozenců a malých dětí, protože jim hrozí riziko udušení!



Důležitá informace

Obalový materiál uschovejte pro následující použití.

NAPLÁNOVÁNÍ INSTALACE ZAŘÍZENÍ

Instalace robotu není náročná, vyžaduje však alespoň minimální předběžné plánování nezbytné pro vymezení nejlepší oblasti pro instalaci napájecí jednotky.

Jednotku napájecího zdroje umístěte do snadno přístupné zóny:

- Napájecí zdroj musí být instalován na místě, které lze větrat, chráněném před povětrnostními vlivy a přímým slunečním zářením.
- Napájecí zdroj nesmí být v přímém kontaktu se zemí nebo s vlhkým prostředím.

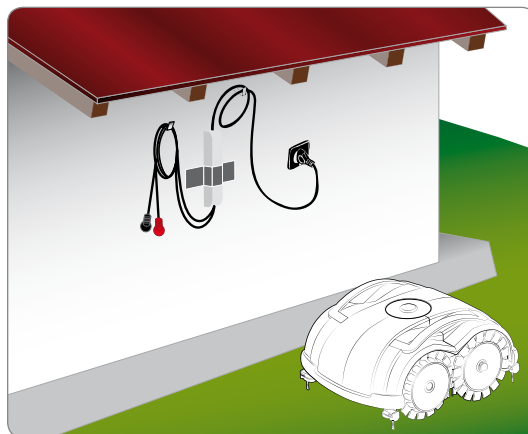

Opatrnost – Výstraha

Napájecí zdroj umístěte do prostoru, který není přístupný dětem. Například do výšky přesahující 160 cm (63 ").



Opatrnost - Výstraha

Aby bylo možné provést připojení k elektrické síti, v místě instalace se musí nacházet zásuvka elektrické sítě. Ujistěte se, že připojení k elektrické síti bylo provedeno v souladu se zákony platnými pro danou oblast. Za účelem zajištění bezpečnosti elektrického rozvodu, ke kterému se připojuje napájecí zdroj, musí být tento rozvod vybaven správně fungujícím zemnicím rozvodem.



Důležitá informace

Doporučuje se nainstalovat jednotku do elektrického rozvaděče (vnějšího nebo vnitřního), vybaveného uzávěrem na klíč a řádně ventilovaného za účelem udržení správného oběhu vzduchu.



Opatrnost – Výstraha

Zajistěte přístup k napájecímu zdroji výhradně autorizovaným osobám.

Příprava trávníku určeného k sekání

1. Zkontrolujte, zda je trávník určený k sečení jednotný, bez děr, kamenů a dalších překážek. V opačném případě je nutné plochu upravit. Jestliže není možné odstranit některé překážky, je nutno příslušné zóny náležitým způsobem zabezpečit.
2. Zkontrolujte, zda žádná zóna trávníku nepřekračuje přípustný sklon (viz "Technické údaje").

Robot se pohybuje volně po trávníku díky snímačům, které rozpoznají přítomnost travnatého povrchu. Zahrada musí být vhodně zkontrolována a připravená tak, aby měl robot dostatečný prostor k rozpoznání, že je trávy nedostatek. Pro správné používání robotu přesně dodržujte níže uvedené body.

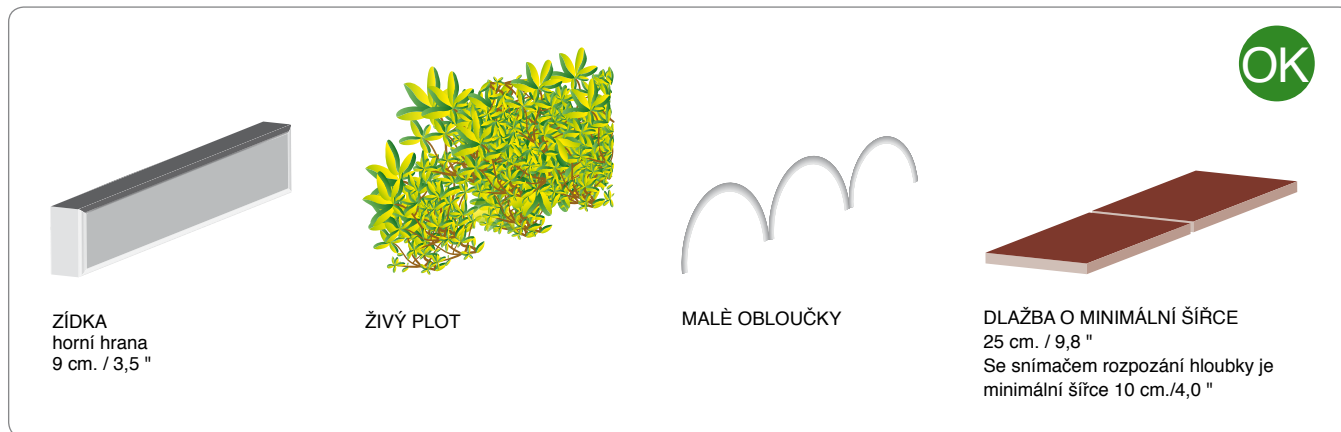

Příklady vymezení/ochranných opatření, které je možno využít pro správné vymezení pracovní plochy robotu.

Dlažba

Robot potřebuje alespoň 25 cm (9,84 ") nezatravněné plochy k tomu, aby se zastavil a změnil směr. V případě trávníků s chodníkem či obrubníkem musí tyto být široké alespoň 25 cm (9,84 "). Obrubníky široké méně než 25 cm (9,84 ") musí být chráněny další dlažbou či mechanickým vymezením (viz obrázek), do kterých může robot narazit. Robot vybavený snímačem rozpoznání hloubky potřebuje nezatravněný pás o šířce 10 cm (4,00 ").

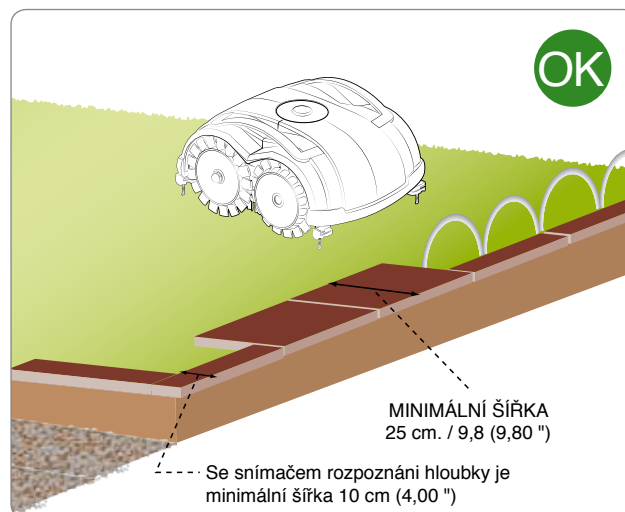

Zídka

Obvodová zídka, která vymezuje pracovní plochu, ji musí vždy přesahovat alespoň o 9 cm (3,54 ") V případě nižších zídek zajistěte prostor malými obloučky či vhodnou dlažbou.

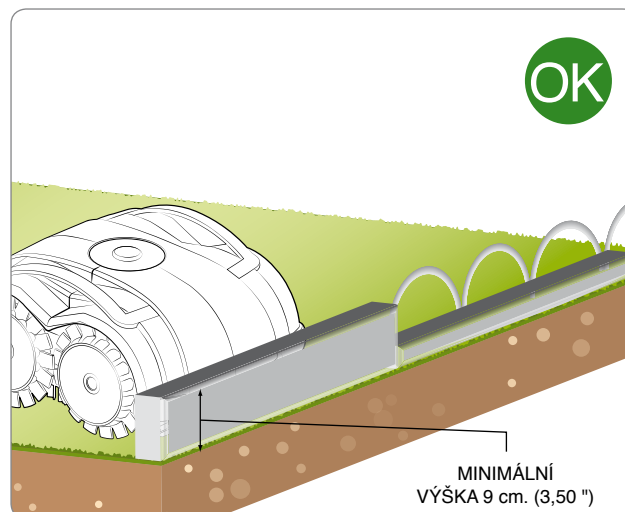

Živý plot

Pracovní plocha může být rovněž účinně vymezena živými ploty.

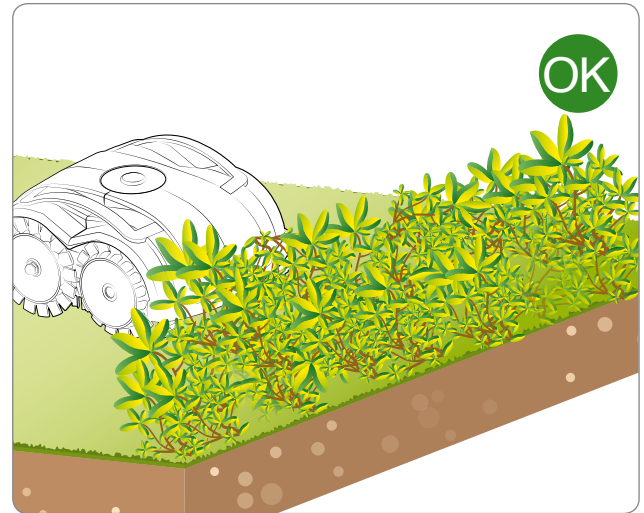

Díra

Pracovní plocha nesmí být vymezena příkopy či dírami, které se nesmí vyskytovat ani na travnaté ploše určené k sečení. Před uvedením robotu do provozu se ujistěte, že na trávníku nejsou předměty jako hračky, kameny, větve nebo zavlažovací zařízení, které vystupují z terénu a brání správnému fungování robotu nebo mohou poškodit nůž.

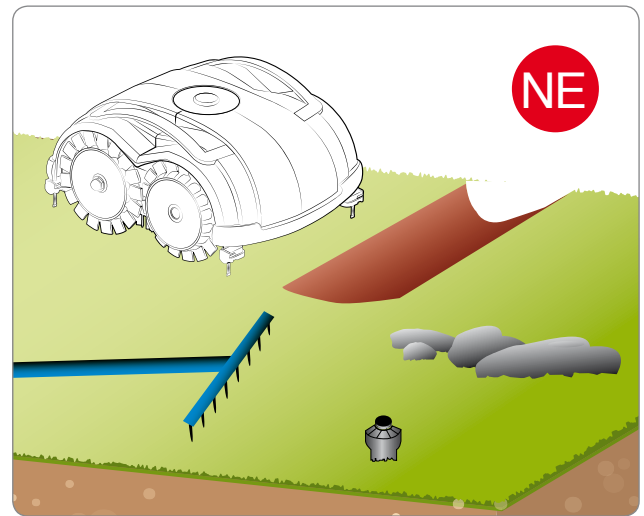

CS

Překážky a ochranná opatření

Obrázky zobrazují příklad vnitřních a obvodových prvků správné pracovní plochy. V případě výskytu takových prvků jako jsou kořeny či vyčnívající dráty, je nezbytné vymežit obvod těchto prvků dlažbou, zídkami či bariérami a vyvarovat se tak chybného provozu robotu. Není nutné ohraničit prvky (stromy, sloupy atd. - viz obrázek PŘEKÁŽKY), které pro robot nepředstavují překážku v jeho normálním provozu.

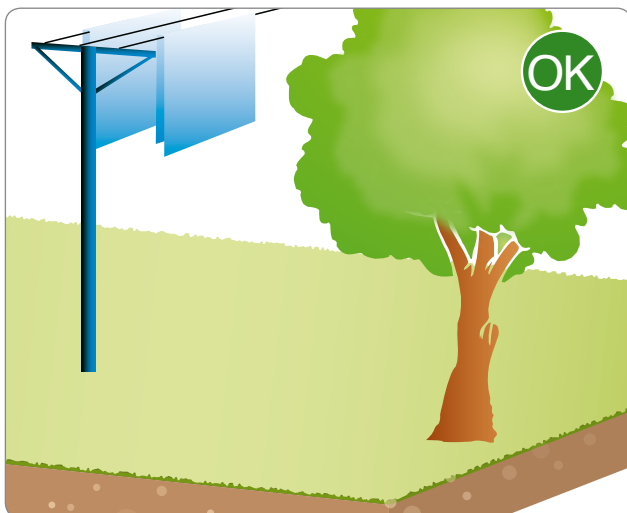

Kořeny

V každém případě zabraňte tomu, aby na pracovní ploše zůstaly zóny nevyhraněné bariérami, které by robotu bránily ve správném provozu (kořeny, venkovní potrubí, pracovní nástroje atd.).



Štěrky



Nebezpečí – Upozornění

Ohraničení pomocí štěrku, listí nebo malých kamenů robot správně nerozpozná. Travnatou zónu chráňte jinými ohraničeními.

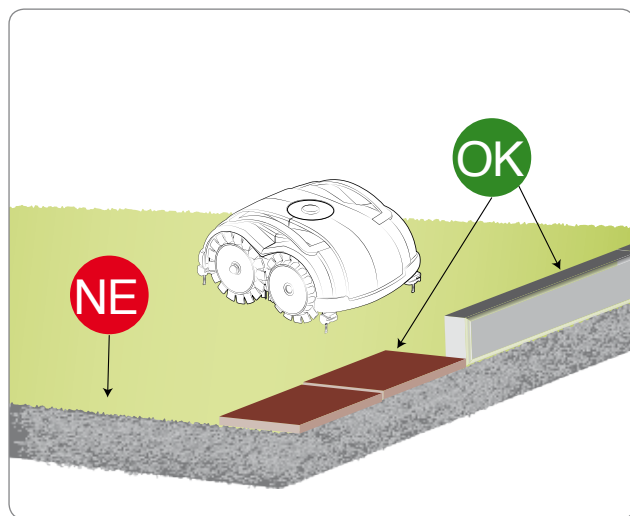

Ostrý úhel



Nebezpečí – Upozornění

V travnatých zónách, které končí velmi ostrým úhlem (viz obrázek) se robot nemůže obracet a lehce pohybovat. Taková oblast musí být zrušena, protože robot by přes ni vyjel.

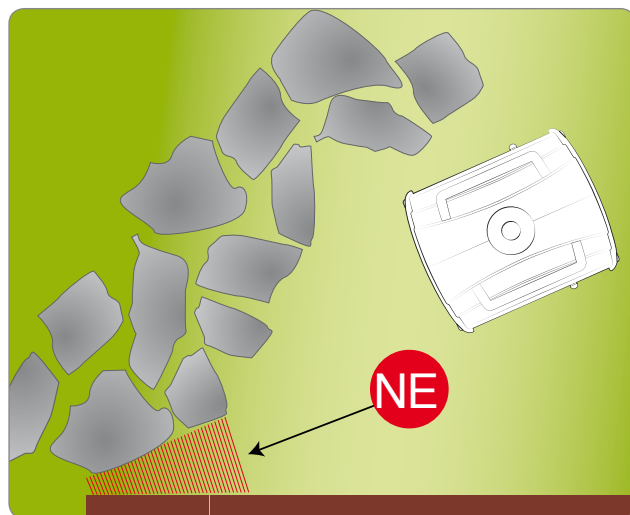

SVAHY

Ověřte si, že žádná oblast trávníku nepřekračuje přípustný sklon (viz "Technické údaje"). Zóny vykazují svahy větší než by odpovídaly vlastnostem robotu, či vlastnosti neslučitelné se správným provozem robotu (viz následující odstavce), nesmí být sečeny. Svahy větší než přípustné musí být vymezeny.



Důležitá informace

Snímače, kterými je robot vybaven, mu umožňují rozpoznat nepřipustný sklon terénu a změnit směr jízdy, čímž zabrání jeho převrnutí či chybnému provozu. Nehledě na to je nutné tyto zóny s nepřipustnými sklony terénu vymežit a robot tak ochránit. V případě svahů pohybujících se na hranici přípustných limitů se doporučuje robot kontrolovat během jeho prvního používání.

JÍZDA DO SVAHU

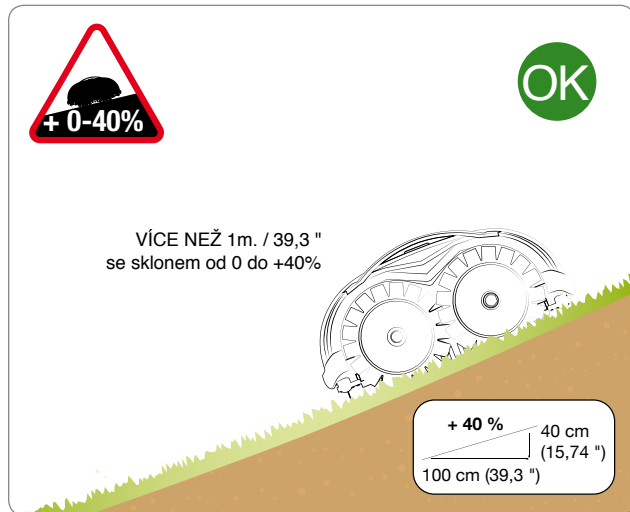

JÍZDA ZE SVAHU

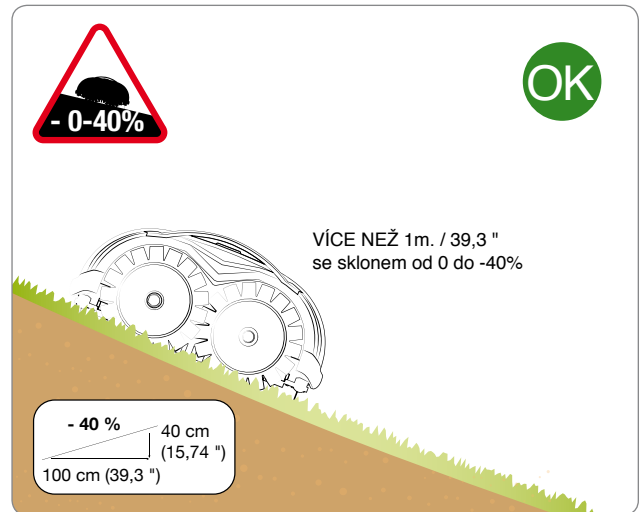

Robot je schopen čelit výškovému rozdílu se sklonem do 40% za předpokladu, že urazí vzdálenost přesahující 1 metr.

CS

PŘÍKRÉ SVAHY

V případě náhlé změny sklonu (přes 25%) toto vyhodnotí bezpečnostní systém robotu jako neobvyklou situaci, změní směr jízdy a zajistí tak jeho bezpečnost, aby mohl pokračovat v sečení trávníku.

Za změnu sklonu je považována také přítomnost kmenů stromů vyčnívajících ze země či kameny umístěné kolem záhonů, které se postupně snižují směrem k trávě.



Důležitá informace

V případě svahů pohybujících se na hranici přípustných limitů se doporučuje robot kontrolovat během jeho prvního používání.

JÍZDA DO SVAHU

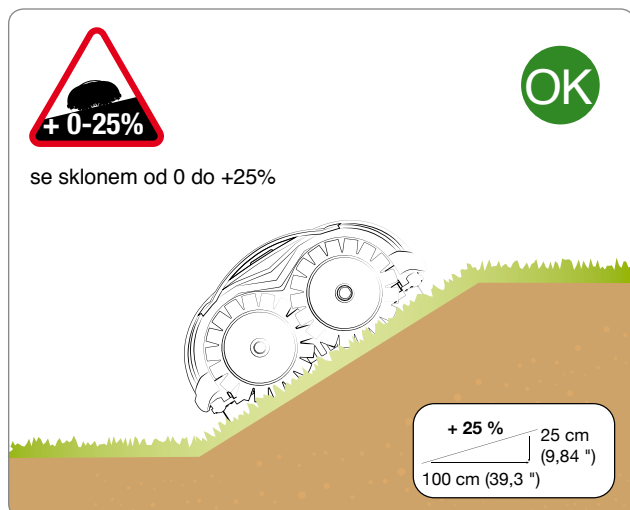

JÍZDA ZE SVAHU

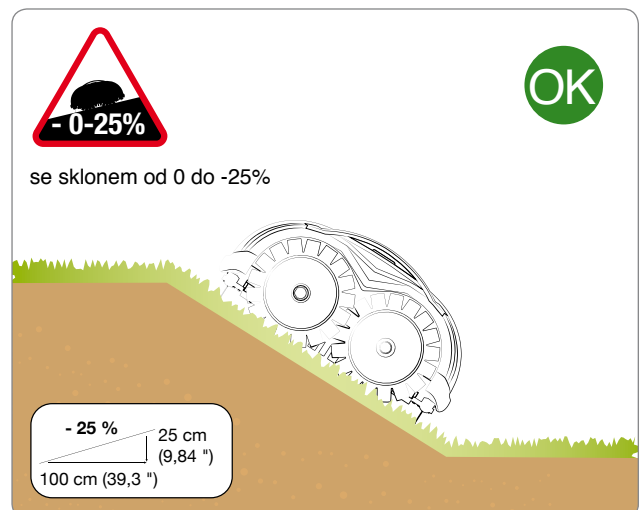

Robot je schopen čelit výškovým rozdílům se sklonem do 25%, jestliže se náhle objeví.



Důležitá informace

Zóny s nepřijatelnými sklony nesmí být robotem sečeny.

MOŽNÉ PRVKY UVNITŘ PRACOVNÍ PLOCHY A PŘÍSLUŠNÉ BEZPEČNÉ VZDÁLENOSTI

VHODNÉ ZALOŽENÍ JEZÍRKA

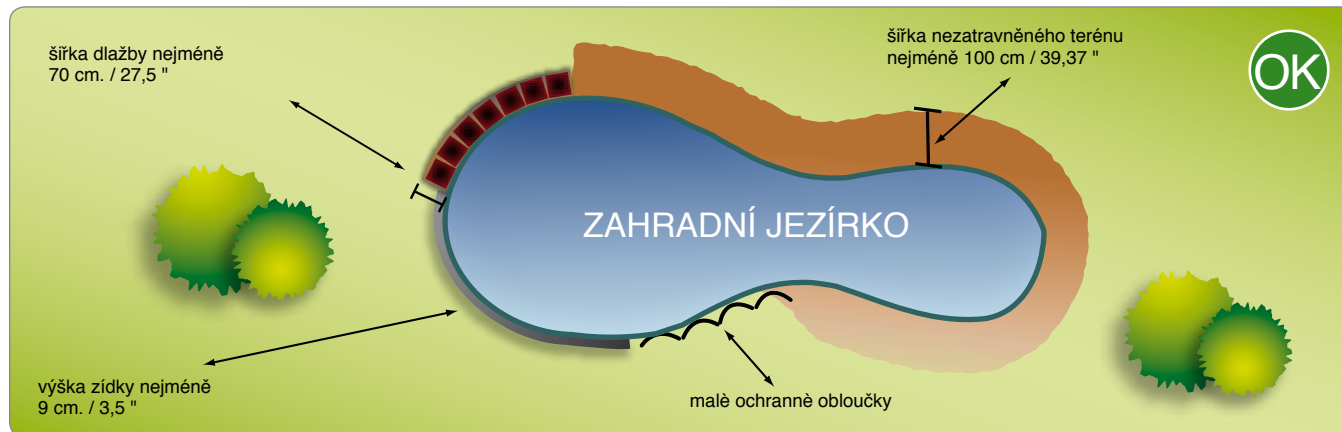

Obrázek výše představuje pracovní plochu správně vymezenou pro správné fungování robotu.



Důležitá informace

Listí robot obvykle vnímá jako trávu. Je-li to Váš případ, doporučujeme vzdálenost zvětšit o 20 cm (7,88 ").

NEVHODNÉ ZALOŽENÍ JEZÍRKA

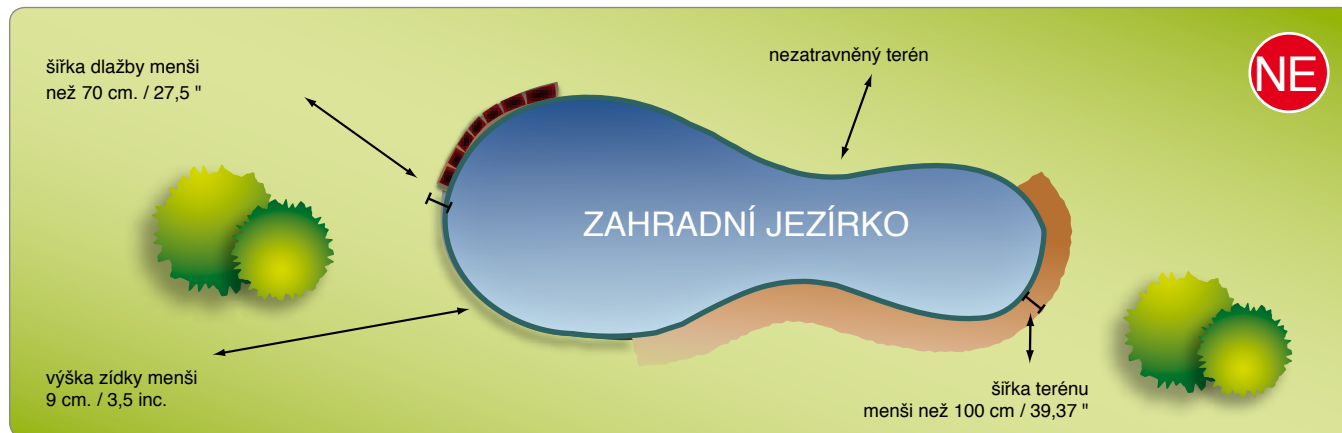

Obrázek výše představuje pracovní plochu, na které nebyly správně vymezeny pracovní zóny robotu, takže nemůže správně fungovat.

NABÍJENÍ AKUMULÁTORŮ PŘI PRVNÍM POUŽITÍ

Robot umístěte do blízkosti nabíjecí zóny.

1. Zkontrolujte, zda je napájecí jednotka připojena k napájecímu napětí (110 V nebo 220 V).
2. Černou koncovku připojte ke kolu označenému černým symbolem “-”.
3. Červenou koncovku připojte ke kolu označenému červeným symbolem “+”.

Po propojení se robot automaticky zapne, aby zobrazil stav nabití baterií (viz Význam kombinací indikace LED diod).

Po dokončení nabíjení robot odpojte a stlačte tlačítko “ON/OFF”.

Obrázek představuje správnou instalaci dobíjecí zóny robotu. Správné připojení nabíjecích konektorů k pólům nacházejícím se na kolech robotu.



Důležitá informace

Při prvním nabíjení musí zůstat baterie připojené alespoň 4 hodin.

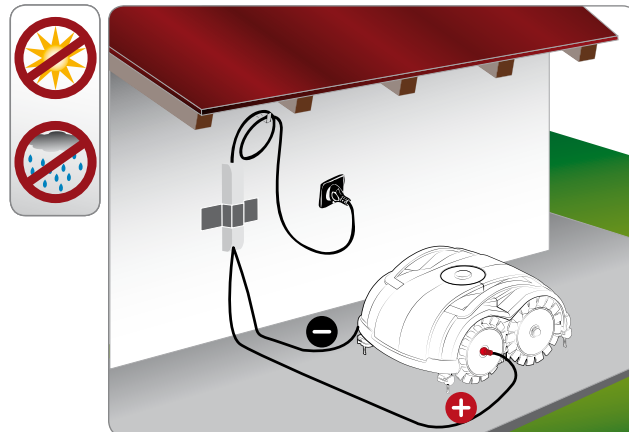



Důležitá informace

Uživatel musí provádět seřizování dle postupů popsaných v příručce. Jiná seřizování než výslovně stanovená v příručce nesmí být prováděna. Případná mimořádná seřizování musí být prováděna jen personálem autorizovaných servisních center výrobce.

POPIS OVLÁDACÍCH PRVKŮ ROBOTICKÉ SEKAČKY

1. Robot bezpečně vypněte stiskem tlačítka "ON/OFF" (viz "Bezpečné vypnutí robotu").
2. Robot obraťte tak, aby nedošlo k poškození ochranného krytu.



Důležitá informace

Použijte ochranné rukavice, abyste se neřízli do rukou.

3. Demontujte šrouby, aby bylo možno vyjmout nůž.
4. Vložte nebo vyjměte distanční kroužek pro nastavení požadované výšky kosení.
5. Umístěte nůž zpátky na své místo a utáhněte šrouby.
6. Robot obraťte do provozní polohy.

VLOŽENÍ NOŽE SE ŠROUBY

Ujistěte se, že nůž v pracovní poloze robota směřuje dolů

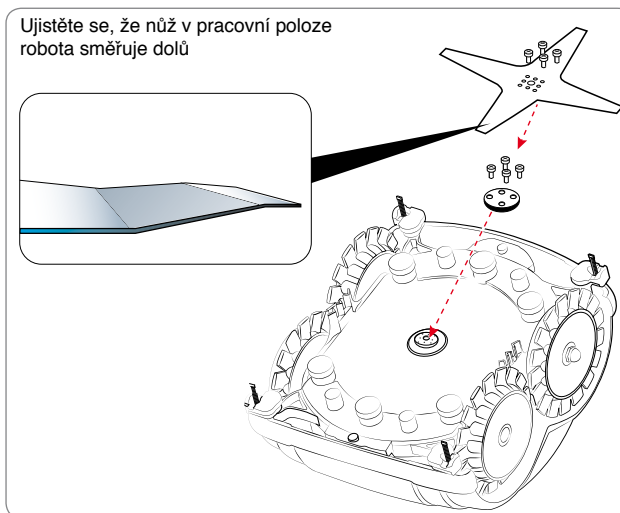

Důležitá informace

Snižujte výšku sečení postupně. Distanční kroužek doporučujeme přidat po 2 až 3 dnech, tím získáte ideální výšku travnatého porostu.



Importante

- Před prvním použitím robotu se doporučuje pozorně si přečíst celý návod k použití a ujistit se, že vše bylo správně pochopeno, obzvlášť pak informace k bezpečnosti provozu.
- Robot používejte pouze k účelům stanoveným výrobcem a nezasahujte do žádného mechanismu za účelem získání jiných funkcí než těch, které se týkají provozu robotu.

POPIS OVLÁDÁNÍ ROBOTU

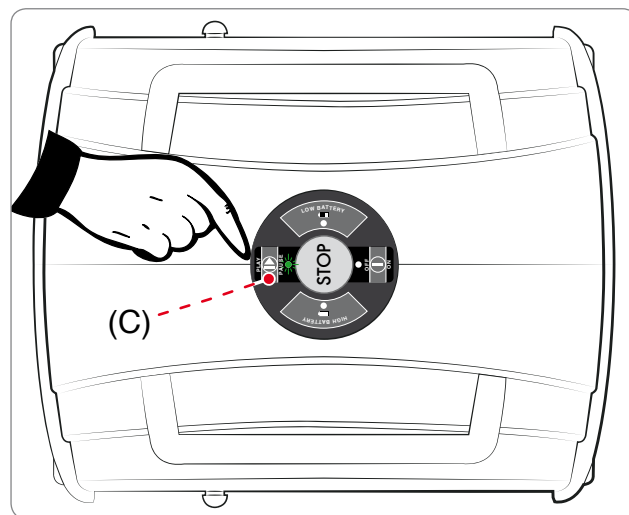
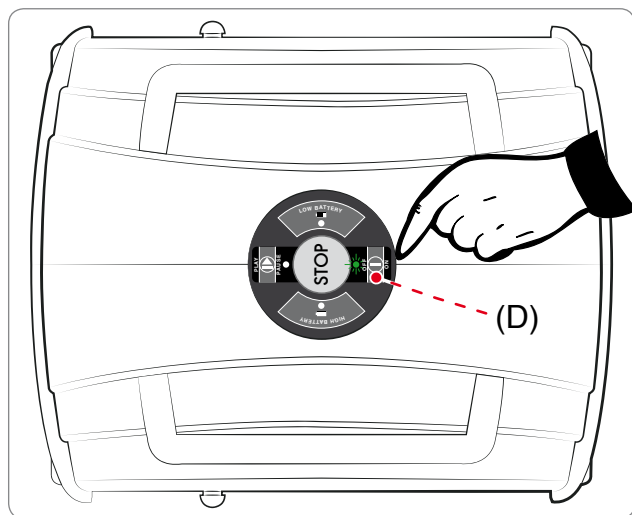

Obrázek znázorňuje umístění ovládacích tlačítek na stroji.

D. ON/OFF: Toto tlačítko stisknete pro zapnutí nebo vypnutí sekačky.

C. PLAY/PAUSE: Toto tlačítko stisknete pro spuštění nebo vypnutí sekačky v režimu standby.

VÝZNAM KOMBINACÍ INDIKACE LED DIOD

ROBOT V PROVOZU

A. HIGH BATTERY: ● (ZELENA LED DIODY SVÍTÍ STÁLE)
optimální stav baterie.

B. LOW BATTERY: ① (ČERVENÉ LED DIODY 1 BLIKÁNI)
střední úroveň nabití.

● (ČERVENÉ LED DIODY SVÍTÍ STÁLE)
nízká úroveň nabití baterie.

C. PLAY/PAUSE: ● (ŽLUTÁ LED DIODY SVÍTÍ STÁLE)
pauza, pauza kvůli nízké úrovni, nabití baterie.

● (ŽLUTÁ LED DIODY POMALÉ BLIKÁNI)
robot v režimu standby. Stlačíte-li tlačítko "PLAY/PAUSE", robot zobrazí stav LED kontrolky.

① (ŽLUTÁ LED DIODY 1 BLIKÁNI)
trávník je posečený.

② (ŽLUTÁ LED DIODY 2 BLIKÁNI)
není tráva.

D. ON/OFF: ● (ZELENA LED DIODY SVÍTÍ STÁLE)
robot funguje.

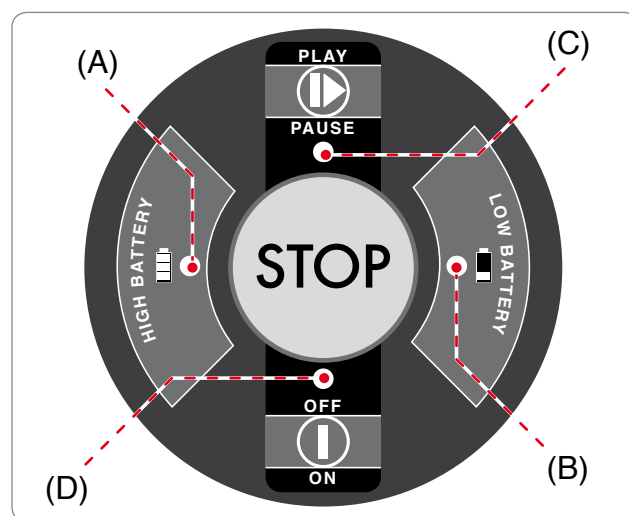

ROBOT V NABÍJECÍ STANICI

- A. HIGH BATTERY:** ● (ZELENA LED DIODY SVÍTÍ STÁLE)
optimální stav baterie.
- (ZELENA LED DIODY 1 BLIKANI)
střední úroveň nabití baterie.
-
- B. LOW BATTERY:** ● (ČERVENÉ LED DIODY SVÍTÍ STÁLE)
nízká úroveň nabití baterie.
-
- C. ON/OFF:** ● (ZELENA LED DIODY SVÍTÍ STÁLE)
robot funguje.

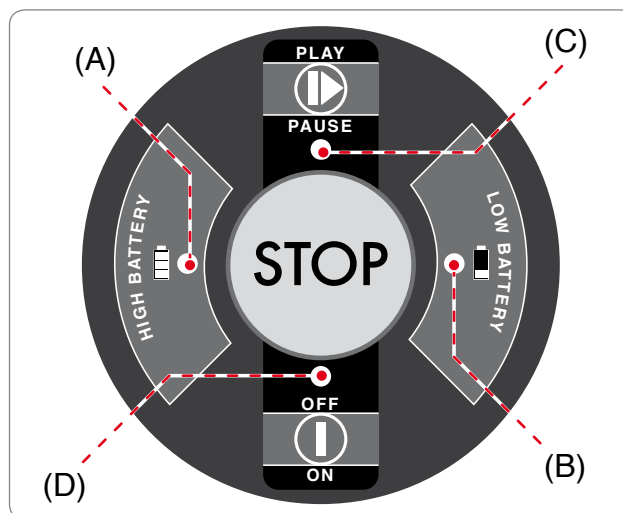

UVEDENÍ DO PROVOZU - AUTOMATICKÝ REŽIM

1. Zkontrolujte, zda travnatý porost určený k sečení má výšku slučitelnou se správným provozem robotu (viz Technické údaje).
2. Nastavte požadovanou výšku sečení (viz Seřízení výšky sečení).
3. Zkontrolujte, zda byla pracovní plocha správně vymezena a zda se na ní nevyskytují překážky, které by omezovaly správný provoz robotu, jak je uvedeno v kapitole „Příprava a vymezení pracovní plochy“ a následujících kapitolách.
4. Odpojte robot z nabíjecí zóny.
5. Robot umístěte na travnatý povrch do zóny s výskytem trávy vzdálené alespoň 1 m (40,00 ") od jakékoli překážky.
6. Stiskněte tlačítko „OFF/ON“ a počkejte několik sekund, než se robot úplně zapne.
7. Pro spuštění robotu stiskněte tlačítko „PLAY/PAUSE“.

Pokud dojde k zastavení robotu z důvodů popsaných v kapitole „Vypnutí robotu“, bezpečně jej vypněte a umístěte jej opět do zóny napájecí jednotky k dobití.



Důležitá informace

Pro lepší kvalitu sečení a pro správnou činnost rozpoznávacích snímačů trávníku nespouštějte robot za deště či v případě vysoké vlhkosti. Nejlepšího výsledku je dosahováno v hodinách soustředěných uprostřed dne.

UVEDENÍ DO PROVOZU S OPOŽDĚNÝM VÝJEZDEM

V případě potřeby je možné robota zapnout a nastavit jeho výjezd až o 24 hodin později.

Stiskněte tlačítko „ON/OFF“ a počkejte několik sekund, než se robot úplně zapne. Stiskněte krátce tlačítko „ON/OFF“. Každé krátké stlačení, které trvá přibližně 1 sekundu, znamená opoždění jeho výjezdu o hodinu.

Až dokončíte sekvenci stisků, vyčkejte, než robot potvrdí nastavení posunu hodin svého výjezdu vydáním zvukových signálů „beep“.

Robot bude čekat na předem stanovenou hodinu svého výjezdu.



Důležitá informace

dojde-li k chybě, vypněte robota přidržením tlačítka „OFF/ON“, a poté pokračujte opět v sekvenci jeho spuštění.

UVEDENÍ DO PROVOZU S OPOŽDĚNÝM VÝJEZDEM

Se Zapnutým robotem, jehož práce byla přerušena tlačítkem PAUSE, stlačte tlačítko "OFF/ON". Každé jeho stlačení odpovídá posunutí jeho výjezdu o jednu hodinu

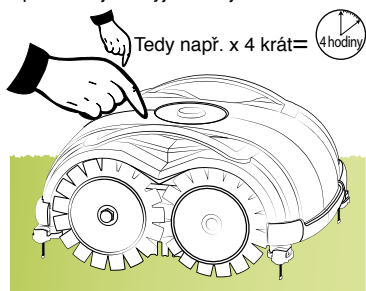

Vyčkejte
4 Bip  =  4 hodiny

Stlačte tlačítko "PLAY/PAUSE"

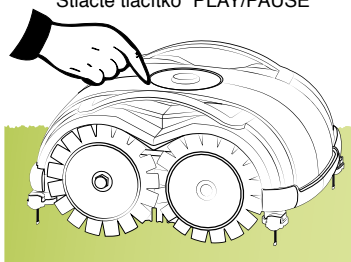

Robot se přepne do pohotovostního režimu a vyčká předem nastavený čas startu.

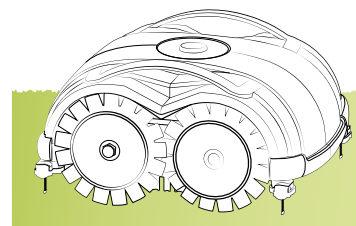

UVEDENÍ DO PROVOZU PŘI DEAKTIVOVANÝCH SNÍMAČÍCH

Pro určité podmínky travnaté plochy lze robot spustit pomocí deaktivovaných snímačů trávy a snímačů rozpoznání hloubky. Díky tomuto režimu lze robot spustit i při nepříznivých stavech travnatých ploch, např. při příliš nízké trávě nebo trávníku s polámanou trávou. Robot pak bude správně pracovat a fungovat.

Použití tohoto režimu vyžaduje určitou pozornost uživatele. Doporučujeme, abyste si nechali poradit specializovaným prodejcem.

Tento režim lze aktivovat, je-li robot ve stavu pauzy. Postupujte přitom následovně:

Snímač trávy deaktivován snímač hloubky aktivován:

Na 4 sekundy stiskněte tlačítko "PLAY/PAUSE", až uslyšíte 2 po sobě jdoucí pípnutí a uvidíte, že 2x bliká LED PAUSE. Tento režim, který lze použít pouze u modelů se snímačem hloubky, umožňuje práci jen se 4 snímači hloubky. Použití tohoto režimu má smysl u ploch, na nichž je tráva nižší než senzory, ale přesto pravidelná.

HLOUBKA

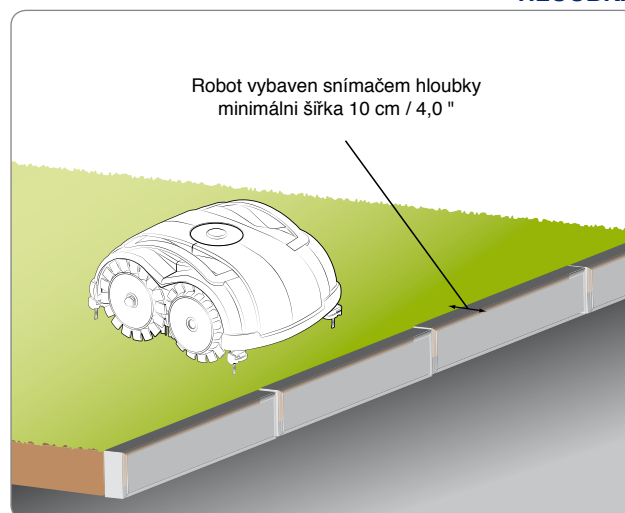



CS

SNÍMAČ TRÁVY DEAKTIVOVÁN - SNÍMAČ HLOUBKY AKTIVOVÁN

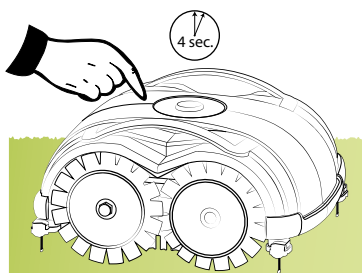
Stiskněte tlačítko "PLAY/PAUSE"
na 4 sekund



Vyčkejte
2 pípnutí  + 2 bliknutí 

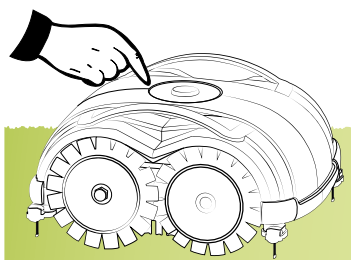

Tlačítko pusťte.

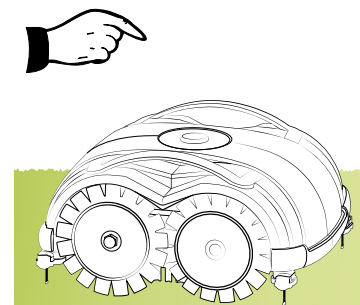

Snímač trávy aktivován snímač hloubky deaktivován:

Na 8 sekund stiskněte tlačítko "PLAY/PAUSE", až uslyšíte 3 po sobě jdoucí pípnutí a uvidíte, že 3x blikla LED PAUSE. Tento režim, který lze použít pouze u modelů se snímačem hloubky, umožňuje práci jen středními snímači trávy. Použití tohoto režimu má smysl u ploch, které jsou nerovné a mají mnoho neočekávaných děr nebo řídké trávy.

SNÍMAČ TRÁVY

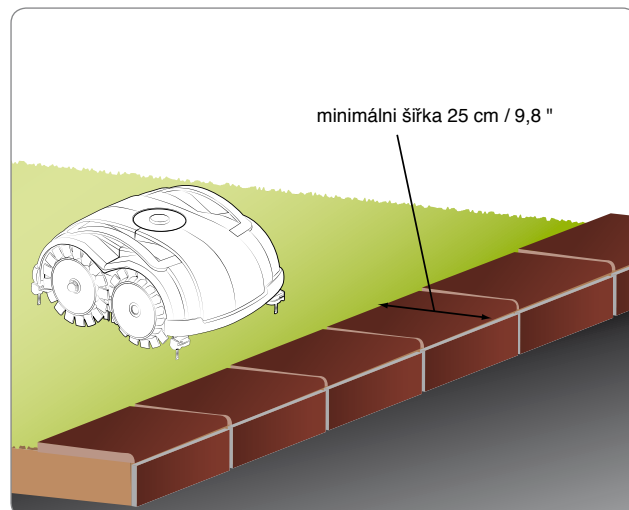

Nebezpečí – Upozornění

V tomto režimu robot potřebuje více místa pro změnu směru jízdy. Dodržujte vzdálenosti uvedené promodely bez snímače hloubky.

SNÍMAČ TRÁVY AKTIVOVÁN - SNÍMAČ HLOUBKY DEAKTIVOVÁN

Stiskněte tlačítko "PLAY/PAUSE"
na 8 sekund

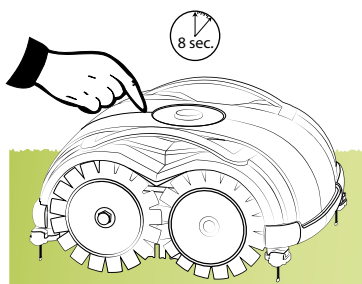

Vyčkejte
3 pípnutí + 3 bliknutí

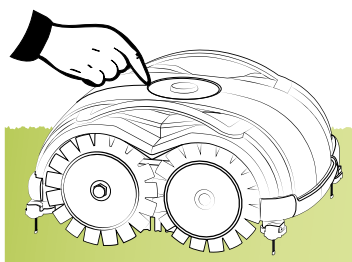

Tlačítko pusťte.

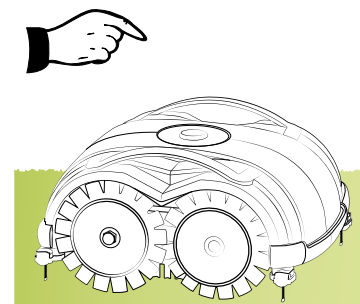

Snímač trávy deaktivován snímač hloubky deaktivován:

Na 12 sekund stiskněte tlačítko "PLAY/PAUSE", až uslyšíte 4 po sobě jdoucí pípnutí a uvidíte, že 4x blikla LED PAUSE. Tento režim umožňuje práci bez jakéhokoliv snímače. Použití tohoto režimu má smysl zejména u travnatých ploch ve špatném stavu. Tento režimu použijte jen tehdy, je-li trávník zcela vymezen malou zídou, plotem nebo živým plotem.

OHRANIČENÍ TRÁVNÍKU

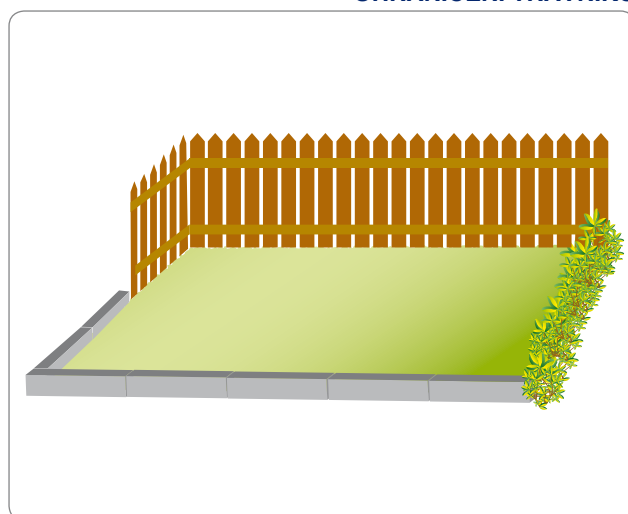

SNÍMAČ TRÁVY DEAKTIVOVÁN - SNÍMAČ HLOUBKY DEAKTIVOVÁN

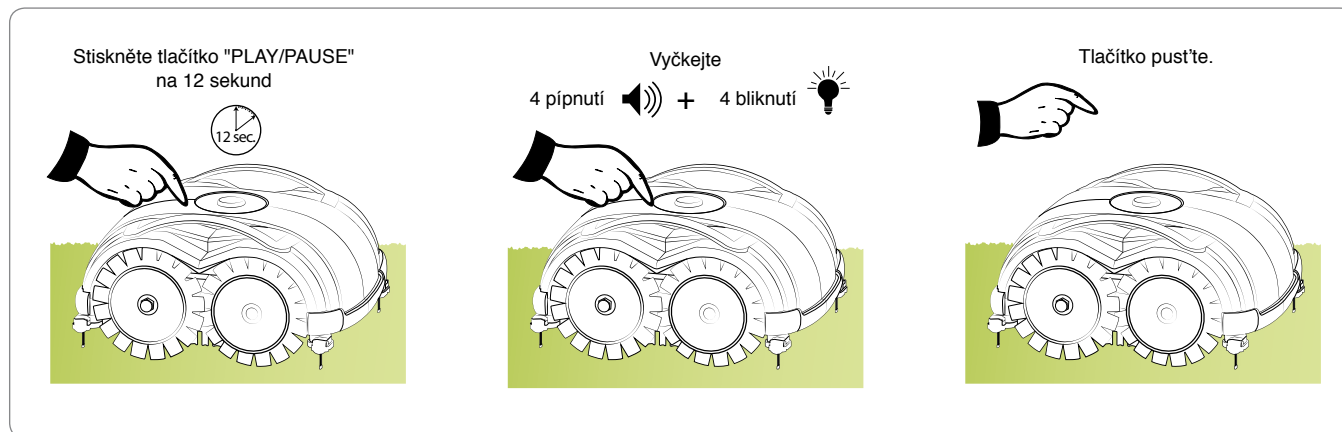

BEZPEČNÉ VYPNUTÍ ROBOTU

Za provozu robotu může nastat situace, kdy bude nutné jej bezpečně vypnout, aby se zamezilo nebezpečí nepředvídanému spuštění nože. Stiskněte tlačítko "STOP".



Důležitá informace

Bezpečné vypnutí robotu je nutné z důvodu údržby a oprav (například: čištění, nastavení výšky sečení, atd).

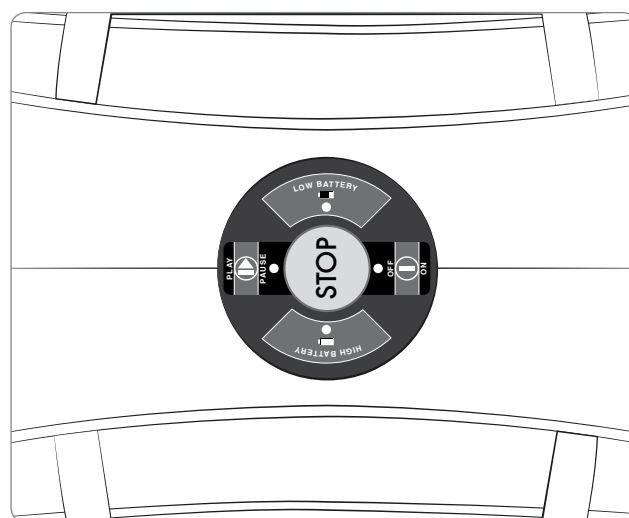

VYPNUTÍ ROBOTU

Robot se automaticky vypne, jsou-li splněny níže uvedené podmínky:

- **Posečený trávník:** Snímač rozpoznal posečený trávník, a tudíž není nutno v sečení dále pokračovat. Nabijte baterie a za jeden nebo dva dny opětovně robot spusťte v závislosti na růstu trávy.
- **Není tráva:** Senzory, které rozpoznávají trávu, po delší dobu nezaznamenaly přítomnost trávy.
- **Vybité baterie:** Baterie vyčerpaly svou pracovní kapacitu.
- **Ochrana baterií:** Když baterie dosáhly kapacity pod stavem vybití, robot se zcela vypne. Nefunguje indikace LED diodami. V tomto případě robot dobijte. K zapnutí robotu nedojde okamžitě, jako za normálních podmínek, nýbrž až za několik minut.

IN PAUSA

C. PLAY/PAUSE: ● (ŽLUTÁ LED DIODY SVÍTÍ STÁLE)
pauza, pauza kvůli nízké úrovni, nabití baterie.

● (ŽLUTÁ LED DIODY POMALÉ BLIKÁNÍ)
Robot v režimu standby. Stlačíte-li tlačítko "PLAY/PAUSE", robot zobrazí stav LED kontrolky.

① (ŽLUTÁ LED DIODY 1 BLIKÁNÍ)
trávník je posečený.

② (ŽLUTÁ LED DIODY 2 BLIKÁNÍ)
není tráva.

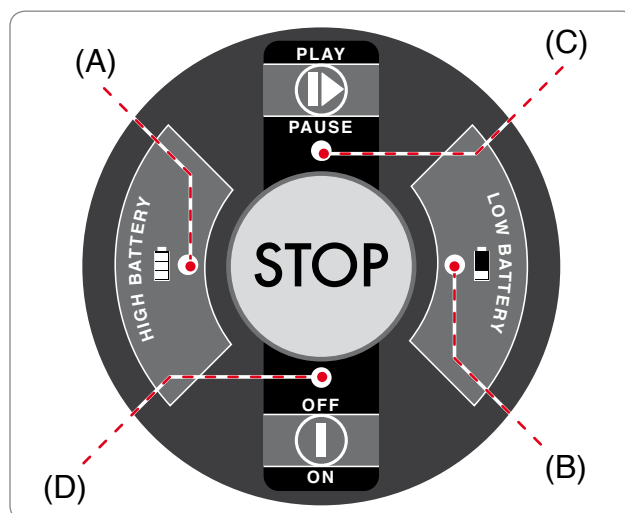

DLOUHODOBÁ NEČINNOST A OPĚTOVNÉ UVEDENÍ DO PROVOZU

V případě dlouhodobé nečinnosti robotické sekačky je třeba provést sérii operací za účelem zajištění správné činnosti v okamžiku jejího opětovného použití.

1. Před uskladněním v zimním období úplně nabijte akumulátor. Provedte nabití akumulátoru nejméně každých 5 měsíců.
2. Prostřednictvím autorizovaného prodejce nechte provést zásah plánované údržby. Toto opatření je zcela nezbytné pro udržení robotické sekačky v dobrém stavu. Obvykle jsou součástí zásahu servisní služby níže uvedené operace:
 - celkové očištění rámu robotické sekačky, sekacího nože a všech pohyblivých součástí.
 - vnitřní vyčištění robotické sekačky.
 - ověření funkčnosti robotické sekačky.
 - kontrola a dle potřeby také výměna opotřebovaných komponentů, jako např. sekacího nože.
 - ověření kapacity akumulátoru.
 - dle potřeby lze u prodejce také provést aktualizaci softwaru.
3. Důkladně vyčistěte celou robotickou sekačku (viz „Čištění robotické sekačky“).
4. Zkontrolujte případné opotřebované nebo poškozené komponenty, jako např. sekacího nůž, a zhodnoťte potřebu jejich výměny.
5. Odložte robotickou sekačku na chráněné suché místo s teplotou prostředí v rozsahu 10-20 °C, které není snadno dostupné (děti, zvířata, cizí tělesa apod.). Robotickou sekačku skladujte při teplotě nižší než 20 °C kvůli omezení samovybití akumulátorů.
6. Odpojte napájecí zástrčku napájecího zdroje.

Opětovné uvedení do provozu

Před opětovným uvedením robotu do provozu po déletrvajících nečinnosti postupujte následovně:

1. vidlici napájecího zdroje připojte do zásuvky.
2. znovu aktivujte hlavní elektrické napájení.
3. baterie robotu nabíjejte alespoň 4 hodin
4. po úplném nabití baterií uveďte obvyklým způsobem robot do chodu.

DOBITÍ BATERIÍ PO DELŠÍ NEČINNOSTI



Pericolo - Attenzione

È Je zakázáno nabíjet robota v prostředí, ve kterém hrozí riziko výbuchu nebo vznícení.

Robot umístěte v blízkosti nabíjecí zóny.

1. Ujistěte se, že kontaktní nabíjecí matice jsou čisté.
2. Zkontrolujte, zda je napájecí jednotka připojena k napájecímu napětí (110 V nebo 220 V).
3. Černou koncovku připojte ke kolu označenému černým symbolem “-”.
4. Červenou koncovku připojte ke kolu označenému červeným symbolem “+”.
5. Po propojení se robot automaticky zapne, aby zobrazil stav nabití baterií (viz Význam kombinací indikace LED diod).

Po dokončení nabíjení robota odpojte a stlačte tlačítko “OFF/ON”.



Důležitá informace

Lithiové baterie dobíjejte minimálně jednou za 5 měsíců.

CS

POKYNY K POUŽÍVÁNÍ

Níže naleznete některé údaje, které je při používání robotu nutno respektovat:

- I když jste si ovládání a hlavní funkce stroje náležitě přečetli v dokumentaci, doporučujeme Vám si před prvním použitím vyzkoušet ovládání a osvojit si hlavní funkce.
- Zkontrolujte utažení všech upevňovacích šroubů hlavních dílů.
- Provádějte časté sečení, aby tráva nevyrostla příliš vysoko.
- Nepoužívejte robota pro sečení trávy vyšší než 1 cm (0,40 “).
- Pokud je trávník vybaven automatickým zavlažovacím zařízením, nechejte robot pracovat tak, aby ukončil pracovní cyklus alespoň 1 hodinu před začátkem zavlažování a nedošlo tak k jeho poškození a k poškození samotného zavlažovacího zařízení.
- Zkontrolujte sklon terénu a ujistěte se, že nepřekračuje maximální přípustné limity, a proto používání robotu nezpůsobí žádné škody.
- Abyste se vyhnuli bezpečnostním rizikům, ujistěte se, že se v pracovní oblasti nezdržují žádné osoby (zvláště děti, starší lidé či tělesně postižení) a domácí zvířata. Aby se zabránilo takovému riziku, doporučuje se vhodně naprogramovat pracovní dobu robotu.
- Robot neuvádějte do chodu za deště nebo v případě vysoké vlhkosti. Nejlepších výsledků je dosahováno v hodinách soustředěných uprostřed dne.



Důležitá informace

Během činností spojených s údržbou používejte jednotlivá bezpečnostní opatření stanovená výrobcem, zvláště pak při práci s nožem. Před zahájením činností spojených s údržbou se ujistěte, že byl robot bezpečně vypnut / viz “Bezpečné vypnutí robotu”).

TABULKA INTERVALŮ PLÁNOVANÉ ŰDRŇBY

Interval	Komponent	Druh zásahu	Odkaz
Každý týden	Nůž	Vyčistit a zkontrolovat ostrost nože. Pokud je nůž ohnutý z důvodu nárazu anebo je příliš opotřebovaný, je nutné jej vyměnit.	viz “Čištění robotu”. Viz “Výměna nože”.
	Snímače hloubky	Odstranit eventuální zbytky trávy. V případě poškození snímačů jejich výměna.	Viz “Výměna snímačů hloubky”.
	Nabíjecí kontaktní matice robotů.	Vyčistit a odstranit eventuální oxidaci.	viz “Čištění robotu”,
Každý měsíc	Robot	Provést vyčištění.	viz “Čištění robotu”,

ČIŠTĚNÍ ROBOTICKÉ SEKAČKY

1. Robot bezpečně vypněte (viz „Bezpečné vypnutí robotu”).



Opatrnost – Výstraha

Použijte ochranné rukavice, abyste se neřízli do rukou.

2. Všechny vnější plochy robotu vyčistěte houbou namočenou do vlažné vody s neutrálním mýdlem. Houbu před použitím silně vymačkejte, aby nebyla příliš mokrá.



Opatrnost – Výstraha

Použijte-li se při čištění příliš mnoho vody, může tato vniknout do robotu a poškodit elektrické komponenty.

3. Nepoužívejte ředidla nebo benzín, aby nedošlo k poškození nalakovaných ploch a plastových součástí.
4. Vnitřní části robotu neumývejte a nepoužívejte vodní proud, aby nedošlo k poškození elektrických a elektronických součástí.

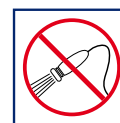



Opatrnost – Výstraha





Aby nedošlo k nenávratnému poškození elektrických a elektronických součástí, nesmí být robot ponořován do vody, ani částečně, protože není vodotěsný.

5. Zkontrolujte spodní část robotu (oblast nože a kol) a odstraňte usazeniny a/nebo nečistoty, které mohou ohrozit správné fungování robotu.
6. Pro odstranění usazenin a/nebo dalších nečistot z nože použít vhodný kartáč.
7. Vyčistěte nabíjecí kontakty baterií a případné oxidace či nečistoty způsobené elektrickým kontaktem odstraňte suchou látkou a, pokud je to nezbytné, jemným brusným papírem.
8. Zkontrolujte nabroušení žacího nože a v případě potřeby ho nabruste.

IDENTIFIKACE PROBLÉMU

Cílem informací následně uvedených je napomáhat identifikaci a opravě eventuálních anomálií a chybných funkcí, které se mohou objevit během používání robotu. Některé poruchy mohou být vyřešeny uživatelem; jiné vyžadují specifické schopnosti, a jsou proto vyhrazeny kvalifikovanému technickému personálu s osvědčenými zkušenostmi, které byly získány v dané pracovní oblasti.

Problém	Příčiny	Řešení
Robot je příliš hlučný	Poškozený žací nůž.	Vyměnit nůž za nový (viz „Výměna nože”).
	Žací nůž znečištěn zbytky (pásky, šňůry, zbytky plastu atd.).	Robot bezpečně vypnout (viz “Bezpečné vypnutí robotu”).  Opatrnost – Výstraha Použijte ochranné rukavice, abyste se neřízli do rukou. Nůž zbavte nečistot.
	Ke spuštění robotu došlo v příliš velké blízkosti různých překážek (vzdálenost byla menší než 1 m (40,00 ") nebo v přítomnosti neočekávaných překážek (spadlé větve, zapomenuté předměty atd.).	Robot bezpečně vypnout (viz “Bezpečné vypnutí robotu”).
		Odstranit překážky a robot znovu spustit.
	Porucha elektromotoru	Motor nechat opravit nebo vyměnit v nejbližším autorizovaném servisu.
	Příliš vysoká tráva	Zvýšit výšku sečení (viz “Seřízení výšky sečení”).
Plochu nejprve posekat běžnou travní sekačkou.		
Pracovní plocha není kompletně posečena.	Nedostatečný počet pracovních hodin	Spusťte robot každý den.
	Na žacím noži jsou usazeniny a/nebo nečistoty.	Robot bezpečně vypnout (viz “Bezpečné vypnutí robotu”).  Opatrnost – Výstraha Použijte ochranné rukavice, abyste se neřízli do rukou. Očistit žací nůž.
	Opatřovaný žací nůž.	Nůž nahradit originálním náhradním dílem (viz “Výměna nože”).
	Extrémně velká pracovní plocha vzhledem k výkonné kapacitě robotu.	Upravit pracovní plochu (viz “Technické údaje”).
	Končící životnost baterií.	Vyměnit baterie za originální náhradní díly.
	Baterie nejsou plně nabíjeny	Vyčistit a odstranit eventuální oxidace v místech kontaktu s bateriemi (viz “Čištění robotu”). Znovu dobít baterie, a to po dobu alespoň 4 hodin

Problém	Příčiny	Řešení
<p>Blikání LED diod indikuje “Závada motoru kol”.</p> <p>(1 blikání zelené LED diody “ON/OFF” - porucha pravého motoru). (2 blikání zelené LED diody “ON/OFF” - porucha levého motoru)</p> 	<p>Nerovný terén, či překážky, které brání pohybu robotu.</p> <p>Porucha jednoho či obou motorů, které uvádějí kola do pohybu.</p>	<p>Zkontrolovat, zda je trávník rovný, bez děr, kamenů a dalších překážek. V opačném případě je nutné plochu upravit (viz “Příprava a vymezení pracovních ploch”).</p> <p>Motor nechat opravit či vyměnit nejbližším autorizovaným servisem.</p>
<p>Blikání LED diod indikuje “Závada motoru/nože”.</p> <p>(Zelené led diody “ON/OFF” 3 bliknutí nepřetržitá).</p> 	<p>Žací nůž je poškozený.</p>	<p>Vyměnit nůž za nový (viz “Výměna nože”).</p>
	<p>Žací nůž znečištěn zbytky (pásky, šňůry, zbytky plastu atd.).</p>	<p>Robot bezpečně vypnout (viz “Bezpečné vypnutí robotu”).</p> <p> Opatrnost – Výstraha Použijte ochranné rukavice, abyste se neřízli do rukou. Nůž zbavte nečistot.</p>
	<p>Ke spuštění robotu došlo v příliš velké blízkosti různých překážek (vzdálenost byla menší než 1 m (40,00 ")) nebo v přítomnosti neočekávaných překážek (spadlé větve, zapomenuté předměty atd.).</p>	<p>Robot bezpečně vypnout (viz “Bezpečné vypnutí robotu”).</p> <p>Odstranit překážky a robot znovu spustit.</p>
	<p>Porucha elektromotoru.</p>	<p>Motor nechat opravit nebo vyměnit v nejbližším autorizovaném servisem.</p>
	<p>Příliš vysoká tráva</p>	<p>Zvýšit výšku sečení (viz “Seřízení výšky sečení”). Plochu nejprve posekat běžnou travní sekačkou.</p>
<p>Blikání LED diod indikuje “Chyba převrnutí”.</p> <p>(Zelené led diody “ON/OFF” 4 bliknutí nepřetržitá.).</p> 	<p>Plocha s extrémními svahy nebo s nevymezenými okraji.</p> <p>Porucha snímače převrnutí.</p>	<p>Upravte plochu dle pokynů.</p> <p>Zkusit znovu uvést robot do provozu. V případě, že problém přetrvává, nechat robot opravit nejbližším autorizovaným servisem.</p>
<p>Blikání LED diod indikuje “Chyba snímače hloubky”.</p> <p>(Zelené led diody “ON/OFF” 5 bliknutí nepřetržitá.).</p> 	<p>Robot při spuštění nesprávně registruje informace snímače hloubky.</p>	<p>Vyčistit snímače a znovu zkusit uvést robot do provozu. V případě, že problém přetrvává, je třeba zvážit, zda lze robot spustit s deaktivovanými snímači hloubky. Jinak nechat robot opravit nejbližším autorizovaným servisem.</p>
<p>Napájecí zdroj se nezapne.</p>	<p>Chybí napájecí napětí.</p>	<p>Zkontrolovat správné zapojení do zásuvky napájecího zdroje.</p>

CHYBOVÁ HLÁŠENÍ

D. ON/OFF:

- 1 (ZELENA LED DIODY 1 BLIKANI) porucha pravého motoru.
- 2 (ZELENA LED DIODY 2 BLIKANI) porucha levého motoru.
- 3 (ZELENA LED DIODY 3 BLIKANI) závada nože.
- 4 (ZELENA LED DIODY 4 BLIKANI) chyba převrhnutí.
- 5 (ZELENA LED DIODY 5 BLIKANI) chyba snímačů hloubky.

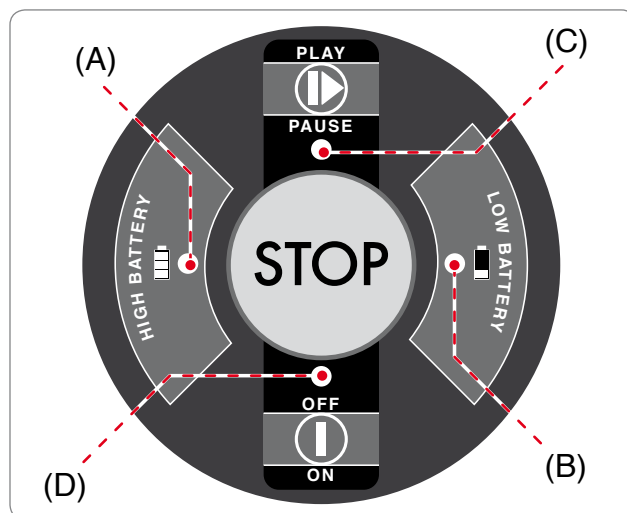

VÝMĚNA KOMPONENTŮ

DOPORUČENÍ PRO VÝMĚNU DÍLŮ



Důležitá informace

Proveďte operace výměny a opravy podle pokynů dodaných výrobcem nebo se obraťte na Servisní středisko, pokud nejsou potřebné zásahy popsány v návodu.

VÝMĚNA AKUMULÁTORŮ



Důležitá informace

Výměnu akumulátoru nechte provést v autorizovaném servisním středisku.

VÝMĚNA NOŽE

1. Zastavte robotickou sekačku v bezpečném stavu (viz „Bezpečné zastavení robotické sekačky“).



Důležitá informace

Abyste zabránili nebezpečí pořezání rukou, používejte ochranné rukavice.

Při výměně nože použijte výhradně originální nůž vhodný pro dané zařízení.

MODEL	Kód sekacího nože
L50BEU - L50DEU	50_D0018_02

2. Robot obraťte tak, aby nedošlo k poškození ochranného krytu.
3. Demontujte šrouby (B), aby bylo možno vyjmout nůž (A).
4. Nasadíte nový nůž a utáhněte šrouby.
5. Robot obraťte do provozní polohy.



Důležitá informace

Ujistěte se, že nůž v pracovní poloze robota směřuje dolů

VLOŽENÍ NOŽE SE ŠROUBY

Ujistěte se, že nůž v pracovní poloze robota směřuje dolů

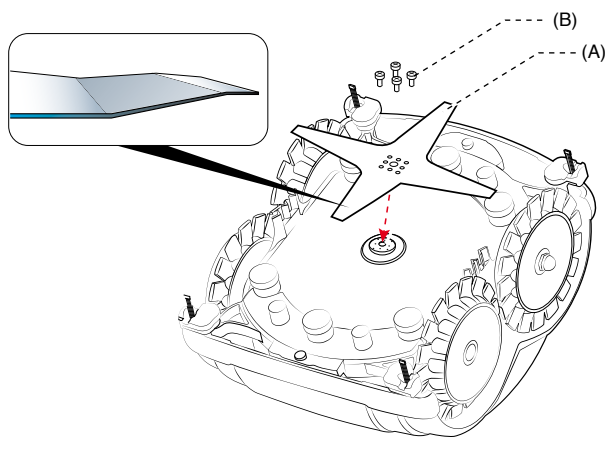

VÝMĚNA SNÍMAČŮ HLOUBKY

1. Robot bezpečně vypněte (viz "Bezpečné vypnutí robotu").

DEMONTÁŽ SENZORŮ HLOUBKY



Důležitá informace

Použijte ochranné rukavice, abyste se neřízli do rukou.

2. Robot obraťte tak, aby nedošlo k poškození ochranného krytu.
3. Odšroubujte poškozený senzor hloubky (A).
4. Našroubujte nový senzor hloubky.
5. Robot opět obraťte do provozní polohy.

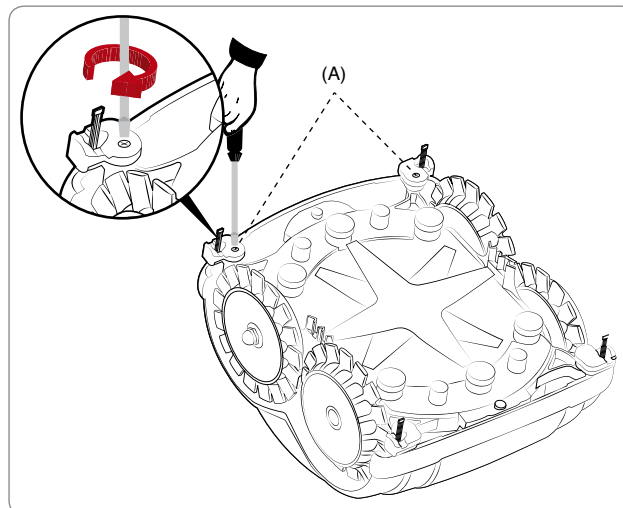

VYŘAZENÍ ROBOTICKÉ SEKAČKY Z PROVOZU

- Tento výrobek je po skončení své životnosti klasifikován jako elektroodpad - OEEZ (odpadní elektrická a elektronická zařízení), a proto je zakázána jeho likvidace v rámci běžného domovního odpadu nebo smíšeného městského odpadu (neseparovaného) i tříděného městského odpadu (separovaného).
- Uživatel se musí ve fázi likvidace ujistit, že výrobek bude zlikvidován v souladu s požadavky místních zákonů; především musí oddělit elektrické a elektronické komponenty a zlikvidovat je separovaným způsobem v příslušných autorizovaných střediscích pro sběr OEEZ nebo musí doručit výrobek ještě vcelku prodejci při zakoupení nového výrobku. Neoprávněná likvidace OEEZ se trestá sankcemi určenými zákony, které platí na daném území, na němž došlo k porušení.
- Přítomnost nebezpečných látek v elektrických a elektronických zařízeních se vyznačuje potenciálním škodlivým vlivem na životní prostředí a na lidské zdraví, a proto uživatel sehrává mimořádně důležitou roli v přispívání k opětovnému použití, recyklaci a v dalších formách rekuperace OEEZ.
- Všechny komponenty, které musí být odděleny a zlikvidovány specifickým způsobem, jsou označeny příslušným symbolem.



Nebezpečí – Upozornění

OEEZ - Odpad tvořený elektrickými a elektronickými zařízeními (OEEZ) může obsahovat nebezpečné látky s potenciálně škodlivými účinky na životní prostředí a na zdraví osob. Platí povinnost provést likvidaci OEEZ správným způsobem.

- Obal - Obal výrobku je vyroben z recyklovatelných materiálů a musí být zlikvidován udržitelným způsobem v příslušných sběrných nádobách nebo v příslušných sběrných střediscích autorizovaných pro sběr.
- Akumulátory - Staré nebo vybité akumulátory obsahují látky škodlivé pro životní prostředí a pro lidské zdraví a jejich likvidace nesmí být provedena v rámci běžného domovního odpadu. Uživatel je povinen zlikvidovat akumulátory udržitelným způsobem do příslušných sběrných nádob nebo je odevzdat v příslušných střediscích autorizovaných pro sběr.

ZUCCHETTI Centro Sistemi S.p.A. Via Lungarno 305/A Terranuova B.ni (AR) ITALY

Zucchetti Centro Sistemi S.p.A. prohlašuje na svou odpovědnost, že výrobek:

robotická sekačka na trávu, napájená akumulátorem, model L50BEU - L50DEU, je ve shodě se základními požadavky pro bezpečnost, ochranu zdraví a životního prostředí, které jsou uvedeny v následujících směrnících Evropské unie:

Směrnice o nízkém napětí 2006/95/ES, Směrnice o elektromagnetické kompatibilitě 2004/108/ES, Směrnice RoHS 2011/65/CE, Směrnice OEEZ 2012/99/EU, Směrnice o akustických emisích v prostředí 2005/88/ES;

je ve shodě s níže uvedenými harmonizovanými normami:

CEI EN 50338:2007-06 (**bezpečnost**) (s aplikovatelnými částmi);

CEI EN 60335-1:2013-01 a EN 60730-1:2011 (**bezpečnost**);

CEI EN 55014-1:2008-01+A1:2010-10+A2:2012-02 (**emise**);

CEI EN 61000-3-2:2007-04 +A1,A2:2011-09 a CEI EN 61000-3-3:2009-09 (**emise**);

CEI EN 55014-2:1998-10+A1:2002-08+A2:2009-08 (**imunita**);

CEI EN 61000-4-2:2011-04 a CEI EN 61000-4-4:2006-01+A1:2010-09 a CEI EN 61000-4-5:2007-10 a CEI EN 61000-4-6:2011-10 a CEI EN 61000-4-11:2006-02 (**imunita**);

CEI EN 60529:1997-07+A1:2000-06 (**třídy ochrany plášťů**);

EN 50419:2006 (WEEE - Označování zařízení);

prohlašuje, že ve smyslu směrnice 2005/88/ES je úroveň LWA akustického výkonu naměřená na příznačném vzorku 65,0 dB \pm 0,7 dB (vážená na křivce A a vztažená k 1 pW), že úroveň LWA zaručeného akustického výkonu je nižší než 72 dB (vážená na křivce A a vztažená k 1 pW) a že technické spisy ve smyslu směrnic 2005/88/ES a 2006/42/ES byly vytvořeny ve firmě Zucchetti Centro Sistemi S.p.A. via Lungarno 305/a, Terranuova B.ni (AR), Itálie.

Terranuova B.ni 04/12/2013

Bernini Fabrizio
(Jednatel)



