

Elektrický vysavač/foukač

VeGA BV3405

Návod k obsluze



Před použitím našich výrobků si prosím pečlivě přečtete tento návod k obsluze, abyste se řádně seznámili se správným použitím tohoto nářadí.

Překlad originálního návodu 2019



▲ BEZPEČNOST PŘEDEVŠÍM

Pokyny obsažené ve varováních tohoto návodu, označené symbolem ▲, se týkají kritických bodů, které je třeba vzít v úvahu, aby se předešlo možnému vážnému zranění, a z tohoto důvodu vás žádáme, abyste si pozorně přečetli všechny tyto pokyny a správně dodržovali.

• VAROVÁNÍ V MANUÁLU



▲ VAROVÁNÍ

Tento symbol označuje, které instrukce musí být dodržovány, aby bylo zamezeno nehodám, které by mohly způsobit vážné ublížení na zdraví nebo smrt.



● DŮLEŽITÉ!

Tento symbol označuje instrukce, které musí být dodržovány, aby nedošlo k mechanické chybě, poruše nebo poškození.



📖 POZNÁMKA

Tento symbol označuje rady nebo pokyny užitečné při používání produktu.

OBSAH

1. Úvod.....	01
2. Identifikace symbolů.....	02
3. Obecná bezpečnostní opatření.....	02
4. Identifikace.....	04
5. Montáž.....	05
6. Provoz.....	07
7. Údržba.....	09
8. Skladování.....	11
9. Odstraňování závad Tabulka.....	11
10. Technické údaje.....	12

IDENTIFIKACE SYMBOLŮ



VAROVÁNÍ: Tento foukač může být nebezpečný! Neopatrné nebo nesprávné použití může způsobit vážné až smrtelné zranění.

Před použitím foukače si přečtěte návod k použití a ujistěte se, že mu rozumíte.

Je třeba nosit schválené ochranné brýle nebo helmu, ochranu sluchu a obličejovou masku v prašných prostorách.

Vždy noste schválené ochranné rukavice.

VAROVÁNÍ: Ujistěte se, že je spodní kryt zajištěný a trubice foukače správně nainstalována. Zabráňte kontaktu lopatky oběžného kola s rukou nebo s cizími předměty.

Instrukce pro otevření vstupního krytu vysavače. Jemně nakloňte rukojeť šroubováků směrem k přední části jednotky, abyste uvolnili západku, zatímco druhou rukou zatlačíte za vstupní kryt vysavače.

Hladina akustického výkonu

OBECNÁ BEZPEČNOSTNÍ OPATŘENÍ

VAROVÁNÍ: Nedodržení všech bezpečnostních pravidel a opatření může mít za následek vážné zranění.

SEZNAMTE SE SVOU JEDNOTKOU

Než začnete přístroj používat, přečtěte si pečlivě návod k použití, dokud jej zcela nepochopíte a nebudete schopni dodržovat všechna varování a bezpečnostní pravidla.

Omezte užívání jednotky na uživatele, kteří jí rozumí a budou dodržovat všechna varování a bezpečnostní pravidla v tomto návodu.

VAROVÁNÍ: Před spuštěním jednotky zkontrolujte oblast. Odstraňte všechny zbytky a tvrdé předměty, jako jsou kameny, sklo, dráty atd., které by se během provozu mohly odrazit, mohly by být metány nebo jinak způsobit zranění nebo poškození.



Používejte bezoiovnatý nebo kvalitní olovnatý benzín a dvoudobý olej.

VAROVÁNÍ: Foukač může meřat vysokou rychlostí předměty, které se mohou odrazit a zasáhnout obsluhu. To může způsobit vážné poškození zraku.

VAROVÁNÍ: Během použití a po použití je tlumiče velmi horký. Nedotýkejte se tlumiče, chrániče tlumiče nebo okolních povrchů, a zamezte kontaktu s hořlavými materiály, jako je suchá tráva nebo palivo.

Obsluha foukače musí zajistit, aby se žádný kolemjdoucí nebo zvířata nepřiblížovali na méně než 15 metrů. Kdyžkoliv několik pracovníků pracuje ve stejné pracovní oblasti, měli by mezi sebou udržovat bezpečnou vzdálenost alespoň 15 metrů.

Při použití vakuového nástavce je jednotka navržena tak, aby sbírala suchý materiál, jako jsou listy, tráva, malé větvičky a kousky papíru. Nevysávejte kameny, štěrky, kov, rozbité sklo atd., abyste zabránili vážnému poškození oběžného kola.

Hladina akustického tlaku na 7,5 metrech

OBECNÁ BEZPEČNOSTNÍ OPATŘENÍ

VAROVÁNÍ: Během vysávání nebo vyfukování zbytků držte jednotku stranou tlumiče směrem od těla a oblečení. Jednotku používejte jako foukač na:

- Zametání zbytků nebo trávy z příjezdových cest, chodníků, teras atd.
- Foukání trávy, slámy nebo listů do hromádek, foukání kolem spojů nebo mezi chlápy. Jednotku používejte jako vysavač na:
 - Sbírání suchého materiálu, jako jsou listy, tráva, malé větvičky a kousky papíru.
 - Pro dosažení nejlepší výsledků při vysávání prozvoďte jednotku při vysoké rychlosti.
- Při vysávání se pohybujte pomalu tam a zpět přes materiál, který chcete vysát. Nenutíte jednotku do vysávání zbytků, protože by to mohlo jednotku ucpat.
- Pro dosažení nejlepších výsledků udržujte trubici vysavače asi jeden palec nad zemí.

OBECNÁ BEZPEČNOSTNÍ OPATŘENÍ

- PLÁNUJTE DOPŘEDU**
- VAROVÁNÍ:** Tento stroj za provozu vytváří elektromagnetické pole. Toto pole může za určitých okolností způsobovat rušení aktivních nebo pasivních lékařských implantátů. Aby se snížilo riziko vážného nebo smrtelného zranění, doporučujeme osobám s lékařskými implantáty, aby se před použitím tohoto přístroje obrátily na svého lékaře a výrobce lékařského implantátu.
- Vždy používejte ochranu očí a sluchu při obsluze, servisu, nebo údržbě jednotky. Používání ochrany očí pomůže zabránit vniknutí kamenů nebo úlomků do očí nebo obličej, což by mohlo mít za následek slepotu a/nebo vážné zranění. Ochrana očí by měla mít označení Z87.
 - Vždy noste ochranu nohou. Nechodte naboso ani nenoste sandály.
 - Při práci s jednotkou v prašném prostředí vždy používejte respirátor nebo obličejovou masku.
 - Zajistěte vlasy tak, aby byly nad úrovní ramen. Zajistěte nebo odstraňte šperky, volné oblečení nebo oblečení s volně visícími popruhy, kravatami, šifrací atd. Mohou se zachytit do pohyblivých částí.
 - Nepoužívejte jednotku, pokud jste unavení, nemocní, rozrušení nebo pokud jste pod vlivem alkoholu, drog nebo léků.
 - Při spouštění nebo obsluze jednotky udržujte děti, kolemjdoucí a zvířata mimo pracovní prostor ve vzdálenosti nejméně 15 metrů. Nemiňte tryskou foukače ve směru osob nebo domácích zvířat.
- S PALIVEM MANIPULUJTE OPATRNĚ**
- Oblasti, kde se palivo mísí, nalévá nebo skladuje, odstraňte všechny zdroje jisker nebo plamenů (včetně kouření, otevřeného ohně nebo praci, které mohou způsobit jiskry).
 - Palivo míchejte a nalévejte ve venkovním prostoru; Palivo skladujte na chladném, suchém a dobře větraném místě; používejte schválenou, označenou nádobu pro všechny účely paliva.
 - Při manipulaci s palivem nebo při provozu jednotky nekuřte.
 - Ujistěte se, že je jednotka správně sestavena a v dobrém provozním stavu.
 - Nenapíňujte palivovou nádrž, když je motor horký nebo běžíci.
 - Vyvarujte se rozliti paliva nebo oleje. Před spuštěním motoru otřete rozlité palivo.
 - Před nastartováním motoru se přešuně alespoň 3 metry od paliva a místa, kde se s palivem manipuluje.
 - Benzín skladujte vždy v nádobě schválené pro hořlavé kapaliny.
- PROVOZUJTE JEDNOTKU BEZPEČNĚ**
- VAROVÁNÍ:** Před otevřením vstupních dvířek vysavače zastavte motor. Motor musí být zastaven a lopatky oběžného kola se již nesmí otáčet, aby se zabránilo vážnému poranění rotujícími lopatkami.
- VAROVÁNÍ:** Během vysávání nebo vyfukování zbytků držte jednotku stranou tlumiče směrem od těla a oblečení.
- Tento zahradní foukač/vysavač je určen pouze k odkuvování nebo odstraňování listů a jiných zbytků ze země.
- Před každým použitím jednotku zkontrolujte, zda neobsahuje opotřebené, uvolněné, chybějící nebo poškozené části. Nepoužívejte, dokud není jednotka ve správném provozním stavu.
 - Udržujte vnější povrchy bez přítomnosti oleje a paliva.
 - Nikdy motor nestrťujte ani nenechávejte běžet uvnitř uzavřené místnosti nebo budovy. Vdýchávání výfukových plynů může zabíjet.
 - Tlumiče vybařené katalyzátory jsou při používání velmi horké a zůstávají horké i po určité době po zastavení. To platí i pro provoz na volnoběžných otáčkách. Kontakt může mít za následek popáleniny kůže. Pozor na nebezpečí požáru!
 - Během provozu jednotky nepoužívejte gumové rukavice ani jiné izolované rukavice, aby nedošlo k poranění elektrickým proudem.
 - Když motor běží, neumísťujte jednotku na žádné povrch, kromě takového, který je čistý a pevný. Zbytky, jako je štěrky, písek, prach, tráva atd., mohou být nasády přívodem vzduchu a vyhozeny vypouštěcím otvorem, což může poškodit jednotku, majetek nebo způsobit vážné zranění kolemjdoucích nebo obsluhu.
 - Vyvarujte se nebezpečného prostředí. Nepoužívejte v nevětrných prostorách nebo tam, kde by mohly být přítomny výbušné páry nebo oxid uhelnatý.
 - Nepřeceňujte se, nepoužívejte jednotku z nestabilních povrchů, jako jsou žebříky, stromy, příkré svahy, sítěchy atd. Vždy udržujte správný postoj a rovnováhu.
 - Nikdy neumísťujte předměty do trubic foukače; foukané zbytky vždy nasměřujte pryč od lidí, zvířat, skla a pevných předmětů, jako jsou strohy, automobily, stěny atd. Síla vzduchu může způsobit meřání a odraz kamenů, nečistot nebo větviček, které mohou ublížit lidem nebo zvířatům, rozbit sklo nebo způsobit jiné poškození.
 - Nikdy neprovozujte jednotku bez připojeného vhodného vybavení. Pokud jednotku používáte jako foukač, vždy nainstalujte trubice foukače. Pokud jednotku používáte jako vysavač, vždy nainstalujte trubice vysavače a sestavu sběrného vaku. Ujistěte se, že sestava sběrného vaku je zcela uzavřena pomocí zipu.
 - Pravidelně kontrolujte otvor pro přívod vzduchu, trubice foukače, trubice vysavače a spojovací nástavec, vždy se zastavte motorem a odpojenou zapalovací svíčkou. Udržujte průduchy a vypouštěcí trubice čisté, bez zbytků, které se mohou hromadit a omezovat správný průtok vzduchu.
 - Do otvoru pro přívod vzduchu nikdy neumísťujte žádné předměty, protože by to mohlo omezit správné proudění vzduchu a poškodit jednotku.
 - Nikdy nepoužívejte k šíření chemikálií, hnojiv nebo jiných látek, které mohou obsahovat toxické látky.
 - Abyste se vyhnuli šíření ohně, nepoužívejte v blízkosti pálení listů, lesních požárů, ohnišť, popelníků atd.
 - Používejte pouze pro činnosti vysvětené v tomto návodu.
- JEDNOTKA SPRÁVNĚ UDRŽUJTE**
- Veškerou údržbu, kromě doporučených postupů popsanych v návodu k použití, nechejte provádět autorizovaného servisního technika.

OBEČNÁ BEZPEČNOSTNÍ OPATŘENÍ

- Před prováděním údržby odpojte zapalovací svíčku, s výjimkou seřizování karburátoru.
- Používejte pouze doporučené náhradní díly TIMBERPRO. Při použití jakýchkoli jiných částí může dojít ke ztrátě záruky a poškození jednotky.
- Před uskladněním jednotky vyprázdněte palivovou nádrž. Spotřebujte palivo v karburátoru spuštěním motoru a nechte jej běžet, dokud se nezastaví.
- Nepoužívejte jiné příslušenství, než jaké doporučuje pro použití s vaší jednotkou výrobce.
- Neskladujte jednotku ani palivo v uzavřeném prostoru, kde se páry paliva mohou dostat do kontaktu s jiskrami nebo s otevřeným ohněm z ohříváči teplé vody, elektrických motorů nebo spinačů, pecí atd.
- Skladujte na suchém místě mimo dosah dětí.

IDENTIFIKACE (CO JE CO?)

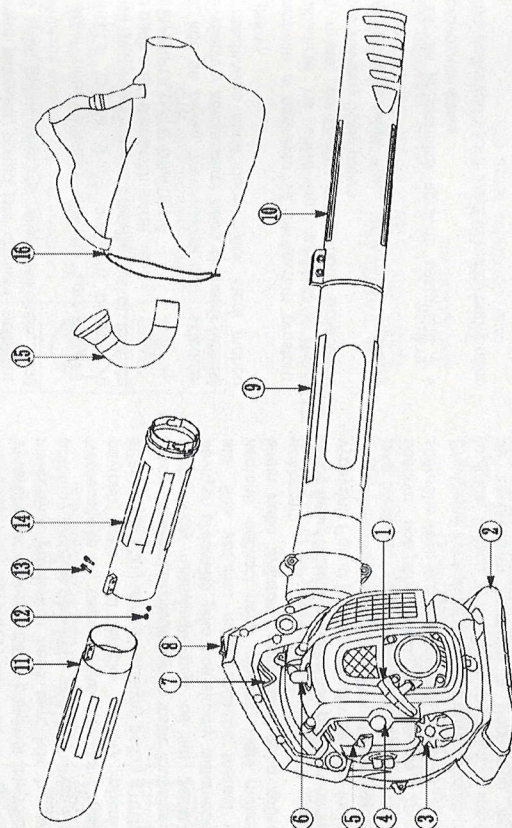

CO JE CO?

1. Startér
2. Rukojeť vysavače
3. Palivová nádrž
4. Základní tlačítko
5. Páčka syřiče
6. Zapalovací svíčka
7. Škrtková klapka
8. Vypínač
9. Horní trubice foukače
10. Dolní trubice foukače
11. Dolní trubice vysavače
12. Matice
13. Šroub
14. Horní trubice vysavače
15. Spojovací nástavec
16. Sběrný vak

MONTÁŽ

OBSAH KRABICE

Zkontrolujte obsah krabice podle následujícího seznamu.

- Foukač
- Horní trubice foukače
- Dolní trubice foukače
- Spojovací nástavec
- Sběrný vak
- Horní trubice vysavače
- Dolní trubice vysavače
- Taška na nářadí
- Lahev na míchání

POZNÁMKA: Je normální, že palivový filtr v prázdné palivové nádrži chrstí.

MONTÁŽ

VAROVÁNÍ: Před otevřením vstupních dvířek vysavače nebo při pokusu vložit nebo odstranit trubice foukače nebo vysavače vypněte motor a ujistěte se, že se lopatky oběžného přestaly otáčet. Rotující lopatky mohou způsobit vážné zranění. Před prováděním údržby vždy odpojte zapalovací svíčku nebo přístupné pohyblivé části.

VAROVÁNÍ: Pokud jste jednotku obdrželi sestavenou, opakujte všechny kroky, abyste se ujistili, že je jednotka správně sestavena a všechny upevňovací prvky jsou bezpečné. Dodržujte všechny bezpečnostní pokyny uvedené v návodu a na jednotce.

• Pro montáž je vyžadován standardní šroubovák.

MONTÁŽ FOUKAČE MONTÁŽ TRUBICE FOUKAČE

1. Zarovnejte žebro na horní trubici foukače s upínacím šroubem (horním) u výstupu foukače; zasuňte trubici na místo.
POZNÁMKA: Upínací šrouby trubice musí být dostatečně povoleno, aby umožňovaly vložení trubice foukače do výstupu foukače. Šroub povolte otáčením proti směru hodinových ručiček (nevýjímajte matice).

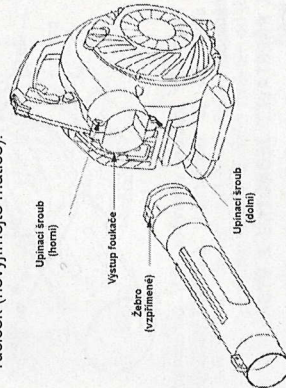

2. Trubicu zajistěte otáčením šroubů po směru hodinových ručiček.
3. Zarovnejte žebro na spodní trubici foukače se žebrem na horní trubici foukače.

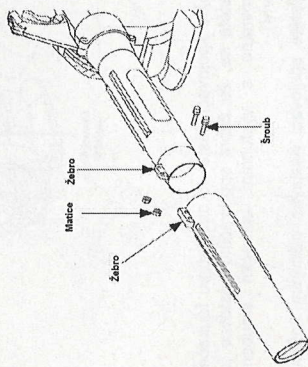

4. Nasuňte spodní trubici foukače na horní trubici foukače.
5. Trubicu zajistěte otáčením šroubů po směru hodinových ručiček.
6. Chcete-li trubice vyjmout, otočte šroub proti směru hodinových ručiček a trubice povolte.

MONTÁŽ VYSAVAČE MONTÁŽ SBĚRNÉHO VAKU

1. Otevřete zip sběrného vaku a vložte spojovací nástavec.
2. Protláčte malý konec spojovacího nástavce malým otvorem ve vaku.

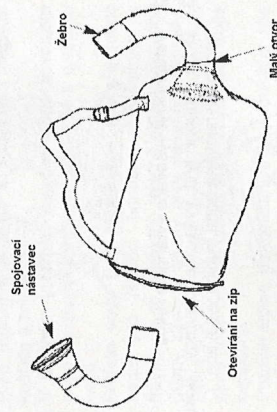

- POZNÁMKA:** Ujistěte se, že je okraj malého otvoru zarovnan s rozšířenou oblastí spojovacího nástavce a žebro na spojovacím nástavci je na spodní straně.
3. Zavřete zip na vaku. Ujistěte se, že je zip zcela zapnutý.
 4. Vyjměte trubice foukače z motoru.

MONTÁŽ

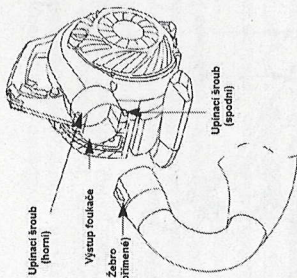

5. Vložte spojovací nástavec do výstupu foukače. Ujistěte se, že žebro spojovacího nástavce je zarovnáno s výstupním upínacím šroubem (horní).
6. Zajistěte spojovací nástavec otáčením šroubů ve směru hodinových ručiček.

MONTÁŽ TRUBICE VYSAVAČE

VAROVÁNÍ: Před otevřením vstupních dvířek vysavače nebo při pokusu vložit nebo odstranit trubici foukače nebo vysavače vypněte motor a ujistěte se, že se lopatky oběžného kola přestaly otáčet. Rotující lopatky mohou způsobit vážné zranění.

1. Otáčejte knoflíkem proti směru hodinových ručiček tak, aby se knoflík zcela povolil.

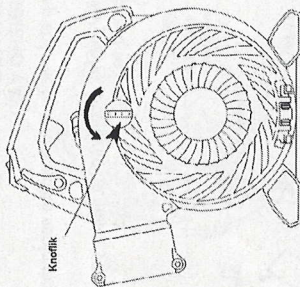

2. Vstupní kryt vysavače vytáhněte rukou.
3. Držte vstupní kryt vysavače otevřený, dokud není nainstalována horní trubice vysavače.

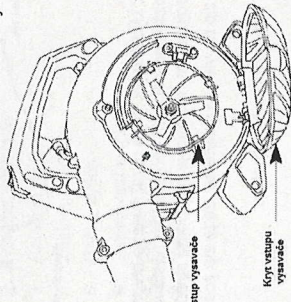

4. Zarovnejte spínač na vnitřní straně vstupu vysavače se štěrbinou na horní trubici vysavače.

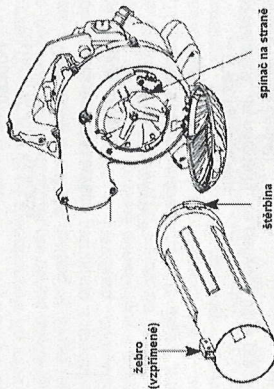

5. Zatláčte horní trubici vysavače do vstupu vysavače. Otočte trubici proti směru hodinových ručiček, abyste trubici upevnili k jednotce foukače.

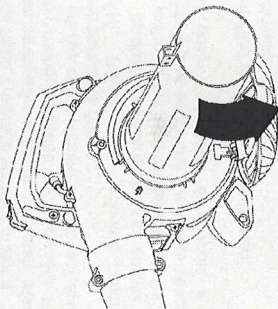

6. Zarovnejte žebro na spodní trubici foukače se žebrem na horní trubici foukače. Nasuňte spodní trubici vysavače na horní trubici vysavače.

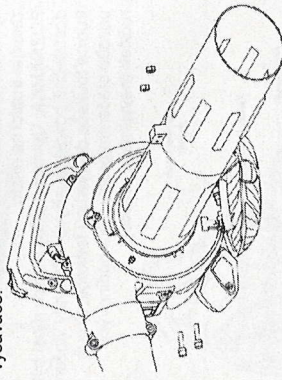

7. Když obě trubice vysavače drží pohromadě, smontujte je dohromady pomocí dodaných šroubů.

JAK PŘESTAVĚT JEDNOTKU Z VYSAVAČE NA FOUKAČ

VAROVÁNÍ: Během vyfukování zbytků držte stranou tlumiče směrem od těla a oblečení (viz PROVOZNI POLOHA).

1. Odstraňte spojovací nástavec a sběrný vak otáčením šroubů proti směru hodinových ručiček, abyste povolili spojovací nástavec.

MONTÁŽ

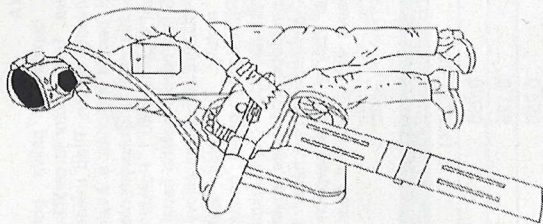

1. Vymějte trubice vysavače otáčením trubic ve směru hodinových ručiček.
2. Zavřete vstupní kryt vysavače a ujistěte se, že je opravdu uzavřený.
3. Znovu nainstalujte trubice foukače (viz MONTÁŽ TRUBICE FOUKAČE).

NASTAVENÍ RAMENNÍHO POPRUHU

VAROVÁNÍ: Během vysávání zbytků držte jednotku stranou tlumiče směrem od těla a oblečení (viz PROVOZNI POLOHA).

2. Ramenní popruh převlečte přes hlavu a umístěte na levé rameno.
3. Natahněte pravou ruku k zadní části sběrného vaku.
4. Upravte ramenní popruh do té doby, dokud sběrný vak/šev ramenního popruhu neleží mezi palcem a ukazováčkem.
5. Ujistěte se, že vzduch volně proudí ze spojovacího nástavce do vaku. Pokud je vak zdeformovaný, jednotka nebude fungovat správně.

PROVOZ

PROVOZNI POLOHA

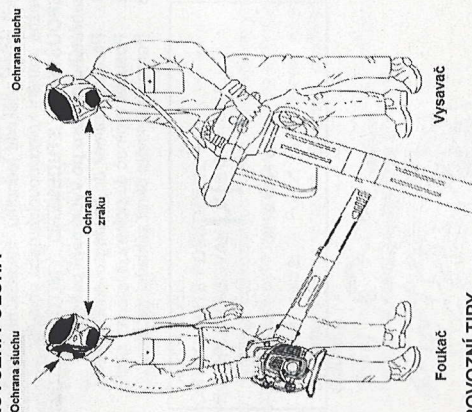

PROVOZNI TIPY

VAROVÁNÍ: Během vysávání, nebo vyfukování zbytků držte jednotku stranou tlumiče směrem od těla a oblečení (viz PROVOZNI POLOHA).

- Aby se snížilo riziko ztráty sluchu spojené s hladinou zvuku, je nutná ochrana sluchu.
- Aby se snížilo riziko poranění spojené s rotujícími částmi, zastavte motor před instalací nebo demontáží příslušenství. Neprovazujte jednotku bez ochranného krytu/ochranných krytů.

- Provozujte elektrické zařízení pouze v přiměřených hodinách – ne brzy ráno ani pozdě v noci, kdy byste mohli rušit lidi. Dodržujte časy uvedené v místních nařízeních. Obvyklá doporučení jsou od pondělí do soboty od 9:00 do 17:00.

- Chcete-li snížit hladinu hluku, omezte počet kusů zařízení používaných současně.
- Chcete-li snížit hladinu hluku, provozujte elektrické foukače při nejnižší možné rychlosti škrtící klapky.
- Před foukáním použijte k odstranění nečistot košťata a hrábě.
- V prašném prostředí povrchy mírně navlhčete nebo použijte nástavec, pokud je k dispozici voda.
- Seřete vodu tím, že použijte foukače místo hadic pro mnoho činností, souvisejících s travníky a se zahrádou, včetně oblastí jako jsou okapy, zástěny, terasy, grily, verandy a zahrady. Dejte si pozor na děti, domácí zvířata, otevřená okna nebo čerstvě umytá auta. Zbytky odfukujte bezpečně.
- Použijte úplné prodloužení trysky foukače, aby mohl proud vzduchu pracovat blízko země.
- Po použití foukače a dalšího vybavení je nezapomeňte OČISTIT! Zbytky zlikvidujte do odpadových nádob.

PŘED SPUŠTĚNÍM MOTORU

VAROVÁNÍ: Než začnete, přečtěte si informace o bezpečnosti v bezpečnostních pravidlech. Pokud bezpečnostním pravidlům nerozumíte, nepokoušejte se doplňovat palivo. Obratě se na autorizovaného poskytovatele servisu.

PROVOZ

DOPLŇOVÁNÍ PALIVA

VAROVÁNÍ: Při doplňování paliva pomalu odstraňte uzávěr paliva. Tento motor je certifikován pro provoz na bezolovnatý benzín. Před uvedením do provozu musí být benzín smíchán s kvalitním 2cyklovým vzduchem chlazeným motorovým olejem, který je určen k mísení v poměru 40:1. Poměr 40:1 se získá smícháním 5 litrů bezolovnatého benzínu s 0,125 litru oleje. **NEPOUŽÍVEJTE** automobilový olej ani olej pro lodní motory. Tyto oleje způsobí poškození motoru. Při míchání paliva postupujte podle pokynů vytištěných na nádobě oleje. Jakmile je olej přidán do benzínu, nádobu protřepejte, abyste se ujistili, že palivo je důkladně promícháno. Před doplňováním paliva si vždy přečtěte bezpečnostní pravidla týkající se paliva vaší jednotky a dodržujte je.

MÍŠÍCÍ POMĚR

Benzín, litry	Oil pro dvoutaktní motory, litry
2	0,050
5	0,125
10	0,250

POŽADAVKY NA PALIVO

Používejte kvalitní bezolovnatý benzín. Nejnižší doporučené oktanové číslo je 90 (RON).

DŮLEŽITÉ

Použití paliv s obsahem alkoholu (více než 10% alkoholu) může způsobit velké problémy s výkonem motoru a s výdříví.

VAROVÁNÍ: Nesprávné použití paliva a/nebo maziva způsobí problémy, jako: nesprávné zapojení spojky, přehřátí, parní zámeček, ztráta výkonu, nedostatek maziva, opotřebení palivových potrubí, těsnění a vnitřních součástí karburátoru atd. Paliva smíchaná s alkoholem způsobí vysokou absorpci vlhkosti ve směsi paliva a oleje, což způsobí oddělení oleje a paliva.

JAK ZASTAVIT MOTOR

- Uvolněte škrťací klapku.
- Zmačkněte a držte vypínač v pozici STOP tak dlouho, dokud se motor nevyne.

PŘED SPUŠTĚNÍM MOTORU

VAROVÁNÍ: Před použitím jednotky MUSÍTE zajistit, aby byly trubice zabezpečené.

- Palivový motor. Přesuňte se nejméně 3 metry od místa plnění paliva.
- Držte jednotku ve výchozí poloze, jak je znázorněno na obrázku. Ujistěte se, že foukač směřuje pryč od lidí, zvířat, skla a pevných předmětů.

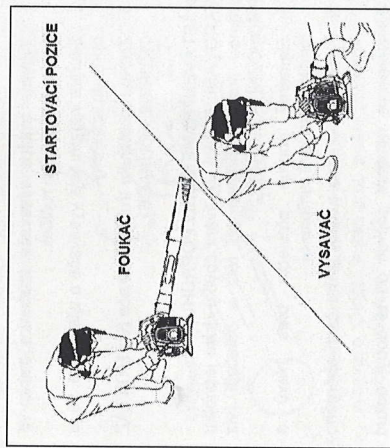

VAROVÁNÍ: Při spouštění motoru držte jednotku tak, jak je znázorněno na obrázku. Když motor běží nebo jej spouštíte, neumísťujte jednotku na žádný povrch, kromě takového, který je čistý a pevný. Zbytky, jako je štěrka, písek, prach, tráva atd., mohou být nasády přívodem vzduchu a vyhozeny vypouštěcím otvorem, což může poškodit jednotku, majetek nebo způsobit vážné zranění kolemjdoucích nebo obsluhy.

SPUŠTĚNÍ STUDENÉHO MOTORU (nebo zahřátého motoru po vycerpání paliva)

1. Přesuňte zámeček do polohy „1“.
2. Posuňte vypínač do polohy „1“.
3. Pomalu stiskněte 6krát základní tlačítko.

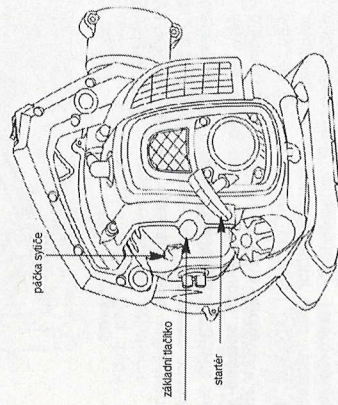
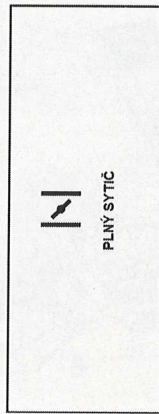

PROVOZ

4. Přesuňte páčku sytiče do polohy „OFF“.
5. Prudce tahejte za rukojeť startovacího lana, dokud motor nezni, jako by se pokoušel nastartovat, ale lano netahujte více než 6krát.
6. Zmačkněte škrťací klapku, páčka sytiče se přesune do polohy sytiče „FULL“.
7. Prudce tahejte za startér, dokud se motor nerozběhne.
8. Jakmile motor běží, nechte jej běžet 10 sekund.

SPOUŠTĚNÍ ZAHŘÁTÉHO MOTORU

1. Přesuňte zámeček do neintegrováného stavu.
2. Posuňte vypínač do polohy „1“.
3. Prudce tahejte za startér, dokud se motor nerozběhne.

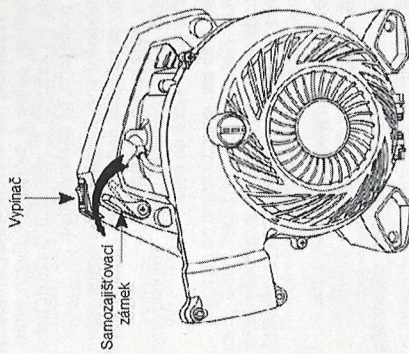

ÚDRŽBA

ZKONTROLUJTE A VYČISTĚTE JEDNOTKU A ŠTÍTKY

- Po každém použití zkontrolujte kompletní jednotku, zda neobsahuje uvolněné nebo poškozené části. Vyčistěte jednotku a štítky vlhkým hadříkem s jemným čisticím prostředkem.
- Očistěte jednotku čistým suchým hadříkem.

VYČISTĚTE VZDUCHOVÝ FILTR

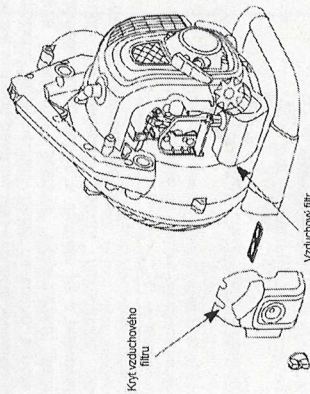

ZKONTROLUJTE VOLNÉ UPEVŇOVACÍ PRVKY A ČÁSTI

- Tlumič
- Držák zapalovací svíčky
- Vzduchový filtr
- Šrouby krytů

ZKONTROLUJTE POŠKOZENÉ NEBO OPOTŘEBOVANÉ ČÁSTI

- Pro výměnu poškozených nebo opotřebovaných částí kontaktujte autorizovaného servisního technika.
- Palivová nádrž - Pokud je palivová nádrž poškozená nebo protéká, přerušte používání jednotky.
 - Sběrný vak - Pokud je sběrný vak roztržený nebo poškozený, přestaňte jej používat.

ÚDRŽBA

Znečištěný vzduchový filtr snižuje výkon motoru a zvyšuje spotřebu paliva a tvorbu škodlivých emisí. Vždy čistěte po každých 5 hodinách provozu nebo každý rok, podle toho, co nastane dříve.

1. Po odstranění krytu očistěte kryt a oblast kolem něj, aby se nečistoty nedostaly do karburátorové komory, když je kryt odstraněn.

POZNÁMKA: Před otevřením krytu vzduchového filtru přesuňte páčku sytiče do polohy RUN.

2. Vyměňte částí tak, jak je ukázáno na obrázku.

POZNÁMKA: Nečistěte filtr benzínem nebo jiným hořlavým rozpouštědlem. Mohlo by způsobit požár nebo vznik škodlivých emisí způsobených vypařováním.

3. Omyjte filtr mýdlem a vodou.

4. Nechte filtr uschnout.

5. Naneste na filtr několik kapek oleje; stlačte filtr, aby se olej rozprostřel.

6. Vyměňte částí.

VYMĚŇTE ZAPALOVACÍ SVÍČKU

Vyměňte zapalovací svíčku každý rok, abyste zajistili, že motor bude snadněji startovat a lépe fungovat. Nastavte mezeru zapalovací svíčky na 0,6 mm. Časovač zapalování je přednastavený, neze jej změnit.

1. Otočte svíčkou a poté ji vytáhněte z držáku.

2. Vyměňte zapalovací svíčku z válce a zlikvidujte ji.

3. Vyměňte ji za zapalovací svíčku Champion RCJ-6Y a pevně ji utáhněte pomocí 19mm klíče.

4. Zapalovací svíčku znovu nainstalujte do držáku.

VYMĚŇTE PALIVOVÝ FILTR

Chcete-li vyměnit palivový filtr, vypusťte jednotku tím způsobem, že jej necháte běžet na sucho, a poté z nádrže odstraňte sestavu víčka/držáku paliva. Vytáhněte filtr z nádrže a vyměňte jej z palivového potrubí. Na palivové potrubí nainstalujte nový palivový filtr; přeinstalujte částí.

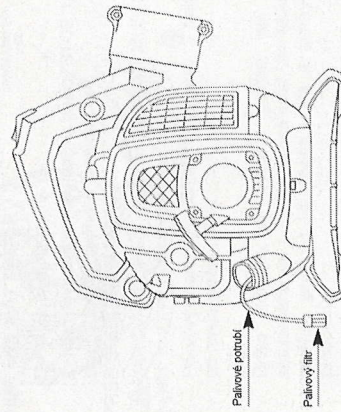

TLUMIČE

Jednou ročně se ujistěte, že jsou upevňovací šrouby tlumiče zajištěny a řádně dotaženy, aby nedošlo k poškození.

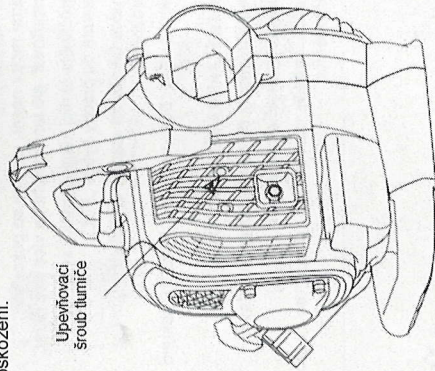

SŘÍZENÍ KARBURÁTORU

Karburátor byl pečlivě seřízen v továrně. Úpravy mohou být nezbytné, pokud zaznamenáte některou z následujících situací:

• Po uvolnění škrtky klapky motor neběží na volnoběh.

Nastavení volnoběžných otáček

Nechte motor běžet na volnoběh. Upravujte otáčky, dokud motor neběží bez stagnování (volnoběžné otáčky příliš nízké).

• Pokud motor stagnuje nebo se zastavuje, otáčejte knoflíkem volnoběžných otáček ve směru hodinových ručiček, abyste zvýšili otáčky motoru.

• Otáčením knoflíku volnoběžných otáček proti směru hodinových ručiček snížíte otáčky motoru.

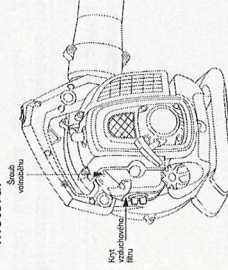

Pokud potřebujete další pomoc nebo si nejste jisti provedením tohoto postupu, kontaktujte autorizovaného poskytovatele servisu.

SKLADOVÁNÍ

VNITŘNÍ MOTOR

• Vyměňte zapalovací svíčku a vlijte 1 čajovou lžičku 2cyklového motorového oleje (vzduchem chlazený) otvorem zapalovací svíčky. Pomalu zatáhněte za startovací lano 8 až 10krát, aby se olej rovnoměrně rozprostřel.

• Před uskladněním nebo přepravou nechte motor vychladnout a jednotku zajištěte.

• Jednotku a palivo skladujte ve větráných prostorech, kde se páry paliva nemohou dostat do kontaktu s jiskrami nebo s otevřeným ohněm z ohřívачů teplé vody, elektrických motorů nebo spinačů, pecí atd.

• Jednotku skladujte se všemi kryty na svých místech. Umístěte jednotku tak, aby žádný ostrý předmět nemohl způsobit náhodné zranění.

• Jednotku a palivo skladujte mimo dosah dětí.

VNEJŠÍ POVRCHY

• Pokud budete jednotku skladovat po určitou dobu, před uskladněním ji důkladně vyčistěte. Skladujte na čistém suchém místě.

• Vnější kovové povrchy lehce namažte.

VAROVÁNÍ:

Připravte jednotku na uskladnění na konci sezóny nebo pokud nebude používána po dobu 30 a více dnů.

• Před uskladněním nebo přepravou nechte motor vychladnout a jednotku zajištěte.

• Jednotku a palivo skladujte ve větráných prostorech, kde se páry paliva nemohou dostat do kontaktu s jiskrami nebo s otevřeným ohněm z ohřívачů teplé vody, elektrických motorů nebo spinačů, pecí atd.

• Jednotku skladujte se všemi kryty na svých místech. Umístěte jednotku tak, aby žádný ostrý předmět nemohl způsobit náhodné zranění.

• Jednotku a palivo skladujte mimo dosah dětí.

VNEJŠÍ POVRCHY

• Pokud budete jednotku skladovat po určitou dobu, před uskladněním ji důkladně vyčistěte. Skladujte na čistém suchém místě.

• Vnější kovové povrchy lehce namažte.

VAROVÁNÍ:

Připravte jednotku na uskladnění na konci sezóny nebo pokud nebude používána po dobu 30 a více dnů.

• Před uskladněním nebo přepravou nechte motor vychladnout a jednotku zajištěte.

• Jednotku a palivo skladujte ve větráných prostorech, kde se páry paliva nemohou dostat do kontaktu s jiskrami nebo s otevřeným ohněm z ohřívачů teplé vody, elektrických motorů nebo spinačů, pecí atd.

• Jednotku skladujte se všemi kryty na svých místech. Umístěte jednotku tak, aby žádný ostrý předmět nemohl způsobit náhodné zranění.

• Jednotku a palivo skladujte mimo dosah dětí.

VNEJŠÍ POVRCHY

• Pokud budete jednotku skladovat po určitou dobu, před uskladněním ji důkladně vyčistěte. Skladujte na čistém suchém místě.

• Vnější kovové povrchy lehce namažte.

VAROVÁNÍ:

Před prováděním jakýchkoli níže doporučených nápravných opatření, která jsou jiná než ta, která vyžaduje provoz jednotky, vždy zastavte jednotku a odpojte zapalovací svíčku.

ODSTRANOVÁNÍ ZÁVAD

ZÁVADA

PŘÍČINA

NÁPRAVA

1. Motor je zaplaven.
2. Palivová nádrž je prázdná.
3. Zapalovací svíčka nezapaluje.
4. Palivo nedosahuje karburátoru.
5. Nízká komprese.

1. Viz „Úvodní pokyny“.
2. Napiňte nádrž správnou palivovou směsí.
3. Namontujte novou zapalovací svíčku.
4. Zkontrolujte, zda není znečištěný palivový filtr; nahraťte. Zkontrolujte, zda není palivové potrubí zdeformované nebo zložené/opravte nebo vyměňte.
5. Obratě se na autorizovaného poskytovatele servisu.

Motor neběží správně na volnoběh.

1. Palivo nedosahuje karburátoru.
2. Karburátor vyžaduje seřízení.
3. Oprotřebením těsnění křikového hřídele.
4. Nízká komprese.

1. Zkontrolujte, zda není znečištěný palivový filtr; nahraťte. Zkontrolujte, zda není palivové potrubí zdeformované nebo zložené/opravte nebo vyměňte.
2. Obratě se na autorizovaného poskytovatele servisu.
3. Obratě se na autorizovaného poskytovatele servisu.
4. Obratě se na autorizovaného poskytovatele servisu.

Motor při zatížení nezrychluje, posrřádá silu nebo se vypne.

1. Vzduchový filtr je znečištěný.
2. Palivo nedosahuje karburátoru.
3. Zapalovací svíčka je zanesená.
4. Síťo pro zachycení jisker je ucpané.
5. Karburátor vyžaduje seřízení
6. Nahromaděný uhlík.
7. Nízká komprese.

1. Vyčistěte nebo vyměňte filtr.
2. Zkontrolujte, zda není znečištěný palivový filtr; nahraťte. Zkontrolujte, zda není palivové potrubí zdeformované nebo zložené/opravte nebo vyměňte.
3. Vyčistěte nebo vyměňte zapalovací svíčku, odměňte mezeru.
4. Vyměňte síťo.
5. Obratě se na autorizovaného poskytovatele servisu.
6. Obratě se na autorizovaného poskytovatele servisu.
7. Obratě se na autorizovaného poskytovatele servisu.

Z motoru stoupá příliš mnoho dýmu

1. Sytič funguje jen částečně.
2. Špatná palivová směs.
3. Vzduchový filtr je znečištěný.
4. Karburátor vyžaduje seřízení.

1. Viz „Palivo vaší jednotky“.
2. Vyměňte za správnou zapalovací svíčku.
3. Karburátor vyžaduje seřízení.
4. Nahromaděný uhlík.

Motor se přehřívá.

1. Vyčistěte nebo vyměňte vzduchový filtr.
2. Vyčistěte nebo vyměňte palivový filtr.
3. Vyčistěte nebo vyměňte karburátor.
4. Vyčistěte nebo vyměňte sytič.

ZKONTROLUJTE UPEVŇOVACÍ ŠROUBY

TECHNICKÉ ÚDAJE

MODEL: TT-BV3405

MOTOR

Zdvih motoru, cm3
Jmenovitý výkon KW
Volnoběžné otáčky +/- 400, ot/min
Tlumič katalyzátoru

ZAPALOVACÍ SYSTÉM

Zapalovací svíčka

Mezera elektrody, mm

PALIVO A MAZÁNÍ

Objem palivové nádrže, cm3

HMOTNOST

Hmotnost bez paliva a trubic, kg

EMISE HLUKU

(viz Poznámka 1)

Hladina akustického výkonu, měřená B (A)

Hladina akustického výkonu, zaručená LWA dB(A)

ÚROVNĚ ZVUKU

(viz Poznámka 2)

Ekvivalentní hladina akustického tlaku u ucha obsluhy, měřená

podle ISO 22868, dB (A)

Vybaveno trubicemi foukače a tryskou (originální)

Vybaveno trubicemi vysavače a tryskou (originální)

ÚROVNĚ VIBRACÍ

(viz Poznámka 3)

Ekvivalentní úrovně vibrací (ajov, eq) na rukojeťích, měřeno

podle ISO 22867, m/s²

Vybaveno trubicemi foukače a tryskou (originální), pravá

8,2/10,4

Vybaveno trubicemi vysavače a tryskou (originální), levá/pravá

Poznámka 1: Emise hluku do okolního prostředí měřené jako akustický výkon (LWA) v souladu se směrnicí ES 2000/14 / ES. Hlášená hladina akustického výkonu stroje byla změněna pomocí původního řezacího příslušenství, které poskytuje nejvyšší hladinu. Rozdíl mezi zaručeným a měřeným akustickým výkonem je v tom, že zaručený akustický výkon zahrnuje také rozptyl ve výsledku měření a rozdíly mezi různými stroji stejného modelu podle směrnice 2000/14/ES.

Poznámka 2: Hlášená data pro ekvivalentní hladinu akustického tlaku pro stroj mají typický statistický rozptyl (směrodatnou odchylku) 1 dB (A).

Poznámka 3: Hlášená data pro ekvivalentní úroveň vibrací mají typický statistický rozptyl (směrodatnou odchylku) 1 m/s².

EC PROHLÁŠENÍ O SHODĚ STROJNÍHO ZAŘÍZENÍ CE Declaration of Conformity

Obchodní název dovozce: **V-GARDEN s.r.o**

Adresa: **Dolní Nová Ves 148, Lázně Bělohrad 50781, Czech Republic**

Prohlašujeme, že toto strojní zařízení

Název produktu : Zahradní vysavač, foukač

Obchodní název: Zahradní benzínový vysavač, foukač

Funkce: vysávání - foukání listí a prachu

Model: TT-BV3405 (VeGA BV3405)

Typ: Benzínem poháněný

Garantovaná hladina hluku Lwa: **113dB(A) pro TT-BV3405 (VeGA BV3405)**

Splňuje všechna příslušná ustanovení směrnic:

EC Machinery Directive: 2006/42/EC

EC Directive of Electromagnetic Compatibility 2014/30/EU

EC noise Directive 2000/14/EC amended by 2005/88/EC

Emmission Directive 97/68/EC

na základě ES přezkoušení typu

Datum a podpis výrobce / date: 12.9.2019 Lázně Bělohrad

Paluckého 122, 300 05 SMÍŘICE
Tel.: 494 340 070, Fax: 494 940 091
IC: 274 6772, DIČ: CZ27481778