



BLUETOUCH.

HASIČSKÉ AUTO

BLUETOUCH HASIČSKÉ AUTO PRO DĚTI
BLUETOUCH FIRETRUCK FOR KIDS

INSTALAČNÍ A UŽIVATELSKÝ MANUÁL INSTALLATION USER MANUAL



Specifikace

Hasičské auto pro děti

Baterie	12 V/7 Ah
Doporučený věk dítěte	3 – 8 let
Maximální zatížení	30 kg
Rozměry	102 x 56 x 58 cm
Rychlost	2–5 km/h
Doba použití	1–2 hodiny nepřetržitého provozu po úplném nabití (8–12 hodin)
Parametry nabíječky	Vstup AC 110–240 V, výstup DC 12 V–0.9 A/1 A
Pojistka	Samočinná pojistka

Upozornění

Před použitím si důkladně přečtěte tento návod. Obsahuje důležité informace, které je třeba dodržovat. Uchovávejte ho na bezpečném místě pro případné budoucí použití. Nedodržení pokynů může ohrozit bezpečnost dětí.

- Ujistěte se, že hračka je vždy používána pod dozorem dospělé osoby.
- Tato hračka není určena k použití v dopravě ani na veřejných silnicích.
- Vyhněte se používání ve vlhkém či mokřém prostředí.



Obsah balení – schéma součástí

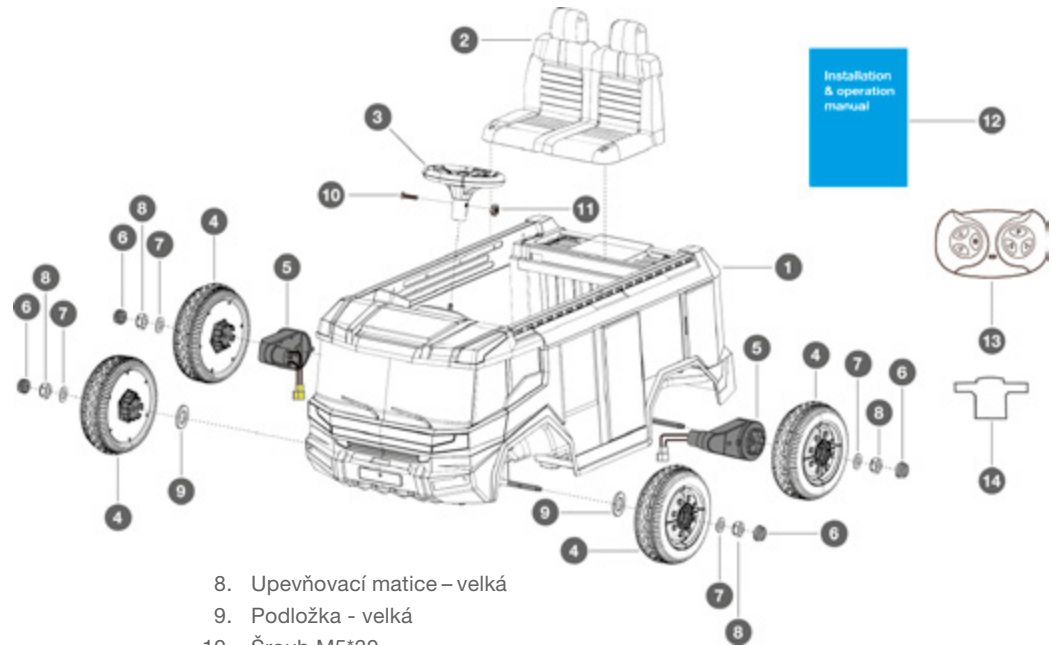

- | | |
|---------------------------|------------------------------|
| 1. Tělo kabiny | 8. Upevňovací matice – velká |
| 2. Sedadlo | 9. Podložka - velká |
| 3. Volant | 10. Šroub M5*30 |
| 4. Kolo | 11. Upevňovací matice – malá |
| 5. Motor | 12. Uživatelský manuál |
| 6. Krytka středu kola | 13. Dálkové ovládání |
| 7. Podložka matice – malá | 14. Utahovací klíč |

Návod k sestavení

Krok 1 Kola a motory

matice M10 × 4 ks
 podložka – malá × 4 ks
 podložka – velká × 2 ks

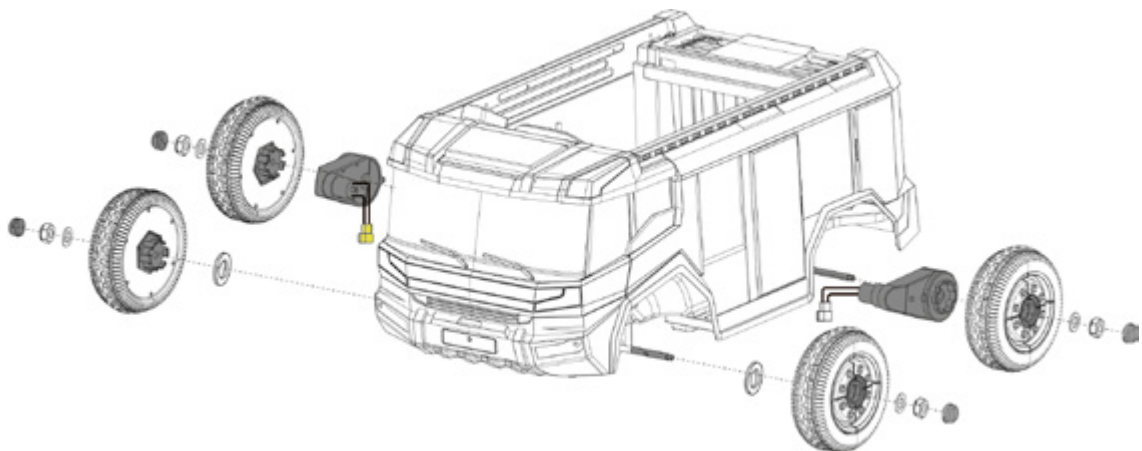

Krok 2 Motor a konektory se zástrčkami
 Propojte konektory do zástrček dle obrázku

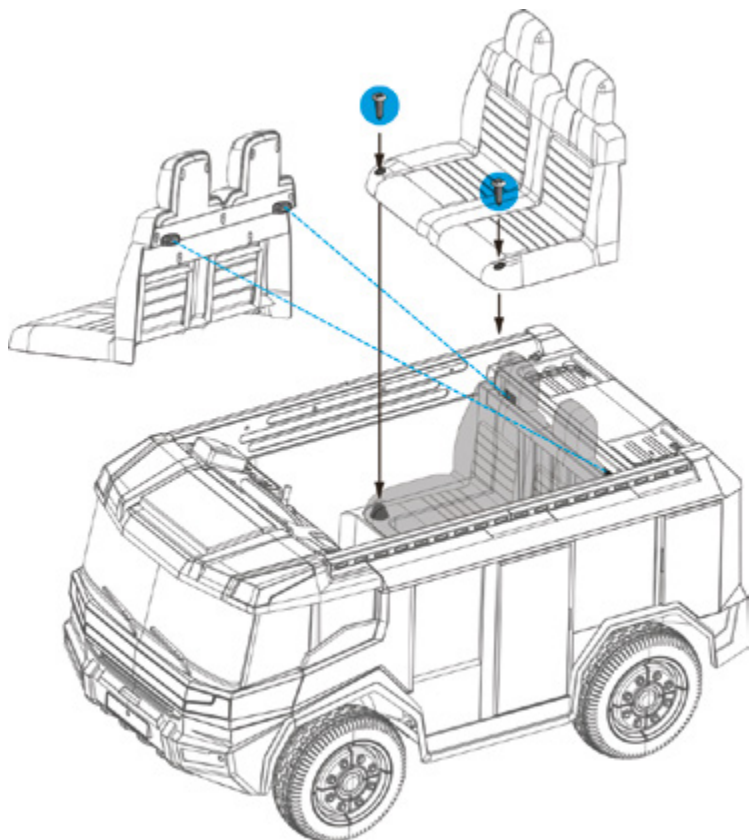
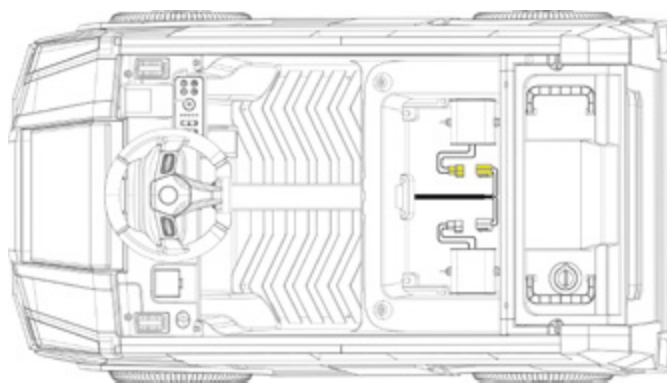

Krok 3 Sedadla
 šroub M3,5×12, 2 ks

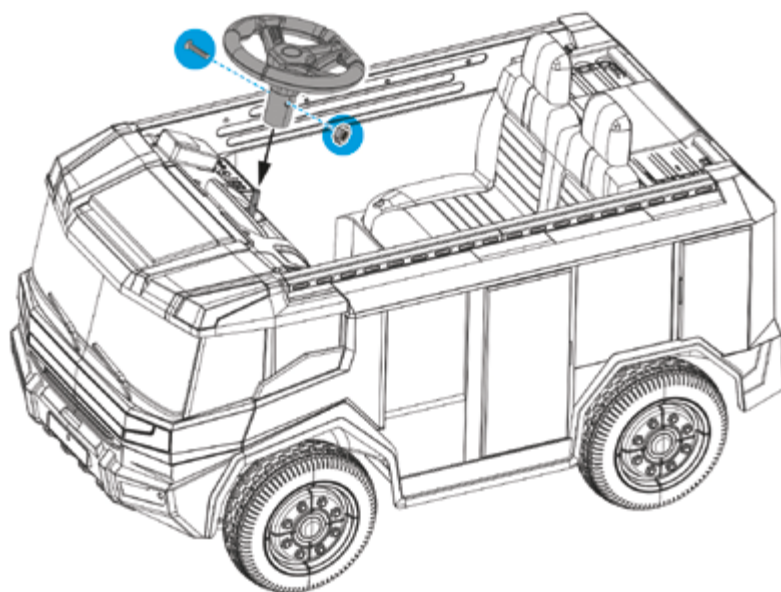

Krok 4 Volant
 šroub M5×30, 1 ks
 matice M5, 1 ks

Krok 5 Propojení konektorů se zástrčkami

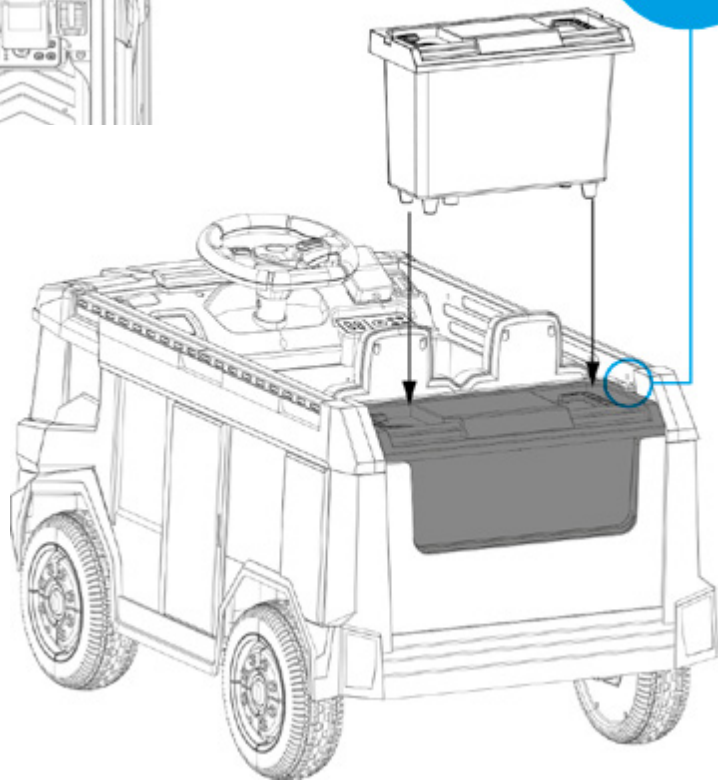
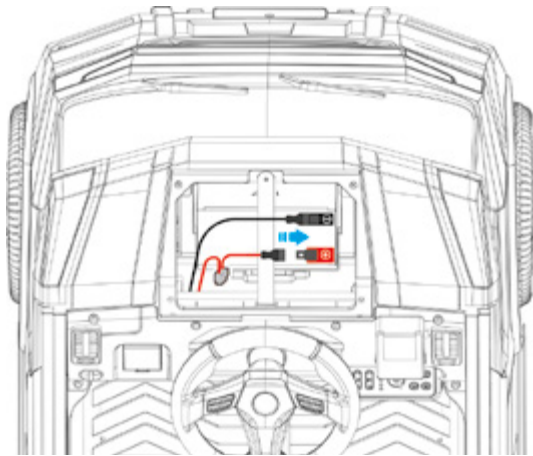

Krok 6 Nádrž na vodu

Umístění příslušenství

Na obrázku níže je znázorněno uložení ruční stříkací pistole, nádrže na vodu a nářadí

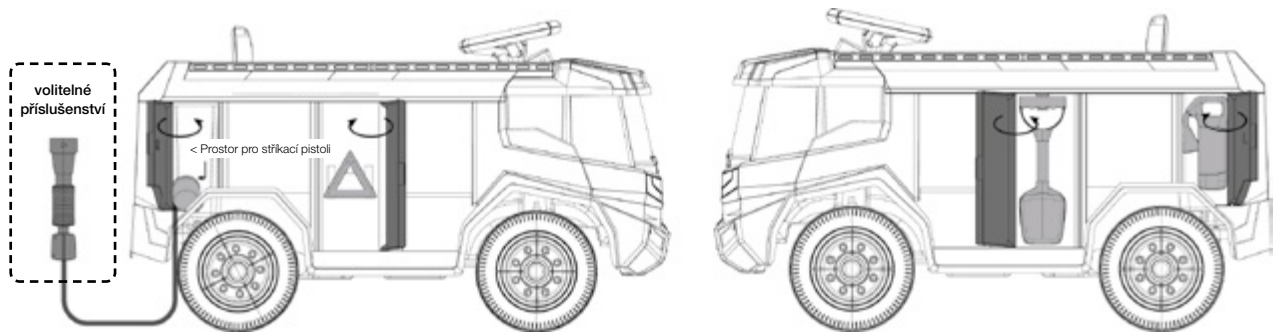

Popis ovládacích prvků

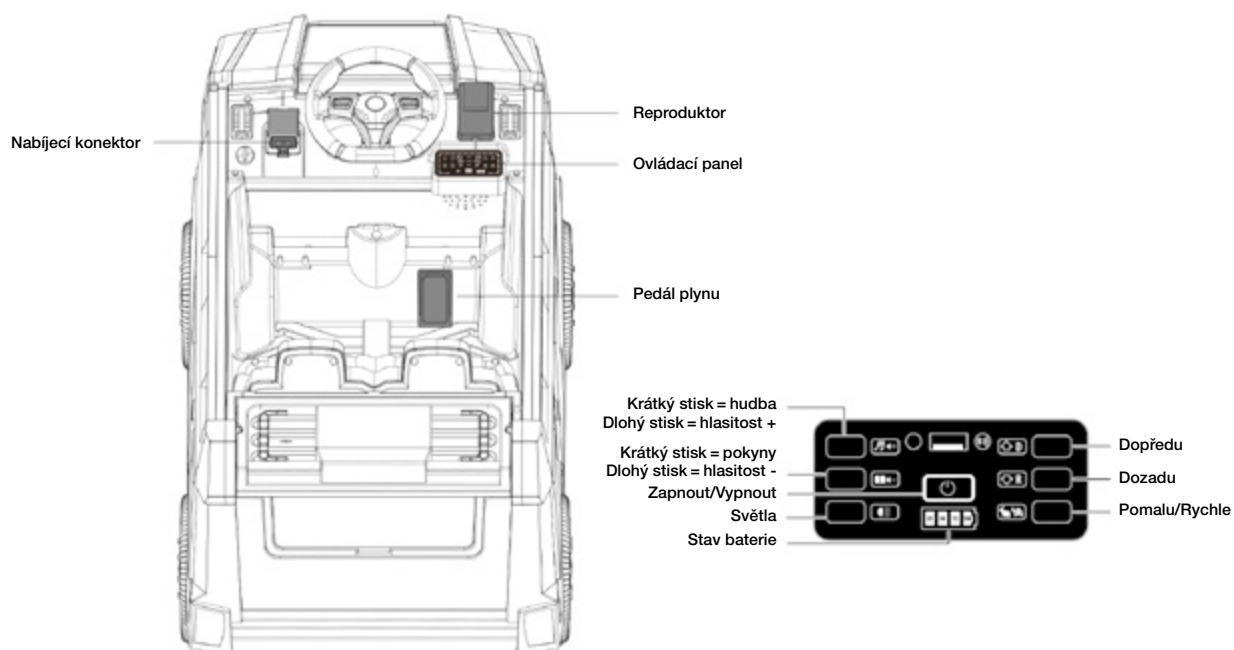

Dálkový ovladač

Párování ovladače s autem

UPOZORNĚNÍ:

Dálkový ovladač je třeba párovat již před prvním použitím a po každé výměně baterií.

1. Vypněte autíčko.

Stisknutím a podržením šipky „Dopředu“ a „Dozadu“ déle než na 3 vteřiny se dostanete do Párovacího módu: LED dioda bliká.

2. Zapněte autíčko, LED dioda na ovladači zhasne.

3. Spárováno.

Stavové kontrolky indikující rychlost vozidla:

1 LED: Nízká rychlost

2 LED: Střední rychlost

3 LED: Vysoká rychlost

Pokud stisknete tlačítko Brzda, všechny LED diody se rozblíkají.

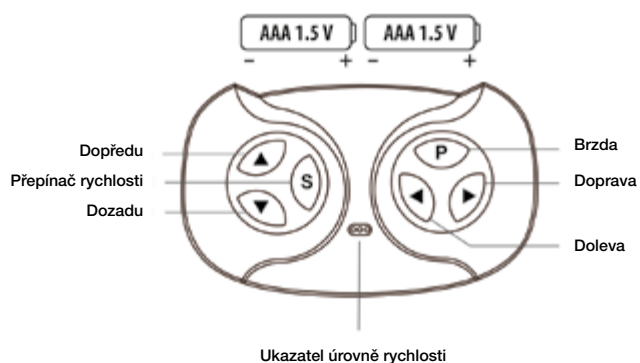

Bezpečnostní upozornění

1. Dosah dálkového ovladače od autíčka je 10 m. Nevzdalujte se od autíčka na větší vzdálenost.
2. Dálkový ovladač smí používat pouze dospělé osoby. Uchovávejte jej mimo dosah dětí.
3. Předtím, než dětem povolíte hraní s autíčkem, sami si pečlivě přečtěte návod a ovládání autíčka si sami vyzkoušejte.
4. Nikdy nejezděte s autíčkem na silnicích, poblíž vody nebo v dopravním provozu. Při hraní by měly děti používat ideálně i helmu.
5. Zabraňte navlhnutí dálkového ovladače, aby nedošlo k poškození vodičů.
6. Používejte shodný typ baterií a vyhněte se kombinaci starých a nových kusů baterie.
7. Pokud dálkový ovladač nebudete déle používat, vyjměte z něj baterie.
8. Dbejte na to, aby dálkový ovladač nespadol z výšky na zem.
9. Zkontrolujte správnou polaritu zapojení vložené baterie v autíčku.
10. Nabíjet baterii smí pouze dospělá osoba.
11. Vyřazené baterie ekologicky zlikvidujte.
12. Autíčko není určeno pro děti mladší 3 let.
13. Pokud se dosah dálkového ovladače sníží pod 3 metry, je čas na výměnu jeho baterií.
14. Před nabíjením důkladně zkontrolujte stav nabíječky.
15. Při jízdě s autíčkem dbejte na to, aby nebylo převrženo. Předejděte rovněž srážce s osobou či zvířetem.
16. Autíčko je určeno pouze pro použití jedním dítětem. Nepřetěžujte autíčko! **Nejvyšší doporučená nosnost je 30 kg!**

Nabíjení

S ohledem na bezpečnost dětí je důležité zajistit, aby nabíjení autíčka prováděly pouze dospělé osoby. Nabíjecí konektor naleznete nalevo pod volantem. Postupujte podle ilustrace, která je součástí návodu k obsluze. Pokud výkon autíčka začne klesat, je čas dobít baterii. Baterii nabíjejte ideálně po dobu 8-12 hodin, avšak maximálně 20 hodin. Před nabíjením se ujistěte, že je autíčko vypnuté. Potom zastrčte konektor nabíječky do zdířky pro nabíjení autíčka a až poté nabíječku zapojte do elektrické zásuvky.

Důležité upozornění k nabíjení

1. Používejte pouze nabíječku a baterii dodanou výrobcem.
2. Vyhněte se kombinaci starých a nových baterií nebo různých typů baterií.
3. Zabraňte zkratování baterií.
4. Dodržujte správnou polaritu při zapojení baterie a její řádné uložení.
5. Před nabíjením pečlivě zkontrolujte stav nabíječky, baterie a konektoru. Pokud zjistíte poškození, nepoužívejte je.
6. Lehké zahřátí během nabíjení je normální, avšak výrazné zvýšení teploty může signalizovat problém s nabíječkou, baterií nebo vnitřním obvodem.
7. Zajistěte baterii tak, aby nedošlo k jejímu vypadnutí při náhodném převrácení autíčka.
8. Použité baterie likvidujte odpovědně a recyklujte je.
9. Pokud nebude výrobek delší dobu používán, uložte jej zcela nabitý na bezpečné a suché místo a jednou měsíčně jeho baterii dobijte. Prodloužíte tak její životnost a vyhněte se poškození baterie
10. Nabíječky nejsou určeny pro hraní, udržujte je mimo dosah dětí.

Výměna pojistky

1. Pokud je nutné vyměnit pojistku, nejprve odstraňte sedadlo, poté vyjměte samočinnou pojistku, a nakonec ji nahradte novou.
2. Tento výrobek používá obnovitelnou pojistku proti přetížení. Pokud proud přesáhne příliš vysokou hodnotu, automaticky se přeruší dodávka elektrické energie a během 5–10 sekund se dodávka proudu opět automaticky obnoví.
3. Pro zajištění nepřetržité dodávky elektrické energie je nezbytné, aby tento výrobek nebyl přetěžován. Zajistěte, aby zátěž nepřekročila doporučené hodnoty specifikované výrobcem. Předejdete tím možnému vyhození pojistky a následnému přerušení dodávky elektrické energie.

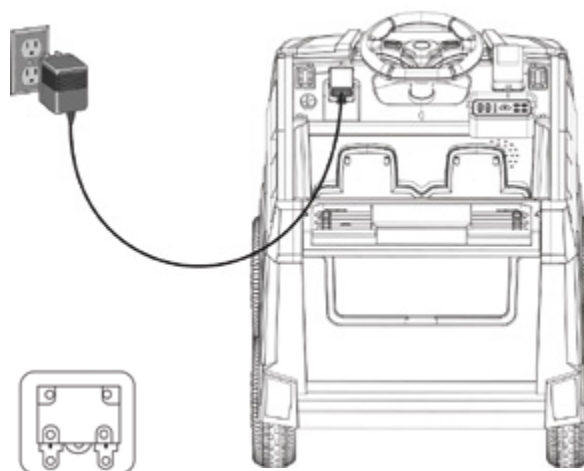

POZNÁMKA:

Samočinná pojistka má hodnotu 10/13 A

Údržba

1. Před uvedením do provozu zkontrolujte hlavní části autíčka, zda nedošlo k poškození. Pokud něco není v pořádku, výrobek nepoužívejte.
2. Občas promažte kovové části, předejdete tak vzniku rzi.
3. Autíčko skladujte v bezpečné vzdálenosti od zdroje tepla a slunečního světla. Nepoužívejte za deště.
4. Držte autíčko mimo zdroj vysokých teplot, aby se ne-zdeformovaly jeho plastové části. Vyvarujte se rovněž nabíjení baterie v blízkosti hořlavých materiálů.
5. Po každém použití nabijte baterii a pravidelně ji dobíjejte, abyste prodloužili její životnost.
6. Čištění povrchu autíčka provádějte jemným hadříkem spolu s neagresivním čisticím prostředkem. Nemyjte ho proudem vody a nepoužívejte mýdlo.
7. Pokud autíčko nepoužíváte, vždy jej vypněte.
8. Používejte pouze pojistky odpovídajících parametrů.
9. Neprovádějte sami neodborné úpravy nebo opravy autíčka. Vždy se raději obraťte na odborníka.
10. Používejte autíčko pouze tak, jak je uvedeno v tomto manuálu.
11. Zabraňte zkratu baterií a nedobíjejte baterie, které k tomu nejsou určeny.
12. Dobíjecí baterie nabíjejte pod dohledem dospělé osoby.
13. Vyřazené baterie ekologicky likvidujte takovým způsobem, aby k nim neměly přístup děti.
14. Pokud autíčko nebudete delší dobu používat, vyjměte baterii a uschovejte ji mimo dosah dětí.

Likvidace

Prosíme, nevyhazujte toto elektrické autíčko do běžného komunálního odpadu. Symbol přeškrtnuté popelnice na kolečkách značí, že se jedná v případě vyřazení o elektrické a elektronické zařízení (WEEE) podléhající směrnici 2012/19/EU. Pro bezpečnou likvidaci je nezbytné odevzdat jej k recyklaci v souladu s místními předpisy o nakládání s odpady elektrických a elektronických zařízení. Stejně tak, prosíme, nevyhazujte použité baterie a akumulátory do běžného odpadu. Můžete je odevzdat do sběrného dvora nebo zpět prodejci, který vám poskytne další informace o recyklaci a správné likvidaci. Děkujeme za vaši spolupráci při ochraně životního prostředí

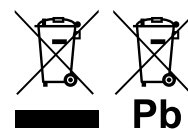

Prohlášení o shodě

Bluetouch s.r.o., výrobce tohoto elektrického auta pro děti, tímto prohlašuje, že toto zařízení splňuje příslušné ustanovení směrnic EU, stejně jako harmonizované a národní normy, ustanovení a nařízení vlády.

Toto prohlášení o shodě je založeno na následujících normách a certifikátech, ověřených testovacími zprávami vydanými společností Intertek Testing Services Shanghai.

Zařízení splňuje požadavky podle následujících standardů nebo specifikací:

EN IEC 55014–1:2021:

Elektromagnetická kompatibilita – Požadavky na domácí spotřebiče, elektrické nářadí a podobná zařízení Část 1: Emise

EN IEC 55014–2:2021:

Elektromagnetická kompatibilita – Požadavky na domácí spotřebiče, elektrické nářadí a podobná zařízení Část 2: Imunita – Standard pro rodinu výrobků

EN IEC 61000–3–2:2019+A1:2021:

Elektromagnetická kompatibilita (EMC) – Část 3–2: Limity – Limity pro harmonické proudy (vstupní proud zařízení ≤ 16 A na fázi)

EN 61000–3–3:2013+A1:2019+A2:2021:

Elektromagnetická kompatibilita (EMC) – Část 3–3: Limity – Omezení změn napětí, kolísání napětí a blikání v elektrizačních soustavách s veřejným nízkým napětím, pro zařízení s označeným proudem ≤ 16 A na fázi a nepodléhající podmíněnému připojení

BS EN IEC 55014–1:2021:

Elektromagnetická kompatibilita – Požadavky na domácí spotřebiče, elektrické nářadí a podobná zařízení Část 1: Emise

BS EN IEC 55014–2:2021:

Elektromagnetická kompatibilita – Požadavky na domácí spotřebiče, elektrické nářadí a podobná zařízení Část 2: Imunita – Standard pro rodinu výrobků

BS EN IEC 61000–3–2:2019+A1:2021:

Elektromagnetická kompatibilita (EMC) – Část 3–2: Limity – Limity pro harmonické proudy (vstupní proud zařízení ≤ 16 A na fázi)

BS EN 61000–3–3:2013+A2:2021:

Elektromagnetická kompatibilita (EMC) – Část 3–3: Limity – Omezení změn napětí, kolísání napětí a blikání v elektrizačních soustavách s veřejným nízkým napětím, pro zařízení s označeným proudem ≤ 16 A na fázi a nepodléhající podmíněnému připojení

Petr Novák



Výrobce

BlueTouch, s.r.o. Zelený Pruh 1974/109, Praha 4, 140 00, Česká republika
info@bluetouch.cz, IČ: 094 37 223, DIČ: CZ094 37 223





Špecifikácia

Hasičské auto pre deti

Batéria	12 V/7 Ah
Odporúčaný vek dieťaťa	3 – 8 let
Maximálne zaťaženie	30 kg
Rozmery	102 x 56 x 58 cm
Rýchlosť	2–5 km/h
Doba používania	1-2 hodiny nepretržitého používania po úplnom nabití (8-12 hodín)
Parametre nabíjačky	Vstup AC 110–240 V, výstup DC 12 V–0.9 A/1 A
Poistka	Samočinná poistka

Oznámenie

Pred použitím si dôkladne prečítajte túto príručku. Obsahuje dôležité informácie, ktoré je potrebné dodržiavať. Uschovajte si ho na bezpečnom mieste pre budúce použitie. Nedodržanie pokynov môže ohroziť bezpečnosť detí.

- Zabezpečte, aby sa hračka používala vždy pod dohľadom dospeljej osoby.
- Táto hračka nie je určená na používanie pri preprave alebo na verejných komunikáciách.
- Vyhnite sa používaniu vo vlhkom alebo mokrom prostredí.



Obsah balenia – schéma komponentov

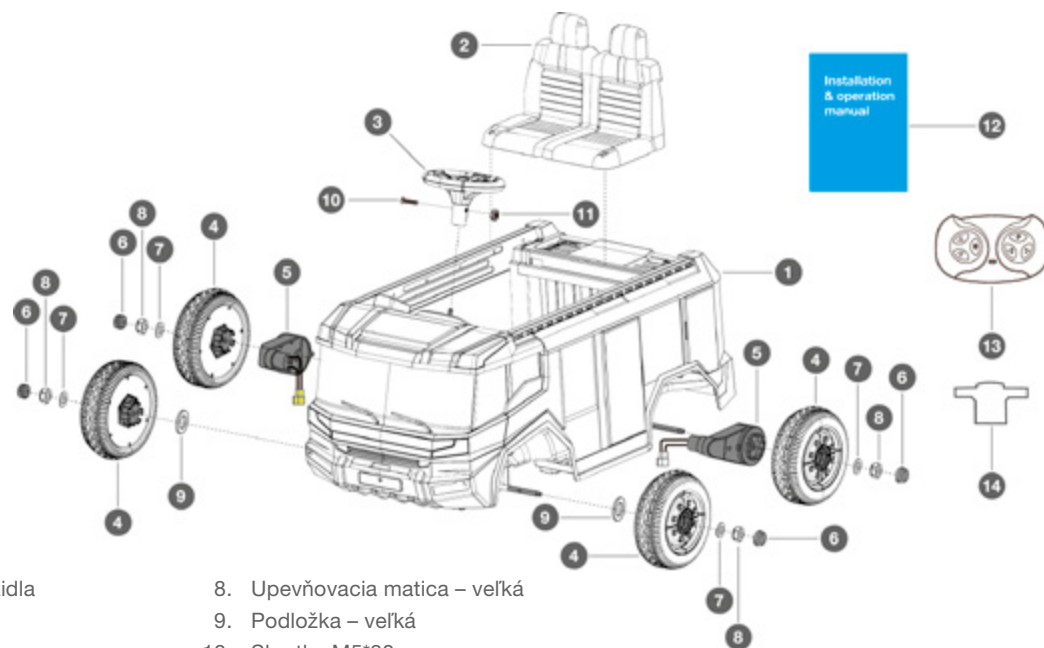

- | | |
|---------------------------|-------------------------------|
| 1. Karoséria vozidla | 8. Upevňovacia matica – veľká |
| 2. Sedadlo | 9. Podložka – veľká |
| 3. Volant | 10. Skrutka M5*30 |
| 4. Kolesá | 11. Upevňovacia matica – malá |
| 5. Motor | 12. Návod na použitie |
| 6. Stredový kryt kolesa | 13. Diaľkové ovládanie |
| 7. Podložka matice - malá | 14. Uťahovací kľúč |

Návod na montáž

Krok 1 Kolesá a motory

matica M10 × 4 ks
podložka – malá × 4 ks
podložka – veľká × 2 ks

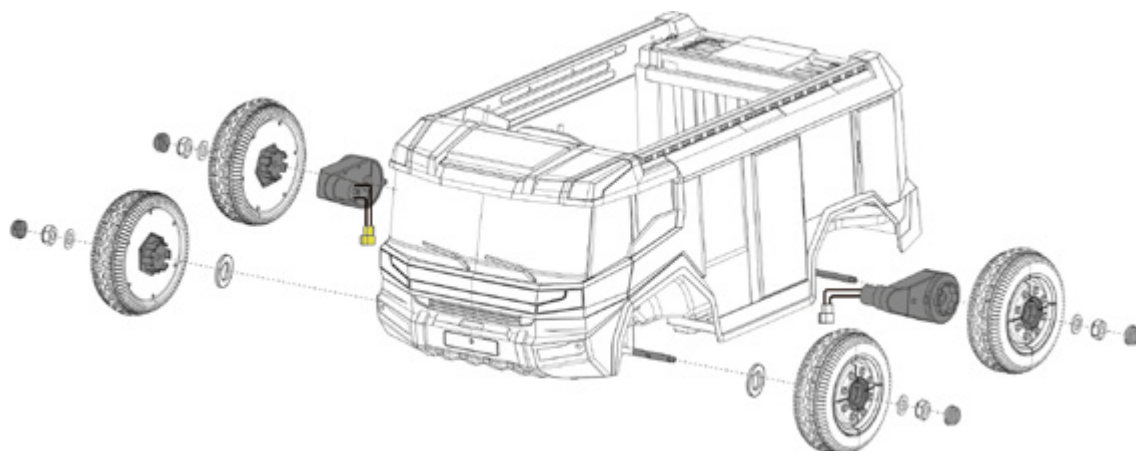

Krok 2 Motor a konektory so zástrčkami

Pripojte konektory ku koncovkám, ako je znázornené na obrázku.

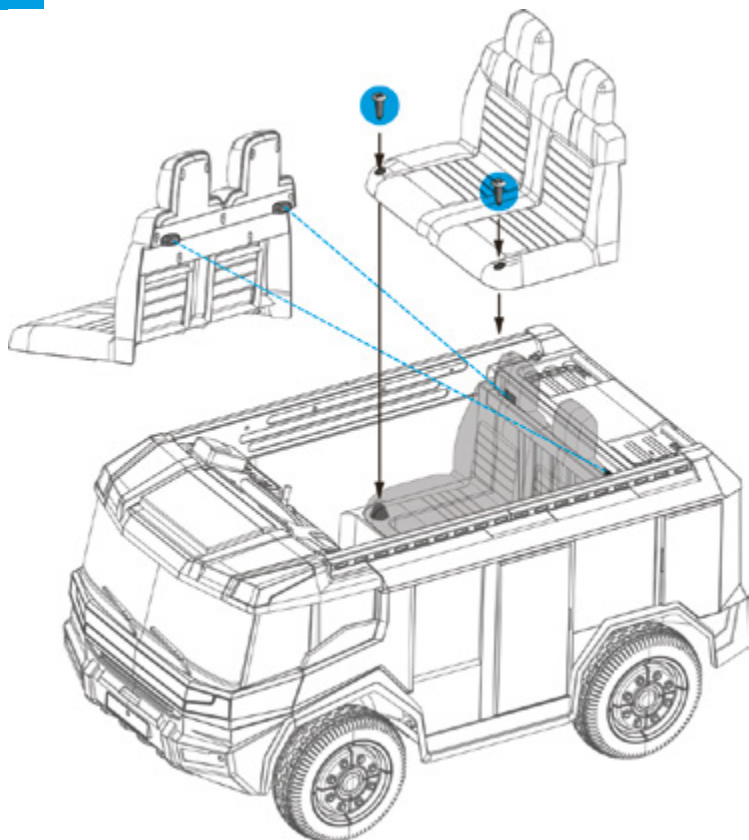
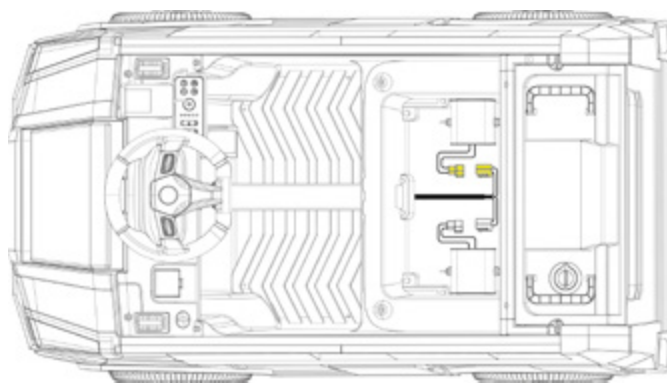
**Krok 3 Sedadlá**

skrutka M3,5 × 12, 2 ks

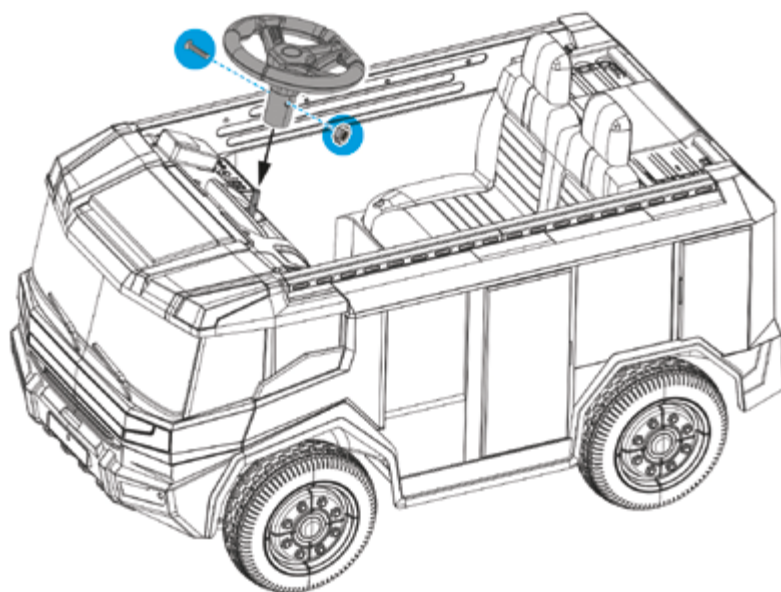
**Krok 4 Volant**

skrutka M5 × 30, 1 ks
matica M5, 1 ks

Krok 5 Pripojenie konektorov ku zástrčkám

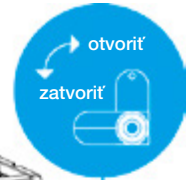
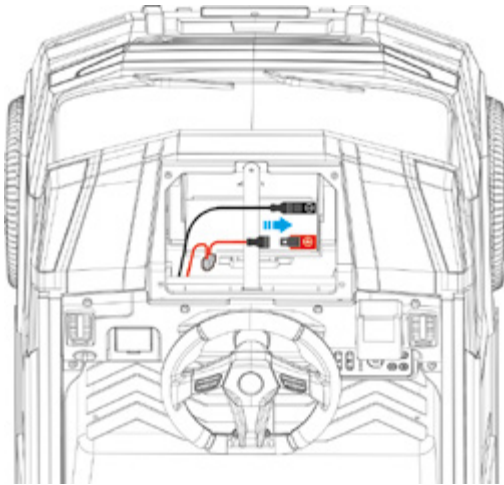

Krok 6 Nádrž na vodu

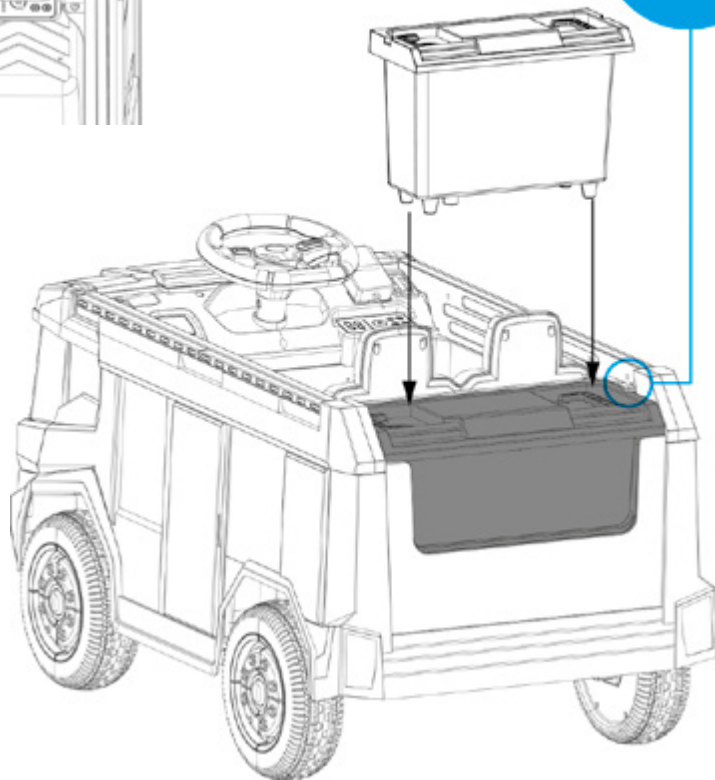

Umiestnenie príslušenstva

Na nasledujúcom obrázku je znázornené umiestnenie ručnej striekacej pištole, nádrže na vodu a náradia.

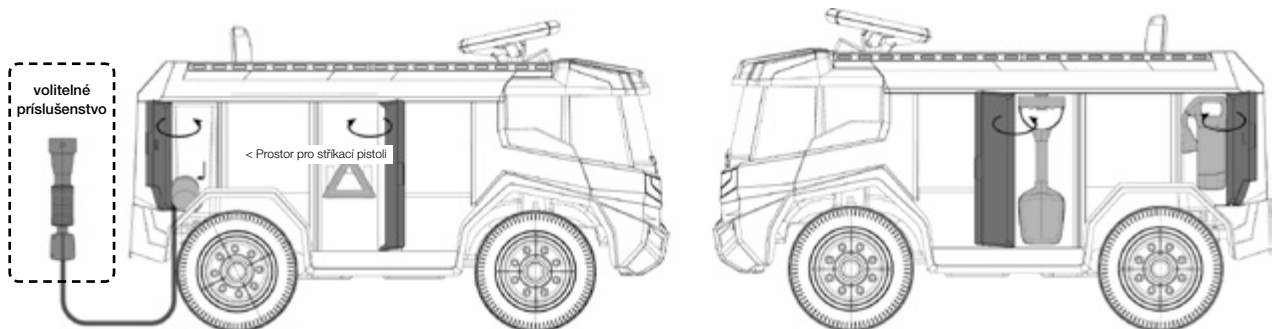

Prehľad ovládacích prvkov

SK

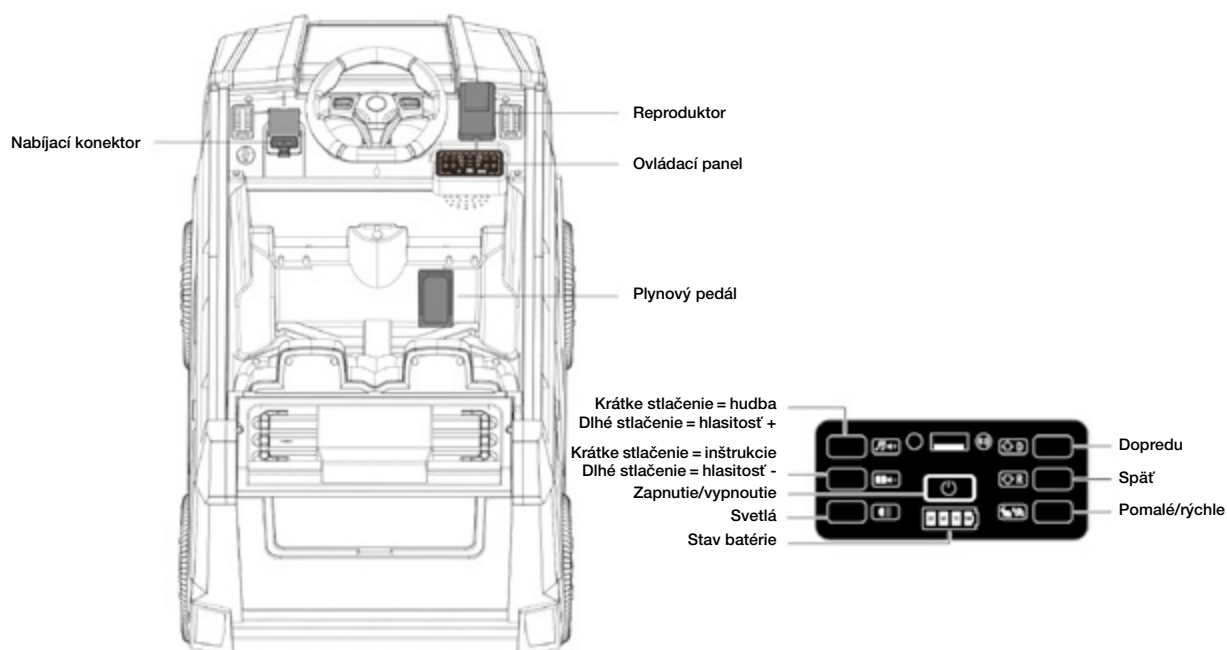

Diaľkový ovládač

Spárovanie diaľkového ovládača s vozidlom

UPOZORNENIE:

Diaľkový ovládač musí byť spárovaný pred prvým použitím a po každej výmene batérie.

1. Vypnite vozidlo.
Stlačte a podržte šípky „Vpred“ a „Vzad“ na viac ako 3 sekundy, aby ste vstúpili do režimu párovania: kontrolka LED bliká.
2. Zapnite vozidlo, LED dióda na ovládači zhasne.
3. Spárované.

Stavové kontrolky indikujúce rýchlosť vozidla:

- 1 LED: nízka rýchlosť
- 2 LED: stredná rýchlosť
- 3 LED: vysoká rýchlosť

Ak stlačíte brzdové tlačidlo, všetky LED diódy budú blikáť.

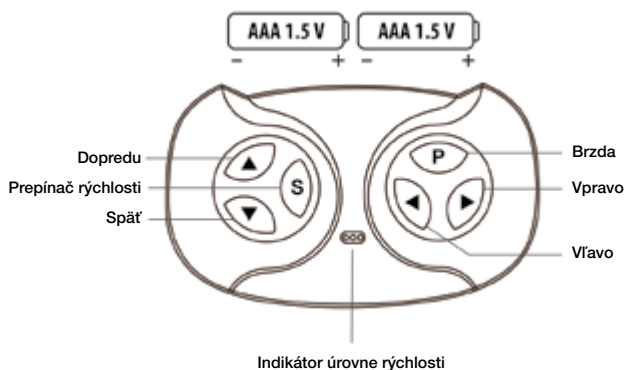

Bezpečnostné upozornenie

1. Dosah diaľkového ovládania od vozidla je 10 m. Nepohybujte sa od autíčka na väčšiu vzdialenosť.
2. Diaľkové ovládanie môžu používať len dospelé osoby. Uchovávajte ho mimo dosahu detí.
3. Predtým, ako dovoľíte deťom hrať sa s autíčkom, mali by ste pozorne prečítali návod na použitie. Sami si vyskúšajte ovládanie autíčka.
4. Nikdy nejazdite s autíčkom po komunikáciách, ani v blízkosti vody, alebo v cestnej premávke. Pri hre by deti mali používať v ideálnom prípade prilbu.
5. Vyhnite sa navlhnutiu diaľkového ovládania, aby ste zabránili poškodeniu káblov.
6. Používajte rovnaký typ batérií a vyhýbajte sa kombináciám starých a nových batérií.
7. Ak diaľkový ovládač nebudete dlhší čas používať, vyberte batérie z diaľkového ovládača.
8. Zabezpečte, aby diaľkový ovládač nespadol z výšky na zem.
9. Skontrolujte správnu polaritu vlozenej batérie v detském autíčku.
10. Batériu môže nabíjať iba dospelá osoba.
11. Vyradené batérie zlikvidujte spôsobom šetrným k životnému prostrediu.
12. Vozidlo nie je určené pre deti mladšie ako 3 roky.
13. Ak sa zníži dosah diaľkového ovládania pod 3 metre, je čas na výmenu batérií.
14. Pred nabíjaním dôkladne skontrolujte stav nabíjačky.
15. Pri jazde autom dbajte na to, aby nedošlo k jeho prevráteniu. Vyhnite sa tiež nárazu do osoby alebo zvierata.
16. Autíčko je určené na používanie len jedným dieťaťom. Autíčko nepreťažujte! **Maximálna odporúčaná nosnosť je 30 kg!**

Nabíjanie

S ohľadom na bezpečnosť detí je dôležité zabezpečiť, aby vozidlo nabíjali len dospelé osoby. Nabíjací konektor nájdete vľavo pod volantom. Postupujte podľa podľa obrázku v návode na obsluhu. Ak výkon vozidla začne klesať, je čas na dobitie batérie. Nabíjajte batériu v ideálnom prípade 8 až 12 hodín, nie však dlhšie ako 20 hodín. Pred nabíjaním sa uistite, že je vozidlo vypnuté. Potom zapojte konektor nabíjačky do nabíjacej zástrčky a a následne pripojte nabíjačku do elektrickej zásuvky.

Dôležité upozornenia o nabíjaní

1. Používajte iba nabíjačku a batériu dodanú výrobcom.
2. Nekombinujte staré a nové batérie alebo rôzne typy batérií.
3. Vyhnite sa skratovaniu batérií.
4. Dodržiavajte správnu polaritu pri pripájaní batérie a správne uloženie.
5. Pred nabíjaním dôkladne skontrolujte stav nabíjačky, batérie a konektora. Ak zistíte poškodenie, nepoužívajte ich.
6. Mierne zahrievanie počas nabíjania je normálne, ale výrazné zvýšenie teploty môže znamenať problém s nabíjačkou, batériou alebo vnútornými obvodmi.
7. Batériu zaistite, aby nevypadla, ak sa vozidlo náhodne prevráti.
8. Použité batérie likvidujte zodpovedne a recyklujte ich.
9. Ak sa výrobok nebude dlhší čas používať, uložte ho plne nabitý na bezpečnom a suchom mieste a po raz za mesiac dobíjajte jeho batériu. Predĺžite tak jej životnosť a predídete poškodeniu batérie.
10. Nabíjačky nie sú určené na hranie, uchovávajte ich mimo dosahu detí.

Výmena poistky

1. Ak je potrebné vymeniť poistku, najprv odstráňte sedadlo, potom vyberte samočinnú poistku a nakoniec ju vymeňte za novú.
2. Tento výrobok používa obnoviteľnú poistku proti preťaženiu. Ak prúd prekročí príliš vysokú hodnotu, napájanie sa automaticky preruší a do 5 až 10 sekúnd sa napájanie automaticky obnoví.
3. Na zabezpečenie nepretržitej dodávky elektrickej energie je nevyhnutné, aby tento výrobok nebol preťažovaný. Zabezpečte, aby záťaž neprekročila odporúčané hodnoty uvedené v špecifikáciách výrobcu. Zabráňte tak možnému prepáleniu poistky a následnému prerušeniu dodávky elektrickej energie.

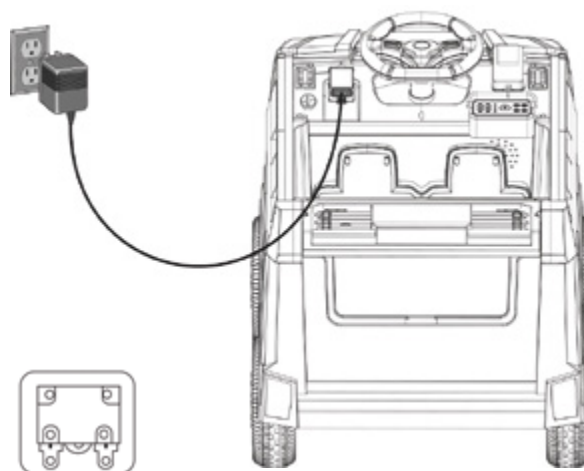

POZNÁMKA:

Samočinná poistka má hodnotu 10/13 A

Údržba

1. Pred uvedením do prevádzky skontrolujte hlavné časti vozidla, či nie sú poškodené. Ak niečo nie je v poriadku, výrobok, nepoužívajte.
2. Príležitostne namažte kovové časti, aby ste zabránili hrdzaveniu.
3. Vozidlo skladujte v bezpečnej vzdialenosti od zdroja tepla a slnečného žiarenia. Nepoužívajte ho v daždi.
4. Autíčko uchovávajte mimo dosahu zdrojov vysokých teplôt, aby ste zabránili deformácii jeho plastových častí. Taktiež sa vyhýbajte nabíjaniu batérie v blízkosti horľavých materiálov.
5. Batériu nabíjajte po každom použití a pravidelne ju dobíjajte, aby ste predĺžili jej životnosť.
6. Povrch vozidla čistite mäkkou handričkou spolu s neagresívnym čistiacim prostriedkom. Neumývajte ho prúdom vody ani nepoužívajte mydlo.
7. Vždy vypnite vozidlo, keď ho nepoužívate.
8. Používajte len poistky vhodných parametrov.
9. Nevykonávajte sami žiadne neodborné úpravy alebo opravy vozidla. Vždy sa obráťte na odborníka.
10. Vozidlo používajte len tak, ako je uvedené v tejto príručke.
11. Zabráňte skratu batérií a nenabíjajte batérie, ktoré nie sú na tento účel určené.
12. Nabíjajte dobíjacie batérie pod dohľadom dospeléj osoby.
13. Vyradené batérie ekologicky zlikvidujte spôsobom, ktorý zabráni prístupu detí k nim.
14. Ak nebudete vozidlo dlhší čas používať, vyberte batériu a uchovávajte ju mimo dosahu detí.

Vyhlásenie o zhode

Spoločnosť Bluetouch s.r.o., výrobca tohto elektrického autíčka pre deti, týmto vyhlasuje, že toto zariadenie je v súlade s ustanoveniami smerníc EÚ, ako aj harmonizovanými a národnými normami, predpismi a vládnymi nariadeniami.

Toto vyhlásenie o zhode je založené na nasledujúcich normách a certifikátoch, ktoré boli overené skúšobnými protokolmi vydanými spoločnosťou Intertek Testing Services Shanghai.

Zariadenie spĺňa požiadavky týchto noriem noriem alebo špecifikácií:

EN IEC 55014-1:2021:

Elektromagnetická kompatibilita – Požiadavky na Domáce spotrebiče, elektrické zariadenia a podobné zariadenia zariadenia, časť 1: Emisie

EN IEC 55014-2:2021:

Elektromagnetická kompatibilita – Požiadavky na Domáce spotrebiče, elektrické spotrebiče a podobné zariadenia Časť 2: Odolnosť. výrobkov

EN IEC 61000-3-2:2019+A1:2021:

Elektromagnetická kompatibilita (EMC) – Časť 3-2: Medzné hodnoty – Medzné hodnoty harmonických prúdov (vstupné vstupný prúd ≤ 16 A na fázu)

EN 61000-3-3:2013+A1:2019+A2:2021:

Elektromagnetická kompatibilita (EMC) – Časť 2: Elektromagnetická kompatibilita 3-3: Limity – Obmedzenie kolísania napätia, kolísanie napätia a blikania vo verejných energetických systémoch nízkonapäťových verejných energetických systémoch, pre zariadenia s označením prúdom ≤ 16 A na fázu a nepodliehajúce podliehajú nedostatočnému spojeniu

BS EN IEC 55014-1:2021:

Elektromagnetická kompatibilita – Požiadavky na Domáce spotrebiče, elektrické náradie a podobné zariadenia Časť 1: Emisie

BS EN IEC 55014-2:2021:

Elektromagnetická kompatibilita (EMC) – Časť 3-2: Medze – Medze pre harmonické prúdy (vstupný prúd ≤ 16 A na fázu)

BS EN 61000-3-3:2013+A2:2021:

Elektromagnetická kompatibilita (EMC) – Časť 2.1 3-3: Medze – Obmedzenie kolísania napätia, kolísanie napätia a blikania vo verejných energetických systémoch nízkonapäťových verejných energetických systémoch, pre zariadenia s vyznačeným prúdom ≤ 16 A na fázu a nepodlieha zníženému odpojeniu.

Petr Novák



Likvidácia

Toto elektrické autíčko nevyhadzujte do bežného komunálneho odpadu. Symbol preškrtnutého koša na kolesách znamená, že v prípade vyradenia ide o elektrické a elektronické zariadenie (OEEZ), na ktoré sa vzťahuje smernica 2012/19/ Aby ste ho bezpečne zlikvidovali, je potrebné ho odovzdať na recykláciu v súlade s miestnymi predpismi o nakladaní s odpadmi elektrických a elektronických zariadení. Podobne nevhadzujte použité batérie a akumulátory do bežného odpadu. Môžete ich odovzdať do zberného dvora alebo späť k svojmu predajcovi, ktorý vám poskytne ďalšie informácie o recyklácii a správnej likvidácii. Ďakujeme vám za spoluprácu pri ochrane životného prostredia.

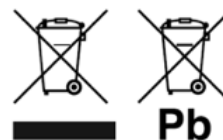

Výrobca

BlueTouch, s.r.o. Zelený Pruh 1974/109, Praha 4, 140 00, Česká republika
info@bluetouch.cz, IČ: 094 37 223, DIČ: CZ094 37 223



Nefunguje hasičské auto
k vaší spokojenosti?

**RYCHLÁ A POHODLNÁ
REKLAMACE**



www.bluetouch.cz/servis



BLUETOUCH.



BLUETOUCH.

bluetouch.cz
www.bluetouch-scooters.com
www.bluetouch.sk
www.bluetouch.hu