

Výměnný objektiv
Vymenitelný objektiv

Návod k použití
Návod na používanie

G MASTER

FE 135mm
F1.8 GM

Bajonet typu E
Objímka E-mount



SEL135F18GM



4736246010

<https://www.sony.net/>
©2018 Sony Corporation

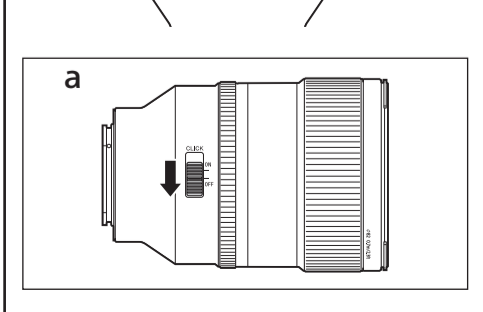
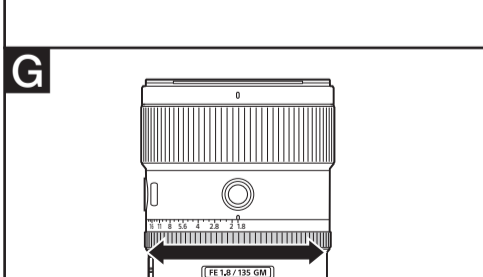
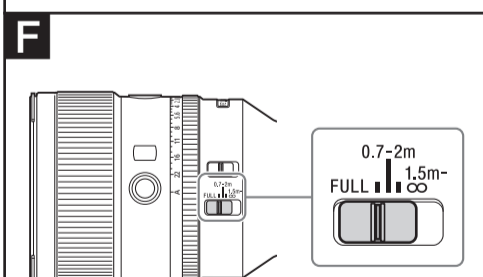
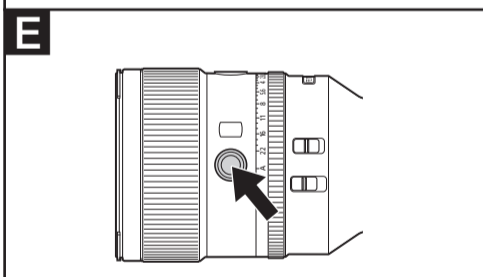
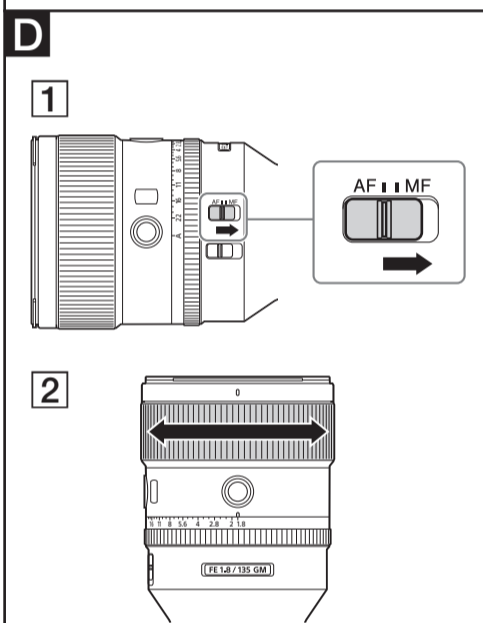
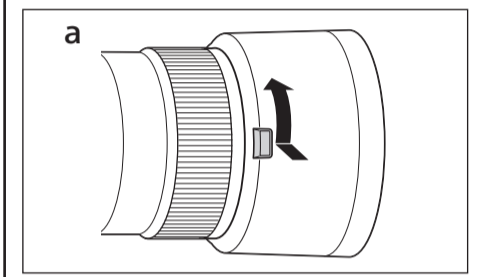
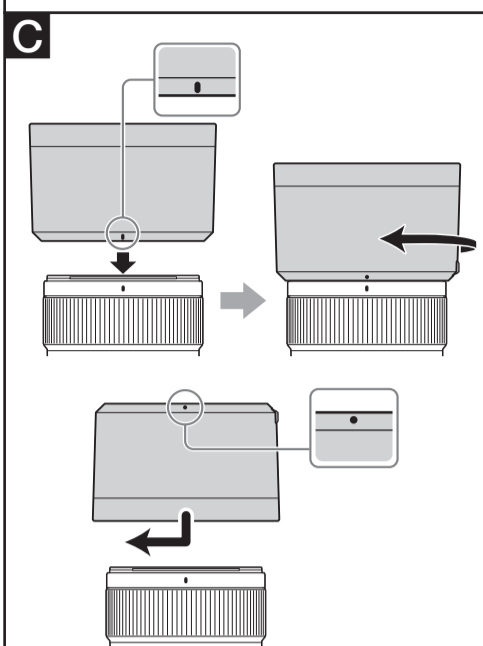
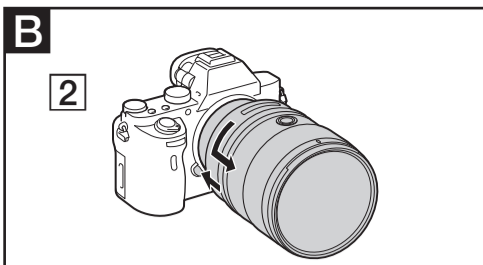
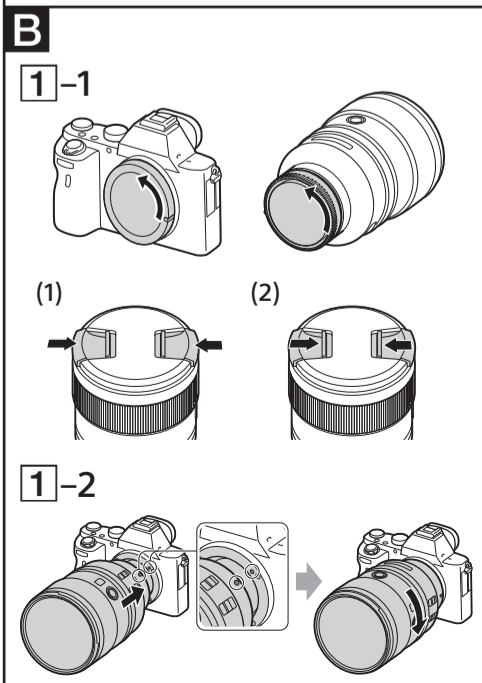
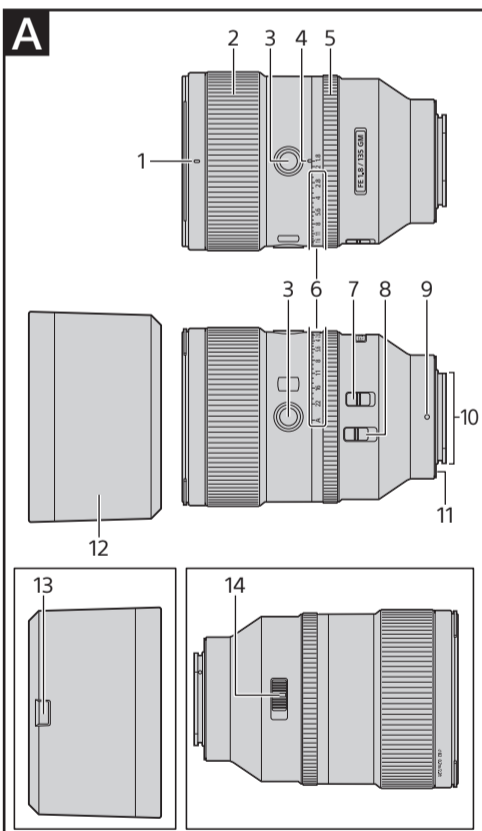

Čeština

Tento návod k obsluze popisuje používání objektivů. Pokyny společně pro všechny objektivy (např. poznámky k použití) naleznete v samostatné příručce s pokyny před použitím. Před použitím objektivu si pozorně přečtěte oba tyto dokumenty.

Tento objektiv je určen pro fotoaparáty se systémem Sony α s bajonetem E. Nelze jej použít u fotoaparátů s bajonetem A. Objektiv FE 135mm F1.8 GM je kompatibilní s řadou obrazových snímačů ve formátu kinofilmu (35 mm). Fotoaparáty vybavené obrazovým snímačem ve formátu kinofilmu (35 mm) lze nastavit rovněž na obrazové pole formátu APS-C. Podrobnosti k nastavení fotoaparátu viz návod k obsluze.

Další informace o kompatibilitě najdete na místních webových stránkách společnosti Sony, případně se obraťte na prodejce Sony nebo místní autorizované servisní středisko Sony.

Prohlášení dodavatele o shodě
Obchodní název: SONY
Model: SEL135F18GM
Odpovědná strana: Sony Electronics Inc.
Adresa: 16535 Via Esprillo, San Diego, CA 92127 U.S.A.
Telefonní číslo: 858-942-2230
Toto zařízení splňuje část 15 předpisů FCC. Provoz podléhá následujícím dvěma podmínkám: (1) Toto zařízení nesmí vyvolávat škodlivé rušení a (2) toto zařízení musí přijmout veškeré rušení, včetně takového, které může zapříčinit jeho nežádoucí funkci.

Poznámky k používání

- Neponechávejte objektiv na přímém slunečním světle nebo pod silným zdrojem světla. V důsledku zaostření světla optikou objektivu by mohlo dojít k poruše vnitřních částí fotoaparátu a objektivu či výskytu kouře nebo požáru. Za podmínek vyžadujících ponechání objektivu na přímém slunečním světle nezapomeňte nasadit krytku objektivu.
- Při fotografování na přímém slunečním světle udržte slunce mimo záběr objektivu. V opačném případě mohou sluneční paprsky zaostřené v ohnisku uvnitř fotoaparátu způsobit výskyt kouře nebo požár. Pokud se slunce nachází pouze lehce mimo záběr objektivu, může rovněž dojít k výskytu kouře nebo požáru.
- Při přenášení fotoaparátu s nasazeným objektivem vždy držte pevně fotoaparát i objektiv.
- I když je objektiv konstruován tak, aby byl prachotěsný a odolný proti stříkající vodě, není vodotěsný. Při použití objektivu v dešti a za podobných podmínek držte objektiv mimo dosah vodních kapek.
- Zatímco je fotoaparát s objektivem vypnutý, vnitřní komponenty objektivu se mohou dát do pohybu. Nejedná se však o závadu.

Pokyny k použití blesku

- Při použití blesku vždy sejměte sluneční clonu a fotografujte ze vzdálenosti minimálně 1 m od objektu.
- Při určitých kombinacích objektivu a blesku může objektiv částečně blokovat světlo záblesku a způsobovat stín ve spodní části snímků. V takovém případě před začátkem snímání upravte vzdálenost snímání.

Vinětace

- Při použití objektivu mohou být rohy obrazového pole tmavší než střed. Pro potlačení tohoto jevu (nazývaného vinětace) přivřete clonu o 1 až 2 clonová čísla.

A Popis součástí

- 1 Značka pro nasazení sluneční clony
- 2 Zaostřovací kroužek
- 3 Tlačítko blokování zaostření
- 4 Značka pro odečítání clony
- 5 Clonový kroužek
- 6 Clonová stupnice
- 7 Přepínač zaostřovacích režimů
- 8 Omezovač zaostřovacího rozsahu
- 9 Montážní značka
- 10 Kontakty objektivu*
- 11 Gumové těsnění bajonetu
- 12 Sluneční clona
- 13 Aretační tlačítko sluneční clony
- 14 Přepínač záskoků pro nastavení clony

* Nedotýkejte se kontaktů objektivu.

B Nasazení a sejmутí objektivu

Nasazení objektivu (Viz ilustrace B-1.)

- 1 Sejměte zadní a přední krytku objektivu a krytku na těle fotoaparátu.
 - Přední krytku objektivu můžete nasadit/sejmout dvěma způsoby, (1) a (2). Chcete-li nasadit/sejmout krytku objektivu s připevněnou sluneční clonou, použijte způsob (2).

- 2 Vyrovnajte bílou značku na tubusu objektivu s bílou značkou na těle fotoaparátu (montážní značka) a potom vložte objektiv do bajonetu fotoaparátu a otočte jím tak daleko ve směru hodinových ručiček, až zaklapne do aretované polohy.
 - Při nasazování objektivu dávejte pozor, abyste nestiskli tlačítko aretace bajonetu na fotoaparátu.
 - Nenasazujte objektiv šikmo.

Sejmутí objektivu (Viz ilustrace B-2.)

Stiskněte a držte tlačítko aretace bajonetu na fotoaparátu a současně otočte objektivem až na doraz proti směru hodinových ručiček a poté jej sejměte z fotoaparátu.

C Nasazení sluneční clony

V zájmu omezení reflexů a závoje a dosažení maximální kvality obrazu doporučujeme používat sluneční clonu.

Vyrovnajte červenou linku na sluneční cloně s červenou linku na objektivu (značka pro nasazení sluneční clony). Poté vložte sluneční clonu do bajonetu na objektivu a otočte jí tak daleko ve směru hodinových ručiček, až zaklapne do aretované polohy.

- Při použití vestavěného blesku fotoaparátu nebo externího blesku nasazeného na fotoaparát sluneční clonu sejměte, aby nedocházelo ke stínění blesku.
- Před uložením objektivu nasadte sluneční clonu na objektiv v obrácené poloze.

Sejmутí clony objektivu (viz obr. C-a.)

Za současného podržení aretačního tlačítka sluneční clony na sluneční cloně otočte sluneční clonou proti směru hodinových ručiček.

D Zaostřování

- Přepínač zaostřovacích režimů tohoto objektivu nepracuje v kombinaci s některými modely fotoaparátů. Další informace o kompatibilitě najdete na místních webových stránkách společnosti Sony, případně se obraťte na prodejce Sony nebo místní autorizované servisní středisko Sony.

Přepínání režimu AF (automatické zaostřování) / MF (manuální zaostřování)

Na objektivu lze přepínat režimy zaostřování AF a MF. Pro fotografování v režimu AF je třeba fotoaparát i objektiv nastavit na režim AF. Pro fotografování v režimu MF je třeba fotoaparát nebo objektiv, případně obojí, nastavit na režim MF.

Nastavení zaostřovacího režimu na objektivu

Posuňte přepínač režimu ostření do požadovaného režimu – AF nebo MF (1).

- Pokyny pro nastavení zaostřovacího režimu na fotoaparátu naleznete v návodu k obsluze fotoaparátu.
- V režimu MF zaostřujte otáčením zaostřovacího kroužku (2) při současně kontrole obrazu v hledáčku atd.

Použití fotoaparátu vybaveného tlačítkem AF/MF

- Stisknutím tlačítka AF/MF během činnosti režimu AF můžete dočasně přepnout na režim MF.
- Stisknutím tlačítka AF/MF během činnosti režimu MF můžete dočasně přepnout na režim AF za předpokladu, že je objektiv nastaven na AF a fotoaparát na MF.

E Použití tlačítek blokování zaostření

- Tlačítko blokování zaostření na tomto objektivu nepracuje v kombinaci s některými modely fotoaparátů. Další informace o kompatibilitě najdete na místních webových stránkách společnosti Sony, případně se obraťte na prodejce Sony nebo místní autorizované servisní středisko Sony.

Chcete-li zrušit automatické zaostřování, stiskněte v režimu AF tlačítko blokování zaostření. Zaostření se zablokuje a lze spouštět závěrku při pevně zaostřené vzdálenosti. Chcete-li znovu aktivovat automatické zaostřování, uvolněte tlačítko blokování zaostření a současně namáčkněte tlačítko spouště do poloviny pro aktivaci AF.

F Přepínání zaostřovacího rozsahu (rozsah pro AF)

Omezení ohniskové vzdálenosti umožňuje zkrátit dobu potřebnou pro automatické zaostření. To je užitečné v případě, kdy se vzdálenost fotografovaného objektu nemění.

Posunutím omezovače zaostřovacího rozsahu vyberte zaostřovací rozsah.

- FULL: Lze zaostřovat od nejkratší zaostřitelné vzdálenosti do nekonečna.
- 0,7–2 m: Zaostřování můžete nastavit na hodnoty od 0,7 m (2,3 stopy) až 2 m (6,57 stop).
- 1,5 m–∞: Zaostřování můžete nastavit na hodnoty od 1,5 m (4,93 stop) až nekonečno.

G Nastavení expozice

Po zarovnání značky „A“ na clonové stupnici se značkou pro odečítání clony dojde k automatickému nastavení expozice. Množství světla můžete nastavovat manuálně otáčením clonového kroužku v rozmezí hodnot f/1,8 až f/22.

Manuální nastavení množství světla

Pokud je fotoaparát nastaven do režimu M nebo A, nastavíte požadovanou expozici (clonové číslo) otáčením clonového kroužku.

Poznámky

Během záznamu videí nastavte přepínač záskoků pro nastavení clony do polohy OFF. (Viz ilustrace C-a.) Při nastavení přepínače záskoků pro nastavení clony do polohy OFF je potlačen zvuk při manipulaci s clonovým kroužkem. (pro záznam videí) Pokud změníte během záznamu videa nastavení clony v okamžiku, kdy je přepínač záskoků pro nastavení clony nastaven do polohy ON, zaznamená se zvuk vydávaný při manipulaci s clonovým kroužkem.

Technické údaje

Název výrobku (název modelu)	FE 135mm F1.8 GM (SEL135F18GM)
Ohnisková vzdálenost (mm)	135
Ekvivalentní ohnisková vzdálenost u kinofilmu (35 mm)*1 (mm)	202,5
Počet členů-čoček	10-13
Obrazový úhel 1*2	18°
Obrazový úhel 2*2	12°
Minimální zaostřovací vzdálenost*3 (m (stopy))	0,7 (2,3)
Největší měřítko zobrazení (x)	0,25
Nejvyšší clonové číslo	f/22
Průměr filtrového závitu (mm)	82
Rozměry (maximální průměr x výška) (přibližná hodnota v mm (palcích))	89,5 x 127 (3 5/8 x 5)
Hmotnost (přibl., g (unce))	950 (33,6)
SteadyShot	Ne

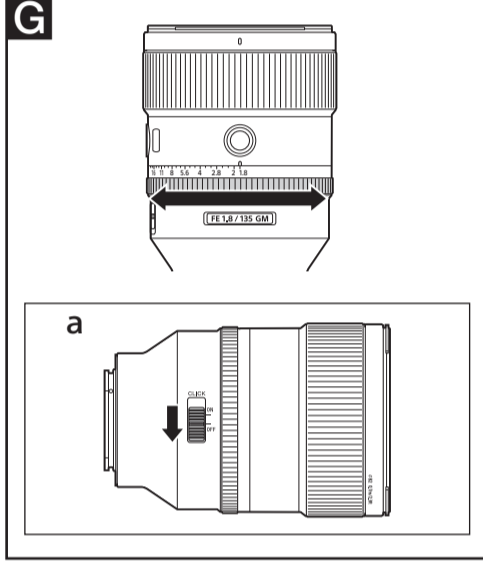
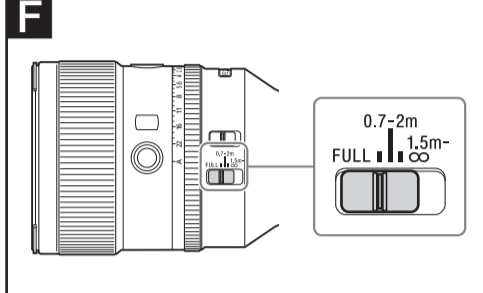
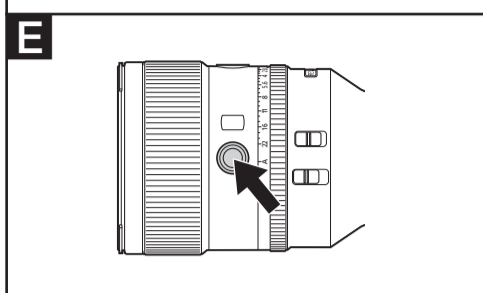
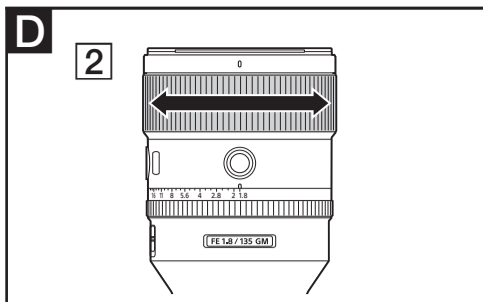
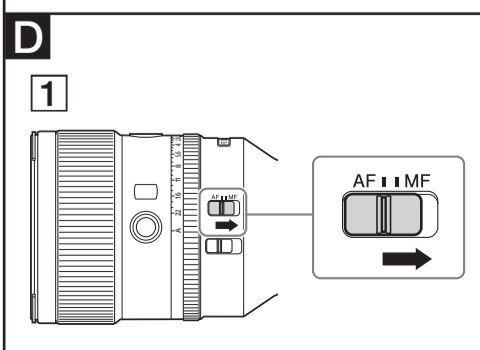
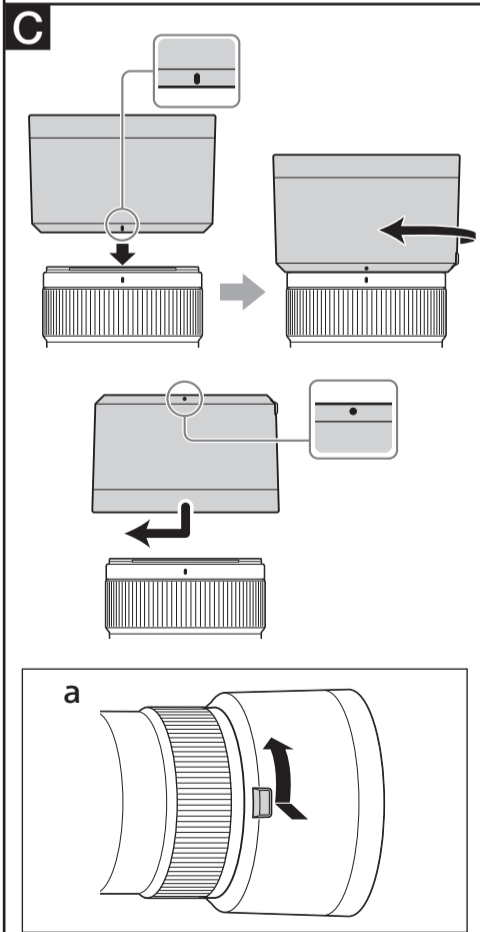
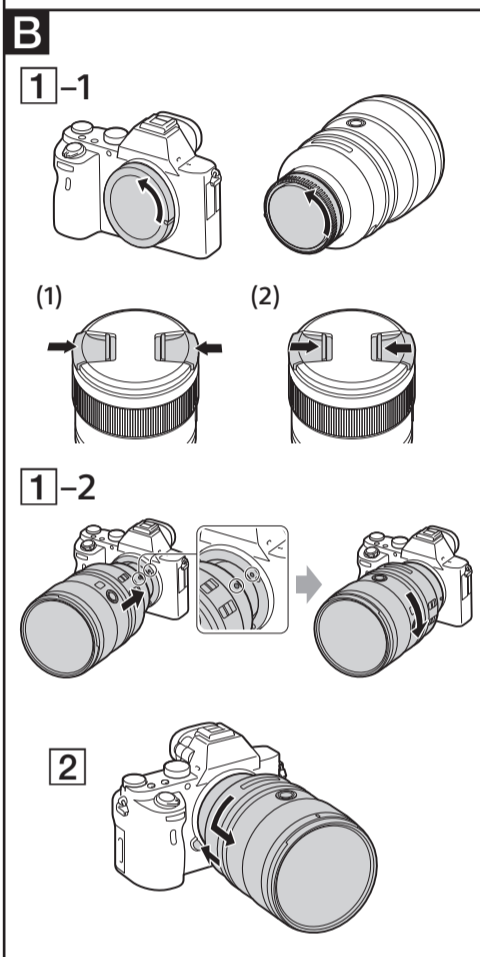
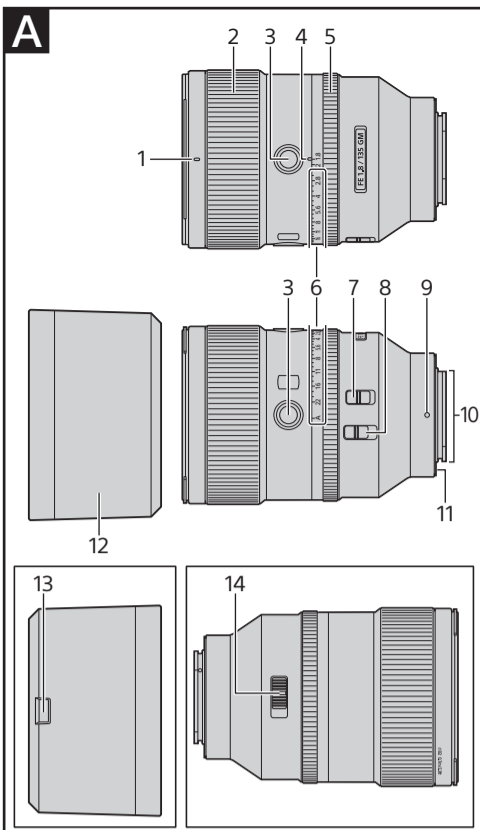

*1 Ekvivalentní ohnisková vzdálenost u kinofilmu (35 mm) při nasazení na digitální fotoaparát s výměnným objektivem, který je vybaven obrazovým snímačem formátu APS-C.
 *2 Obrazový úhel 1 označuje hodnotu pro kinofilmové (35 mm) fotoaparáty, obrazový úhel 2 označuje hodnotu pro digitální fotoaparáty s výměnným objektivem vybavené obrazovým snímačem formátu APS-C.
 *3 Nejkratší zaostřovací vzdálenost je vzdálenost od obrazového snímače k objektu.
 • Vzhledem ke konstrukci objektivu se může v závislosti na zaostřené vzdálenosti měnit ohnisková vzdálenost. Nominální hodnoty ohniskové vzdálenosti předpokládají zaostření na nekonečno.

Dodávané položky (Číslo v závorce udává počet kusů každé dodávané položky.)
 Objektiv (1), přední krytka objektivu (1), zadní krytka objektivu (1), sluneční clona (1), pouzdro pro objektiv (1), tištěná dokumentace

Design a technické údaje se mohou měnit bez předchozího upozornění.

α a G jsou ochranné známky společnosti Sony Corporation.

Slovenčina

Tento návod na použitie vysvetľuje spôsob používania objektivov. Bezpečnostné opatrenia spoločne pre všetky objektivy, napríklad poznámky o používaní, sa nachádzajú v samostatnom dokumente Preventívne opatrenia pred používaním. Pred použitím objektivu si pozorne prečítajte obidva dokumenty.

Tento objektiv je určený pre fotoaparáty radu Sony α s objímkou E-mount. Nedá sa používať s fotoaparátmi s bajonetom typu A.
 Objektiv FE 135mm F1.8 GM je kompatibilný s rôznymi obrazovými snímačmi formátu 35 mm. Fotoaparát vybavený obrazovým snímačom formátu 35 mm možno nastaviť aj na snímání vo formáte APS-C. Podrobné informácie o nastaveniach fotoaparátu nájdete v príslušnej používateľskej príručke.

Ďalšie informácie o kompatibilitě nájdete na miestnej webovej lokalite spoločnosti Sony, prípadne sa poraďte s predajcom alebo miestnym autorizovaným servisným strediskom spoločnosti Sony.

Vyhlasenie dodavateľa o zhode
 Obchodný názov: SONY
 Model: SEL135F18GM
 Zodpovedný subjekt: Sony Electronics Inc.
 Adresa: 16535 Via Esprillo, San Diego, CA 92127 U.S.A.
 Telefónne číslo: 858-942-2230
 Toto zariadenie je v súlade s časťou 15 pravidiel FCC. Na prevádzku sa vzťahujú tieto dve podmienky: 1) toto zariadenie nesmie spôsobovať rušenie a 2) toto zariadenie musí znášať prijímané rušenie vrátane rušenia, ktoré môže spôsobiť neželanú prevádzku zariadenia.

Poznámky o používaní

- Objektiv nevystavujte slnečnému žiareniu ani zdroju jasného svetla. V dôsledku sústredenia svetla môže dôjsť k vnútornému poškodeniu tela fotoaparátu a objektivu, k zadymeniu alebo aj k požiaru. Ak si okolnosti vyžadujú, aby ste objektiv ponechali vystavený slnečnému svetlu, nezabudnite nasadiť kryt objektivu.
- Pri fotografovaní proti slnku posuňte zorný uhol tak, aby sa slnko dostalo úplne mimo neho. V opačnom prípade by sa slnečné lúče mohli sústrediť do ohniskového bodu vnútri fotoaparátu a spôsobiť zadymenie alebo požiar. K čmudeniu alebo vznieteniu môže dôjsť aj vtedy, keď slnečné lúče dopadajú blízko zorného uhla.
- Pri prenášaní fotoaparátu s nasadeným objektivom vždy pevne uchopte fotoaparát aj objektiv.
- Objektiv nie je vodotesný, pri jeho navrhovaní sme však nezabudli na odolnosť voči prachu a špliechaniu. Pri používaní v daždi chráňte objektiv pred kvapkami vody.
- Keď je fotoaparát s nasadeným objektivom vypnutý, vnútorné komponenty objektivu sa môžu dať do pohybu. To však neznamená poruchu.

Bezpečnostné opatrenia pri používaní blesku

- Pri používaní blesku vždy odstráňte tienidlo objektivu a snímajte zo vzdialenosti minimálne 1 m od objektu.
- Pri niektorých kombináciách objektivov a bleskov môže objektiv čiastočne cloniť svetlo blesku, čo môže spôsobiť tieň v spodnej časti fotografie. V takom prípade pred snímaním upravte vzdialenosť snímání.

Vinetácia

- Pri používaní objektivu sú rohové časti snímky tmavšie ako stredná časť. Tento jav (nazývaný vinetácia) sa dá potlačiť zvýšením clonového čísla o 1 až 2 EV.

A Opis súčastí

- Značka tienidla objektivu
- Zaostrovací krúžok
- Tlačidlo na podržanie zaostrenia
- Značka clony
- Clonový krúžok
- Stupnica clony
- Prepínač režimu zaostrovania
- Prepínač obmedzenia rozsahu zaostrenia
- Montážna značka
- Kontakty pre objektiv*
- Gumové tesnenie bajonetu objektivu
- Tienidlo objektivu
- Tlačidlo na uvoľnenie tienidla
- Prepínač clony

* Nedotýkajte sa kontaktov objektivu.

B Nasadenie a odpojenie objektivu

Nasadenie objektivu (obrázok B - 1)

- Zložte zadný a predný kryt objektivu a kryt tela fotoaparátu.
 - Predný kryt objektivu môžete nasadiť alebo odpojiť dvoma spôsobmi: (1) a (2). Ak chcete nasadiť alebo odpojiť kryt objektivu s nasadeným tienidlom objektivu, použite spôsob (2).
- Bielu bodku na prstenci objektivu zarovnajte s bielou bodkou na fotoaparáte (montážna značka). Potom nasadte objektiv na bajonet fotoaparátu a otáčajte ním v smere hodinových ručičiek, kým nezacvakne do zaistenej polohy.
 - Pri nasadzovaní objektivu nestláčajte tlačidlo na uvoľnenie objektivu na fotoaparáte.
 - Objektiv nenasadzujte zošikma.

Odpojenie objektivu (obrázok B - 2)

Na fotoaparáte podržte stlačené tlačidlo na uvoľnenie objektivu, objektiv otočte proti smeru hodinových ručičiek až do krajnej polohy a odpojte ho.

C Nasadenie tienidla objektivu

Na potlačenie odleskov a dosiahnutie čo najlepšej kvality snímok odporúčame používať tienidlo objektivu.

Zarovnajte červenú čiaru na tienidle objektivu s červenou čiarou na objektivě (značka tienidla objektivu). Potom zasuňte tienidlo objektivu do bajonetu objektivu a otáčajte ním v smere hodinových ručičiek, až kým nezacvakne do zaistenej polohy.

- Ak používate zabudovaný blesk fotoaparátu alebo externý blesk nasadený na fotoaparát, zložte tienidlo objektivu, aby sa predišlo blokovaniu svetla blesku.
- Pri odkladaní objektivu nasadte tienidlo na objektiv opačne.

Odpojenie tienidla objektivu (obrázok C-a.)

Podržte stlačené uvoľňovacie tlačidlo na tienidle objektivu a súčasne otáčajte tienidlom objektivu proti smeru hodinových ručičiek.

D Zaostrovanie

- Prepínač režimu zaostrovania tohto objektivu nefunguje pri použití s niektorými modelmi fotoaparátov. Ďalšie informácie o kompatibilitě nájdete na miestnej webovej lokalite spoločnosti Sony, prípadne sa poraďte s predajcom alebo miestnym autorizovaným servisným strediskom spoločnosti Sony.

Prepínanie režimov AF (automatické zaostrovanie)/MF (manuálne zaostrovanie)

Na objektivě možno prepínať medzi režimami zaostrovania AF a MF. Pri fotografovaní v režime AF musia byť fotoaparát aj objektiv nastavené na režim AF. Pri fotografovaní v režime MF by mal byť režim MF nastavený vo fotoaparáte alebo v objektivě, prípadne v oboch prístrojoch.

Nastavenie režimu zaostrovania na objektivě

- Posuňte prepínač režimu zaostrovania na príslušný režim AF alebo MF (1).
- Pri nastavovaní režimu zaostrenia fotoaparátu postupujte podľa pokynov v príručkách k fotoaparátu.
- V režime MF otáčaním zaostrovacieho krúžka nastavte zaostrenie (2), pričom pozerajte do hľadáčka a pod.

Používanie fotoaparátu vybaveného ovládacím tlačidlom AF/MF

- Stlačením ovládacieho tlačidla AF/MF počas automatického zaostrovania (AF) môžete fotoaparát dočasne prepnúť do režimu manuálneho zaostrovania (MF).
- Ak je objektiv nastavený do režimu AF a fotoaparát do režimu MF, stlačením ovládacieho tlačidla AF/MF počas operácie manuálneho zaostrovania môžete fotoaparát dočasne prepnúť do režimu AF.

E Používanie tlačidiel na podržanie zaostrenia

- Tlačidlo na podržanie zaostrenia tohto objektivu nefunguje pri použití s niektorými modelmi fotoaparátov. Ďalšie informácie o kompatibilitě nájdete na miestnej webovej lokalite spoločnosti Sony, prípadne sa poraďte s predajcom alebo miestnym autorizovaným servisným strediskom spoločnosti Sony.

Stlačením tlačidla na podržanie zaostrenia v režime AF zrušíte režim AF. Zaostrenie zostane pevne nastavené a pri pevne nastavenom zaostrení môžete uvoľniť uzávierku. Uvoľnením tlačidla na podržanie zaostrenia pri stlačení tlačidla uzávierky do polovice môžete znova spustiť režim AF.

F Prepínanie rozsahu zaostrenia (rozsah AF)

Obmedzovač rozsahu zaostrenia umožňuje skrátiť čas automatického zaostrenia. To je užitočné pri fotografovaní objektov v určitej obmedzenej vzdialenosti.

Posunutím obmedzovača rozsahu zaostrenia vyberte rozsah zaostrenia.

- FULL: Zaostrenie od minimálnej zaostriteľnej vzdialenosti po nekonečno.
- 0,7 – 2 m: Zaostrenie od 0,7 m do 2 m.
- 1,5 m – ∞: Zaostrenie od 1,5 m do nekonečno.

G Nastavenie expozície

Po zarovnaní značky „A“ na stupnici clony so značkou clony bude nastavovať expozíciu fotoaparát. Množstvo svetla môžete nastavovať otáčaním krúžku clony v rozsahu od f/1,8 do f/22.

Manuálne nastavenie množstva svetla

Keď je fotoaparát nastavený do režimu M alebo A, otočením krúžku clony môžete nastaviť požadovanú expozíciu (clonové číslo).

Poznámky
 Počas nahrávania videozáznamov prepnite prepínač clony do polohy OFF. (Pozrite si obrázok G-a.) Keď je prepínač clony nastavený na OFF, zvuk clonového krúžku sa stlmí. (Pri nahrávaní videozáznamu.)
 Ak budete počas nahrávania videozáznamu meniť hodnotu clonového čísla, keď je prepínač clony v polohe ON, zaznamená sa do videa zvuk vydávaný krúžkom clony.

Technické parametre

Názov produktu (názov modelu)	FE 135mm F1.8 GM (SEL135F18GM)
Ohnisková vzdialenosť (mm)	135
35 mm ekvivalent ohniskovej vzdialenosti*1 (mm)	202,5
Skupiny – prvky objektivu	10 – 13
Zorný uhol 1*2	18°
Zorný uhol 2*2	12°
Minimálne zaostrovanie*3 (m (stopy))	0,7 (2,3)
Maximálne zväčšenie (x)	0,25
Minimálna clona	f/22
Priemer filtra (mm)	82
Rozmery (maximálny priemer × výška) (približne, mm (palce))	89,5 × 127 (3 5/8 × 5)
Hmotnosť (približne, g (oz))	950 (33,6)
SteadyShot	Nie

*1 Ekvivalent ohniskovej vzdialenosti formátu 35 mm pri nasadení na digitálny fotoaparát s vymeniteľným objektivom vybavený obrazovým snímačom veľkosti APS-C.

*2 Zorný uhol 1 je hodnota pre 35 mm fotoaparáty a zorný uhol 2 je hodnota pre digitálne fotoaparáty s vymeniteľným objektivom vybavené obrazovým snímačom veľkosti APS-C.

*3 Minimálne zaostrovanie je vzdialenosť od obrazového snímača k objektu.

- Vzhľadom na konštrukciu objektivu sa môže pri zmene vzdialenosti snímání meniť ohnisková vzdialenosť. Uvedené ohniskové vzdialenosti platia pri zaostrení na nekonečno.

Obsah balenia (číslo v zátvorkách označuje počet kusov.)
 Objektiv (1), predný kryt objektivu (1), zadný kryt objektivu (1), tienidlo objektivu (1), puzdro na objektiv (1), tlačená dokumentácia.

Dizajn a špecifikácie podliehajú zmenám aj bez predchádzajúceho upozornění.

α a G sú ochrannými známkami spoločnosti Sony Corporation.