

**HYUNDAI**  
POWER PRODUCTS

# BENZÍNOVÝ FRÉZA NA TRÁVU

## HTDT4661-A

**PŘEKLADY PŮVODNÍCH POKYNŮ**



**VAROVÁNÍ:** Před použitím tohoto stroje si důkladně přečtěte návod k použití!

# **OBSAH**

<b>1. URČENÉ POUŽITÍ .....</b>	<b>3</b>
<b>2. BEZPEČNOSTNÍ POKYNY.....</b>	<b>3</b>
<b>3. VÁŠ VÝROBEK.....</b>	<b>7</b>
<b>4. MONTÁŽ .....</b>	<b>9</b>
<b>5. MOTOROVÉ PALIVO A OLEJ.....</b>	<b>12</b>
<b>6. OPERACE .....</b>	<b>12</b>
<b>7. ÚDRŽBA A SKLADOVÁNÍ .....</b>	<b>14</b>
<b>8. ŘEŠENÍ PROBLÉMŮ .....</b>	<b>15</b>
<b>9. PROHLÁŠENÍ O SHODĚ .....</b>	<b>16</b>
<b>10. WARRANTYZÁRUKA.....</b>	<b>17</b>
<b>11. VÝROBKUSELHÁNÍ.....</b>	<b>18</b>
<b>12. ZE ZÁRUKYVÝJIMKY.....</b>	<b>19</b>

# 1. URČENÉ POUŽITÍ

Toto zařízení je určeno k sekání trávníků. Není vhodné pro komerční použití.

Jakékoli jiné použití, než je výslovně povoleno v tomto návodu, může vést k poškození nebo zranění. Toto zařízení je určeno pro použití dospělými osobami. Děti nebo jiné osoby, které nejsou seznámeny s návodem k obsluze, nesmí toto zařízení obsluhovat.

# 2. BEZPEČNOSTNÍ POKYNY

## Pokyny

- Pečlivě si přečtěte pokyny. Seznamte se s ovládáním a správným používáním zařízení.
- Nikdy nedovolte, aby sekačku používaly děti. Pokud sekačku předáváte dalším osobám, předejte jim také tento návod. Rovněž se ujistěte, že tato osoba používá toto zařízení pouze po obdržení potřebných pokynů. Místní zákony mohou omezovat věk uživatele.
- Nikdy nesekejte, když jsou v blízkosti lidé, zejména děti, nebo zvířata.
- Mějte na paměti, že provozovatel nebo uživatel nese odpovědnost za nehody nebo rizika, která mohou vzniknout jiným osobám nebo jejich majetku.
- V případě potřeby se nechte proškolit zkušenou osobou, abyste mohli tento nástroj bezpečně používat.

## Příprava

- Při sekání vždy noste bezpečnostní obuv a dlouhé kalhoty. Zařízení nepoužívejte naboso nebo v otevřených sandálech.
- Používejte osobní ochranné prostředky zahrnující alespoň: ochranný oděv, rukavice, protiskluzovou ochranu nohou, masku, ochranu očí a sluchu.
- Pečlivě zkontrolujte prostor, kde se zařízení používá, a odstraňte všechny předměty, které by mohly být strojem zasaženy.
- **VAROVÁNÍ** - Benzín je extrémně hořlavý.
  - Před nastartováním doplňte palivo. Neodstraňujte víčko palivové nádrže, když je stroj v chodu nebo když je horký.
  - Pokud došlo k rozlití nebo úniku paliva, nepokoušejte se stroj nastartovat, ale odsuňte jej z místa úniku a nevytvářejte zdroj vznícení, dokud se benzínové výpary nerozptýlí.
  - Palivo doplňujte pouze venku a během tankování nekuřte.
  - Palivo skladujte v nádržích k tomu určených.
  - Pevně vyměňte palivovou nádrž nebo vadnou benzínovou zátku.
- Vyměňte vadné tlumiče výfuku.
- Před použitím vždy vizuálně zkontrolujte, zda nejsou nože, sestava nožů a zámek nožů opotřebované nebo poškozené. Vyměňte nože a sestavy nožů, které nejsou v dobrém stavu, aby byla zachována rovnováha. Seznam doporučených nožů získáte od výrobce nebo prodejce. Nedoporučené nože mohou způsobit riziko poruch, zranění a nehod.
- Pro správnou funkci a bezpečnou práci musí být nože vyvážené.

## Operace

- Nepoužívejte stroj v uzavřeném prostoru, jinak může dojít k nebezpečným emisím oxidu uhelnatého.
- Sekejte pouze za denního světla nebo při dobrém umělém osvětlení. Vždy musí být zajištěna dobrá viditelnost.
- Pokud je to možné, nepoužívejte zařízení na mastné trávě.
- Na sjezdovkách si vždy dávejte pozor na chůzi.
- Chodte, nikdy neutíkejte.

- Sekačky na trávu sekají napříč svahy, nikdy ne shora dolů.
- Při změně směru jízdy na svazích dbejte zvýšené opatrnosti.
- Zastavte nože, pokud má být sekačka během přepravy nakloněna při přejezdu jiných povrchů než trávy a při přepravě sekačky vzhledem k ploše, která má být posekána.
- Nesekejte na strmých svazích.
- Při naklápění nebo tahání sekačky směrem k sobě dbejte zvýšené opatrnosti.
- Nikdy nepoužívejte sekačku s vadnými kryty nebo bez bezpečnostních zařízení, jako jsou přepážky nebo sběrné koše, které nejsou na svém místě.
- Neměňte konfiguraci motoru ani nezvyšujte otáčky.
- Pro nastartování odpojte všechny lopatky, převodové stupně musí být v neutrálu, páka kontroly trakce musí být uvolněná. Nohy nastavte dostatečně daleko od nožů.
- Před nastartováním motoru nebo před spuštěním motoru si pečlivě přečtěte všechny pokyny a porozumějte jim.
- Sekačku při startování nenaklánějte ani nezapínejte motor, pokud není nutné sekačku naklonit kvůli startování. V takovém případě ji nenaklánějte více, než je nutné, a zvedejte pouze tu část, která je nejméně vzdálená od uživatele.
- Nespouštějte stroj tak, že stojíte před vyhazovačem.
- Nedávejte ruce ani nohy do blízkosti nebo pod rotující části. Udržujte ústí vysavače trávy v čistotě.
- Sekačku nikdy neberte ani nepřenášejte, pokud je stroj v chodu.
- Zastavte stroj a vyjměte klíček ze zapalování, odpojte zapalovací svíčku od svíčky:
  - Před čištěním nebo odstraňováním ucpání vysavače trávy.
  - Před kontrolou, čištěním a prací na sekačce.
  - Po nárazu do objektu. Před opětovným použitím sekačky zkontrolujte, zda není poškozená, a opravte ji.
  - Pokud sekačka začne abnormálně vibrovat, okamžitě zastavte motor a proveďte kontrolu podle předchozích doporučení.
- Vždy je třeba zkontrolovat, zda ovládací prvky fungují správně. V případě poruchy nářadí nepoužívejte a předejte jej ke kontrole servisnímu pracovníkovi.
- **Okamžitě zastavte motor:**
  - Pokaždé, když opustíte plavidlo.
  - Před doplněním paliva.
- Když je nářadí zastaveno, odstavte jej na bezpečném místě.
- Při pohybu se pohybujte pomalu.
- Sekačka by neměla být používána na svazích a v blízkosti srázů, příkopů nebo náspů; pokud je nutné nářadí používat na těchto místech, dbejte zvýšené opatrnosti a pracujte s nářadím opatrně.
- Do bezpečnostních systémů nebo funkcí sekačky na trávu se nesmí zasahovat ani je vypínat;
- Obsluha by neměla měnit ani zasahovat do žádných zapečetěných nastavení regulace otáček motoru.

### **Údržba a skladování**

- Zkontrolujte a utáhněte všechny šrouby a vruty, abyste se ujistili, že je zařízení v bezpečném provozním stavu.
- Sekačku s benzinem v nádrži nikdy neponechávejte v budově, jinak mohou výpary způsobit jasný plamen nebo jiskru.
- Před uložením v uzavřeném prostoru nechte stroj vychladnout.
- Abyste snížili riziko požáru, udržujte stroj v čistotě bez trávy, bez tuku, tlumič výfuku a motor chladný, v případě potřeby odpojte baterii a vyprázdněte palivovou nádrž.
- Často kontrolujte sběrný koš na trávu, jeho stav nebo poškození.

- Vyměňte opotřebované a poškozené díly z důvodu bezpečnosti.
- Pokud má být palivová nádrž vypuštěna, musí se tak stát venku.

### **Zvláštní bezpečnostní pokyny**

- V případě neznalosti nebo prvního použití tohoto výrobku doporučujeme, abyste se nechali zaškolit odborníkem nebo zkušenou osobou.
- Sekačku vždy používejte se sběrným vakem a/nebo deflektorem v určené poloze.
- Před vyprázdněním sběrného vaku nebo před změnou výšky sečení vypněte motor.
- Když je motor v chodu, nikdy nevkládejte ruce nebo nohy pod sekačku nebo pod prostor pro vyhazování trávy.
- Před sečením odstraňte z trávy všechny cizí předměty (jako jsou kameny, hračky, klacky a dráty), které by mohly být strojem poháněny.
- Při používání sekačky udržujte děti a domácí zvířata v bezpečné vzdálenosti.
- Nikdy nezvedejte sekačku, když se spustí motor.
- Alkohol, drogy, ale i nemoc, horečka a únava ovlivňují vaši schopnost reagovat. Za takových okolností tento nástroj nepoužívejte.
- Nikdy neměňte jmenovité otáčky motoru.
- Nikdy nezvedejte ani nepřenášejte nářadí, pokud je motor v chodu.
- Před sečením nainstalujte sběrný vak na určené místo.
- Sekačku nepoužívejte v případě deště nebo mokré trávy.
- Při spouštění motoru nikdy nezvedejte zadní část sekačky a nikdy nedávejte ruce nebo nohy pod žací ústrojí nebo do zadního vyhazovacího otvoru, když je motor v chodu.
- V následujících případech vypněte motor a sejměte víčko zapalovací svíčky:
  - Před prací pod žacím ústrojím nebo v blízkosti vyhazovacího otvoru.
  - Před jakoukoli údržbou, opravou nebo ověřením.
  - Před přepravou, zvedáním nebo skladováním sekačky.
  - Pokud necháte sekačku bez dozoru nebo změníte výšku sečení.
  - Vyjmutí a vyprázdnění sběrného vaku.
- Po nárazu do cizího předmětu vypněte motor a pečlivě zkontrolujte, zda sekačka není poškozená. V případě potřeby odveďte sekačku do autorizovaného servisu k opravě.
- Pokud sekačka abnormálně vibruje, pokuste se zjistit příčinu a odneste sekačku do autorizovaného servisu.
- Pravidelně kontrolujte, zda jsou šrouby, matice a vruty správně utaženy, aby bylo používání sekačky bezpečné.
- Nepoužívejte nářadí v místech, kde hrozí nebezpečí úderu blesku.
- Nástroj používejte na denním světle nebo při dobrém osvětlení. Vždy se držte stranou od okolních osob.
- Varování: Při práci se sekačkou na svazích a v blízkosti srázů, příkopů nebo náspů dbejte zvýšené opatrnosti.
- Upozornění: Nepoužívejte přístroj, pokud jste unavení, nemocní nebo pod vlivem alkoholu či jiných drog;
- Před opuštěním nářadí bezpečně zaparkujte. Nářadí musí být vypnuté.
- Upozornění: Pozor na výfukové plyny. Nevdechujte je a nevystavujte tyto plyny působení osob.
- Abyste předešli zdravotním problémům, omezte dobu provozu. Dostatek odpočinku. Vystavení hluku a vibracím může mít zásadní důsledky na zdraví.
- UPOZORNĚNÍ: Pohybující se sestavy nožů představují nebezpečí. S noži manipulujte vždy, když jsou zcela zastaveny, a používejte ochranné rukavice.
- Zařízení na zastavení čepele musí vždy fungovat. Pokud se nůž po zastavení stroje nezastaví a zařízení je poškozené, je třeba stroj odvézt do odborného servisu ke kontrole.

## **Manipulace s palivem**

Při manipulaci s palivou dbejte zvýšené opatrnosti. Jsou hořlavá a jejich výpary jsou výbušné.

Používejte pouze schválené nádoby.

Nikdy neodstraňujte víčko palivové nádrže ani nedoplňujte palivo, pokud je stroj zapnutý. Před doplňováním paliva vypněte přístroj a nechte motor a výfukové součásti vychladnout.

Nekuřte.

Nikdy nedoplňujte palivo v místnosti.

Nikdy neskladujte nářadí a palivovou nádrž v prostorách s otevřeným ohněm, například v blízkosti ohřívače vody.

Pokud došlo k úniku paliva, nepokoušejte se stroj nastartovat, ale před zahájením provozu jej odsuňte od místa úniku. Rozlité tekutiny uklidťe.

Po doplnění paliva nasadťte a utáhněte víčko palivové nádrže.

Při plnění nářadí palivem postupujte přesně podle pokynů uvedených v této příručce.

## **Při údržbě a skladování**

Vypněte nářadí a počkejte, až se zcela zastaví. Ujistěte se, že jsou všechny pohyblivé části zastaveny.

Před kontrolou, seřizováním, údržbou, servisem a skladováním nechte stroj vychladnout.

Nářadí skladujte na místě, kde se výpary paliva nedostanou k plameni nebo jiskře.

Při přepravě a skladování nářadí vždy používejte ochranné zařízení, abyste zabránili rozlití paliva, nehodám a zraněním.

## **Zbytková rizika**

I když tento výrobek používáte v souladu se všemi bezpečnostními požadavky, potenciální riziko zranění a poškození zůstává. V konstrukci a provedení tohoto výrobku se mohou vyskytnout následující nebezpečí:

Při řezání hrozí nebezpečí zranění a poškození majetku v důsledku nárazu skrytých předmětů nebo jejich zlomení.

Existuje riziko zranění a nehod způsobených létajícími předměty.



Dlouhodobé používání tohoto výrobku vystavuje obsluhu vibracím a může vyvolat tzv. nemoc "bílých prstů". Chcete-li snížit riziko, noste rukavice a mějte ruce v teple.













Pokud se objeví některý z příznaků "syndromu bílého prstu", okamžitě vyhledejte lékařskou pomoc.

Mezi příznaky "bílého prstu" patří necitlivost, ztráta citlivosti, brnění, bolest, ztráta síly, změny barvy nebo stavu kůže. Tyto příznaky se obvykle objevují na prstech, rukou nebo zápěstí. Riziko se zvyšuje při nízkých teplotách.

Dlouhodobé vystavení hluku může mít vliv na zdraví obsluhy. Při práci s nářadím je třeba vždy používat ochranu sluchu. Práce s nářadím musí být omezena a mezi dvěma sezeními musí být zajištěn určitý odpočinek (např. 10 min práce a 20 min odpočinku).

## **Symboly**

	Tento symbol označuje NEBEZPEČÍ, VAROVÁNÍ nebo POZOR.
	UPOZORNĚNÍ-Před použitím si přečťte tento návod k použití, abyste snížili riziko zranění.

 	<p>Nebezpečí poranění vrženým nebo letícím předmětem! Nepřibližujte se k zařízení.</p>
 	<p>Nebezpečí! Nepřibližujte ruce a nohy k řeznému prvku.</p>
 	<p>Pozor - nebezpečí popálení, nevstupujte na horký povrch.</p>
 	<p>Před údržbou a opravou odpojte zapalovací svíčku. Přečtěte si návod k použití.</p>
 	<p>Riziko poranění hlukem. Používejte ochranu sluchu.</p>
	<p>Pomalou přidávejte olej. Nepřeplňujte.</p>
 <b>96dB</b>	<p>Zaručená hladina akustického výkonu.</p>

## 3. VÁŠ VÝROBEK

### 3.1 POPIS

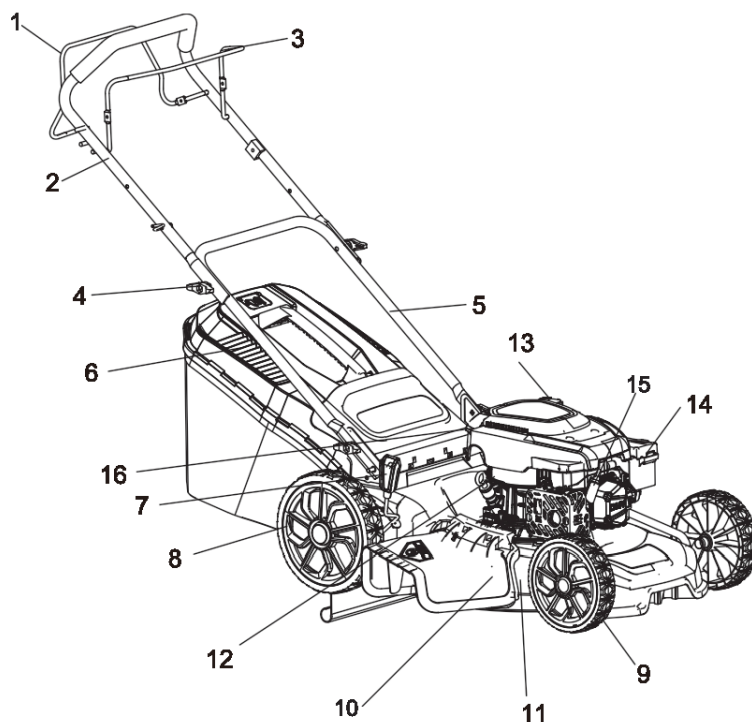

- |                              |                             |                             |
|------------------------------|-----------------------------|-----------------------------|
| 1. Páka pohonu (páka spojky) | 7. Páka pro nastavení výšky | 13. Víčko palivové nádrže   |
| 2. Horní rukojeť             | 8. Zadní kolo               | 14. Primer                  |
| 3. Brzdová páka/stopka       | 9. Přední kolo              | 15. Víčko zapalovací svíčky |
| 4. Fixační systém            | 10. Side vypouštěcí žlab    | 16. Starter grip            |
| 5. Dolní rukojeť             | 11. Blade kryt              |                             |
| 6. Lapač trávy               | 12. Olejová měrka           |                             |

### 3.2 TECHNICKÉ ÚDAJE

Model	HTDT4661-A
Motor	RV170-SM
Posunutí	170,1 cm <sup>3</sup>
Jmenovitý výkon motoru	3,0 kW
Maximální výkon motoru	3,3 kW
Jmenovité otáčky motoru	2800/min
Šířka řezu	46 cm
Typ pohybu	Samohybné zařízení
Objem sběrného vaku	60L
Hmotnost	26 kg
Objem palivové nádrže	800 ml
Kapacita olejové nádrže	500 ml
Výška řezu:	25-75 mm (7 poloh pro nastavení výšky)
Hladina akustického tlaku	L <sub>pA</sub> : 82,6 dB(A), K=3 dB(A)
Hladina akustického výkonu	L <sub>wA</sub> : 94,2 dB(A) K= 1,88 dB(A)



Zaručená hladina akustického výkonu	96 dB(A)
Hodnota vibrací	5,0 m/s <sup>2</sup> , K=2,0m/s <sup>2</sup>

**POZNÁMKA:**

Určitá úroveň hluku a vibrací způsobená tímto zařízením je nevyhnutelná. Pro svou osobní ochranu použijte vhodné osobní ochranné pomůcky (např. špunty do uší a rukavice), omezte pracovní dobu a používejte nastavení pro nižší emise hluku a vibrací.

### 3.2 POPIS FUNKCE

**1) Zadní výsyp se sběrem trávy:**

Vyjměte mulčovací sadu a na její místo umístěte koš na trávu.

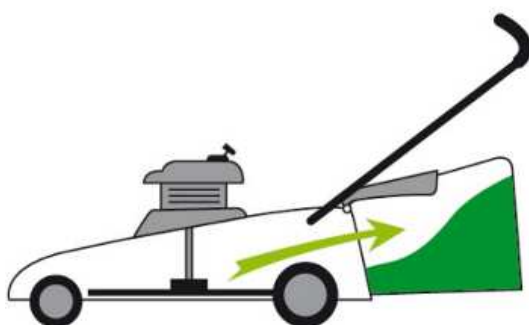

**2) Boční vypouštění**

Nainstalujte mulčovací sadu. Nainstalujte zařízení pro boční vyprazdňování, jak je vysvětleno níže.

POZNÁMKA: Sběrný koš na trávu neinstalujte.

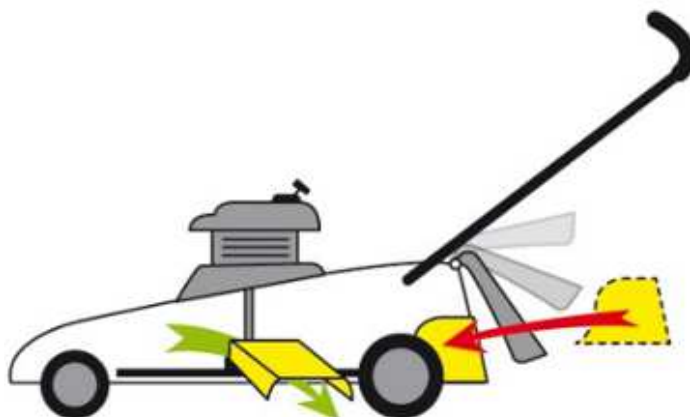

**3) Mulčování:**

Vyjměte sběrný koš na trávu a poté nainstalujte mulčovací sadu. Zavřete klapku.

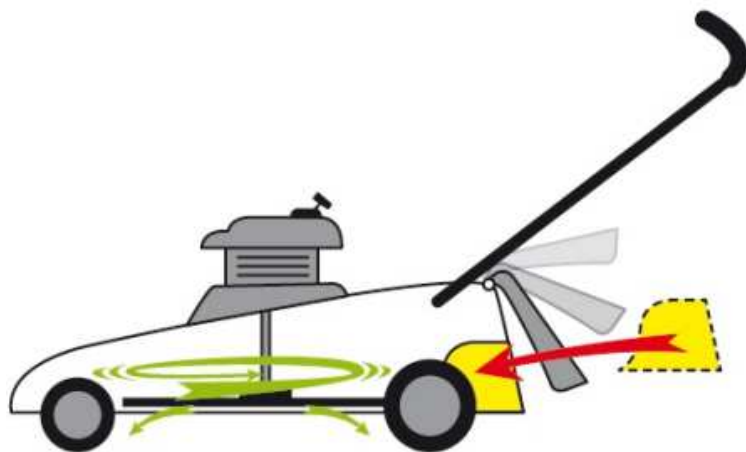

- 4) Zadní vyprazdňování bez sběru trávy**  
Vyjměte mulčovací sadu a zavřete klapku.



## 4. MONTÁŽ

### 4.1 MONTÁŽ RUKOJETI

Namontujte rukojeť na stroj podle následujícího obrázku (obr. C).

1. Připevněte spodní rukojeť pomocí dvou šroubů a dvou malých knoflíků na každé straně.

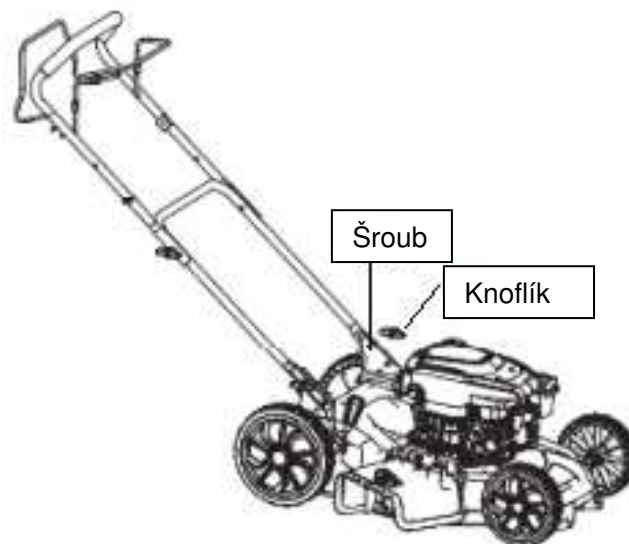

2. Rozložte horní rukojeť a připevněte ji ke spodní rukojeti.

POZNÁMKA: Když stojíte za sekačkou, ujistěte se, že je vodicí lano na pravé rukojeti.

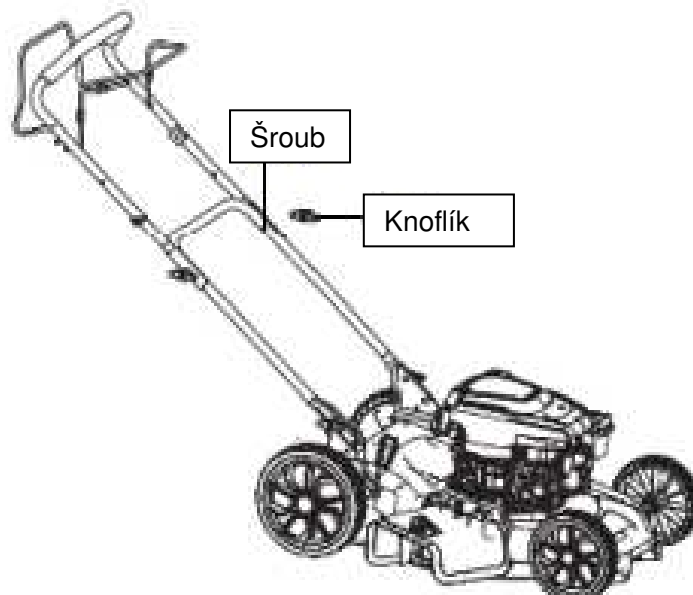

3. Připevněte kabel k rukojeti pomocí kabelové svorky.

## 4.2 MONTÁŽ BRZDOVÉHO A SPOJKOVÉHO LANKA

Nasaďte brzdové a spojkové lanko do otvoru obou pák. (viz značka šipky)



### 4.3 MONTÁŽ SBĚRAČE TRÁVY

1. Vak na trávu připevňte na kovový rám. Ujistěte se, že je zajištěn
2. Zvedněte zadní kryt výsypu a zahákněte sběrný koš na trávu.
3. Uvolněte zadní kryt výsypu a zajistěte sběrný koš na trávu.

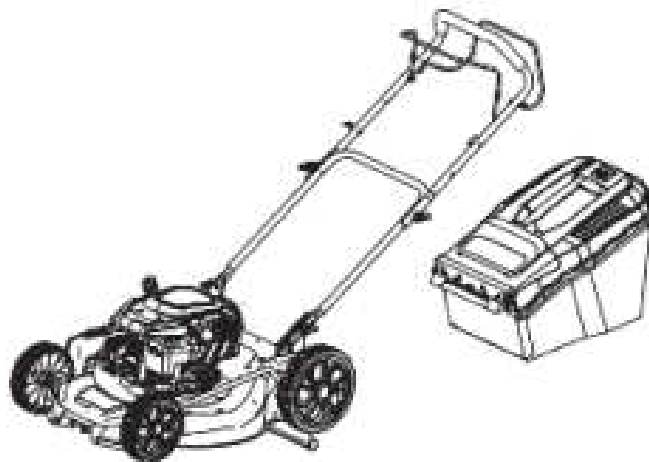

### 4.4 MONTÁŽ MULČOVACÍ SADY

1. Vyjměte vak na trávu.
2. Vložte mulčovací sadu do otvoru.
3. Zavřete klapku.

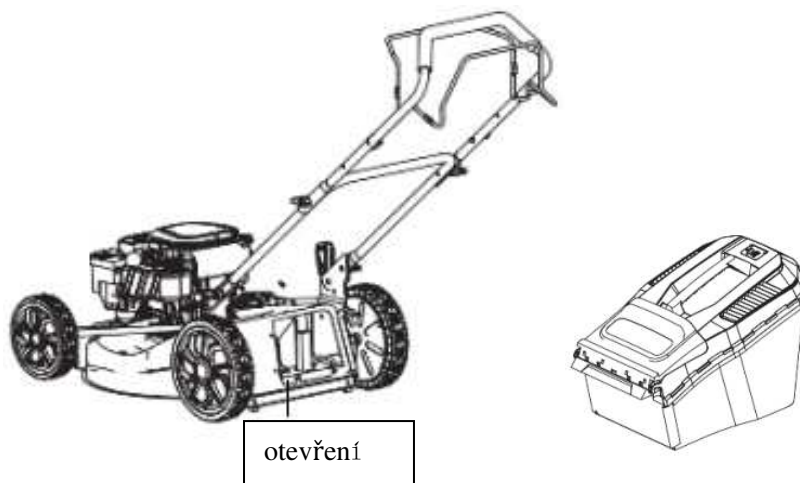

### 4.5 MONTÁŽ BOČNÍHO VÝSYPNÉHO ŽLABU

1. Zvedněte kryt bočního výsypu a upevněte boční výsypný žlab.
2. Zavřete boční vypouštěcí kryt.

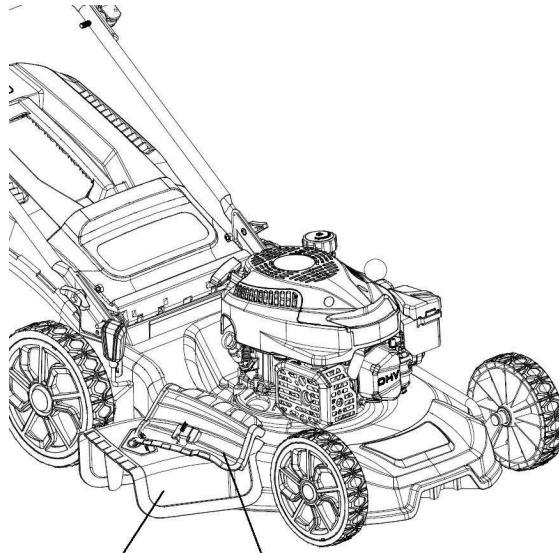

Boční vypouštěn

Boční vypouštěcí kryt

## 5. MOTOROVÉ PALIVO A OLEJ

### POZOR:

Před nastartováním musí být motor naplněn správným typem oleje a benzínu. Nedoplňujte olej ani palivo, pokud je motor v chodu. Nepoužívejte směs oleje a benzínu.

### NEBEZPEČÍ:

Benzínové výpary jsou vysoce hořlavé a extrémně výbušné. Palivo vždy uchovávejte mimo dosah jisker, otevřeného ohně a jiných zdrojů vznícení.

NEZAPALUJTE a nekuřte. Požár nebo výbuch může způsobit vážné popáleniny nebo smrt.

NEPŘEPLŇUJTE.

Palivo plňte nebo vypouštějte POUZE venku na dobře větraném místě.

Doporučený typ motorového oleje: 10W30.

Benzín: bezolovnatý benzín s oktanovým číslem nejméně 85 a obsahem etanolu 10 % nebo více. méně objemově. (E10)

### 5.1 KONTROLA HLADINY OLEJE A PLNĚNÍ

1. Vypněte motor. Postavte sekačku na rovný povrch.
  2. Vyměňte měрку oleje a otřete ji čistým hadříkem.
  3. Pomocí nálevky pomalu doplňte až 500 ml oleje, vyměňte a zajistěte měрку oleje.
- NEPŘEPLŇUJTE.
4. Otřete rozlitý olej.
  5. Před každým použitím zkontrolujte hladinu motorového oleje a podle potřeby jej doplňte.

### 5.2 KONTROLA HLADINY PALIVA A PLNĚNÍ

1. Odstraňte víčko palivové nádrže.
2. Pomalu doplňujte benzín do nádrže. Nádrž nedoplňujte úplně, ponechte v nádrži určitý prostor pro expanzi benzínu.
3. Zašroubujte uzávěr palivové nádrže a setřete rozlité palivo.

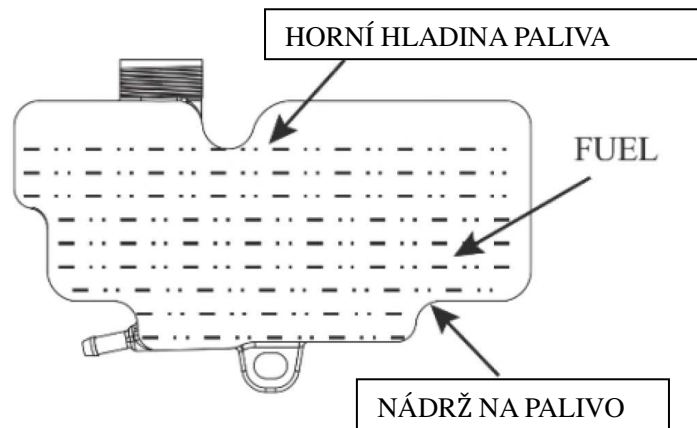

## 6. PROVOZ

### 6.1 NASTAVENÍ VÝŠKY ŘEZU

1. Rozsah výšky řezu je 25-75 mm.
2. Zatáhněte za páčku nastavení výšky a posuňte ji do požadované polohy.

### 6.2 SPUŠTĚNÍ A ZASTAVENÍ SEKAČKY

#### Zahájení sečení:

1. Zvolte požadovanou výšku sečení.
2. Stiskněte 3-5krát primer (při teplém startu není nutné primer stisknout).



**POZNÁMKA:** Při příliš častém stisknutí primeru se do karburátoru dostává nadměrné množství paliva, což vede k obtížnému startování.

2. Postavte se za sekačku. Zatáhněte za páčku brzdy/zastavení směrem k rukojeti. Jednou rukou držte páku a rukojeť pohromadě.
3. Pomalu táhněte za startovací rukojeť (navíjecí šňůru), dokud neucítíte odpor, a pak šňůru pomalu uvolněte zpět.
4. Pokud je tato jednotka vybavena samohybem, zatlačte páku pohonu směrem k rukojeti a sekačka se rozjede vpřed.

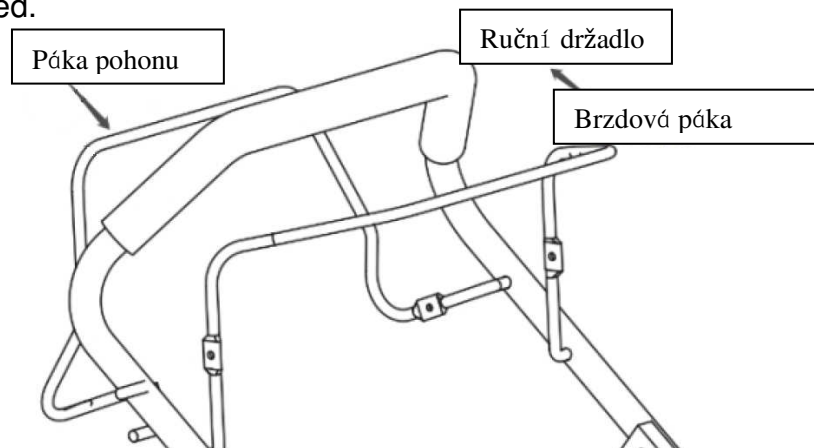

### Zastavit sekání:

1. Samohybná jednotka: uvolněte páku pohonu.
2. Jednotka bez vlastního pohonu: uvolněte brzdovou/stop páku.

## 6.3 VYPRÁZDNĚNÍ KOŠE NA TRÁVU

POZNÁMKA: Před sejmutím sběrného koše na trávu zastavte motor a počkejte, až se nože zastaví.

1. Jednou rukou zvedněte kryt vypouštěcího otvoru, druhou rukou uchopte rukojeť sběrače trávy.
2. Vyjměte koš na trávu a vysypte do něj trávu. Vraťte jej zpět.

POZNÁMKA: Pokud se ve vyhazovacím žlabu zachytí zbytky trávy, vyčistěte je kartáčem.

## 6.4 NASTAVENÍ VÝŠKY SEČENÍ

Jedno centrální nastavení výšky: 7 poloh. Pohybem rukojeti změníte nastavení výšky.

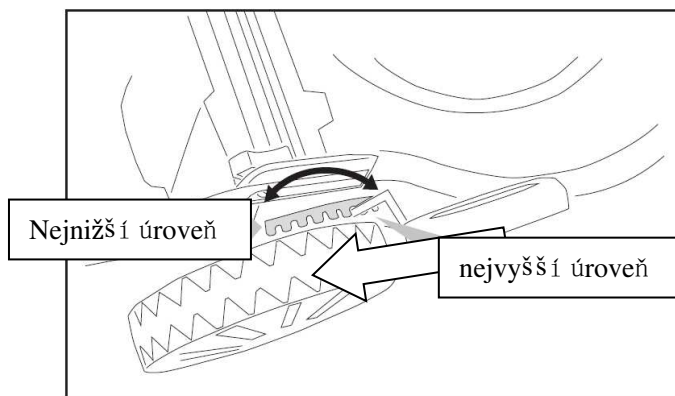

## 7. ÚDRŽBA A SKLADOVÁNÍ

**VAROVÁNÍ:** Před prováděním jakékoli údržby nebo čištění zastavte motor a počkejte, až se nůž zastaví. Odpojte konektor zapalovací svíčky. Nebezpečí nehody.

Před jakoukoli údržbou a čištěním nechte zařízení vychladnout. Nebezpečí popálení.

Nesprávná údržba může vést k poškození stroje nebo zranění.

### ČIŠTĚNÍ:

- Po každém použití vyčistěte větrací otvory, vypouštěcí otvor a oblast nože kouskem dřeva nebo podobným materiálem, aby se na sekačce neusazovala tráva.
- Při naklápění sekačky buďte opatrní, mohlo by dojít k úniku paliva nebo oleje.
- Při manipulaci s nožem používejte rukavice.

### ÚDRŽBA ZAPALOVACÍ SVÍČKY:

- Vyjměte konektor zapalovací svíčky.
- Odšroubujte zapalovací svíčku.
- Vyčistěte zapalovací svíčku drátěným kartáčem.
- Zkontrolujte a případně upravte mezeru, která by měla být 0,7 ~ 0,8 mm.
- Nasadte zapalovací svíčku a utáhněte ji.

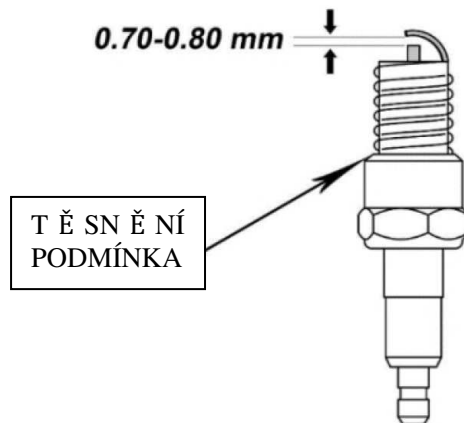

### ÚDRŽBA ČISTIČE VZDUCHU:

**NIKDY nepoužívejte sekačku bez čističe vzduchu!**

- Sejměte kryt čističe vzduchu.
- Vyjměte filtr a vyčistěte jej mýdlovým roztokem. V případě potřeby vyměňte znečištěný filtr za nový.
- Nechte filtr důkladně vyschnout, poté nainstalujte vyčištěný filtr nebo nový filtr (je-li to nutné) zpět.

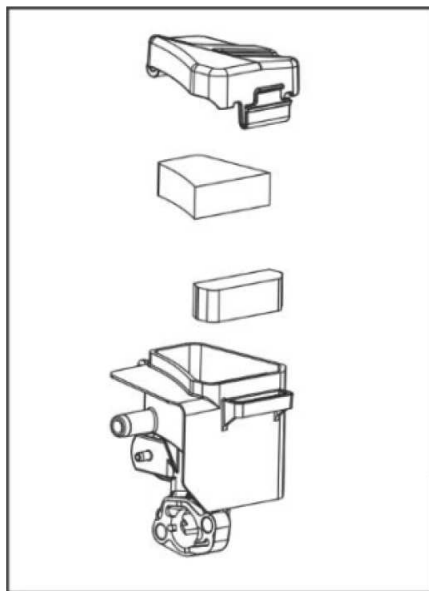

### VYMĚŇTE MOTOROVÝ OLEJ:

- Vyjměte měрку oleje.
- Pomalu nakloňte motor a vypusťte olej, nebo olej vypusťte pomocí olejového čerpadla do vhodné nádoby.
- Doplňte 500 ml nebo méně oleje, doporučuje se SAE 5W/30.
- Nainstalujte vyčištěnou měрку oleje zpět.

### VYMĚŇTE NŮŽ:

**VAROVÁNÍ:** Při manipulaci s nožem používejte rukavice.

Tuto práci doporučujeme provádět kvalifikovaným personálem.

Používejte pouze nože uvedené v TECHNICKÉ SPECIFIKACI. Použití neoriginálních dílů může vést k poškození stroje a zranění.

- Podržte nůž, vyšroubujte šroub nože. Vyjměte podložku a čepel.
- Pomalu nakloňte motor a vypusťte olej, případně olej vypusťte pomocí olejového čerpadla do vhodné nádoby.



- Novou čepel smontujte v opačném pořadí. Ujistěte se, že je nůž správně umístěn a že je šroub utažen.
- Při naklápění sekačky buďte opatrní, mohlo by dojít k úniku paliva nebo oleje.

## SKLADOVÁNÍ

- Před uskladněním sekačku vyčistěte a proveďte její údržbu.
- Pokud má být sekačka uskladněna déle než 15 dní, měli byste před uskladněním vyprázdnit také palivovou nádrž a nádrž na olej.
- Sekačku skladujte na suchém a dobře větraném místě, kam nemají přístup děti.
- Zastavte nůž, pokud je zařízení přepravováno na místo uskladnění, jinak by mohlo dojít k poškozování nebo zranění. Stroj příliš nenaklánějte, jinak by mohlo dojít k úniku paliva nebo oleje.

## 8. ŘEŠENÍ PROBLÉMŮ

PROBLÉM	PŘÍČINA	ŘEŠENÍ
Motor běží zhruba	Škrčení ve špatné poloze.	Přesuňte páčku sytiče do polohy RUN.
	Znečištěný vzduchový filtr.	Vyčistěte jej nebo vyměňte za nový.
	Znečištěný palivový ventil.	Vyčistěte palivový ventil.
Motor se náhle zastaví	Nízká hladina oleje.	Doplňte motorový olej na správnou úroveň.
	Prázdná palivová nádrž nebo nesprávný typ paliva.	Viz MOTOROVÝ OLEJ A PALIVO.
	Špatný uzávěr palivové nádrže.	Vyměňte uzávěr palivové nádrže.
	Odpojené víčko zapalovací svíčky.	Zajistěte víčko zapalovací svíčky.
Motor se při velkém zatížení zastaví	Znečištěný vzduchový filtr.	Vyčistěte jej nebo vyměňte za nový.
	Studený motor.	Před zahájením provozu nechte motor zahřát.
Klepání motoru	Motor je přetížený.	Nepřekračujte jmenovité zatížení.
	Špatný typ paliva.	Viz MOTOROVÝ OLEJ A PALIVO
Zpětný ráz motoru	Nečistý benzín nebo nesprávný typ paliva.	Vypusťte staré palivo a doplňte čerstvý benzín. Viz MOTOROVÝ OLEJ A PALIVO.
	Zaseknutý sací ventil nebo přehřátý motor.	Svěřte diagnostiku motoru kvalifikovanému technikovi.
Přehřátí motoru	Nesprávné načasování.	Zkontrolujte časování motoru.
	Nízká hladina motorového oleje.	Doplňte motorový olej na správnou úroveň.
	Ucpané výfukové potrubí.	Vyčistěte výfukové potrubí.
Čepel se neotáčí	Chladicí ventilátor je zablokovaný.	Vyčistěte chladicí ventilátor.
	Blokováno trávou.	Odstranění trávy(viz)
	Čepel není správně nainstalována.	Zkontrolujte nůž a správně jej nainstalujte.
Abnormální zvuky a vibrace	Čepel není správně nainstalována.	Zkontrolujte nůž a správně jej nainstalujte.
	Poškozená čepel.	Vyměňte poškozený nůž a nainstalujte nový (viz Výměna nože).

Další

Obraťte se na autorizovaný servis, který vám poskytne technickou podporu.

## 9. PROHLÁŠENÍ O SHODĚ



**BUILDER SAS**

**32, rue Aristide Bergès -Z1 31270 Cugnaux - Francie**

**Tel. +33 (0) 5.34.502.502 Fax: +33 (0) 5.34.502.503**

**Prohlašuje, že níže uvedený stroj  
BENZÍNOVÁ SEKAČKA NA TRÁVU  
HTDT4661-A**

**Sériové číslo: 20240204557-20240204718**

**Vyhovuje následujícím evropským směrnici:**

Směrnice o strojních zařízeních 2006/42/ES

Směrnice 2014/30/EU o elektromagnetické kompatibilitě

Nařízení o emisích (EU) 2016/1628

**Platné harmonizované normy:**

EN ISO 5395-1: 2013/A1:2018

EN ISO 5395-2: 2013/A2:2017

EN ISO 14982: 2009

**Další platné pokyny:**

Směrnice o hluku 2000/14/ES ve znění 2005/88/ES, příloha VI

Zaručená hladina akustického výkonu	96 dB(A)
Hladina akustického výkonu	L <sub>wA</sub> : 94,2 dB(A) K=1,88 dB(A)

TÜV SÜD Product Service GmbH • Certification Body • Ridlerstraße 65 • 80339 Munich • Germany

Číslo ES schválení typu: e9\*2016/1628\*2022/992SYA1/P\*31131\*00

Cugnaux, 27/07/2023

Philippe MARIE / generální ředitel

Odpovědnost za technický soubor: Olivier Patriarca

**HYUNDAI**  
POWER PRODUCTS



**V případě dotazů prosím kontaktujte:**

BUILDER SAS

32 rue Aristide Bergès - Z.I. du Casque - 31270 Cugnaux - France

FR: Tél.: +33(0)5.34.502.502 Fax.: +33(0)5.34.502.503

CZ: Tél.: +420 228 886 070

<http://www.hyundaipower-fr.com/>

Fabriqué en République Populaire de Chine (PRC)