

Přeloženo z originálu

CZ

MODEL:

VĚK 3+

HL518

Audi RS Q8

Návod k použití

Před zahájením montáže si přečtěte celý návod. tento návod uschovejte spolu s dokladem o koupi pro případnou potřebu v budoucnosti.



Ochranné známky, designérské patenty a autorská práva se používají se souhlasem vlastníka společnosti AUDI AG.

POZOR!

Nebezpečí udušení malými částicemi - Držte mimo dosah dětí!



POZOR:

Poskládat produkt může pouze dospělá osoba!



POZOR!

Během používání je potřebný nepřetržitý dohled dospělých.



POZOR!

Dítě musí vždy nosit přilbu a ochranné prostředky.
Hru používejte pouze na rovných površích. Například v domě, zahradě nebo na dětském hřišti.

Obsah, barvy a vzhled se mohou lišit od ilustrací, které jsou uvedeny v této příručce.

2

důležité
Před prvním použitím musí
být baterie nabíjena nejméně
12 hodin.

Pripomínka:

- ✓ Baterii nabijte ihned po každém použití.
- ✓ Baterii nabíjejte jednou měsíčně, i když auto pravidelně nepoužíváte.

Pokud nebudete postupovat podle pokynů v tomto návodu, baterie může ztratit kapacitu a záruka zanikne. Další informace naleznete v části "Údržba baterie".

důležité informace

- Autíčko vyžaduje montáž, která trvá cca. 30 minut.
- Před prvním použitím nabíjete nejméně 12 hodin. Můžete také začít nabíjet i před sestavením. Informace o nabíjení naleznete na straně 6.
- Před prvním použitím si přečtěte návod k obsluze. Uchovejte si tento návod a krabici pro případné další použití.
- Nepoužívejte autíčko ve vlhkém prostředí.
- Autíčko používejte pouze na rovných površích. Například v domě, na zahradě nebo na dětském hřišti. Je vhodné pouze pro děti starší 3 let.
- Hra by se měla používat opatrně.
- Naučte své dítě, jak ho bezpečně používat. Sedněte si na sedadlo, používejte v obuvi, najednou pouze jedno dítě. Při jízdě autem se nedotýkejte pohyblivých částí rukama, nohama nebo jinými částmi těla. Nedovoľte, aby se děti pohybovaly v blízkosti vozidla na silničních komunikacích.
- Vozidlo používejte venku. Uvnitř se může poškodit podlaha, i když má auto měkké kola.
- Abyste zabránili poškození motoru a převodových stupňů, netahejte ani nepřetěžujte vozidlo. Nepřekračujte maximální nosnost 25 kg.
- Pozor: S vozidlem se musí manipulovat opatrně, aby nedošlo ke zranění nebo kolizi.

VAROVÁNÍ!

Abyste se vyhnuli nehodám:

Toto vozidlo není kvůli své rychlosti vhodné pro děti do 3 let.

Maximální zatížení je 30 kg. Je nutný dohled dospělé. Nenechávejte své děti bez dozoru ve vozidle.

Před použitím si pečlivě přečtěte tento návod.

Rodiče jsou odpovědní za prověření bezpečnosti hlavních částí vozidla před použitím.

Ujistěte se, že plastové části nejsou prasklé nebo zlomené.

Pokud se auto převrátí, nezajištěná baterie může způsobit zranění. Proto zkontrolujte zda je baterie vždy upevněno řádně.

V zimě plast ztrácí svou pružnost a při neopatrné manipulaci se může zlomit. Nepohybujte se vozem v nečistotách, písku nebo jemném štěrku, které by mohly poškodit pohyblivé části, motor a elektrický systém.

Odpojte autobaterii, abyste zabránili dětem v jízdě bez vašeho dozoru.

Nejezděte v dešti nebo ve sněhu. Voda může poškodit motor a elektrické komponenty včetně akumulátoru.

Pravidelně kontrolujte kabely a konektory.

Porušení elektrického systému vozidla může mít za následek zranění nebo požár.

Do prostoru na baterie pod sedadlem nepokládejte žádné další předměty. Může to způsobit zkrat a požár.

Pravidla bezpečné jízdy:

Držte děti na bezpečném místě: Autíčko nikdy nepoužívejte na veřejných komunikacích, v blízkosti automobilů a strmých kopců, u bazénů a jiných nebezpečných objektech. Hru používejte pouze na rovném terénu.

Dítě by mělo vždy sedět na sedadle.

Uživatelům musí nosit ochranný oděv.

Vždy noste vhodnou obuv.

Nikdy nepoužívejte autíčko ve tmě. Nečekané překážky mohou způsobit nehodu. Vozidlo používejte pouze přes den nebo za dobrých světelných podmínek.

Nedovoľte dětem, aby se dotýkaly kol když je auto v pohybu. Toto vozidlo má nastavitelné bezpečnostní pásy. Naučte děti používat tyto pásy.

Údržba batérie

Nebezpečí úrazu elektrickým proudem **POZOR!**

4

 **POZOR!**

Pokud se auto převrátí, nezajištěná baterie může způsobit zranění. Proto se ujistěte, zda je baterie bezpečně upevněna.

Jak zabránit možnému požáru:

Porušení elektrického systému vozidla může mít za následek zranění nebo požár. Používejte pouze baterie a nabíječky schválené výrobcem. Použití jiné nabíječky nebo baterie může způsobit požár nebo výbuch! Nabíjení by měl provádět pouze dospělý. Baterii uchovávejte mimo dosah dětí, abyste předešli možnému zranění.

Baterii nikdy netahejte za kabely nebo nabíječku. Může to poškodit baterie nebo způsobit požár. Baterii vytáhněte pouze s držákem.

Před nabitím baterie zkontrolujte, zda baterie a nabíječka včetně kabelu a konektoru nejsou opotřebené a poškozené.

Pokud jsou části poškozeny, baterii nenabíjejte.

 **Varování**

Nabíjejte je pouze v suchém prostředí.

Tepelná pojistka

Baterie je vybavena tepelnou pojistkou, která automaticky vypne auto v případě přetížení motoru, elektrického systému nebo baterie. Pojistka obnovuje výkon vozidla 5 minut po vypnutí. Jestliže tepelná pojistka během normálního používání vozidla opět vypne, potom vozidlo vyžaduje opravu.

Postupujte podle těchto pokynů, aby nedošlo ke ztrátě napájení postupujte podle pokynů níže: nepřetěžujte auto

Za autíčkem nic netahejte.

Nestoupejte do strmých kopců.

Nejezděte ve velmi horkém počasí.

Dbejte na to, aby voda nebo jiné tekutiny nepřišly do styku s baterií nebo jinými komponentami. Nemanipulujte s elektrickým systémem. Může to způsobit zkrat.

Důležité poznámky:

Před prvním použitím nabíjejte nejméně • 12 hodin.

Baterii nenabíjejte obráceně (konektory směřují dolů).

Baterii mohou nabíjet a provozovat pouze dospělí.

Dejte pozor, aby se kontakty baterie nedostaly do přímého kontaktu. Nebezpečí požáru nebo výbuchu.

Před nabitím baterie zkontrolujte opotřebení a poškození baterie, nabíječky, kabelu a konektorů. Pokud je některá část poškozena, nenabíjejte ji.

Baterie a příslušenství obsahují olovo. Po ošetření si umyjte ruce.

Baterii nikdy netahejte za kabely nebo nabíječku. Může to poškodit baterie nebo způsobit požár.

Pokud je baterie stará a nedá se nabít, vyjměte ji z auta a vyhoďte ji.

Používejte pouze baterii schválenou výrobcem. Další informace získáte od svého prodejce. Vždy zkontrolujte, zda je polarita připojení správná.

Nabíjení baterie



Pozor!

Nedobíjecí baterie se nesmí nabíjet. Zkontrolujte, zda se konektor nabíječky shoduje s konektorem baterie.

- Zkontrolujte, zda se značka, napětí a frekvence nabíječky shodují se síťovou zásuvkou.
- Baterie musí být vloženy se správnou polaritou.
- Napájecí terminál nemůže být zkratován.

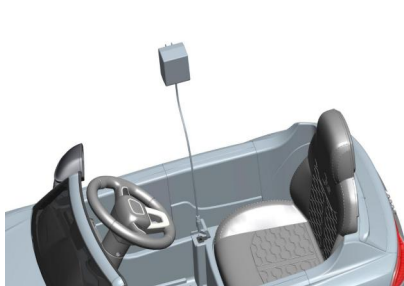

5

Nabíjení baterie:

Před použitím první baterie ji musíte nabíjet 12 hodin.

Otevřete kryt konektoru nabíječky. Připojte nabíječku k autu.

Tip 2: Vyjměte baterii, nabíjejte ji zvlášť.

Zapojte nabíječku do elektrické zásuvky. Nabíječka se během nabíjení zahřívá, což je běžné. Po 8 - 12 hodinách nabíječku odpojte ze sítě. Před nabíjením vypněte auto. Baterii nikdy úplně nevybíjejte. Pokud se rychlost auta výrazně sníží, znamená to že napětí baterie je nízké a je třeba ji znovu nabít. Baterii by měl nabíjet pouze dospělý člověk. Baterii nikdy nezkratujte, hrozí nebezpečí poranění el. proudem. Je běžné, že se baterie během nabíjení zahřívá. Pokud je teplota příliš vysoká, zkontrolujte, zda není nabíjecí proud příliš silný nebo zda není zkratován akumulátor. Baterii uchovávejte mimo dosah dětí, abyste předešli možnému zranění. Pokud auto déle nepoužíváte, musí být před uskladněním a pak jednou za měsíc zcela nabitě. Tím je zajištěna dlouhá životnost.



Výměna baterie:

Chcete-li vyměnit baterii, vyjměte sedadlo. Odpojte konektory od baterie. Odstraňte horní kryt baterie. Opatrně vyjměte baterii.

Údržba a likvidace baterií



Elektrolyt v baterii je vysoce korozivní, proto s baterií třeba zacházet opatrně.

Pokud si nanášíte elektrolyt na pokožku nebo oděv, omyjte zasažené místo co nejdříve mýdlovou vodou.

poté opláchněte čistou vodou.

V případě spolknutí co nejdříve vyhledejte lékaře.

Před prvním použitím musíte baterii nabíjet 12 hodin.

Nenechte baterii nabíjet déle než 24 hodin.

Baterii musíte udržovat nabitou, protože se prodlouží její životnost.

Výhody častého používání prodlužují životnost baterie.

Nenabíjejte baterii naopak.

Pokud auto nebudete používat 3-4 týdny, může být vybitá baterie. Vybití baterie můžete zabránit odpojením záporného pólu baterie nebo trvalým nabíjením. Skladování vybité baterie zkracuje její životnost.

Ideální teplota pro uskladnění baterie je 20 stupňů Celsia.

Baterii vždy zajistěte držákem. Pokud se autíčko převráčí, může vypadnout baterie a zranit dítě. Před nabíjením baterie zkontrolujte opotřebení baterie, nabíječky, náboje a konektorů. Baterii nenabíjejte, pokud má poškozené části.



Likvidace

Důležité:

Vybitá baterie musí být recyklována. Baterie obsahuje kyselinu olovnatou (elektrolyt) a musí se s ní zacházet zodpovědně a v souladu se zákonem. Baterie nespalujte a nevyhazujte na skládky. Zlikvidujte je jako odpad na recyklaci baterií. Například u místního prodejce automobilových baterií. Baterii nevyhazujte do běžného domovního odpadu.

Baterii udržujte nabitou. Takto se prodlužuje životnost.

Proto ho nabíjejte nepřetržitě, i když auto nepoužíváte.



Seznam dílů

- Před montáží prosím identifikujte všechny díly a uložte veškerý balicí materiál až do ukončení montáže, abyste zajistili, že díly nebudou náhodou zlikvidovány.
- Kovové části jsou natřeny mazivem na ochranu během přepravy. K odstranění přebytečného maziva otřete všechny kovové části papírovou utěrkou.



Tělo 1x



Volant 1x



Zrcadla 2x



Sedadlo 1x



Zadní kolo 2 x



Přední kola 2x



Puklica 4x



Boční stabilizátor
Lx1 P x1



Boční stabilizátorx1



Celní sklo 1x



Nabíječka 1x

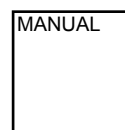

Návod 1x



Matice x 4 (M8)



Podložka x 4
(8 x1.3mm)



Podložka 2x
(10 x1.5mm)



šroub x19
(4 x12mm)



šroub 5x45mm 1x
(5 x 45mm)



Matice 1x



Klíč x 2

Dálkové ovládání: Přečtěte si zvlášť přiložený návod.

Montáž

 **Pozor!**

Nebezpečí udušení. Obsahuje malé části. Děti do 3 let držte mimo dosahu! Skládání je úkolem dospělé osoby.

8

1. Krok

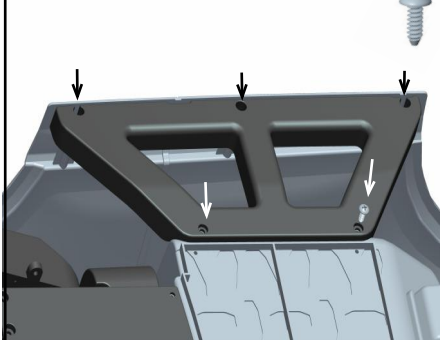

Boční stabilizátor umístěte na pozici ze spondu a zajistěte 5 šrouby. Opakujte pro druhou stranu.

2. Krok

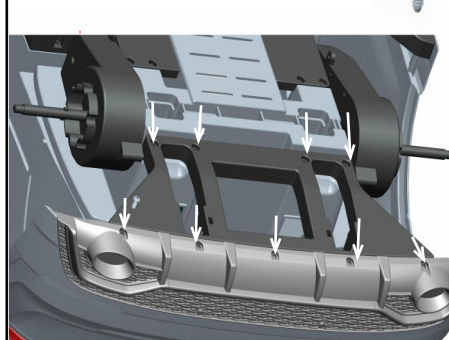

Spodní stabilizátor umístěte pod zadní část a zajistěte ho 9 šrouby.

3. Krok Přední kolo

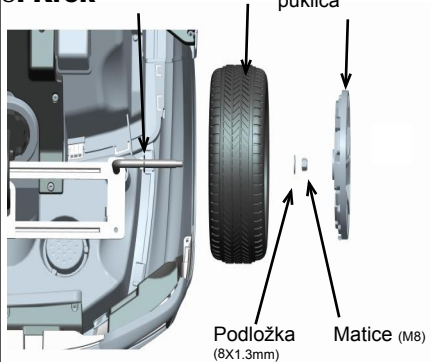

Sestavte všechny díly v uvedeném pořadí a použijte šroubovák. Opakujte pro druhou stranu!

4. Krok

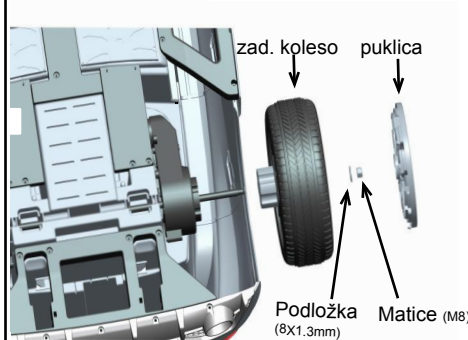

Sestavte všechny díly v uvedeném pořadí a použijte šroubovák. Opakujte pro druhou stranu!

Montáž

5. Krok

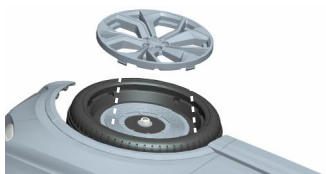

"Zaklapněte" kryt / poklici kola na místo, opakujte postup pro další tři kola.

6. Krok



Vložte čelní sklo do otvorů v hlavní části těla úchyty.

7. Krok

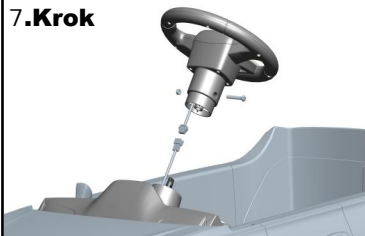

Zapojte konektory, položte volant na osu otáčení a zajistěte ho šroubem a maticí.

8. Krok



Umístěte boční zrcátko do správné polohy, jak je to znázorněno, zatlačte do utvoří dokud úchyt nezapadne. Opakujte postup pro druhou stranu.

9. Krok

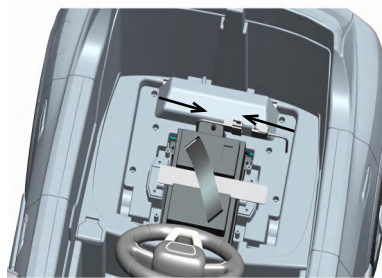

Zapojte baterii:

Připojte konektor podle obrázku.

10. Krok



Umístěte sedadlo do otvorů v těle úchyty hlavního opěradla stiskněte příslušná místa úchytů.

Jak nato

Hlavní spínač:

zapnuto vypnuto

Volba směru jízdy:

Stisknutím páky vpřed zařadíte rychlost dopředu. Neutrál ve střední poloze.

Couvání - zadní poloha.

Pokud ji chcete zastavit, uvolněte pedál akcelérátoru

Nahrané skladby a klakson můžete ovládat pomocí tlačítek na volantu.

Tepelná pojistka:

Pokud motory nebo el. systém je přetížený, tepelná pojistka vypne autíčko. Pro obnovu funkce počkejte 5 minut.

Údržba:

Příležitostně použijte olej na promazání pohyblivých částí, jako jsou kola, převody. Auto odstavte v interiéru nebo zakryté plachtou, abyste ho chránili před vlhkostí a deštěm. Udržujte vozidlo mimo tepelných zdrojů. Plastové části se mohou roztavit. Nemyjte vozidlo hadicí. Nemyjte vozidlo mýdlem a vodou. Nejezděte v dešti nebo sněhu. Voda může poškodit motor, elektrické komponenty a baterii. Vozidlo očistěte měkkým suchým hadříkem. Chcete-li vrátit lesk plastovým částem, použijte lak na nábytek bez vosku. Nepoužívejte automobilový vosk, nepoužívejte abrazivní prostředky !!!



Príručka na riešenie problémov

11

Problém	Možná závada	Riešenie
Auto neide	Vypnutý istič	Istič môže zastaviť autíčko, ak je motor alebo elektrický systém preťažený. Prerušovač sa automaticky vynuluje po približne 10 sekund a vozidlo sa môže naštartovať. Zabráňte opakovaným automatickým odstavením autíčka, nepreťažujte autíčko nadmernou hmotnosťou nad 25 kg (55 bs), alebo ťahaním niečoho za autíčko. Neopierajte autíčko o žiadny pevný objekt počas chodu, preťažením sa môže vypáliť riadiaca jednotka alebo jeden z motorčekov. Prípadne kontaktujte vášho predajcu.
	Napájanie batérie, spoje sú nesprávne alebo odpojené.	Skontrolujte, či sú konektory batérie pevne zapojené do seba. Ak sú okolo motora voľné drôty, obráťte sa na svojho predajcu.
	Batéria je nefunkčná	Pre výmenu batérie kontaktujte vášho predajcu.
	Batéria vybitá	Pred prvým použitím by sa mala batéria nabíjať aspon 12 hodín. Následne po každom používaní by sa mala batéria nabíjať 8-12 hodín. Nikdy nenabíjajte batériu dlhšiu dobu ako 12 hodín. Skontrolujte, či sú konektory batérie pevne zapojené do seba.
	Nabíjačka nenabíja	Na odmeranie výstupného prúdu nabíjačky potrebujete voltmeter. Ak si myslíte že porucha je v nabíjačke, prosím pošlite vašu nabíjačku do servisného strediska vášho predajcu, alebo kontaktujte vášho predajcu.
	Zapínač je poškodený	Voda alebo iné kvapaliny môžu poškodiť zapínač ak dôjde ku kontaktu. Poruchu môže spôsobiť aj nečistota, napr. piesok, štrk vnútri prepínača. Obráťte sa na servisné stredisko ohľadne diagnostiky a opravy.
Autíčko fungovalo, zrazu sa zastavilo	Kábel alebo konektor je uvoľnený	Prekontrolujte všetky káble a konektory. Uistite sa že konektor motorčekov není uvoľnený alebo odpojený, a že sú není uvoľnené žiadne káble pri motorčekoch.
	Vypnutý istič	Istič môže zastaviť autíčko, ak je motor alebo elektrický systém preťažený. Prerušovač sa automaticky vynuluje po približne 10 sekund a vozidlo sa môže naštartovať. Zabráňte opakovaným automatickým odstavením autíčka, nepreťažujte autíčko nadmernou hmotnosťou nad 25 kg (55 bs), alebo ťahaním niečoho za autíčko. Neopierajte autíčko o žiadny pevný objekt počas chodu, preťažením sa môže vypáliť riadiaca jednotka alebo jeden z motorčekov. Prípadne kontaktujte vášho predajcu.

Príručka na riešenie problémov

Problém	Možná závada	Riešenie
Auto vydrží málo. /menej ako 1 hodinu/	Batéria je takmer vybitá	Pred prvým použitím by sa mala batéria nabíjať aspon 12 hodín. Následne po každom používaní by sa mala batéria nabíjať 8-12 hodín. Nikdy nenabíjajte batériu dlhšiu dobu ako 12 hodín. Skontrolujte, či sú konektory batérie pevne zapojené do seba. Skontrolujte všetky konektory; skontrolujte, či je nabíjačka zapojená do zásuvky. Uistite sa, že je prívod prúdu do elektrickej zásuvky zapnutý.
	Prebitá batéria	Nikdy nenabíjajte batériu dlhšie ako 12 hodín. Ak si myslíte, že batéria sa nabíjala príliš dlho kontaktujte vášho predajcu.
	Baterka je stará	Ani pri správnom používaní batéria nevydrží do nekonečna. Priemerná výdrž batérií je 1-3 rokov, v závislosti od frekvencie používania. Vymenite batériu za novú nabíjateľnú batériu. Pre kúpu novej batérie prosím kontaktujte vášho predajcu.
Autíčko je pomalé	Batéria je takmer vybitá	Pred prvým použitím by sa mala batéria nabíjať aspon 12 hodín. Následne po každom používaní by sa mala batéria nabíjať 8-12 hodín. Nikdy nenabíjajte batériu dlhšiu dobu ako 12 hodín. Skontrolujte, či sú konektory batérie pevne zapojené do seba. Skontrolujte všetky konektory; skontrolujte, či je nabíjačka zapojená do zásuvky. Uistite sa, že je prívod prúdu do elektrickej zásuvky zapnutý.
	Batériu treba dobiť	Batériu nabite po každom použití.
	Baterka je stará	Ani pri správnom používaní batéria nevydrží do nekonečna. Priemerná výdrž dobíjateľných batérií je 1-3 rokov. Pre kupovanie novej batérie obratťe sa na vášho predajcu.
	Autíčko je preťažené	Do autíčka púšťajte naraz iba 1 dieťa. Neprekračujte maximálnu hmotnosť 25 Kg.
	Podmienky jazdy sú príliš zaťažené	Používajte len na rovnom teréne.

Príručka na riešenie problémov

13

Problém	Možná závada	Riešenie
Prerušovaná prevádzka vozidla	Kábel alebo konektor je uvoľnený	Prekontrolujte všetky káble a konektory. Uistite sa že konektor motorčekov není uvoľnený alebo odpojený, a že sú není uvoľnené židné káble pri motorčekoch.
	Motor alebo prepínač je poškodený	Kontaktujte prosím vášho predajcu, za účelom servisu
Keď stlačíte plynový pedál, autíčko treba potlačiť aby sa rozbehlo	Kábel alebo konektor je uvoľnený	Prekontrolujte všetky káble a konektory. Uistite sa že konektor motorčekov není uvoľnený alebo odpojený, a že sú není uvoľnené židné káble pri motorčekoch.
	**mrtvy bod na motore	Kontaktujte prosím vášho predajcu, za účelom servisu
Motor s prevodovkou vydáva čudný zvuk	Zlomené ozubené koleso v prevodovke	Kontaktujte prosím vášho predajcu, za účelom servisu.
Nabíjačka sa zohrieva pri nabíjaní	Je to normálne, nezohrieva sa kvôli nefungčnosti.	Nie je potrebné žiadné riešenie.
Nabíjačka vydáva čudný zvuk pri nabíjaní.	Niektorý zvuk je normálny a nemá by byť problém.	Nie je potrebné žiadné riešenie. Ak počas nabíjania batéria nevydáva žiadny zvuk, to neznamená že sa nenabíja.

Zoznam dielov

14

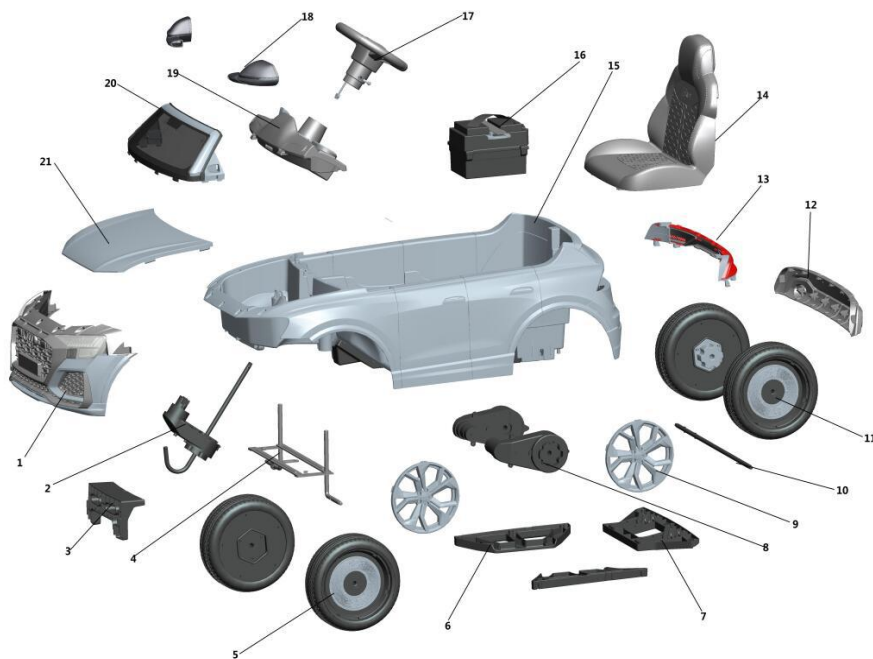

Poznámka: Niektoré zo zobrazených častí sú namontované na oboch stranách vozidla.

Súčiastka	Ks.	Súčiastka	Ks.	Súčiastka	Ks.
1. Predný nárazník	x1	8. Zadná pohonná jednotka	x2	15. Hlavné telo	x1
2. Motor riadenia	x1	9. Kryt kolesa	x4	16. Batéria	x1
Predný držiak	x1	10. Zadná náprava	x1	17. Volant	x1
4. Zostava prednej nápravy	x1	11. Zostava hnacieho kolesa	x2	18. Bočné zrkadlo	x2
5. Zostava predného kolesa	x2	12. Zostava zadného nárazníka	x1	19. Palubná doska	x1
6. Bočný stabilizátor	x2	13. Zostava zadného svetla	x1	20. Čelné sklo	x1
7. Zadná konzola	x1	14. Sedadlo	x1	21. Kapota	x1