

Ninebot eKickScooter

CZ Uživatelský manuál

CZ Zobrazené obrázky jsou pouze ilustrační. Skutečné rozhraní produktu nebo aplikace se může lišit.

Originální instrukce

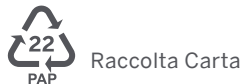

XXXX
CE.04.00.1028.00-A



Hi Vítejte

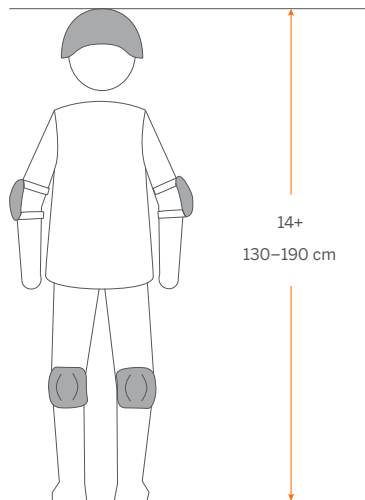
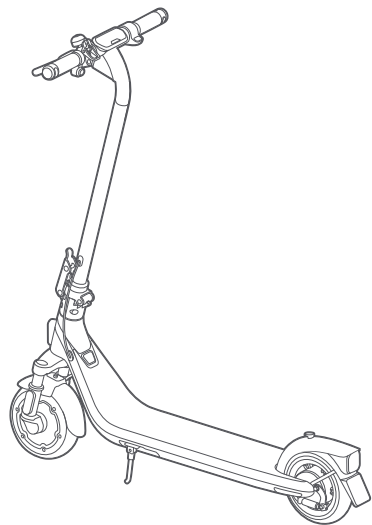

Při jízdě vždy používejte helmu, chrániče loktů a kolen.

 Obsah balení

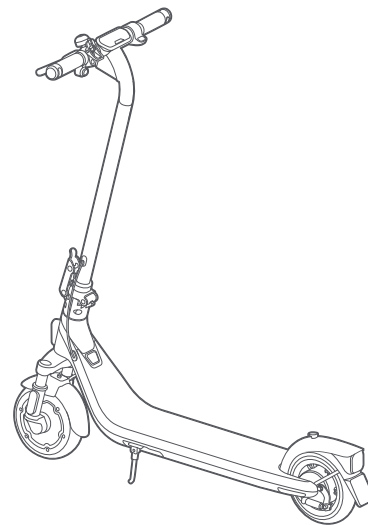

Produktový manuál



Důležité informace

Príslušenství



5 mm (3/16) klíč ve tvaru L × 1

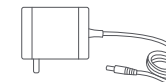

Nabíječka baterie



Montáž

Polohovací drážka

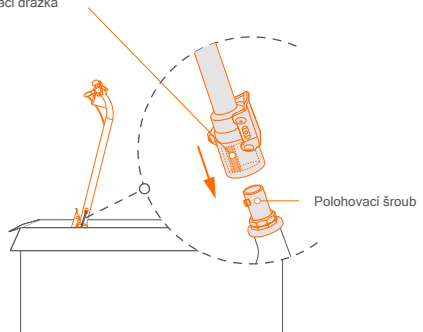

Polohovací šroub



- 1 Zarovnejte polohovací drážku s polohovacím šroubem, poté šroub zasuňte do drážky a vložte představec dolů.
- 2 Postavte koloběžku na zem a rozložte stojan.

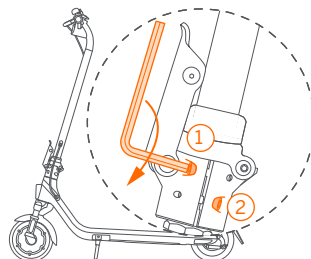

- 3 Dva šrouby střídavě několikrát utáhněte.

**Po utažení se pokuste otočit řídítky, abyste se ujistili, že jsou bezpečně zajištěny.*

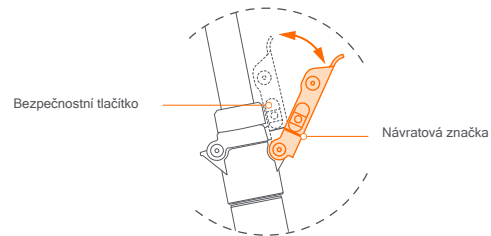

Otevřít: Stiskněte a podržte bezpečnostní tlačítko nahoře a poté otevřete rychloupínací páčku.

Zavřít: Pevně zatlačte na rychloupínací páčku, dokud neuslyšíte cvaknutí.



VAROVÁNÍ

Před montáží zapněte skútr. Brzdové lanko by se nemělo omotávat kolem představce.



Aktivace

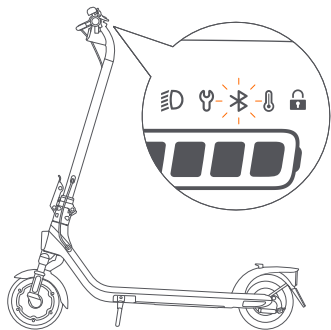

1

Zapněte koloběžku.

* Neaktivovaná koloběžka bude po zapnutí neustále pípat a její rychlost je omezena na 10 km/h (6,2 mph)

2

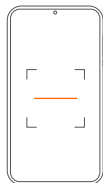

Naskenujte QR kód a stáhněte si aplikaci Segway-Ninebot pro registraci nebo přihlášení.

*Skenování není nutností. V aplikaci Obchod Play / App Store si můžete aplikaci Segway-Ninebot manuálně stáhnout.



Další a/nebo doplňková varování a pokyny k používání produktu jsou také v aplikaci Segway-Ninebot a takové informace a/nebo upozornění jsou součástí uživatelských materiálů, které musí uživatel znát a naučit se je.

3

Klikněte na „Search vehicle“ a spárujte se se svou koloběžkou.

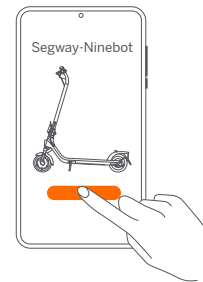

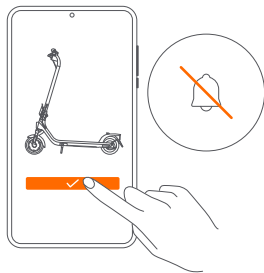
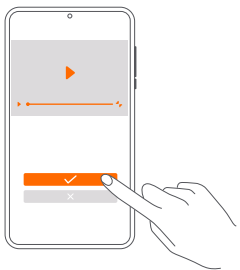

- 4 Postupujte podle pokynů a podívejte se na video Bezpečnost jízdy.

- 5 Kliknutím aktivujete koloběžku.
* Když je koloběžka aktivována, režim rychlosti je standardně nastaven na režim S.

APP Funkce aplikace

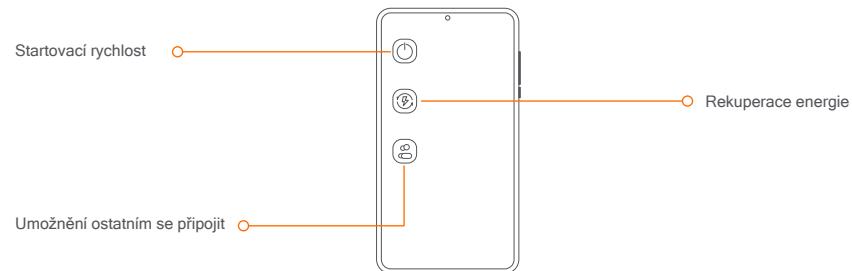

Přizpůsobte si tyto funkce pomocí aplikace Segway-Ninebot.



Nabíjení

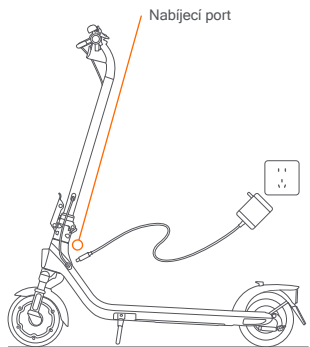

Vaše koloběžka je plně nabitá, když se LED na nabíječe změní z červené (nabíjení) na zelenou (udržovací nabíjení).

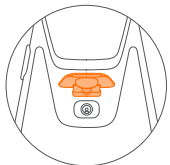

1 Otevřete kryt nabíjecího portu.



2 Zasuňte nabíjecí konektor.

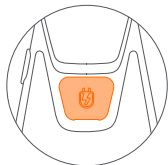

3 Po dokončení zavřete kryt nabíjecího portu.



Jak jezdit

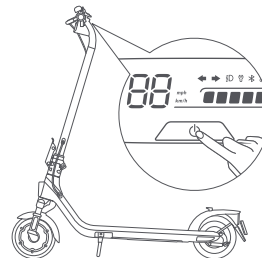

1 Zapněte koloběžku.



2 Zastrčte stojánek. Postavte se jednou nohou na stupačku a druhou nohou se odtlačte, abyste se začali rozjíždět.

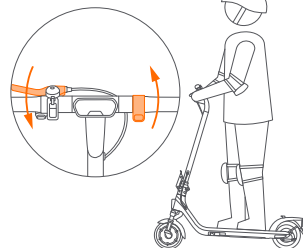

3 Zpomalte uvolněním plynu a zmáčknutím brzdové páky.

- 4 Položte obě nohy na stupačku a stůjte stabilně. Když jste v rovnováze, stiskněte plyn pro zrychlení.
Poznámka: Pro vaši bezpečnost se motor nezapne, dokud KickScooter nedosáhne rychlosti 3 km/h.

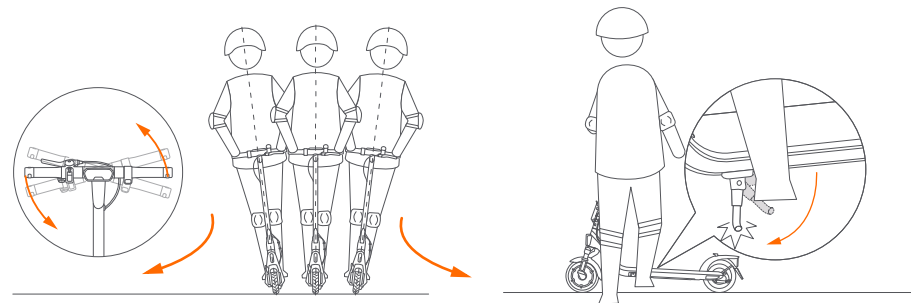
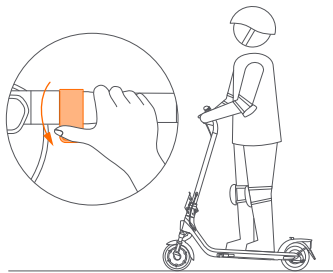

- 6 Mírným otočením řídků zatočíte doleva/doprava.

- 7 Při sestupování z koloběžky vysuňte stojánek.

- 5 Při zatáčení doleva/doprava přepněte přepínač směrových světel doleva/doprava.
Přepnutím přepínače zpět do střední polohy vypnete směrová světla.

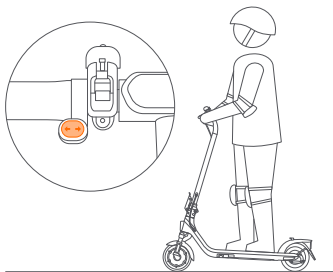



VAROVÁNÍ

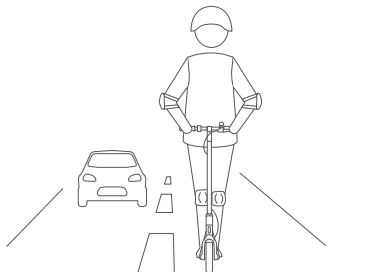

NEjezděte po veřejných silnicích, dálnicích nebo dálnicích, pokud místní zákony nebo předpisy nestanoví výjimky.

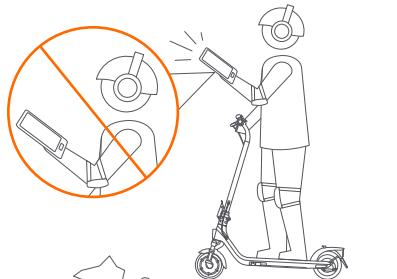

Při jízdě na KickScooter **NEPOUŽÍVEJTE** mobilní telefon ani nenoste sluchátka.

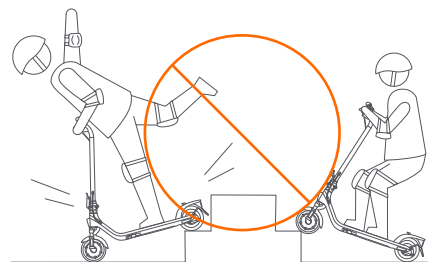

NEJEZDĚTE po schodech nahoru a dolů a neskákejte přes překážky.



NEJEZDĚTE na koloběžce pouze jednou nohou nebo jednou rukou.

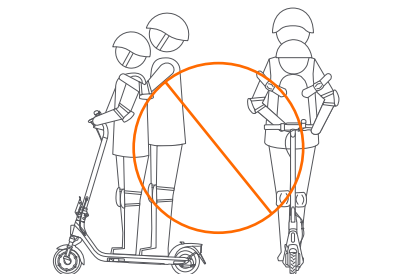

NEPŘEVÁŽEJTE žádné cestující.

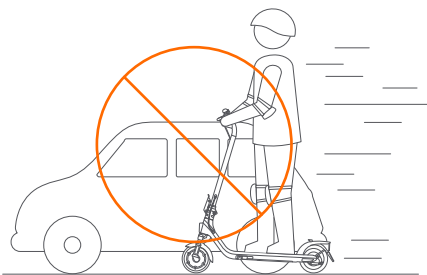

NEpředbíhat.

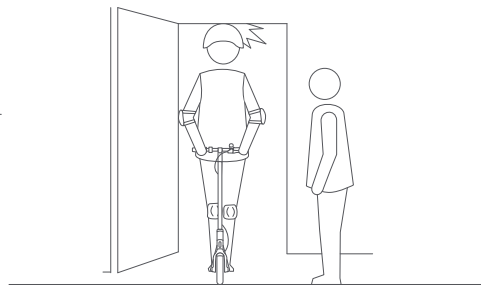

Dávejte si pozor na hlavu, když projíždíte dveřmi.

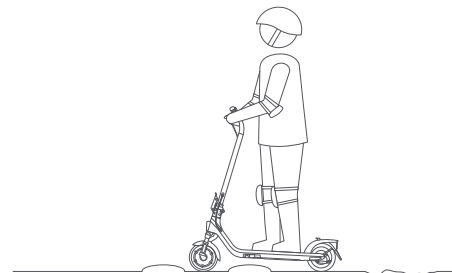

Při jízdě přes zpomalovací hrboly nebo jiné nerovné povrchy udržujte rychlost mezi 5-10 km/h.



NEjezděte na koloběžce v dešti.
NEJEZDĚTE přes kaluže nebo jiné překážky.

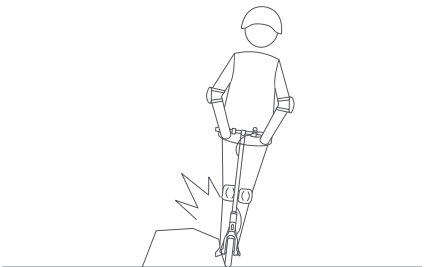

Vyhňte se kontaktu pneumatiky/kola s překážkami.

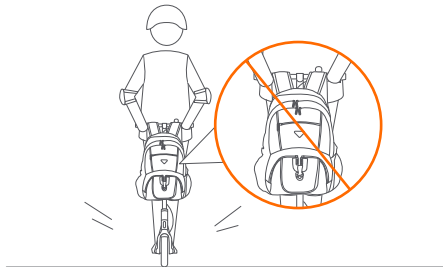

NEPŘENÁŠEJTE těžké předměty na řídítkách.

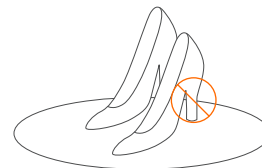

Při jízdě NEPOUŽÍVEJTE vysoké podpatky.

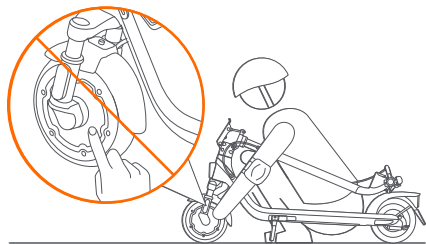

NEDOTÝKEJTE se motoru po jízdě, protože může být zahřátý.

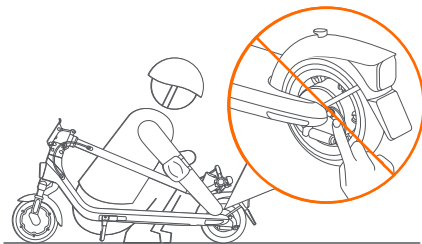

Po jízdě se NEDOTÝKEJTE bubnové brzdy.



NEPARKUJTE po dlouhou dobu pod širým nebem nebo venku.



Skládání koloběžky

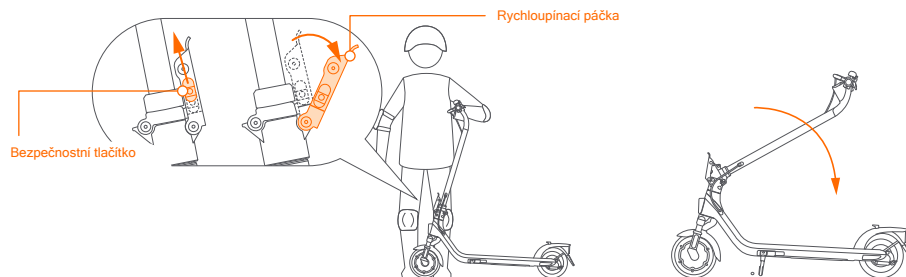

1 Zvedněte bezpečnostní tlačítko a otevřete rychloupínací páčku.

2 Sklopte tyč.

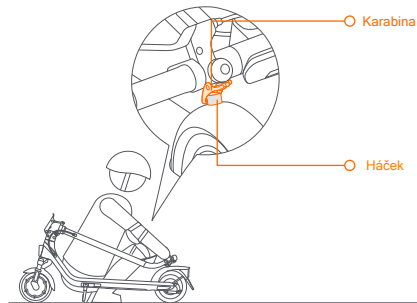

3 Vyrovnajte a upevněte karabinu do háčku.



Přenášení

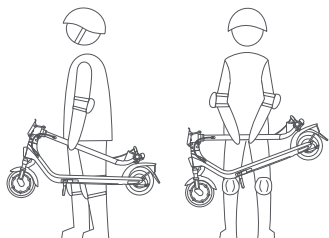

● Pro přenášení zvedněte za tyč.

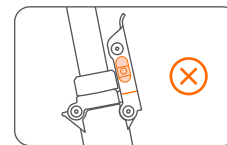
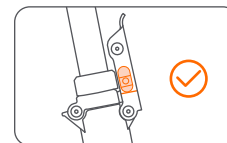

Rozkládání

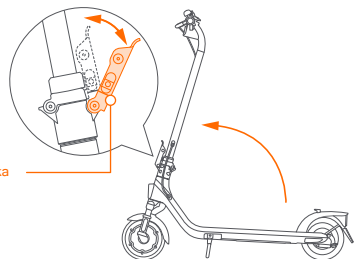
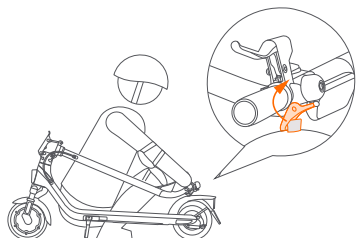

Návratová značka

Uvolněte karabinu z háčku.

Rozložte tyč a zavřete rychloupínací páčku.
Ujistěte se, že bezpečnostní tlačítko dosáhlo návratové značky.

Před jízdou se ujistěte, že je bezpečnostní tlačítko v uzamčené poloze!