

Vyměnitelný objektiv

Vyměnitelný objektiv

Návod k použití
Návod na používanie

G

E 15mm
F1.4 G

E-mount

α

SEL15F14G



<https://www.sony.net/>

©2021 Sony Corporation

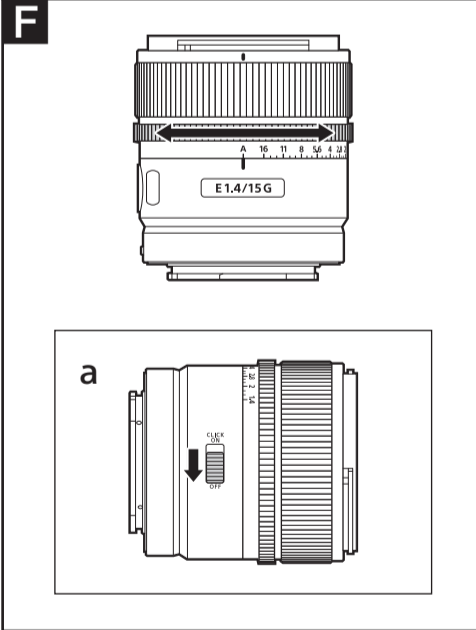
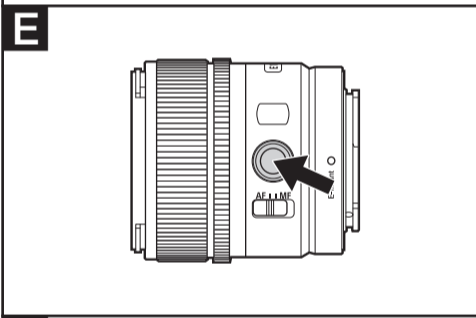
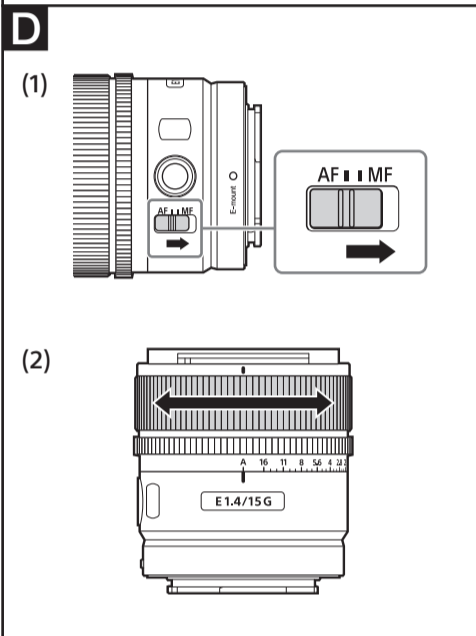
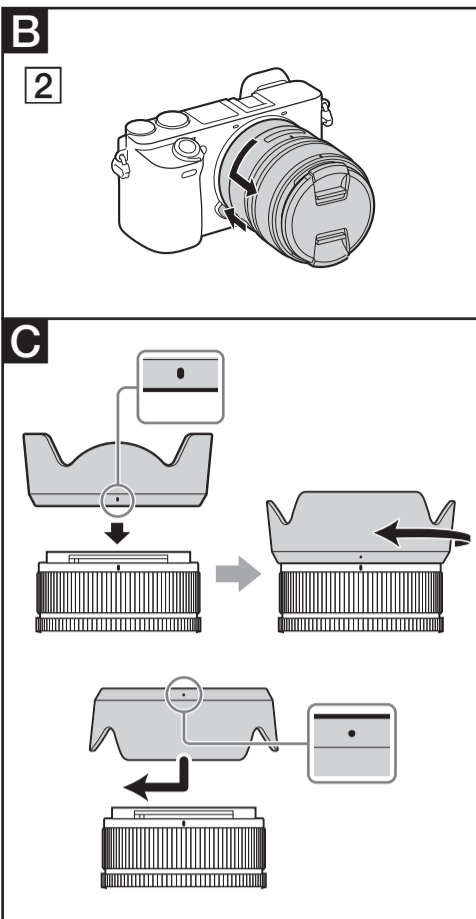

Čeština

Tento návod k obsluze popisuje používání objektivů. Pokyny společně pro všechny objektivy (např. poznámky k použití) naleznete v samostatné příručce s pokyny před použitím. Před použitím objektivu si pozorně přečtěte oba tyto dokumenty.

Tento objektiv je určen pro fotoaparáty se systémem Sony α s bajonetem E. Nelze jej použít u fotoaparátů s bajonetem A.

Další informace o kompatibilitě najdete na místních webových stránkách společnosti Sony, případně se obraťte na prodejce Sony nebo místní autorizované servisní středisko Sony.

Poznámky k používání

- Neponechávejte objektiv na přímém slunečním světle nebo pod silným zdrojem světla. V důsledku zaostření světla optikou objektivu by mohlo dojít k poruše vnitřních částí fotoaparátu a objektivu či výskytu kouře nebo požáru. Za podmínek vyžadujících ponechání objektivu na přímém slunečním světle nezapomeňte nasadit krytku objektivu. Při fotografování na přímém slunečním světle udržujte slunce mimo záběr objektivu.
- Při přenášení fotoaparátu s nasazeným objektivem vždy držte pevně fotoaparát i objektiv.
- I když je objektiv konstruován tak, aby byl prachotěsný a odolný proti stříkající vodě, není vodotěsný. Při použití objektivu v dešti a za podobných podmínek držte objektiv mimo dosah vodních kapek.
- Pokud zatřesete se samotným objektivem nebo s vypnutým fotoaparátem, ke kterému je připojený objektiv, je možné, že v objektivu uslyšíte chrastění vnitřních součástek. Nejedná se však o závadu. Když navíc objektiv přenášíte, váš pohyb může způsobit, že se členy objektivu budou třást. Toto ale nemá vliv na jejich výkon.
- Používání této jednotky s produkty jiných výrobců může ovlivnit výkon a vést k poruchám.

Pokyny k použití blesku

- Při určitých kombinacích objektivu a blesku může objektiv částečně blokovat světlo záblesku a způsobovat stín ve spodní části snímků. V takovém případě před začátkem snímání upravte ohniskovou vzdálenost nebo vzdálenost snímání.

Viněta

- Při použití objektivu mohou být rohy obrazového pole tmavší než střed. Pro potlačení tohoto jevu (nazývaného viněta) přivřete clonu o 1 až 2 clonová čísla.

A Popis součástí

- 1 Značka pro nasazení sluneční clony
- 2 Zaostřovací kroužek
- 3 Clonový kroužek
- 4 Clonová stupnice
- 5 Značka pro odečítání clony
- 6 Tlačítko blokování zaostření
- 7 Montážní značka
- 8 Přepínač zaostřovacích režimů
- 9 Sluneční clona
- 10 Přepínač zaskoků pro nastavení clony
- 11 Kontakty objektivu*
- 12 Gumové těsnění bajonetu

* Nedotýkejte se kontaktů objektivu.

B Nasazení a sejmutí objektivu

Nasazení objektivu (viz obr. B-1.)

- 1 Sejměte zadní krytku objektivu a krytku těla fotoaparátu.
- 2 Vyrovnajte bílou značku na tubusu objektivu s bílou značkou na těle fotoaparátu (montážní značka) a potom vložte objektiv do bajonetu fotoaparátu a otočte jím tak daleko ve směru hodinových ručiček, až zaklapne do aretované polohy.
 - Při nasazování objektivu dávejte pozor, abyste nestiskli tlačítko aretace bajonetu na fotoaparátu.
 - Nenasazujte objektiv šikmo.
- 3 Sejměte přední krytku objektivu.
 - Přední krytku objektivu můžete nasadit/sejmout dvěma způsoby, (1) a (2). Chcete-li nasadit/sejmout krytku objektivu s připevněnou sluneční clonou, použijte způsob (2).

Sejmutí objektivu

- 1 Nasadte přední krytku objektivu.
- 2 Držte tlačítko aretace bajonetu na fotoaparátu ve stisknuté poloze, současně otočte objektivem až na doraz proti směru hodinových ručiček a poté jej sejměte z fotoaparátu. (Viz obr. B-2.)

C Nasazení sluneční clony

V zájmu omezení odrazů a závoje a dosažení maximální kvality obrazu doporučujeme používat sluneční clonu.

Vyrovnajte červenou čárku na sluneční cloně s červenou čárkou na objektivu (značka pro nasazení sluneční clony). Poté vložte sluneční clonu do bajonetu na objektivu a otočte jí tak daleko ve směru hodinových ručiček, až zaklapne do aretované polohy a červená tečka na sluneční cloně se vyrovná s červenou čárkou na objektivu.

- Pokud není sluneční clona na objektiv natočena do bodu, kdy zacvakne na místo, může se stát, že se na pořízených snímcích bude vyskytovat stín nebo že se sluneční clona na objektiv odpojí.
- Pokud sluneční clona na objektiv částečně zakrývá blesk, v spodní části zachycených snímků se může vyskytovat stín. V takovém případě sluneční clonu na objektiv sejměte.
- Před uložením objektivu nasadte sluneční clonu na objektiv v obrácené poloze.

D Zaostřování

- Přepínač zaostřovacích režimů tohoto objektivu nepracuje v kombinaci s některými modely fotoaparátů. Další informace o kompatibilitě najdete na místních webových stránkách společnosti Sony, případně se obraťte na prodejce Sony nebo místní autorizované servisní středisko Sony.

Přepínání režimu AF (automatické zaostřování) / MF (manuální zaostřování)

Na objektivu lze přepínat režimy zaostřování AF a MF.

Pro fotografování v režimu AF je třeba fotoaparát i objektiv nastavit na režim AF. Pro fotografování v režimu MF je třeba fotoaparát nebo objektiv, případně obojí, nastavit na režim MF.

Nastavení zaostřovacího režimu na objektivu

Posuňte přepínač zaostřovacích režimů na požadovaný režim, AF nebo MF (1).

- Pokud pro nastavení zaostřovacího režimu na fotoaparátu naleznete v návodu k obsluze fotoaparátu.
- V režimu MF se zaostřuje manuálně otáčením zaostřovacího kroužku (2) za současné kontroly obrazu v hledáčku atd.

Použití fotoaparátu vybaveného tlačítkem AF/MF

- Stisknutím tlačítka AF/MF během činnosti režimu AF můžete dočasně přepnout na režim MF.
- Stisknutím tlačítka AF/MF během činnosti režimu MF můžete dočasně přepnout na režim AF za předpokladu, že je objektiv nastaven na AF a fotoaparát na MF.

E Použití tlačítek aretace zaostření

- Tlačítko blokování zaostření na tomto objektivu nepracuje v kombinaci s některými modely fotoaparátů. Další informace o kompatibilitě najdete na místních webových stránkách společnosti Sony, případně se obraťte na prodejce Sony nebo místní autorizované servisní středisko Sony.

Chcete-li zrušit automatické zaostřování, stiskněte v režimu AF tlačítko blokování zaostření. Zaostření se zablokuje a lze spouštět závěrku při pevně zaostřené vzdálenosti. Chcete-li znovu aktivovat automatické zaostřování, uvolněte tlačítko blokování zaostření a současně namáčkněte tlačítko spouště do poloviny pro aktivaci AF.

F Nastavení clony

Po zarovnaní značky „A“ na stupnici clony se značkou pro odečítání clony se fotoaparát přepne do režimu automatické clony a bude automaticky nastavovat expozici. Množství světla můžete nastavovat ručně otáčením clonového kroužku v rozmezí hodnot f/1.4 až f/16.

Poznámky

Při natáčení videí můžete přepínač cvakání clony nastavit do polohy „OFF“. (Viz ilustrace F-a.) Při nastavení přepínače cvakání clony do polohy „OFF“ je potlačen zvuk při manipulaci s clonovým kroužkem. (pro záznam videí) Pokud při natáčení videa změňte clonu, zatímco je přepínač cvakání clony nastaven do polohy „ON“, zvuk přepnutí clony bude nahrán.

Technické údaje

Název výrobku (modelové označení)	E 15mm F1.4 G (SEL15F14G)
Ohnisková vzdálenost (mm)	15
Ekvivalentní ohnisková vzdálenost u kinofilmu (35 mm)*1 (mm)	22,5
Počet členů-čoček	12-13
Zorný úhel*2	87°
Minimální zaostřovací vzdálenost*3 (m (stopy))	
Automatické zaostřování	0,2 (0,66)
Manuální zaostřování	0,17 (0,56)
Největší měřítko zobrazení (x)	
Automatické zaostřování	0,12
Manuální zaostřování	0,15
Nejvyšší clonové číslo	f/16
Průměr filtrového závitu (mm)	55
Rozměry (maximální průměr x výška) (přibl., mm (palce))	66,6 x 69,5 (2 5/8 x 2 3/4)
Hmotnost (přibl., g (unce))	219 (7,8)
SteadyShot	Ne

*1 Ekvivalentní ohnisková vzdálenost u kinofilmu (35 mm) při nasazení na digitální fotoaparát s výměnným objektivem, který je vybaven obrazovým snímačem formátu APS-C.

*2 Zorný úhel označuje hodnotu platnou pro digitální fotoaparáty s výměnnými objektivy vybavené obrazovým snímačem formátu APS-C.

*3 Nejkratší zaostřovací vzdálenost je vzdálenost od obrazového snímače k objektu.

• Vzhledem ke konstrukci objektivu se může v závislosti na zaostřené vzdálenosti měnit ohnisková vzdálenost. Nominální hodnoty ohniskové vzdálenosti předpokládají zaostření na nekonečno.

Dodávané položky
(Číslo v závorce udává počet kusů každé dodávané položky.)

Objektiv (1), přední krytku objektivu (1), zadní krytku objektivu (1), sluneční clona na objektiv(1), tištěná dokumentace

Design a technické údaje se mohou měnit bez předchozího upozornění.

α a G jsou ochranné známky společnosti Sony Group Corporation.

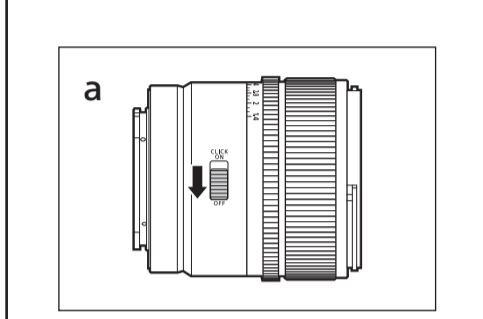
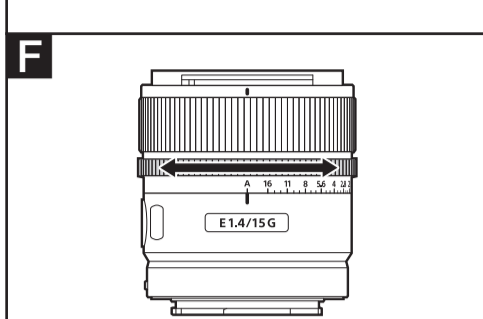
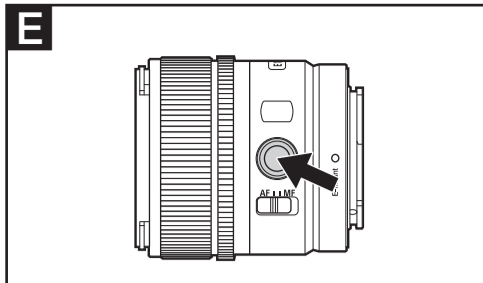
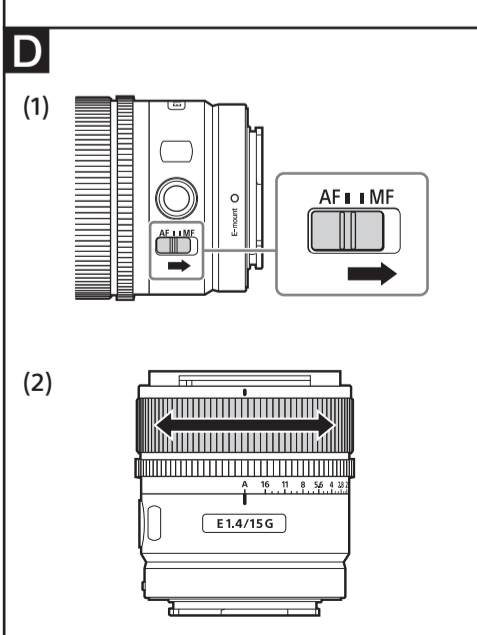
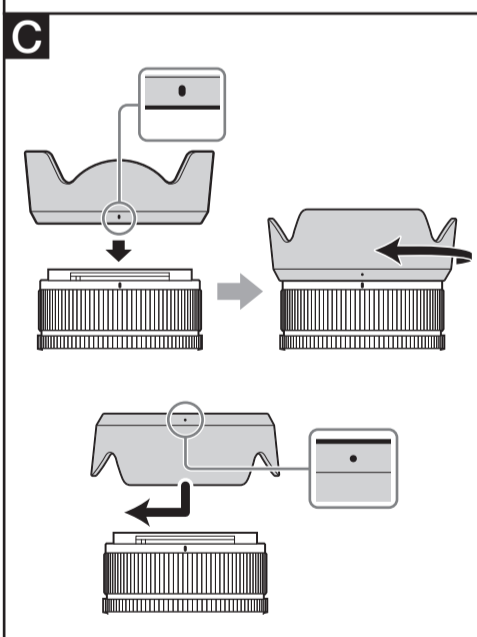
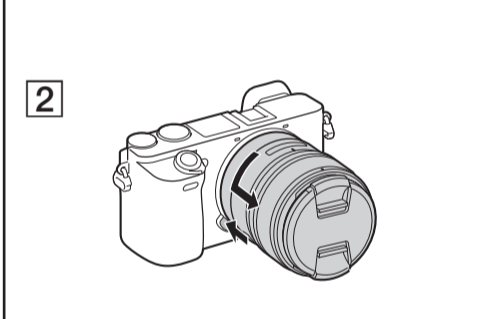
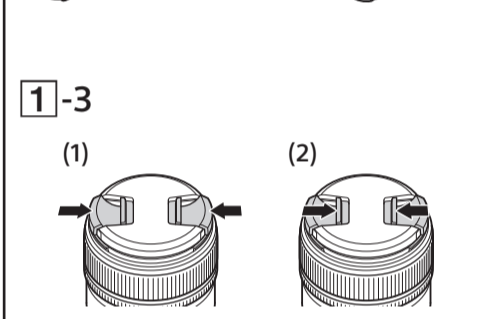
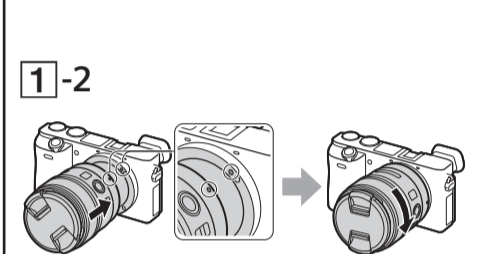
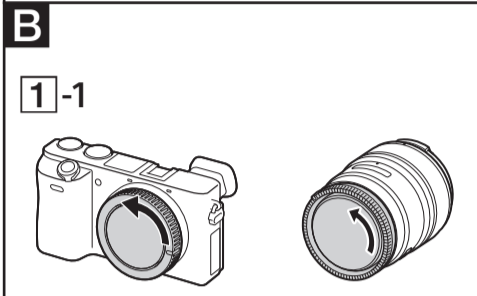
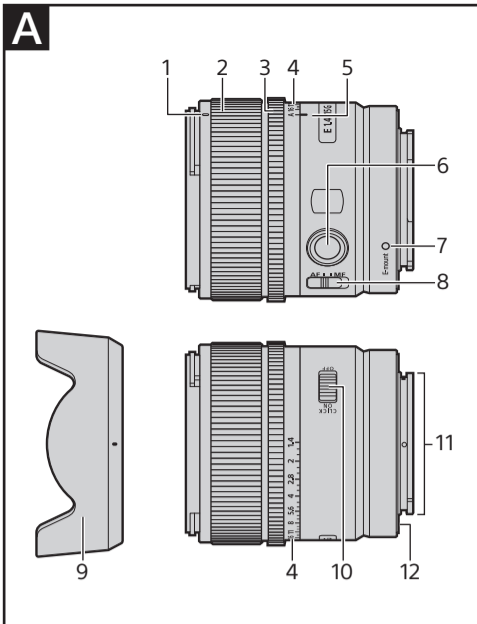

Slovenčina

Tento návod na použitie vysvetľuje spôsob používania objektívov. Bezpečnostné opatrenia spoločné pre všetky objektívy, napríklad poznámky o používaní, sa nachádzajú v samostatnom dokumente Preventívne opatrenia pred používaním. Pred použitím objektívu si pozorne prečítajte obidva dokumenty.

Tento objektív je určený pre fotoaparáty radu Sony α s objímkou E-mount. Nedá sa používať s fotoaparátmi s objímkou A-mount.

Ďalšie informácie o kompatibilitě nájete na miestnej webovej lokalite spoločnosti Sony, prípadne sa poraďte s predajcom alebo miestnym autorizovaným servisným strediskom spoločnosti Sony.

Poznámky o používaní

- Objektív nevystavujte slnečnému žiareniu ani zdroju jasného svetla. V dôsledku sústredenia svetla môže dôjsť k vnútornému poškodeniu tela fotoaparátu a objektívu, k zadymeniu alebo aj k požiaru. Ak si okolnosti vyžadujú, aby ste objektív ponechali vystavený slnečnému svetlu, nezabudnite nasadiť kryt objektívu. Pri fotografovaní proti slnku posuňte zorný uhol tak, aby sa slnko dostalo úplne mimo neho.
- Pri prenášaní fotoaparátu s nasadeným objektívom vždy pevne uchopte fotoaparát aj objektív.
- Objektív nie je vodotesný, pri jeho navrhovaní sme však nezabudli na odolnosť voči prachu a špliechaniu. Pri používaní v daždi chráňte objektív pred kvapkami vody.
- Pri potrasení objektívom alebo fotoaparátom s pripojeným objektívom, kým je fotoaparát vypnutý, môže interný komponent objektívu hrkať. To však neznamená poruchu. Keď objektív nosíte pri sebe, vaše pohyby môžu navyše tiež spôsobiť otrasy vnútorných prvkov objektívu. Nemá to však vplyv na výkon prvkov objektívu.
- Používanie tohto zariadenia s produktmi iných výrobcov môže ovplyvniť jeho výkon, čo môže viesť k nehodám alebo poruchám.

Bezpečnostné opatrenia pri používaní blesku

- Pri niektorých kombináciách objektívov a bleskov môže objektív čiastočne cloniť svetlo blesku, čo môže spôsobiť tieň v spodnej časti fotografie. V takom prípade pred snímaním upravte ohniskovú vzdialenosť alebo vzdialenosť snímania.

Vinetácia

- Pri používaní objektívu sú rohové časti snímky tmavšie ako stredná časť. Tento jav (nazývaný vinetácia) sa dá potlačiť zvýšením clonového čísla o 1 až 2 EV.

A Opis súčastí

- Značka tienidla objektívu
- Zaostrovací krúžok
- Clonový krúžok
- Štupnica clony
- Značka clony
- Tlačidlo na podržanie zaostrenia
- Montážna značka
- Prepínač režimu zaostrovania
- Tienidlo objektívu
- Prepínač clony
- Kontakty objektívu*
- Gumové tesnenie bajonetu objektívu

*Nedotýkajte sa kontaktov objektívu.

B Nasadenie a odpojenie objektívu

Nasadenie objektívu (Pozrite si obrázok B-1.)

- Snímate zadný kryt objektívu a kryt tela fotoaparátu.
- Bielu bodku na prstenci objektívu zarovnajete s bielou bodkou na fotoaparáte (montážna značka). Potom nasadíte objektív na objímku fotoaparátu a otáčate ním v smere hodinových ručičiek, kým nezacvakne do zaistenej polohy.
 - Pri nasadzovaní objektívu nestláčajte tlačidlo na uvoľnenie objektívu na fotoaparáte.
 - Objektív nenasadzujte zošikma.
- Snímate predný kryt objektívu.
 - Predný kryt objektívu môžete nasadiť alebo odpojiť dvoma spôsobmi: (1) a (2). Ak chcete nasadiť alebo odpojiť kryt objektívu s nasadeným tienidlom objektívu, použite spôsob (2).

Odpojenie objektívu

- Nasadíte predný kryt objektívu.
- Na fotoaparáte podržte stlačené tlačidlo na uvoľnenie objektívu, objektív otočte proti smeru hodinových ručičiek až do krajnej polohy a odpojte ho. (Pozrite si obrázok B-2.)

C Nasadenie tienidla objektívu

Na potlačenie odleskov a dosiahnutie čo najlepšej kvality snímok odporúčame používať tienidlo objektívu.

Zarovnajete červenú čiaru na tienidle objektívu s červenou čiarou na objektíve (značka tienidla objektívu). Potom nasadíte tienidlo objektívu na bajonet objektívu. Otáčate tienidlo v smere hodinových ručičiek, až kým nezapadne na miesto. Červený bod na tienidle objektívu musí byť zarovno s červenou čiarou na objektíve.

- Ak nebudete otáčať tienidlom objektívu, kým nezapadne na miesto, na zachytených snímkach sa môže objaviť tieň alebo sa tienidlo môže uvoľniť.
- Ak tienidlo objektívu čiastočne zablokuje svetlo blesku, v spodnej časti zachytených snímok sa môže objaviť tieň. Ak sa tak stane, odstráňte tienidlo objektívu.
- Pri odkladaní objektívu nasadíte tienidlo na objektív opačne.

D Zaostrovanie

- Prepínač režimu zaostrovania tohto objektívu nefunguje pri použití s niektorými modelmi fotoaparátov. Ďalšie informácie o kompatibilitě nájete na miestnej webovej lokalite spoločnosti Sony, prípadne sa poraďte s predajcom alebo miestnym autorizovaným servisným strediskom spoločnosti Sony.

Prepínanie režimov AF (automatické zaostrovanie)/MF (manuálne zaostrovanie)

Na objektíve možno prepínať medzi režimami zaostrovania AF a MF. Pri fotografovaní v režime AF musia byť fotoaparát aj objektív nastavené na režim AF. Pri fotografovaní v režime MF by mal byť režim MF nastavený vo fotoaparáte alebo v objektíve, prípadne v obidvoch prístrojoch.

Nastavenie režimu zaostrovania na objektíve

Posuňte prepínač režimu zaostrovania na príslušný režim (AF alebo MF) (1).

- Pri nastavovaní režimu zaostrovania fotoaparátu postupujte podľa pokynov v príručkách k fotoaparátu.
- V režime MF otáčaním zaostrovacieho krúžku nastavte zaostrenie (2) a súčasne kontrolujte obraz v hľadáčku a pod.

Používanie fotoaparátu vybaveného ovládacím tlačidlom AF/MF

- Stlačením ovládacieho tlačidla AF/MF počas automatického zaostrovania (AF) môžete fotoaparát dočasne prepnúť do režimu manuálneho zaostrovania (MF).
- Ak je objektív nastavený do režimu AF a fotoaparát do režimu MF, stlačením ovládacieho tlačidla AF/MF počas operácie manuálneho zaostrovania môžete fotoaparát dočasne prepnúť do režimu AF.

E Používanie tlačidiel na podržanie zaostrenia

- Tlačidlo na podržanie zaostrenia tohto objektívu nefunguje pri použití s niektorými modelmi fotoaparátov. Ďalšie informácie o kompatibilitě nájete na miestnej webovej lokalite spoločnosti Sony, prípadne sa poraďte s predajcom alebo miestnym autorizovaným servisným strediskom spoločnosti Sony.

Stlačením tlačidla na podržanie zaostrenia v režime AF zrušíte režim AF. Zaostrenie zostane pevne nastavené a pri pevne nastavenom zaostrení môžete uvoľniť uzávierku. Uvoľnením tlačidla na podržanie zaostrenia pri stlačení tlačidla uzávierky do polovice môžete znova spustiť režim AF.

F Nastavenie clony

Po zarovnaní značky „A“ na stupnici clony so značkou clony sa fotoaparát prepne do režimu automatickej clony a bude nastavovať expozíciu automaticky. Množstvo svetla môžete nastavovať otáčaním clonového krúžku v rozsahu od f/1,4 do f/16.

Poznámky

Počas nahrávania videozáznamov prepnete prepínač clony do polohy „OFF“. (Pozrite si obrázok F-a.) Keď je prepínač clony nastavený na polohu „OFF“, zvuk clonového krúžku sa stlmí. (Pri nahrávaní videozáznamu.)

Ak budete počas nahrávania videozáznamu meniť hodnotu clonového čísla, keď je prepínač clony v polohe „ON“, do videa sa zaznamená zvuk vydávaný clonovým krúžkom.

Technické parametre

Názov produktu (názov modelu)	E 15mm F1.4 G (SEL15F14G)
Ohnisková vzdialenosť (mm)	15
35 mm ekvivalent ohniskovej vzdialenosti*1 (mm)	22,5
Skupiny – prvky objektívu	12 – 13
Zorný uhol*2	87°
Minimálne zaostrovanie*3 (m (stopy))	
Automatické zaostrovanie	0,2 (0,66)
Manuálne zaostrovanie	0,17 (0,56)
Maximálne zväčšenie (x)	
Automatické zaostrovanie	0,12
Manuálne zaostrovanie	0,15
Minimálna clona	f/16
Priemer filtra (mm)	55
Rozmery (maximálny priemer × výška) (približne, mm (palce))	66,6 × 69,5 (2 5/8 × 2 3/4)
Hmotnosť (približne, g (oz))	219 (7,8)
SteadyShot	Nie

*1 Ekvivalent ohniskovej vzdialenosti formátu 35 mm pri nasadení na digitálny fotoaparát s vymeniteľným objektívom vybavený obrazovým snímačom veľkosti APS-C.

*2 Zorný uhol je hodnota pre digitálne fotoaparáty s vymeniteľnými objektívmi vybavené obrazovým snímačom veľkosti APS-C.

*3 Minimálne zaostrovanie je vzdialenosť od obrazového snímača k objektu.

• Vzhľadom na konštrukciu objektívu sa môže pri zmene vzdialenosti snímania meniť ohnisková vzdialenosť. Uvedené ohniskové vzdialenosti platia pri zaostrení na nekonečno.

Obsah balenia (Číslo v zátvorkách označuje počet kusov.)
Objektív (1), predný kryt objektívu (1), zadný kryt objektívu (1), tienidlo objektívu (1), tlačená dokumentácia

Dizajn a špecifikácie podliehajú zmenám aj bez predchádzajúceho upozornenia.

α a **G** sú ochranné známky spoločnosti Sony Group Corporation.