

STRONG

VIDAA SMART TV 24" (60CM) SRT24HE4203



Picture similar

Bedienungsanleitung
Manuel d'utilisation
Manuale utente
Manual del usuario
Manual do utilizador
Használati útmutató
Užívateľský manuál

Brugervejledning
Brukerveiledning
Gebruiksaanwijzing
Användarhandbok
Korisnički priručnik
Ръководство на потребителя
Посібник користувача

SERVICE CENTER

AT	  support_at@strong.tv 0820 400 150 (€ 0,12/Min. österr. Festnetz)	HU	  support_hu@strong.tv +36 1 445 26 10
BG	  support_bg@strong.tv +359 32 634451	IT	  support_it@strong.tv 199 404 032 Da rete fissa 24,8 cent. al min. 12,5 cent. scatto alla risposta Da rete mobile max 49 cent. al min. 15,6 cent. scatto allo risposta
CZ	  support_cz@strong.tv 844 44 44 90	NL	  support_nl@strong.tv
DE	  support_de@strong.tv 0180 501 49 91 (€ 0,14/Min. deutsches Festnetz) (€ 0,42/Min. max. Mobilfunknetze)	PL	  support_pl@strong.tv 801 702 017
DK	  support_dk@strong.tv	PT	  support_pt@strong.tv +351 2 100 06 125
ES	  support_es@strong.tv +34 91 119 61 76	SK	  support_sk@strong.tv 0850 15 05 50
FR	  support_fr@strong.tv	SL	  support_sl@strong.tv +386 1 828 08 58
HR	  support_hr@strong.tv +385 1 344 57 66	UA	  support_ua@strong.tv +380 (44) 238 61 50

Supplied by STRONG Austria
Represented by STRONG Ges.m.b.H.
Teinfaltstraße 8/4. Stock
1010 Vienna, Austria
Email: support_at@strong.tv

Licenses

THIS PRODUCT IS LICENSED UNDER THE AVC PATENT PORTFOLIO LICENSE FOR THE PERSONAL AND NONCOMMERCIAL USE OF A CONSUMER TO (i) ENCODE VIDEO IN COMPLIANCE WITH THE AVC STANDARD ("AVC VIDEO") AND/OR (ii) DECODE AVC VIDEO THAT WAS ENCODED BY A CONSUMER ENGAGED IN A PERSONAL AND NON-COMMERCIAL ACTIVITY AND/OR WAS OBTAINED FROM A VIDEO PROVIDER LICENSED TO PROVIDE AVC VIDEO. NO LICENSE IS GRANTED OR SHALL BE IMPLIED FOR ANY OTHER USE. ADDITIONAL INFORMATION MAY BE OBTAINED FROM **MPEG LA, L.L.C.** SEE [HTTP://WWW.MPEGLA.COM](http://WWW.MPEGLA.COM)

Tento produkt obsahuje jeden nebo více programů chráněných mezinárodními zákony a zákony USA na ochranu autorských práv jako nepublikovaných děl. Jsou důvěrné a jejich vlastníkem je společnost **Dolby Laboratories**. Jejich reprodukce nebo zveřejňování, ať už celkové nebo částečné, nebo vytváření jejich odvozených děl je bez předchozího výslovného souhlasu společnosti Dolby Laboratories zakázáno. Copyright 2003-2009 Dolby Laboratories. Všechna práva vyhrazena.

TENTO PRODUKT JE PRODÁVÁN S OMEZENOU LICENCÍ A JEHO POUŽITÍ JE POVOLENO POUZE VE SPOJENÍ S HEVC OBSAHEM SPLŇUJÍCÍM KAŽDÉ ZE TŘÍ NÁSLEDUJÍCÍCH KRITÉRIÍ: (1) HEVC OBSAH JE POUZE PRO OSOBNÍ POUŽITÍ; (2) HEVC OBSAH NENÍ NABÍZEN K PRODEJI; A (3) HEVC OBSAH JE VYTVOŘEN VLASTNÍKEM PRODUKTU. TENTO PRODUKT NESMÍ BÝT POUŽÍVÁN VE SPOJENÍ S OBSAHEM ZAKÓDOVANÝM STANDARDEM HEVC VYTVOŘENÝM TŘETÍ STRANOU, KTERÝ UŽIVATEL OBJEDNAL NEBO ZAKOUPIL OD TŘETÍ STRANY, POKUD NEBYLA UŽIVATELI LICENCOVANÝM PRODEJCEM OBSAHU SAMOSTATNĚ PŘIDĚLENA PRÁVA K POUŽÍVÁNÍ PRODUKTU S TAKOVÝM OBSAHEM. POUŽÍVÁNÍ TOHOTO PRODUKTU VE SPOJENÍ S OBSAHEM ZAKÓDOVANÝM STANDARDEM HEVC JE POVAŽOVÁNO ZA SOUHLAS S OMEZENÝM OPRÁVNĚNÍM K POUŽÍVÁNÍ, JAK JE UVEDENO VÝŠE.

Ochrana dat:

Vezměte prosím na vědomí, že společnost STRONG, její výrobní partneři, poskytovatelé aplikací a poskytovatelé služeb mohou shromažďovat a používat technické údaje a související informace, včetně, avšak nikoli výhradně, technických informací o tomto zařízení, systému a aplikačním softwaru a periferních zařízeních. Společnost STRONG, její výrobní partneři, poskytovatelé aplikací a poskytovatelé služeb mohou tyto informace používat pro vylepšování svých produktů nebo proto, aby vám mohli poskytovat služby nebo technologie za předpokladu, že jsou v podobě, která vás osobně neidentifikuje.

Kromě tohoto prosím pamatujte na to, že některé poskytované služby - již existující v zařízení nebo vámi instalované - mohou vyžadovat registraci, pro kterou musíte poskytnout osobní údaje.

Kromě toho si prosím uvědomte, že některé služby, které nejsou předinstalovány, ale lze je nainstalovat, mohou shromažďovat osobní údaje, a to i bez uvedení dalšího varování, a že společnost STRONG nenese odpovědnost za případné narušení ochrany dat službami, které nejsou předinstalovány.

ZJEDNODUŠENÉ EU PROHLÁŠENÍ O SHODĚ

Společnost STRONG tímto prohlašuje, že zařízení SRT24HE4203 jsou ve shodě se směrnicí 2014/53/EU.

Kompletní text Prohlášení o shodě s EU je dostupný na následující internetové adrese: <http://www.strong.tv/en/doc>

Může dojít ke změnám. V důsledku neustálého výzkumu a vývoje se mohou technické údaje, design a vzhled produktů měnit. Vyrobeno na základě licence od společnosti Dolby Laboratories. Dolby, Dolby Audio a symbol dvojitého D jsou ochranné známky společnosti Dolby Laboratories Licensing Corporation. Pojmy HDMI, HDMI High-Definition Multimedia Interface a HDMI Logo jsou ochranné známky nebo registrované ochranné známky společnosti HDMI Licensing Administrator, Inc. Wi-Fi je registrovaná ochranná známka sdružení Wi-Fi Alliance®. Netflix je registrovaná ochranná známka společnosti Netflix, Inc. YouTube™ je ochranná známka společnosti Google Inc. Všechny názvy produktů jsou ochrannými známkami nebo registrovanými ochrannými známkami příslušných vlastníků.

© STRONG 2023. Všechna práva vyhrazena.

UŽIVATELSKÁ PŘÍRUČKA

Pro zajištění optimálního funkce a bezpečnosti si prosím pozorně přečtěte tuto příručku. Uschovejte si prosím tuto příručku pro pozdější použití.

OBSAH

1. POKYNY	3
1.1 Bezpečnostní pokyny	3
1.2 Skladování	4
1.3 Příslušenství	4
1.4 Instalace přístroje	4
2. INSTALACE	5
2.1 Výchozí PIN kód: 1234	5
2.2 Přední panel	5
2.3 Zadní panel	5
2.4 Dálkový ovladač	6
2.5 Instalace baterií	8
2.6 Používání dálkového ovladače	8
3. PRVNÍ INSTALACE	8
3.1 Home (Domovská obrazovka)	9
3.2 Input (Vstup)	9
4. PICTURE (OBRAZ)	10
4.1 Picture Mode (Režim obrazu)	10
4.2 Aspect Ratio (Poměr stran)	11
4.3 Apply Picture Settings (Použít nastavení obrazu)	11
5. SOUND (ZVUK)	14
5.1 Sound Mode (Režim zvuku)	14
5.2 Headphone (Sluchátka)	14
5.3 Sound Mode Settings (Nastavení režimu zvuku)	14
6. NETWORK (SÍŤ)	16
7. CHANNEL (KANÁL)	17
8. SYSTEM (SYSTÉM)	22
9. MEDIA (MÉDIA)	32
10. ŘEŠENÍ PROBLÉMŮ	35
11. TECHNICKÉ ÚDAJE	36

1. POKYNY

1.1 Bezpečnostní pokyny

Před použitím tohoto přístroje si přečtěte všechny pokyny. Tyto pokyny si dobře uschovejte pro pozdější použití.

- Používejte pouze doplňky/příslušenství specifikované nebo poskytované výrobcem (například speciální napájecí adaptér, baterii apod.).
- Před instalací nebo použitím tohoto přístroje si prosím na vnější části zadního krytu přečtěte informace o elektrických parametrech a bezpečnosti.
- Abyste minimalizovali nebezpečí požáru nebo úrazu elektrickým proudem, nevystavujte tento přístroj dešti nebo vlhkosti.
- Odvětrávání nesmí být ztíženo zakrýváním větracích otvorů předměty, jako například novinami, ubrusy, záclonami apod.
- Přístroj nesmí být vystaven kapající nebo stříkající vodě a na přístroji nesmí stát žádné nádoby naplněné tekutinami, jako například vázy.
- Značka  označuje nebezpečí úrazu elektrickým proudem. Vnější vodiče musí být nainstalovány zaškolenou osobou nebo je nutno použít hotové kabely nebo šňůry.
- Aby nedošlo ke zranění, musí být tento přístroj bezpečně připevněn k podlaze nebo stěně, podle pokynů pro instalaci.
- V případě nesprávné výměny baterie hrozí nebezpečí výbuchu. Pro náhradu použijte pouze stejné nebo ekvivalentní typy.
- Nevystavujte baterii (baterie, akumulátory) nadměrnému teplu, jako například ze slunečního světla, ohně apod.
- Nadměrný akustický tlak ze sluchátek může způsobit poškození sluchu.
- Poslech hudby s vysokou hlasitostí trvajícím delší dobu může poškodit sluch.
- Pro snížení rizika poškození sluchu je nutno snížit hlasitost na bezpečnou příjemnou úroveň, a omezit čas věnovaný poslechu hudby s vysokou hlasitostí.
- Síťová zástrčka nebo přípojka přístroje se používá jako odpojovací zařízení, a proto musí zůstat snadno dostupná. Pokud přístroj nepoužíváte nebo jej budete přemísťovat, věnujte prosím pozornost napájecímu kabelu - například jej svažte kabelem nebo učiňte podobné opatření. Napájecí kabel nesmí přijít do kontaktu s ostrými hranami a podobnými předměty, které by mohly způsobit jeho poškození. Při opětovném zprovoznění přístroje prosím zkontrolujte, zda nedošlo k poškození napájecího kabelu. V případě poškození si prosím nechte napájecí kabel vyměnit za kabel se stejnými specifikacemi. Žádná světelná indikace na přístroji neznamena, že je přístroj zcela odpojen od sítě. Pro kompletní odpojení přístroje od sítě vytáhněte síťovou zástrčku ze zásuvky.
- Věnujte pozornost ekologickému způsobu likvidace baterií.
- Na přístroji nesmí být umístěny žádné zdroje otevřeného ohně, jako například hořící svíčky.
-  Aby nedošlo k rozšíření ohně, udržujte svíčky a jiné zdroje otevřeného ohně neustále v dostatečné vzdálenosti od tohoto produktu.
- Port USB dodává proud maximálně 500 mA.
-  Zařízení s tímto symbolem je elektrické zařízení třídy II nebo je vybaveno dvojitou izolací. Bylo navrženo tak, že není vyžadováno bezpečnostní připojení k uzemnění.

Provozní prostředí

- Neinstalujte toto zařízení do stísněných prostorů, jako například knihovniček.
- Nepoužívejte tento přístroj ve vlhkých a chladných místech nebo v jejich blízkosti, a chraňte přístroj před přehříváním.
- Udržujte přístroj mimo přímé sluneční světlo.
- Nepoužívejte přístroj v prašných místech nebo v jejich blízkosti.

- Nepřipevňujte svíčku k přístupné oblasti otvoru, aby nedošlo k vniknutí hořlavých cizích materiálů do televizoru.

Směrnice WEEE

WEEE

 Správná likvidace tohoto produktu. Toto označení znamená, že tento produkt nesmí být v zemích Evropské unie vyhazován do běžného domácího odpadu. Aby nedošlo k poškození životního prostředí nebo lidského zdraví v důsledku nekontrolované likvidace odpadu, proveďte jeho ekologickou likvidaci a přispějte tak k udržitelnému používání materiálových zdrojů. Vaše použité zařízení můžete odevzdat ve sběrném dvoře nebo kontaktujte prodejce, u kterého jste produkt zakoupili. Může váš produkt přijmout a ekologicky zlikvidovat.

1.2 Skladování

Váš přístroj byl před expedicí pečlivě zkontrolován a zabalen. Při rozbalování přístroje zkontrolujte, zda balení obsahuje všechny součásti příslušenství a poté obalový materiál uložte mimo dosah dětí. Doporučujeme vám, abyste si krabici během záruční doby ponechali, aby byl váš přístroj v případě opravy nebo jiného úkonu v rámci záruky dokonale chráněn.

1.3 Příslušenství

- 1x Pokyny k instalaci
- 1x Bezpečnostní pokyny
- 1x Dálkový ovladač
- 2x AAA baterie

1.4 Instalace přístroje

Fig. 1

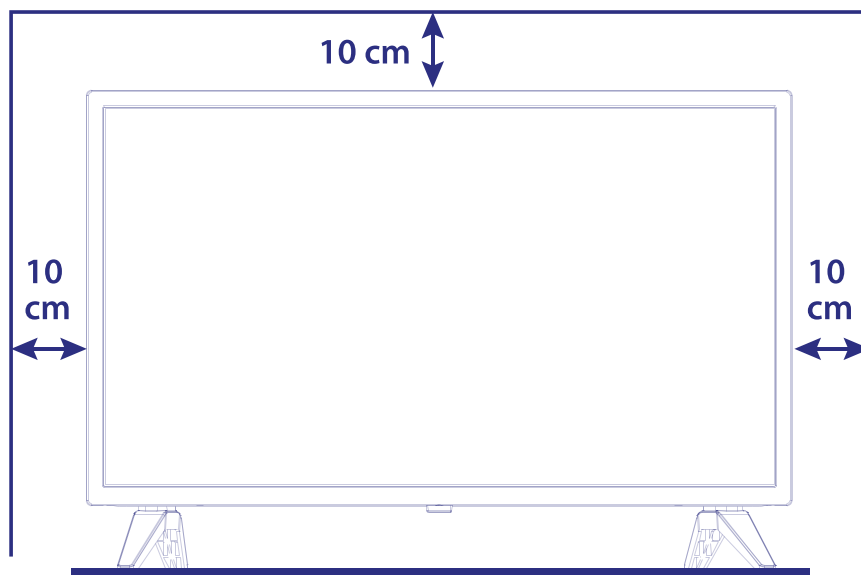

Nainstalujte displej na pevný vodorovný povrch, jako například stůl. Pro odvětrávání ponechte kolem celého přístroje alespoň 10 cm volného místa. Aby nedošlo k poruše nebo jiné nebezpečné situaci, nestavte prosím na horní část přístroje žádné předměty. Tento přístroj je určen pro tropické nebo mírné podnební pásmo.

Tato uživatelská příručka poskytuje kompletní pokyny pro instalaci a používání tohoto televizoru. Setkáte se v ní s následujícími symboly.

VAROVÁNÍ	Označuje varovné informace.
POZNÁMKA	Označuje jakékoli další doplňující důležité nebo užitečné informace.
MENU	Představuje tlačítko na dálkovém ovladači nebo na televizoru.
Move to	Představuje položku menu v okně.

2. INSTALACE

2.1 Výchozí PIN kód: 1234

2.2 Přední panel

Fig. 2

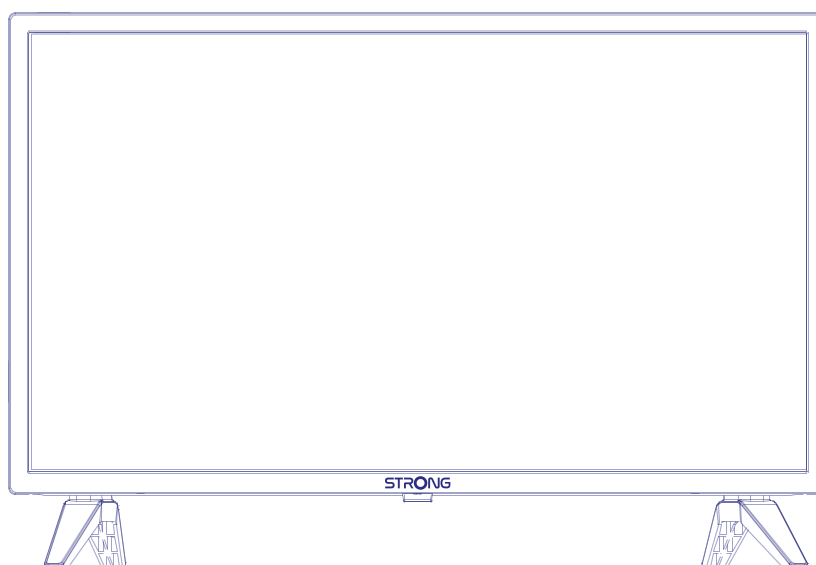

POZNÁMKA: Obrázky jsou pouze ilustrační.

1. Indikátor napájení/snímač dálkového ovládání
2. Reproduktory
3. ϕ / **Menu** Zapnutí televizoru nebo jeho přepnutí do pohotovostního režimu.

2.3 Zadní panel

POZNÁMKA: Obrázky jsou pouze ilustrační.

Fig. 3



1. HDMI 3 Pro připojení vstupního signálu HDMI ze zdroje signálu, jako například DVD/Blu-ray přehrávače nebo herní konzoly.
2. HDMI 2 Pro připojení vstupního signálu HDMI ze zdroje signálu, jako je například DVD přehrávač, Blu-ray přehrávač nebo herní konzola.

3. HDMI 1 (ARC)

Pro připojení vstupního signálu HDMI ze zdroje signálu, jako je například DVD přehrávač, Blu-ray přehrávač nebo herní konzola, nebo přímé připojení k digitálnímu zesilovači podporujícímu funkci ARC. Tento vstup disponuje funkcí ARC (Audio Return Channel) pro realizaci připojení audio signálu a plnou podporu Dolby Audio.

4. USB 2.0

Porty USB 2.0.

5. USB 2.0

Porty USB 2.0.

6. CI

Pro připojení modulu podmíněného přístupu (CAM).

7. HEADPHONE

Audio výstup pro sluchátka; po připojení a výběru sluchátek bude ztlumen výstup zvuku z reproduktorů.

8. RJ45

Připojte k vašemu internetovému routeru pro přístup k internetu/aplikacím.

9. S/PDIF (optický)

Pomocí RCA kabelu připojte televizor ke kompatibilnímu digitálnímu zesilovači nebo systému domácího kina.

10. AUDIO L/R

Zvuk levý / pravý IN. K připojení televizoru k domácímu kinu použijte kabel RCA („Cinch / Jack plug“).

11. VIDEO

Video IN. Pomocí kabelu RCA („Cinch / Jack Plug“) připojte televizor k domácímu kinu, videorekordéru S-Video, videokamerám nebo DVD přehrávači.

12. SAT IN

Připojte koaxiální kabel pro příjem signálu z LNB konvertoru satelitní antény.

13. ANTENNA/CABLE IN





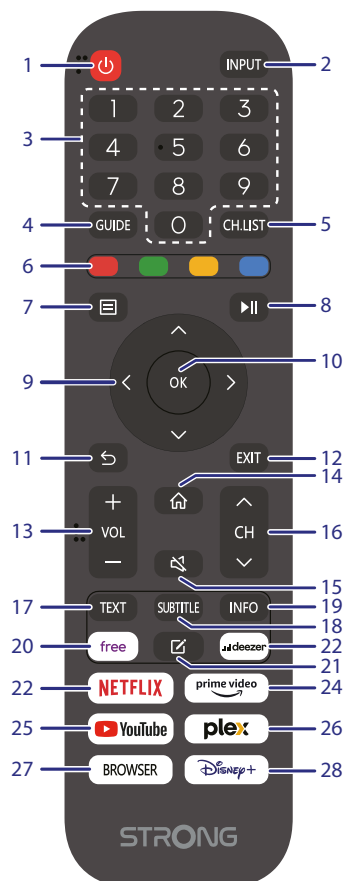

Připojte koaxiální kabel pro příjem signálu z DVB-T/T2 antény nebo kabelu.

POZNÁMKA: Pokud se po připojení kabelu do některého z konektorů televizor vypne, pouze jej znovu zapněte.

2.4 Dálkový ovladač

Fig. 4



1.  Stiskněte tlačítko pro zapnutí televizoru nebo jeho přepnutí do pohotovostního režimu.
2. **INPUT** Výběr režimu vstupního zdroje.
3. **0 ~ 9** Přímý výběr kanálu.
4. **GUIDE** Stiskněte pro zobrazení aktuálních informací EPG v režimu DTV.
5. **CH. LIST** (Seznam kanálů) Stiskněte pro otevření seznamu kanálů.
6. **BAREVNÁ TLAČÍTKA** Stiskněte pro spuštění funkce nápovědy v režimu TV nebo DTV.
7.  Otevření možností menu.
8.  Stiskněte pro pozastavení přehrávání; stiskněte znovu pro pokračování v přehrávání.
9.  Navigace v menu.
10. **OK** Potvrzení volby.
11.  Stiskněte pro přepnutí zpět na naposledy sledovaný kanál. V menu: Zpět do předchozího menu.
12. **EXIT** (Ukončit) Ukončení aktuálního menu.
13. **VOL +/-** Zvýšení nebo snížení hlasitosti.
14.  Otevření domovské obrazovky.
15.  Stiskněte pro ztlumení zvuku nebo obnovení hlasitosti.
16. **CH+/-** Další nebo předchozí program.
17. **TEXT** Stiskněte pro otevření nebo ukončení menu teletextu.
18. **SUBT** Povolení/zákaz titulků v režimu DTV.
19. **INFO** Zobrazení informací o aktuálním zdroji signálu.
20. **VIDAA free** Otevření sledování bezplatných videí z VIDAA serveru.
21. **Custom button** (Uživatelské tlačítko)
 - Krátké stisknutí: tlačítko zkratky pro spuštění vybrané aplikace.
 - Dlouhé stisknutí: otevření editační obrazovky Launcher (Spouštěč) pro výběr aplikace.
22. **deezer** Stiskněte pro okamžité spuštění deezer *
23. **NETFLIX** Stiskněte pro okamžité spuštění Netflix**
24. **prime video** Stiskněte pro okamžité spuštění prime video***
25. **YouTube** Stiskněte pro okamžité spuštění YouTube
26. **plex** Stiskněte pro okamžité spuštění plex****
27. **BROWSER** Stiskněte tlačítko pro přímý přístup do internetového prohlížeče
28. **Disney+** Stiskněte pro okamžité spuštění Disney+*****.

*Členství není zahrnuto. Deezer je k dispozici ve vybraných zemích. Streamování Deezer vyžaduje založení účtu. Je vyžadován širokopásmový internet. Viz www.deezer.com s detaily.

**Členství není zahrnuto. Netflix je k dispozici ve vybraných zemích. Streamování Netflixu vyžaduje založení účtu. Je vyžadován širokopásmový internet. Viz www.netflix.com/TermsOfUse s detaily.

***Členství není zahrnuto. Prime video je k dispozici ve vybraných zemích. Streamování Prime video vyžaduje založení účtu. Je vyžadován širokopásmový internet. Viz www.primevideo.com s detaily.

****Členství není zahrnuto. Plex je k dispozici ve vybraných zemích. Streamování Plex vyžaduje založení účtu. Je vyžadován širokopásmový internet. Viz www.plex.tv s detaily.

*****Členství není zahrnuto. Disney+ je k dispozici ve vybraných zemích. Streamování Disney+ vyžaduje založení účtu. Je vyžadován širokopásmový internet. Viz www.disneyplus.com s detaily.

2.5 Instalace baterií

Fig. 5

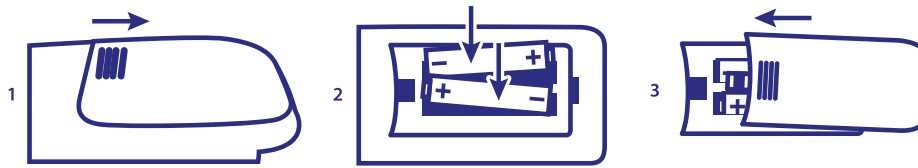

Vložte do prostoru pro baterie menšího dálkového ovladače 2 baterie AAA. Zajistěte, aby polarita odpovídala značkám polarity v prostoru pro baterie.

POZNÁMKA: Obrázky jsou pouze ilustrační. Skutečné položky mohou vypadat jinak.

- 1 Zatlačte na příchytku a vytáhněte ji nahoru.
- 2 Vložte do příslušného prostoru 2 baterie AAA a zajistěte, aby byla dodržena správná polarita.
- 3 Vodorovným posunutím uzavřete kryt.

Bezpečnostní opatření pro používání baterií

Při nesprávném používání baterií může dojít k úniku elektrolytu. Tyto pokyny pečlivě dodržujte.

1. Vkládejte prosím baterie se správnou polaritou, aby nedošlo ke zkratu.
2. Když poklesne napětí baterie, což se projeví snížením dosahu, měli byste baterie vyměnit. Pokud nebudete dálkový ovladač delší dobu používat, vyjměte z něj baterie.
3. Nepoužívejte různé typy baterií (například manganové a alkalické baterie) současně.
4. Nevhazujte baterie do ohně, nenabíjejte je a nerozebírejte je.
5. Při likvidaci baterií prosím dodržujte předpisy pro ochranu životního prostředí.

2.6 Používání dálkového ovladače

- Namiřte dálkový ovladač na snímač dálkového ovládání na přístroji. Položky mezi dálkovým ovladačem a snímačem dálkového ovládání mohou blokovat normální používání.
- Nevystavujte dálkový ovladač silným vibracím. Nestříkejte na dálkový ovladač tekutiny a nepokládejte dálkový ovladač do míst s vysokou vlhkostí.
- Nevystavujte dálkový ovladač přímému slunečnímu světlu, které by mohlo způsobit jeho deformaci teplem.
- Když na snímač dálkového ovládání dopadá přímé sluneční světlo nebo jiné silné světlo, nebude dálkový ovladač fungovat. Pokud tato situace nastane, změňte prosím osvětlení nebo polohu televizoru, nebo použijte dálkový ovladač blíže u snímače dálkového ovládání.

* pro potvrzení vašich voleb použijte tlačítko OK nebo tlačítko ŠIPKA doprava.

3. PRVNÍ INSTALACE

Po správném provedení všech připojení zapněte televizor.

Proveďte prosím instalaci podle pokynů průvodce počáteční instalací na vaší obrazovce. Potrvá to několik minut.

3.1 Home (Domovská obrazovka)

Po dokončení prvního nastavení můžete zobrazit obrazovku 🏠 (Domovská obrazovka).

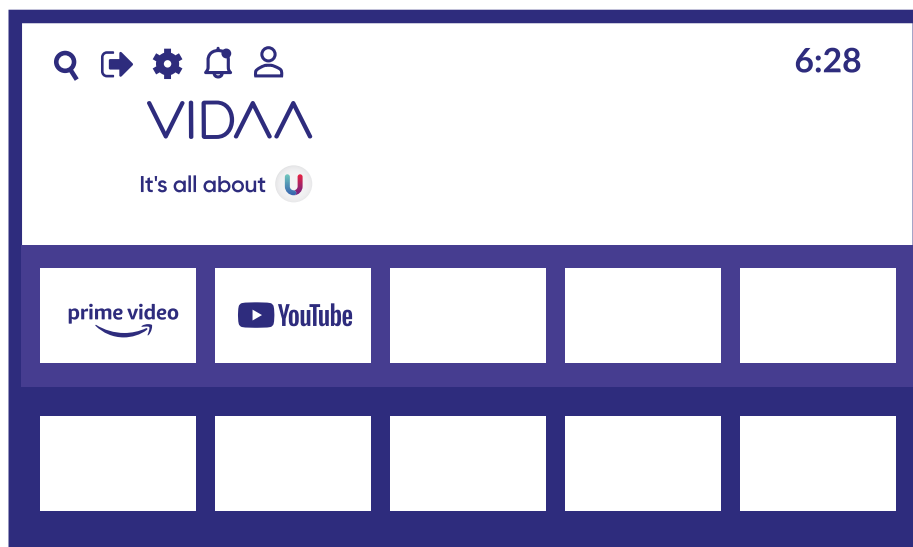

Stisknutím tlačítka **MENU** vyberte obrazovku 🏠 (Domovská obrazovka). Na dálkovém ovladači proveďte výběr pomocí tlačítek ▲▼◀▶.



🏠 **Inputs:** (Vstupy:) Po kliknutí na tuto ikonu můžete vybrat vstupní zdroj.

⚙️ **Settings:** (Nastavení:) Po kliknutí na tuto ikonu můžete konfigurovat různá nastavení.

3.2 Input (Vstup)

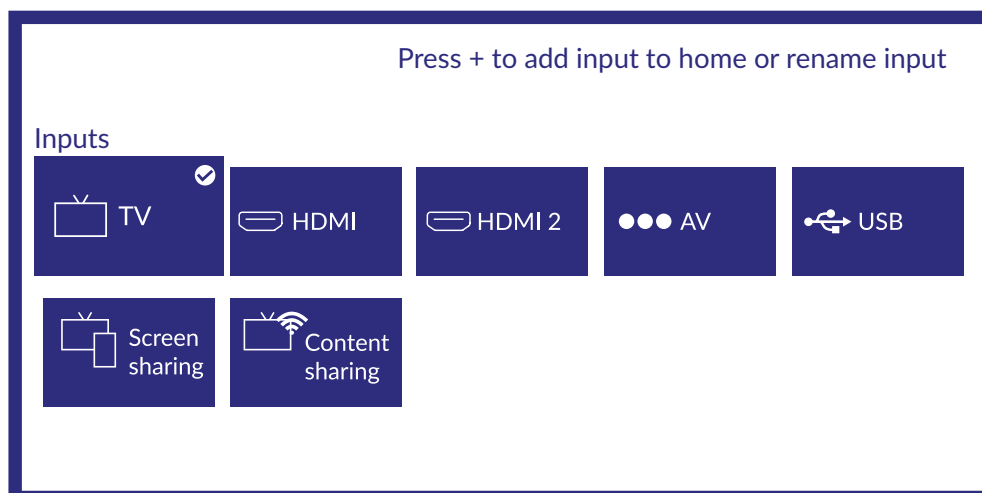

Stisknutím tlačítek ▲▼ vyberte menu vstupů a pomocí tlačítek ▲▼◀▶ proveďte výběr. Nejprve vyberte stisknutím tlačítka **OK** vstup.

Pak stiskněte tlačítko **OK** pro otevření nastavení.

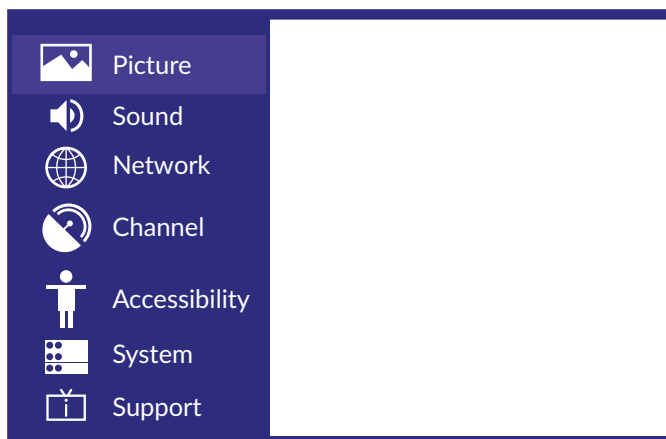

4. PICTURE (OBRAZ)

Stisknutím tlačítka **MENU** otevřete hlavní menu a pak pomocí tlačítek **▲▼◀▶** vyberte menu obrazu.

1. Stisknutím tlačítek **▲▼** vyberte možnost, kterou chcete v menu **PICTURE** (Obraz) nastavit.
2. Stisknutím tlačítka **OK** upravte nastavení.
3. Po dokončení nastavování stiskněte tlačítko **OK** pro uložení a návrat do předchozího menu.

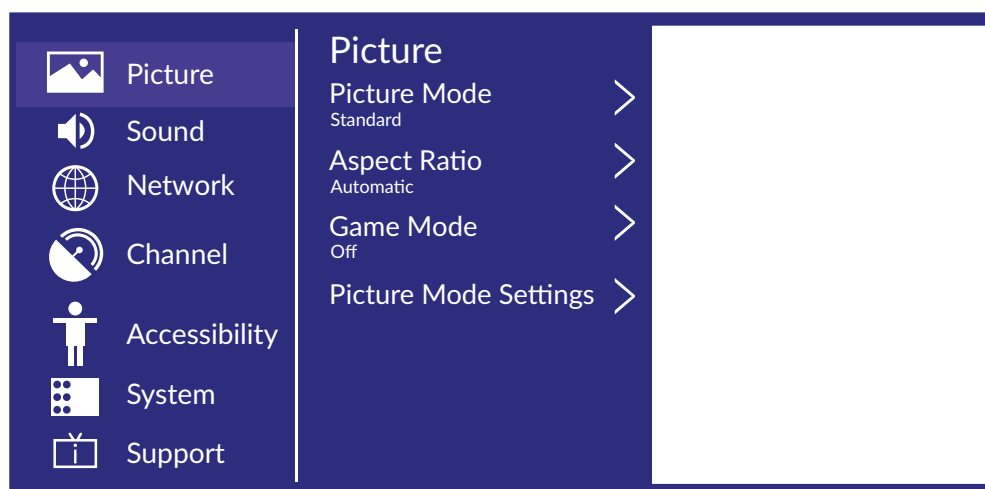

4.1 Picture Mode (Režim obrazu)

Stisknutím tlačítek **▲▼** vyberte **Picture Mode** (Režim obrazu) a pak pomocí tlačítek **▲▼** a **Enter** proveďte výběr.

(Možnosti: Standard (Standardní) / Cinema Day (Kino ve dne) / Cinema night (Kino v noci) / Dynamic (Dynamický) / Sports (Sport)).

Standard (Standardní)
Cinema day (Kino ve dne)
Cinema night (Kino v noci)
Dynamic (Dynamický)

Výchozí režim pro vysoce kvalitní obraz při normálním osvětlení.
Zvýšení kontrastu, barev a jasnosti obrazu pro živější obraz.
Snížení kontrastu, barev a jasnosti obrazu pro jemný obraz.
Zvýšení kontrastu, barev a jasnosti obrazu pro barevné vyvážení dynamického obrazu.

Sports (Sport)

Tento režim je vhodný pro sledování sportovních přenosů.

4.2 Aspect Ratio (Poměr stran)

Úprava poměru stran pro roztažení nebo zvětšení obrazu.

Stisknutím tlačítek ▲▼ vyberte Aspect Ratio (Poměr stran).

Stisknutím tlačítek ◀▶ vyberte Automatic (Automatický) / 16 : 9 / 4 : 3 / Panoramic (Panoramatický) / Movie Zoom (Filmový zoom) / Direct (Přímý).

Game Mode (Herní režim)

Stisknutím tlačítek ▲▼ proveďte výběr a stisknutím tlačítek ◀▶ vyberte On/Off (Zapnuto/Vypnuto).

Picture Mode Settings (Nastavení režimu obrazu)

Stisknutím tlačítek ▲▼ proveďte výběr a stisknutím tlačítka ▶ a OK potvrďte.

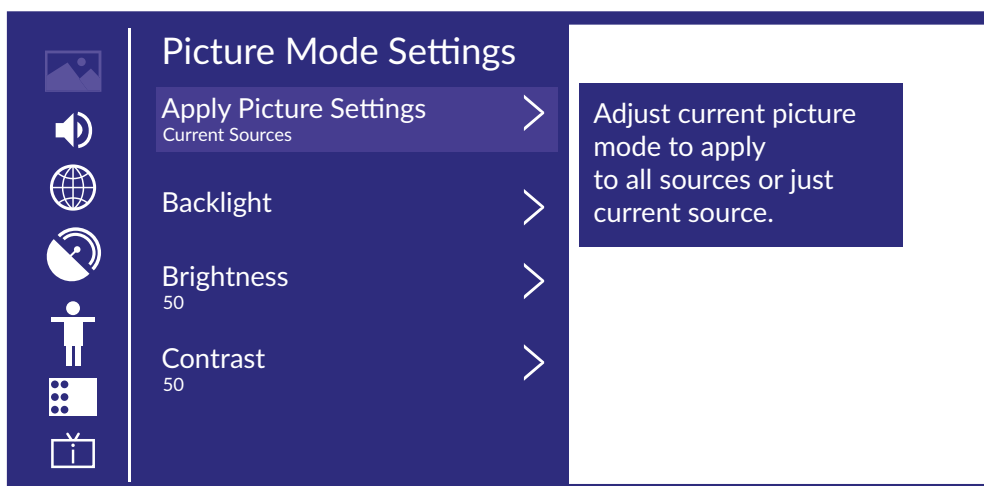

4.3 Apply Picture Settings (Použití nastavení obrazu)

V tomto menu můžete nastavit, zda má být aktuální režim obrazu platný pro všechny zdroje nebo pouze pro aktuální zdroj.

Stisknutím tlačítek ▲▼ proveďte výběr a stisknutím tlačítka ▶ a OK potvrďte.

(Možnosti: All Sources (Všechny zdroje) / Current Source (Aktuální zdroj))

Backlight/Brightness/Contrast/Colour Saturation/Sharpness (Podsvícení / Jas / Kontrast / Sytost barev / Ostrost)

Stisknutím tlačítek ▲▼ proveďte výběr a stisknutím tlačítek ◀▶ proveďte nastavení.

Backlight (Podsvícení) Úprava podsvícení obrazu. (Možnosti: Off (Vypnuto) / Low (Nízké) / High (Vysoké))

Brightness (Jas) Úprava jasu obrazu.

Contrast (Kontrast) Úprava kontrastu obrazu.

Colour Saturation (Sytost barev) Úprava hustoty barev obrazu.

Sharpness (Ostrost) Úprava ostrosti okrajů obrazu.

Adaptive Contrast (Adaptivní kontrast)

V tomto menu můžete automaticky ztmavit tmavé oblasti a zesvětlit světlé oblasti obrazu pro zobrazení více detailů

Stisknutím tlačítek ▲▼ vyberte *Adaptive Contrast* (Adaptivní kontrast) a pomocí tlačítek ◀▶ vyberte Off (Vypnuto) / Low (Nízký) / Medium (Střední) / High (Vysoký).

Noise Reduction (Redukce šumu)

Nastavení možností pro eliminaci intenzity šumu obrazu.

Stisknutím tlačítek ▲▼ vyberte *Noise Reduction* (Redukce šumu).

Stisknutím tlačítek ◀▶ vyberte *Off/Low/Medium/High* (Vypnuto/Nízká/Střední/Vysoká).

MPEG Noise Reduction (Redukce šumu MPEG)

Nastavení možností pro eliminaci intenzity šumu MPEG.

Stisknutím tlačítek ▲▼ vyberte *Noise Reduction* (Redukce šumu).

Stisknutím tlačítek ◀▶ vyberte *Off/Low/Medium/High* (Vypnuto/Nízká/Střední/Vysoká).

Colour Temperature (Teplota barev)

Úprava celkového barevného odstínu obrazu.

Stisknutím tlačítek ▲▼ vyberte *Colour Temperature* (Teplota barev).

Stisknutím tlačítek ◀▶ vyberte *Warm 1/Warm 2/Standard/Cool* (Teplé 1 / Teplé 2 / Standardní / Studené).

Expert Settings (Expertní nastavení)

Úprava prostoru barev a korekce gama pro nejlepší zobrazení sledovaného obrazu.

Stisknutím tlačítek ▲▼ vyberte *Expert Settings* (Expertní nastavení).

Stisknutím tlačítek ◀▶ otevřete *sub-menu* (vnořené menu).

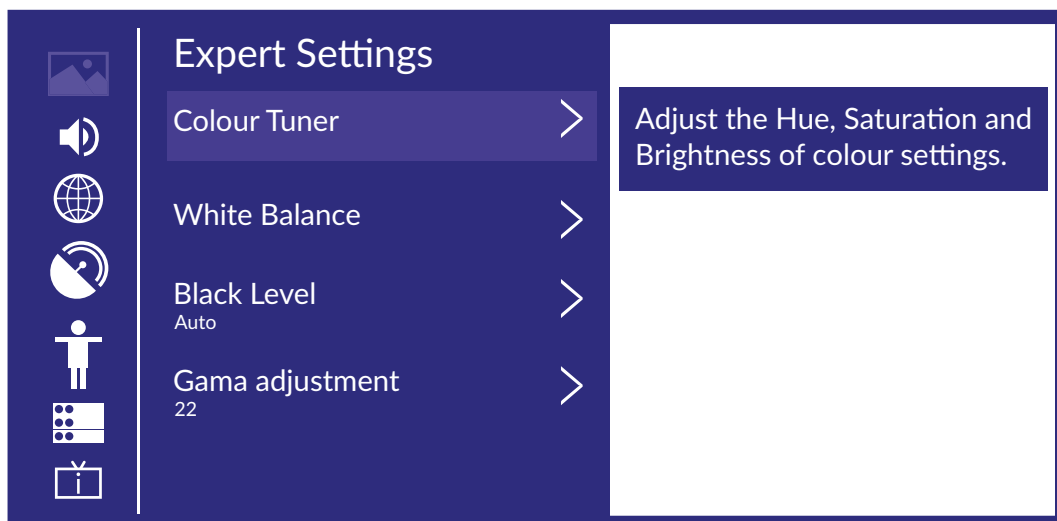

Colour Tuner (Nastavení barev)

Úprava nastavení odstínu, sytosti a jasů barev.

Stisknutím tlačítek ▲▼ vyberte *Colour Tuner* (Nastavení barev).

Stisknutím tlačítek ◀▶ otevřete *sub-menu* (vnořené menu) a upravte nastavení.

White Balance (Vyvážení bílé)

Úprava intenzity červené, zelené a modré pro zobrazení skutečných barev všech snímků obrazu.

Stisknutím tlačítek ▲▼ vyberte *White Balance* (Vyvážení bílé).

Stisknutím tlačítek ◀▶ potvrďte a upravte nastavení.

Black Level (Úroveň černé) (K dispozici pouze u zdroje HDMI)

V tomto menu můžete upravit rozsah signálu HDMI tak, aby lépe odpovídal obsahu.

Stisknutím tlačítek ▲▼ vyberte *Black Level* (Úroveň černé). Stisknutím tlačítek ◀▶ provedte výběr.

Gamma Adjustment (Korekce gama)

Stisknutím tlačítek ▲▼ vyberte *Gamma Adjustment* (Korekce gama).

Stisknutím tlačítek ◀▶ vyberte 2.0/2.2/2.4/BT.1886.

Gamma Calibration (Kalibrace gama)

V tomto menu můžete upravit vybranou křivku gama.

Stisknutím tlačítek ▲▼ vyberte *Gamma Calibration* (Kalibrace gama).

Stisknutím tlačítek ◀▶ otevřete *sub-menu* (vnořené menu) pro úpravu nastavení.

RGB Only Mode (Režim Pouze RGB)

Stisknutím tlačítek ▲▼ vyberte *RGB Only Mode* (Režim Pouze RGB).

Stisknutím tlačítek ◀▶ vyberte *Off/Red/Green/Blue* (Vypnuto/Červená/Zelená/Modrá).

Low Blue Light (Redukce modrého světla)

Stisknutím tlačítek ▲▼ vyberte *Low Blue Light* (Redukce modrého světla).

Stisknutím tlačítek ◀▶ vyberte *Off/Low/Middle/High/Very High* (Vypnuto / Nízká / Střední / Vysoká / Velmi vysoká).

Overscan (Skrytí okrajů)

Stisknutím tlačítek ▲▼ vyberte *Overscan* (Skrytí okrajů).

Stisknutím tlačítek ◀▶ vyberte *On/Off* (Zapnuto/Vypnuto).

Reset Current Mode (Resetovat aktuální režim)

Stisknutím tlačítek ▲▼ vyberte *Reset Current Mode* (Resetovat aktuální režim).

Stisknutím tlačítek ◀▶ otevřete *sub-menu* (vnořené menu).

Reset Current Mode

The current picture settings will revert back to the factory default settings. Do you want to continue?

Cancel

OK

5. SOUND (ZVUK)

Stisknutím tlačítka **MENU** zobrazte hlavní menu. Stisknutím tlačítek ▲▼ vyberte v hlavním menu *Sound* (Zvuk).

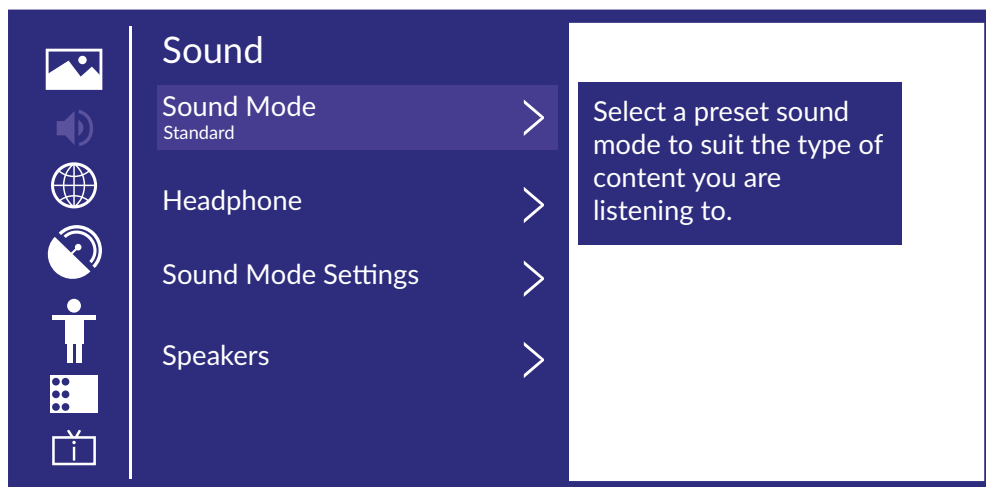

1. Stisknutím tlačítek ▲▼ vyberte v menu *Sound* (Zvuk) možnost, kterou chcete upravit.
2. Stisknutím tlačítka **OK** upravte nastavení.
3. Po dokončení nastavování stiskněte tlačítko **OK** pro uložení a návrat do předchozího menu.

5.1 Sound Mode (Režim zvuku)

Stisknutím tlačítek ▲▼ vyberte oblíbený režim zvuku.

(Možnosti: *Standard* (Standardní) / *Theatre* (Divadlo) / *Music* (Hudba) / *Speech* (Řeč) / *Late Night* (Pozdě v noci) / *Sports* (Sport).)

Standard (Standardní)
Theatre (Divadlo)

Produkuje vyvážený zvuk v jakémkoli prostředí.

Režim divadla zdůrazňuje efekty prostorového zvuku a poskytuje výraznější odezvu subwooferu.

Music (Hudba)
Speech (Řeč)

Zachovává původní zvuk a je vhodný zejména pro hudební programy.

Zeslabení nízkých a vysokých frekvencí pro zlepšení reprodukce a čistoty lidského hlasu.

Late Night (Pozdě v noci)
Sports (Sport)

Zlepšení reprodukce a čistoty lidského hlasu při nízkých úrovních hlasitosti.

Zvuk optimalizovaný pro sledování fotbalu.

5.2 Headphone (Sluchátka)

Stisknutím tlačítek ▲▼ vyberte *Headphone* (Sluchátka). K dispozici pouze v případě připojení sluchátek. Umožňuje nastavit režim výstupu zvuku do sluchátek.

5.3 Sound Mode Settings (Nastavení režimu zvuku)

Stisknutím tlačítek ▲▼ vyberte *Sound Mode Settings* (Nastavení režimu zvuku).

Stisknutím tlačítek ◀▶ otevřete vnořené menu.

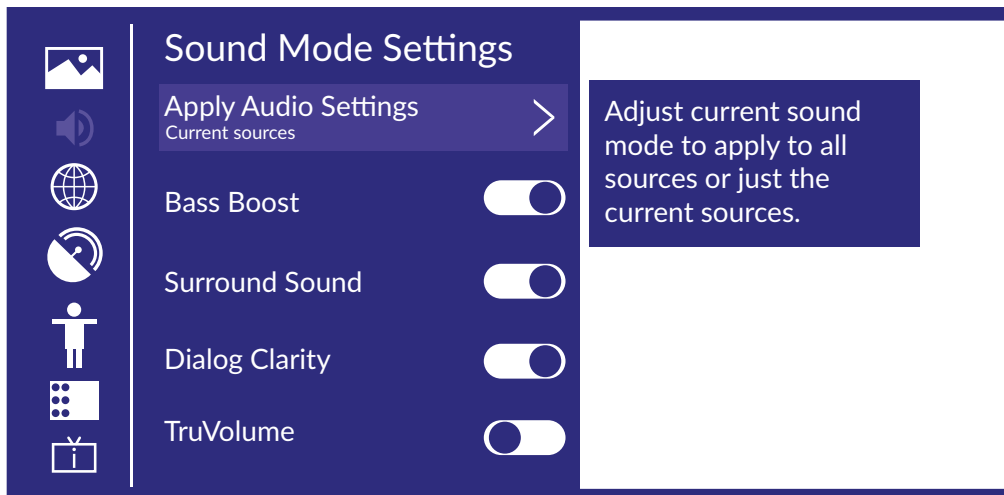

Apply Audio Settings (Použít nastavení zvuku)

Umožňuje nastavit, zda má být aktuální režim zvuku platný pro všechny zdroje nebo pouze pro aktuální zdroj.

Stisknutím tlačítek ▲▼ provedte výběr a pak stisknutím tlačítek ► a OK vyberte *Current Source/All Sources* (Aktuální zdroj / Všechny zdroje).

Equalizer (Ekvalizér)

Stisknutím tlačítek ◀▶ vyberte a upravte detaily nastavení *Equalizer* (Ekvalizér).

(Možnosti: 100 Hz / 500 Hz / 1,5 kHz / 5 kHz / 10 kHz)

Bass Boost/Surround Sound/Dialog Clarity/True Volume/ Wall Mount Setup/Auto Volume Control

(Zdůraznění basů / Prostorový zvuk / Čistota dialogů / Skutečná hlasitost / Nastavení držáku na stěnu / Automatické ovládání hlasitosti)

Stisknutím tlačítek ▲▼ provedte výběr a stisknutím tlačítek ◀▶ nastavte On/Off (Zapnuto/Vypnuto).

Reset Current Mode (Resetovat aktuální režim)

Stisknutím tlačítek ▲▼ provedte výběr a stisknutím tlačítek ◀▶ vyberte, zda chcete provést obnovu.

Speakers (Reproduktory)

Stisknutím tlačítek ▲▼ vyberte *Speakers* (Reproduktory).

Stisknutím tlačítek ◀▶ otevřete *sub-menu* (vnořené menu).

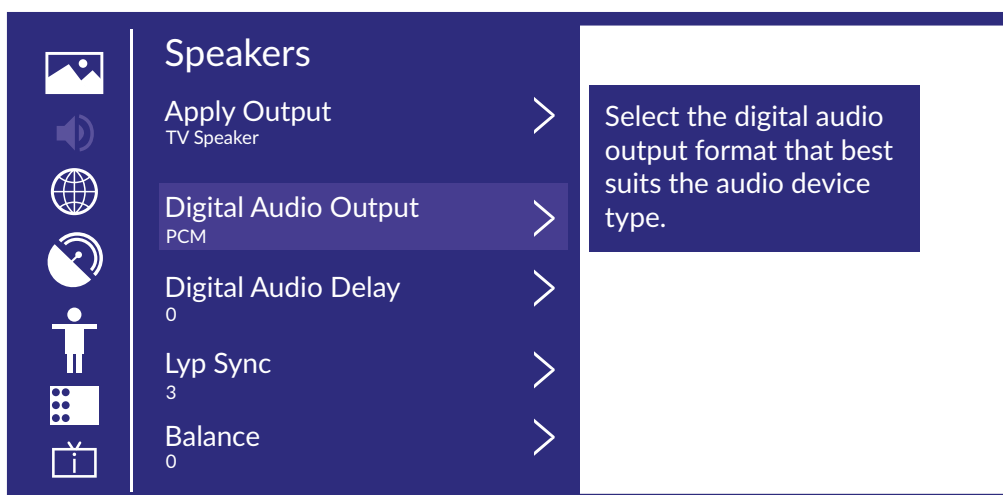

Audio Output (Zvukový výstup)

Stisknutím tlačítek ▲▼ vyberte Audio Output (Zvukový výstup) a potvrďte, a pak stisknutím tlačítek ▲▼ vyberte ARC / TV Speaker (Reproduktor televizoru) / SPDIF Only (Pouze SPDIF).

Digital Audio Output (Digitální zvukový výstup)

Stisknutím tlačítek ▲▼ vyberte Digital Audio Out (Digitální zvukový výstup) a pak stisknutím tlačítek ▲▼ provedte výběr.

Digital Audio Delay (Zpoždění digitálního zvuku)

Stisknutím tlačítek ▲▼ vyberte Digital Audio Delay (Zpoždění digitálního zvuku) a pak stisknutím tlačítek ▲▼ upravte nastavení.

Lip Sync (Synchronizace zvuku s obrazem)

Stisknutím tlačítek ▲▼ provedte výběr a pak stisknutím tlačítek ◀▶ upravte nastavení.

Balanced left and right channels. (Vyvážení levých a pravých kanálů)

Stisknutím tlačítek ▲▼ vyberte Balance (Vyvážení). Stisknutím tlačítek ◀▶ upravte nastavení.

6. NETWORK (SÍŤ)

Stisknutím tlačítka MENU zobrazte hlavní menu. Stisknutím tlačítek ▲▼ vyberte v hlavním menu *Network* (Síť).

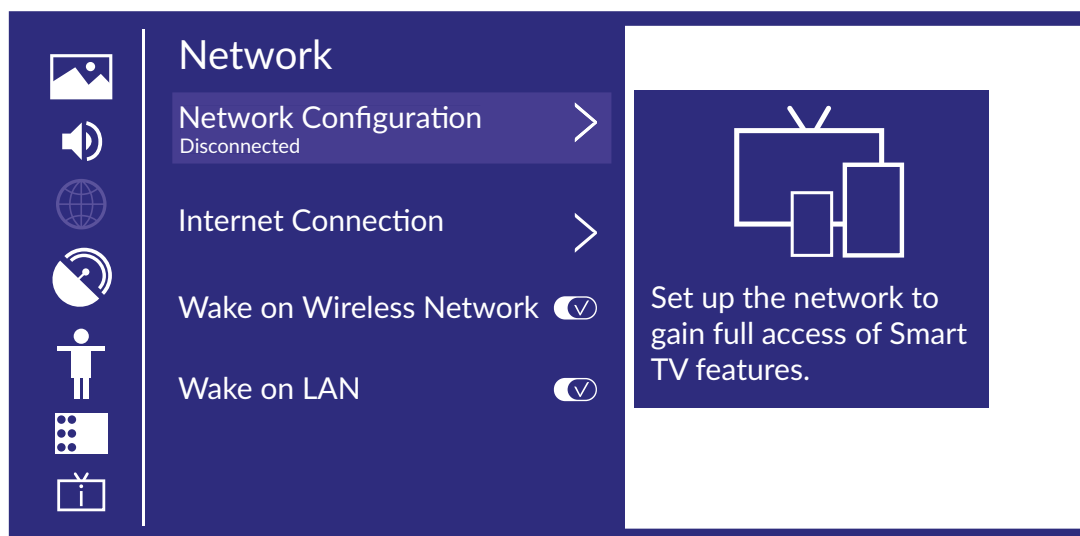

Stisknutím tlačítek ▲▼ vyberte: *Network Configuration/Internet Connection* (Konfigurace sítě / Připojení k internetu)

Wake on Wireless Network (Probudit v bezdrátové síti) / Wake on LAN (Probudit v síti LAN).

Network Configuration (Konfigurace sítě)

Stisknutím tlačítek ▲▼ vyberte *Network Configuration* (Konfigurace sítě) pro nastavení sítě.

Internet Connection (Připojení k internetu)

Stisknutím tlačítek ▲▼ vyberte *Internet Connection* (Připojení k internetu) pro kontrolu připojení k internetu.

Wake on Wireless Network (Probudit v bezdrátové síti)

Stisknutím tlačítek ▲▼ vyberte *Wake on Wireless Network* (Probudit v bezdrátové síti) a pak stisknutím tlačítek ◀▶ vyberte *On/Off* (Zapnuto/Vypnuto).

Wake on LAN (Probudit v síti LAN)

Stisknutím tlačítek ▲▼ vyberte *Wake on LAN* (Probudit v síti LAN). Stisknutím tlačítek ◀▶ vyberte *On/Off* (Zapnuto/Vypnuto).

7. CHANNEL (KANÁL)

Stisknutím tlačítka **MENU** zobrazte hlavní menu. Pomocí tlačítek ◀▶ vyberte *Channel* (Kanál).

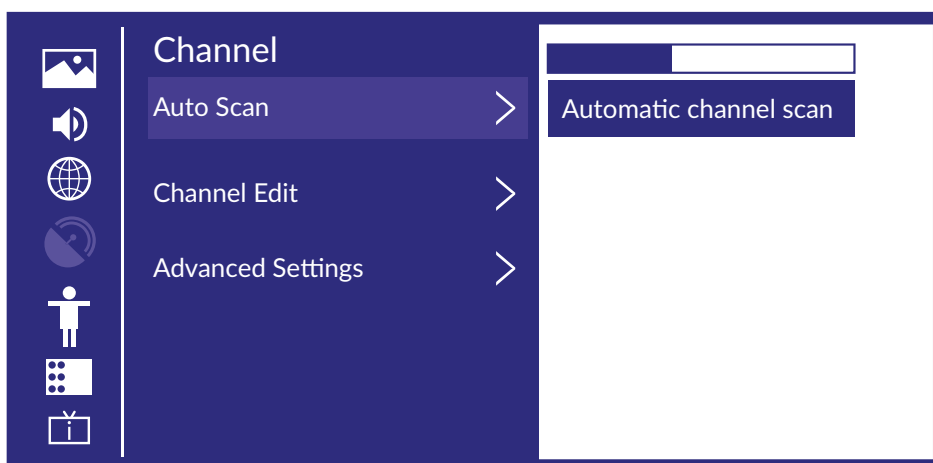

1. Stisknutím tlačítek ▲▼ vyberte možnost, kterou chcete v menu Channel (Kanál) upravit.
2. Stiskněte tlačítko **OK** pro úpravu nastavení.
3. Po dokončení nastavování. Stiskněte tlačítko **OK** pro uložení a návrat do předchozího menu.

Auto Scan (Automatické prohledávání)

Automatické prohledávání automaticky vyhledá platné programové kanály.

Stisknutím tlačítek ▲▼ vyberte *Auto Scan* (Automatické prohledávání) a pak stiskněte tlačítko **OK** pro nastavení.

Rescan (Znovu prohledat)

Na této stránce můžete vybrat nové prohledání kanálů nebo změnit nastavení.

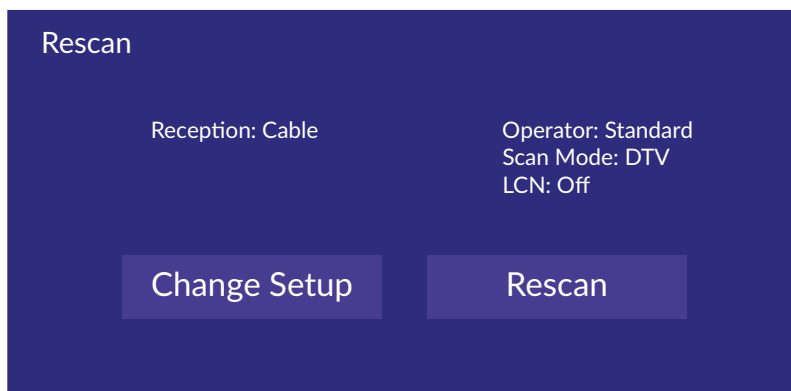

Reception (Příjem)

Stisknutím tlačítek ◀▶ vyberte Reception (Příjem) a stisknutím tlačítek ▲▼ vyberte *Satellite/Antenna/Cable* (Satelit/Anténa/Kabel).

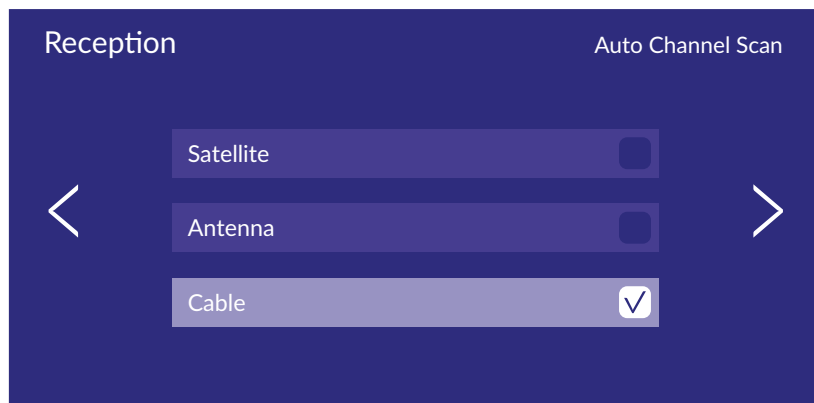

Operator (Operátor)

Stisknutím tlačítek ◀▶ proveďte výběr a stisknutím tlačítka ▲▼ proveďte nastavení.

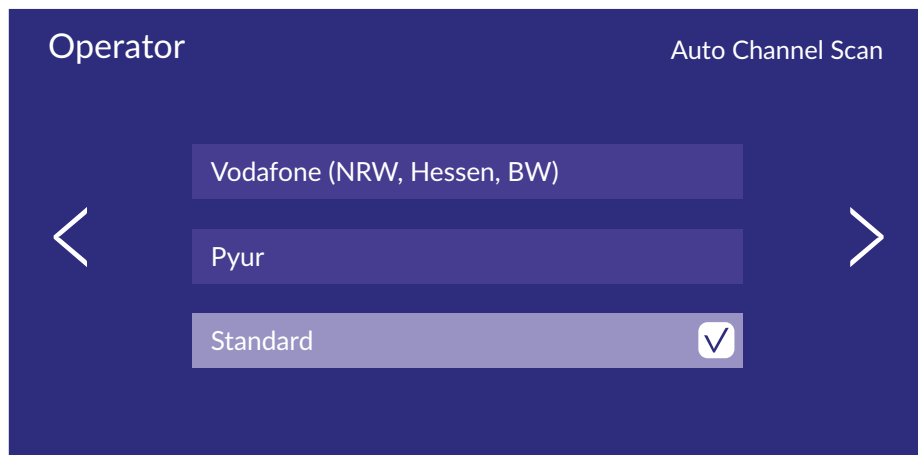

Mode setup (Nastavení režimu)

Stisknutím tlačítek ◀▶ vyberte *Mode setup* (Nastavení režimu) a stisknutím tlačítek ▲▼ vyberte *Channel/Scan Mode/LCN* (Kanál / Režim prohledávání / Logické číslování kanálů).

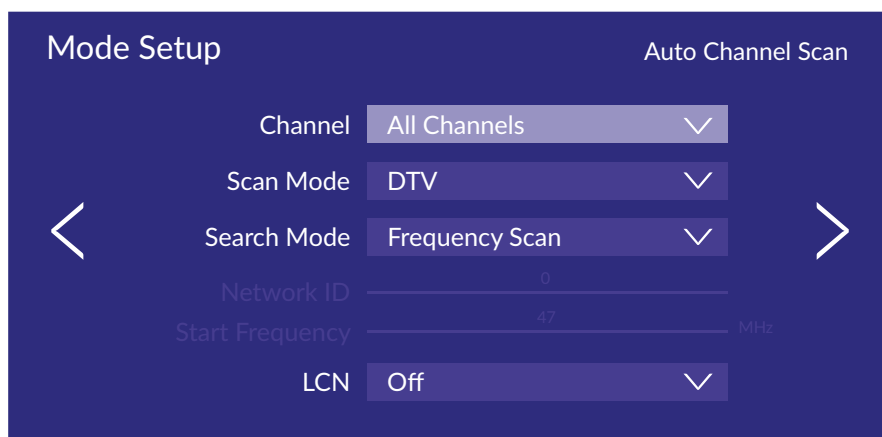

Auto Scan (Automatické prohledávání)

Pokud chcete vyhledávání zastavit, stiskněte tlačítko || nebo EXIT pro zastavení vyhledávání.

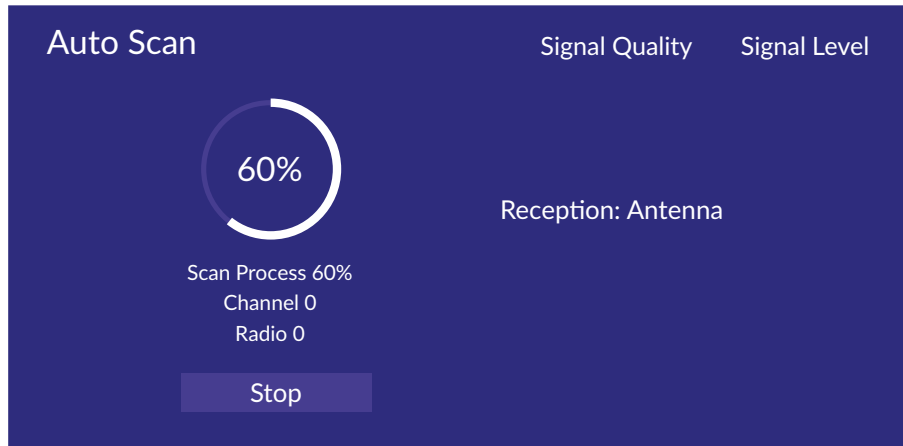

Channel Edit (Úprava kanálu)

Stisknutím tlačítek ▲▼ vyberte *Channel Edit* (Úprava kanálu).



Advanced Settings (Pokročilá nastavení)

Stisknutím tlačítek ▲▼ vyberte *Advanced Settings* (Pokročilá nastavení) a pak stiskněte tlačítko OK /▶ pro potvrzení.

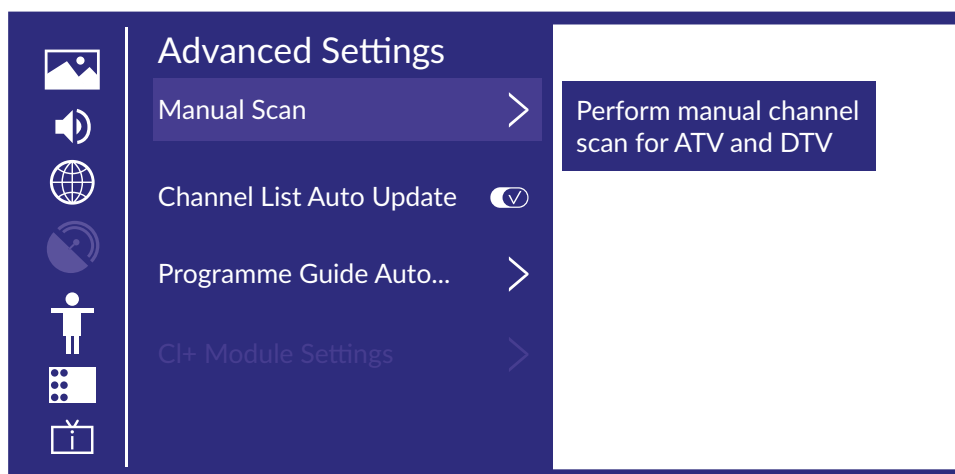

Manual Scan (Ruční prohledávání)

Stisknutím tlačítek ▲▼ vyberte *Manual Scan* (Ruční prohledávání) a pak stiskněte tlačítko OK pro potvrzení. Stisknutím tlačítek ▲▼ vyberte *DTV Manual Scan/ATV Manual Scan* (Ruční prohledávání DTV / Ruční prohledávání ATV).

DTV Manual Scan (Ruční prohledávání DTV)

Stisknutím tlačítek ▲▼ vyberte *DTV Manual Scan* (Ruční prohledávání DTV) a pak stiskněte tlačítko **OK** pro potvrzení.

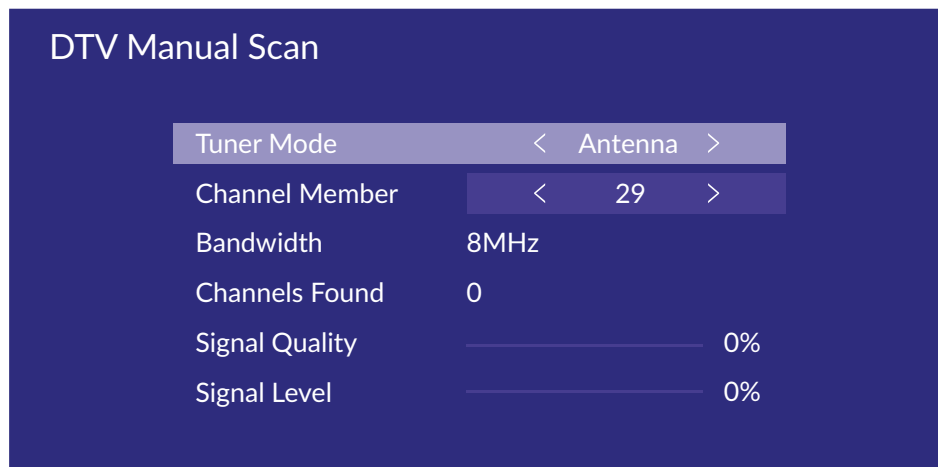

ATV Manual Scan (Ruční prohledávání ATV)

Stisknutím tlačítek ▲▼ vyberte *ATV Manual Scan* (Ruční prohledávání ATV) a pak stiskněte tlačítko **OK** pro potvrzení.

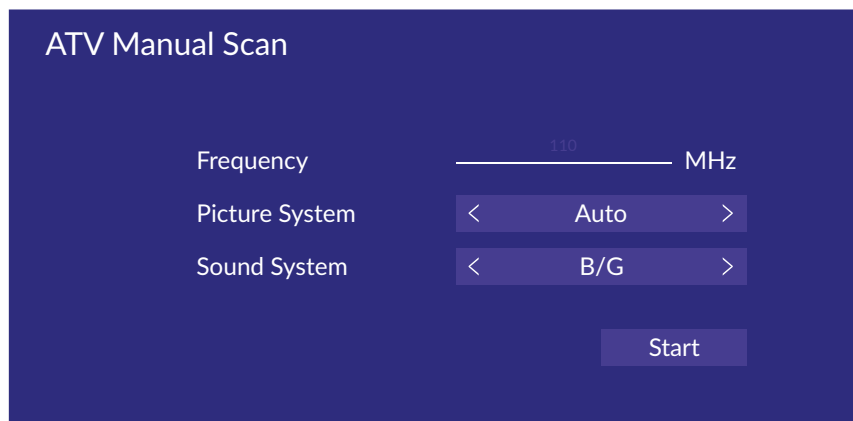

Channel List Auto-Update (Automatická aktualizace seznamu kanálů)

Stisknutím tlačítek ▲▼ vyberte *Channel List Auto-Update* (Automatická aktualizace seznamu kanálů) a pak stisknutím tlačítek ◀▶ vyberte *On/Off* (Zapnuto/Vypnuto).

Programme Guide Auto Update (Automatická aktualizace programového průvodce)

Stisknutím tlačítek ▲▼ vyberte *Programme Auto Update* (Automatická aktualizace programu).

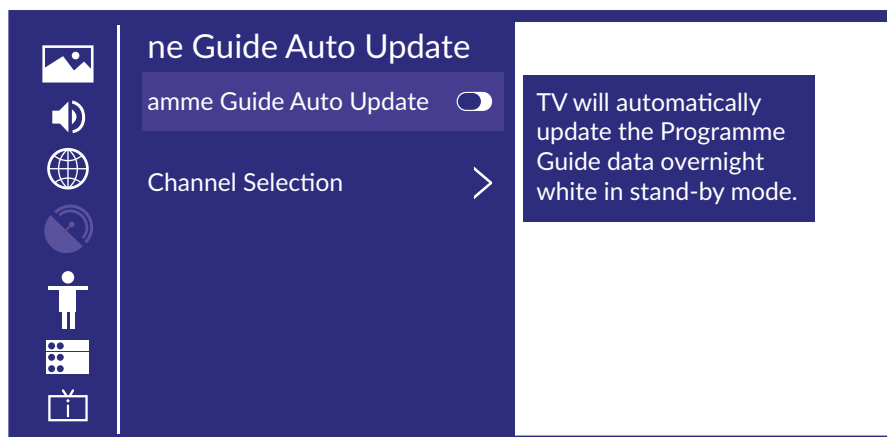

Programme Auto Update (Automatická aktualizace programu)

Stisknutím tlačítek ▲▼ vyberte *Channel List Auto-Update* (Automatická aktualizace seznamu kanálů) a pak stisknutím tlačítek ◀▶ vyberte *On/Off* (Zapnuto/Vypnuto).

Channel Selection (Výběr kanálu)

Stisknutím tlačítek ▲▼ vyberte *Channel Selection* (Výběr kanálu).

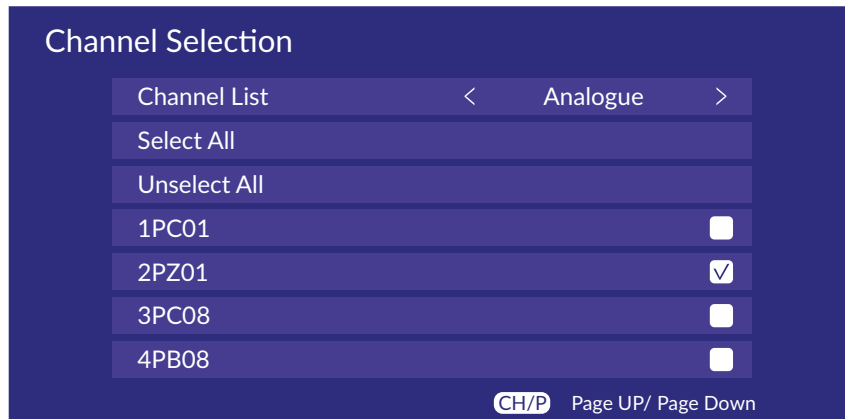

CI+ Module Settings (Nastavení modulu CI+)

Stisknutím tlačítek ▲▼ vyberte *CI+ Module Settings* (Nastavení modulu CI+) a pak můžete použít menu pokročilých nastavení.

Accessibility (Dostupnost)

Stisknutím tlačítek ▲▼ vyberte *Accessibility* (Dostupnost) a pak stiskněte tlačítko **OK** pro potvrzení.

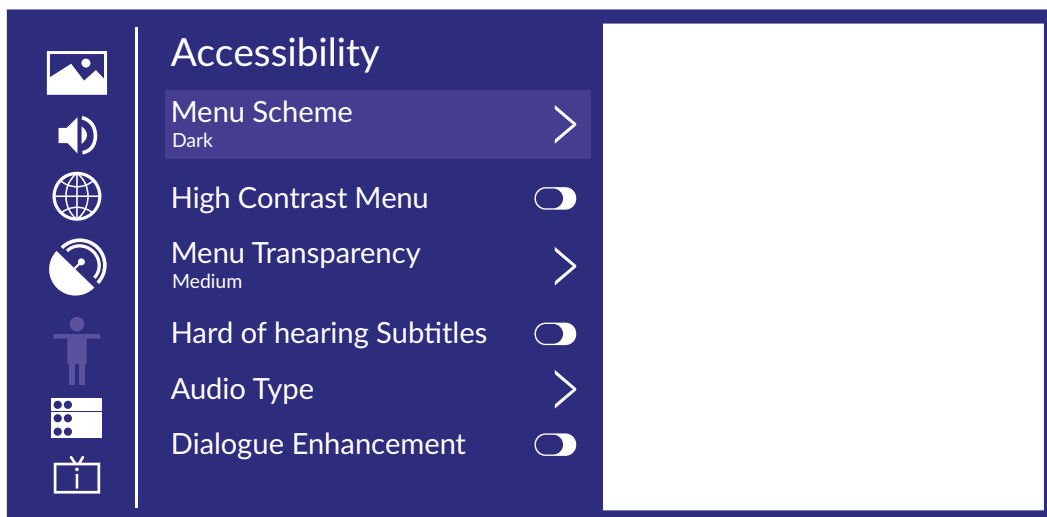

Menu Scheme (Schéma menu)

Stisknutím tlačítek ▲▼ vyberte *Menu Scheme* (Schéma menu) a pak stisknutím tlačítek ◀▶ vyberte *Dark/Light* (Tmavé/Světlé).

High Contrast Menu (Vysoký kontrast menu)

Stisknutím tlačítek ▲▼ vyberte *High Contrast Menu* (Vysoký kontrast menu) a pak stisknutím tlačítek ◀▶ vyberte *On/Off* (Zapnuto/Vypnuto).

MenuTransparency (Průhlednost menu)

Stisknutím tlačítek ▲▼ vyberte *Menu Transparency* (Průhlednost menu) a pak stisknutím tlačítek ◀▶ vyberte *Off/Medium/High* (Vypnuto/Střední/Vysoká).

Hard of Hearing Subtitles (Titulky pro nedoslýchavé)

Stisknutím tlačítek ▲▼ vyberte *Hard of Hearing Subtitles* (Titulky pro nedoslýchavé) a pak stisknutím tlačítek ◀▶ vyberte *On/Off* (Zapnuto/Vypnuto).

Audio Type (Typ zvuku)

Stisknutím tlačítek ▲▼ vyberte *Audio Type* (Typ zvuku) a pak stiskněte tlačítko **OK** pro otevření vnořeného menu.

Audio Type (Typ zvuku)

Stisknutím tlačítek ▲▼ vyberte *Audio Type* (Typ zvuku) a pak stisknutím tlačítek ◀▶ vyberte *Normal/Audio Description/ Spoken Subtitles/All Supplementary Audio* (Normální / Zvukový popis / Mluvené titulky / Veškerý doplňkový zvuk).

Voiceover Volume (Hlasitost komentování)

Stisknutím tlačítek ▲▼ vyberte *Voiceover Volume* (Hlasitost komentování) a pak stisknutím tlačítek ◀▶ vyberte *On/Off* (Zapnuto/Vypnuto).

Dialogue Enhancement (Vylepšení dialogů)

Stisknutím tlačítek ▲▼ vyberte *Dialogue Enhancement* (Vylepšení dialogů) a pak stiskněte tlačítko **OK** pro otevření vnořeného menu.

8. SYSTEM (SYSTÉM)

Stiskněte tlačítko **MENU** pro zobrazení hlavního menu. Stisknutím tlačítek ◀▶ vyberte v hlavním menu *System* (Systém).

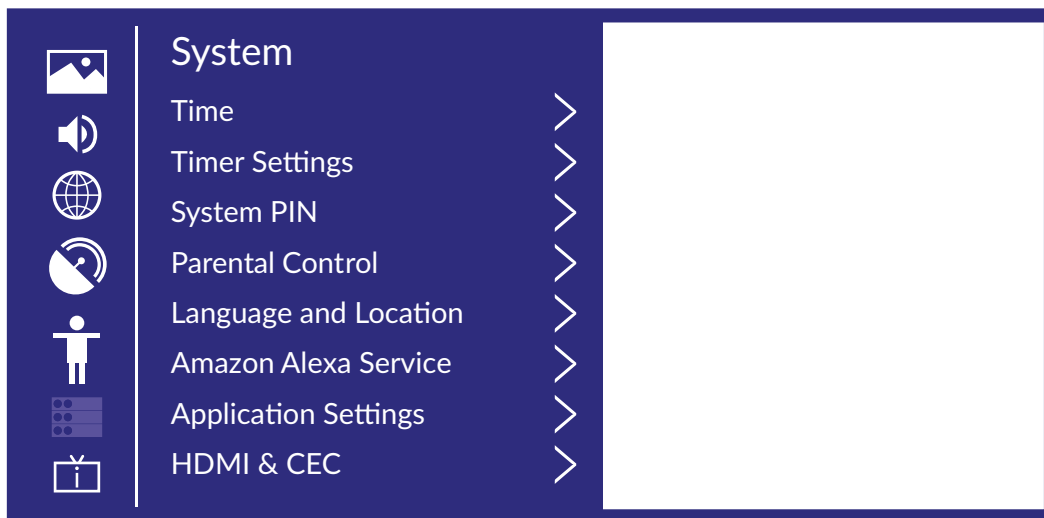

1. Stisknutím tlačítek ▲▼ vyberte možnost, kterou chcete v menu *System* (Systém) upravit.
2. Stiskněte tlačítko **OK** pro úpravu nastavení.
3. Po dokončení nastavování stiskněte tlačítko **OK** pro uložení a návrat do předchozího menu.

Time (Čas)

Stisknutím tlačítek ▲▼ vyberte *Time* (Čas).

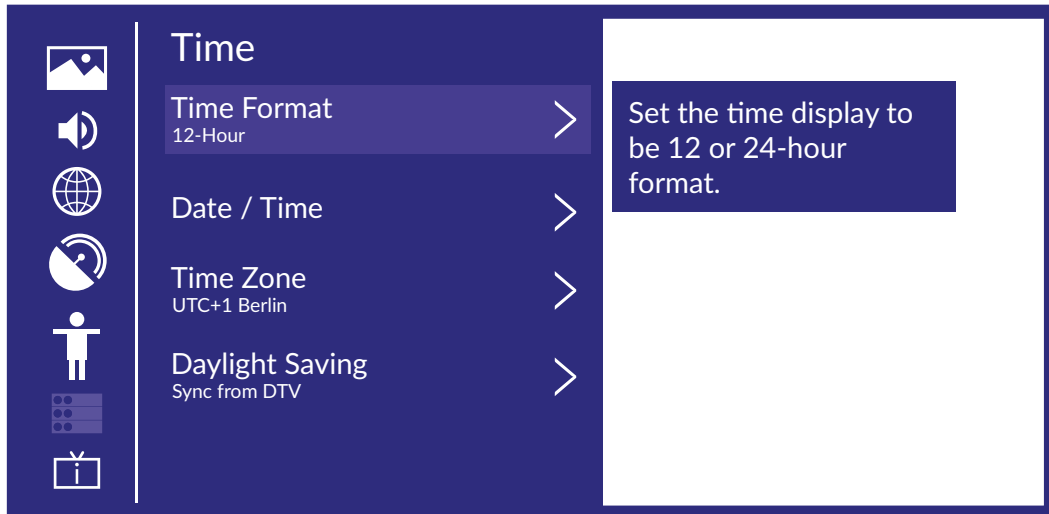

Time Format (Formát času)

Stisknutím tlačítek ▲▼ vyberte *Time Format* (Formát času). (Možnosti: 12-hour (12 hodin) / 24-hour (24 hodin))

Date/Time (Datum/Čas)

Nastavení data a času

Stisknutím tlačítek ▲▼ vyberte *Date/Time* (Datum/Čas) a pak stiskněte tlačítko OK /▶ pro nastavení.

Time Zone (Časové pásmo)

Výběr časového pásma

Stisknutím tlačítek ▲▼ vyberte *Time zone* (Časové pásmo) a pak stiskněte tlačítko OK /▶ pro otevření vnořeného menu pro nastavení.

Daylight Savings (Letní čas)

Stisknutím tlačítek ▲▼ vyberte *Daylight Savings* (Letní čas). (Možnosti: Off (Vypnuto) / On (Zapnuto) / Sync from DTV (Synchronizace z DTV))

Timer Settings (Nastavení časovače)

Stisknutím tlačítek ▲▼ vyberte *Timer Settings* (Nastavení časovače).

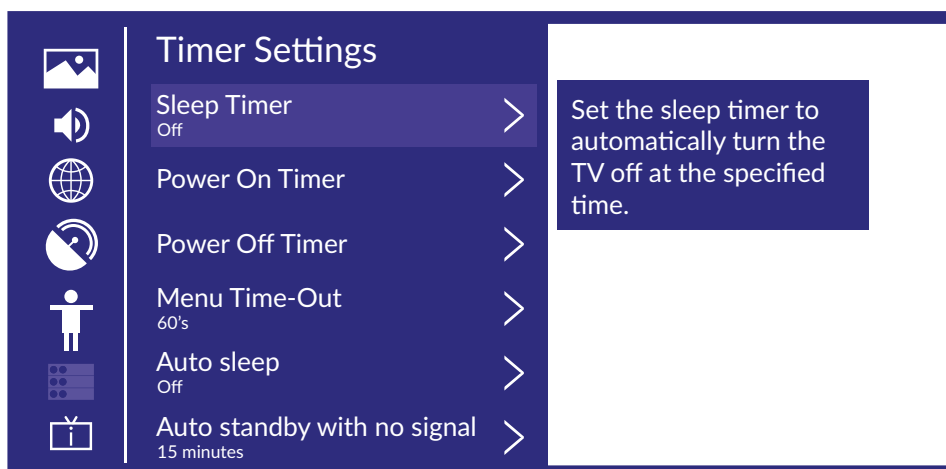

Sleep Timer (Časovač spánku)

Stisknutím tlačítek ▲▼ vyberte *Sleep Timer* (Časovač spánku).

(Možnosti: Off (Vypnuto) / 15 / 30 / 60 / 90 / 120 Minutes (120 minut) / User Defined (Podle uživatele))

Power On Timer (Časovač zapnutí)

Stisknutím tlačítek ▲▼ vyberte *Power On Timer* (Časovač zapnutí).

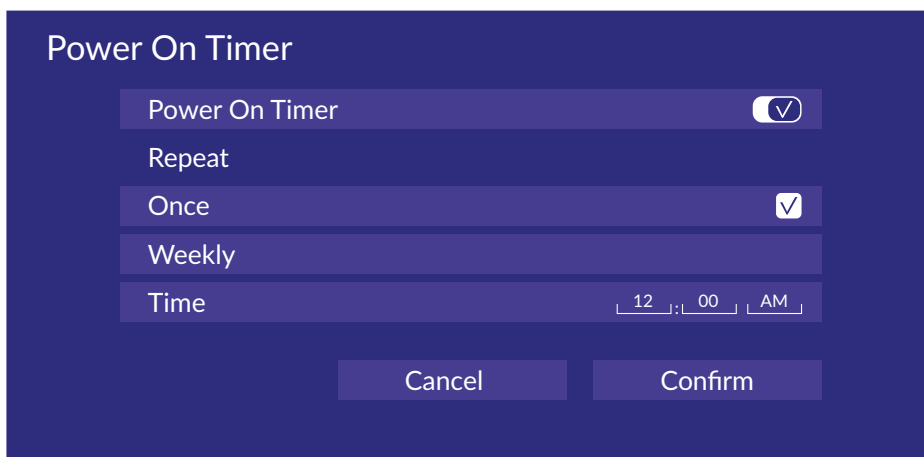

Power Off (Časovač vypnutí)

Stisknutím tlačítek ▲▼ vyberte *Power Off Timer* (Časovač vypnutí).

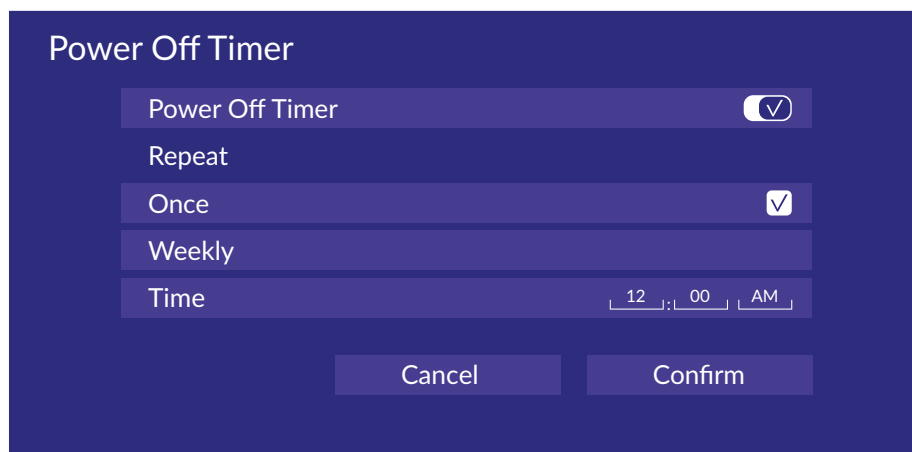

Menu Timeout (Interval zobrazení menu)

Stisknutím tlačítek ▲▼ vyberte *Menu Timeout* (Interval zobrazení menu). (Možnosti: Off (Vypnuto) / 10 s / 20 s / 30 s / 60 s / 5 min)

Auto Sleep (Automatický spánek)

Stisknutím tlačítek ▲▼ vyberte *Auto Sleep* (Automatický spánek). (Možnosti: Off (Vypnuto) / 3 H / 4 H)

Auto Standby with No Signal (Automatický pohotovostní režim při neexistenci signálu)

Stisknutím tlačítek ▲▼ vyberte *Auto Standby with No Signal* (Automatický pohotovostní režim při neexistenci signálu).

(Možnosti: Off (Vypnuto) / 15 Minutes (15 minut))

System PIN (PIN kód systému)

Stisknutím tlačítek ▲▼ vyberte *System PIN* (PIN kód systému).

Změna PIN kódu pro přístup k funkcím *Parental Controls*, *Auto Channel Scan and Reset to Factory Defaults* (Rodičovské ovládání, Automatické prohledávání kanálů a Resetování na výchozí tovární nastavení).

Parental Control (Rodičovské ovládání)

Stisknutím tlačítek ▲▼ vyberte *Parental Control* (Rodičovské ovládání).

Zapnutím funkce *Parental Controls* (Rodičovské ovládání) můžete dětem zablokovat přístup k určitým programům.

Language and Location (Jazyk a umístění)

Stisknutím tlačítek ▲▼ vyberte *Language and Location* (Jazyk a umístění).

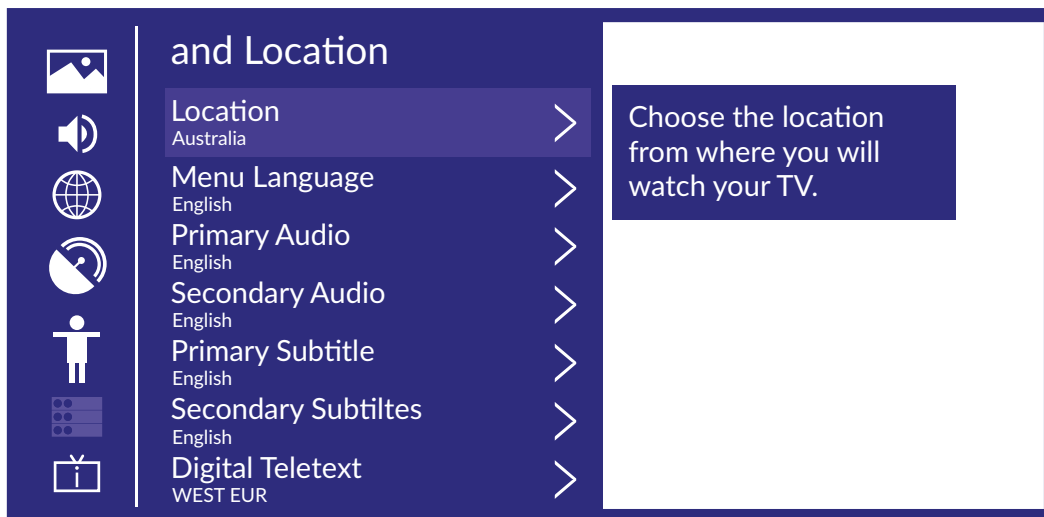

Location (Umístění)

Stisknutím tlačítek ▲▼ vyberte *Location* (Umístění) a stisknutím tlačítek OK /▶ provedte výběr.

Menu Language (Jazyk menu)

Stisknutím tlačítek ▲▼ vyberte *Menu Language* (Jazyk menu) a stisknutím tlačítek OK /▶ provedte výběr.

Primary Audio (Hlavní zvuk)

Stisknutím tlačítek ▲▼ vyberte *Primary Audio* (Hlavní zvuk) a stisknutím tlačítek OK /▶ provedte výběr.

Secondary Audio (Vedlejší zvuk)

Stisknutím tlačítek ▲▼ vyberte *Secondary Audio* (Vedlejší zvuk) a stisknutím tlačítek OK /▶ provedte výběr.

Primary Subtitle (Hlavní titulky)

Stisknutím tlačítek ▲▼ vyberte *Primary Subtitle* (Hlavní titulky) a stisknutím tlačítek OK /▶ provedte výběr.

Secondary Subtitle (Vedlejší titulky)

Stisknutím tlačítek ▲▼ vyberte *Secondary Subtitle* (Vedlejší titulky) a stisknutím tlačítek OK /▶ provedte výběr.

Digital Teletext (Digitální teletext)

Stisknutím tlačítek ▲▼ vyberte *Digital Teletext* (Digitální teletext). (Možnosti: WEST EUR (Západní Evropa) / EAST EUR (Východní Evropa) / Russian (Ruština) / Arabic (Arabština) / Persian (Perština) / Greek (Řečtina))

Amazon Alexa Service (Služba Amazon Alexa)

Stisknutím tlačítek ▲▼ vyberte *Amazon Alexa Service* (Služba Amazon Alexa) a stisknutím tlačítek ▲▼ otevřete vnořené menu a nastavení.

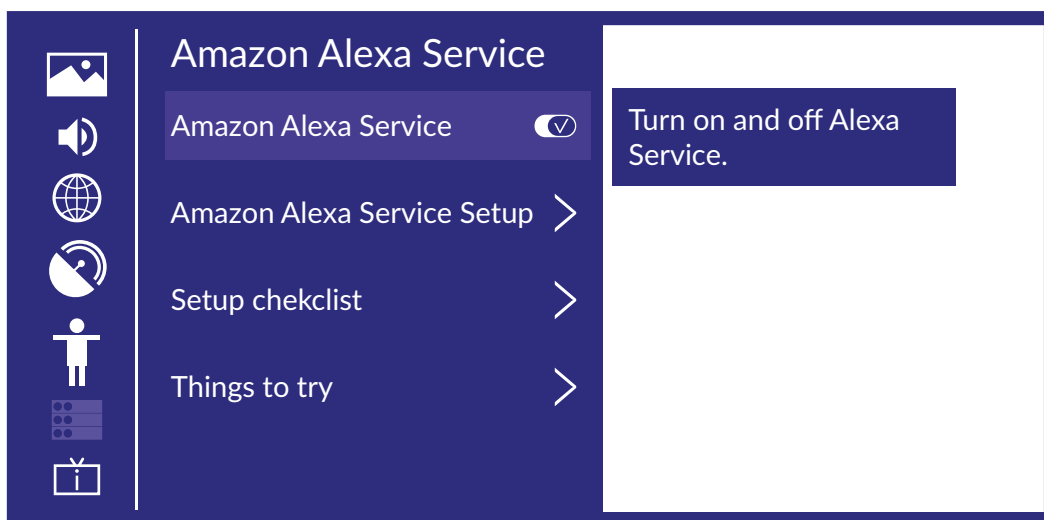

Application Settings (Nastavení aplikací)

Stisknutím tlačítek ▲▼ vyberte *Application Settings* (Nastavení aplikací).

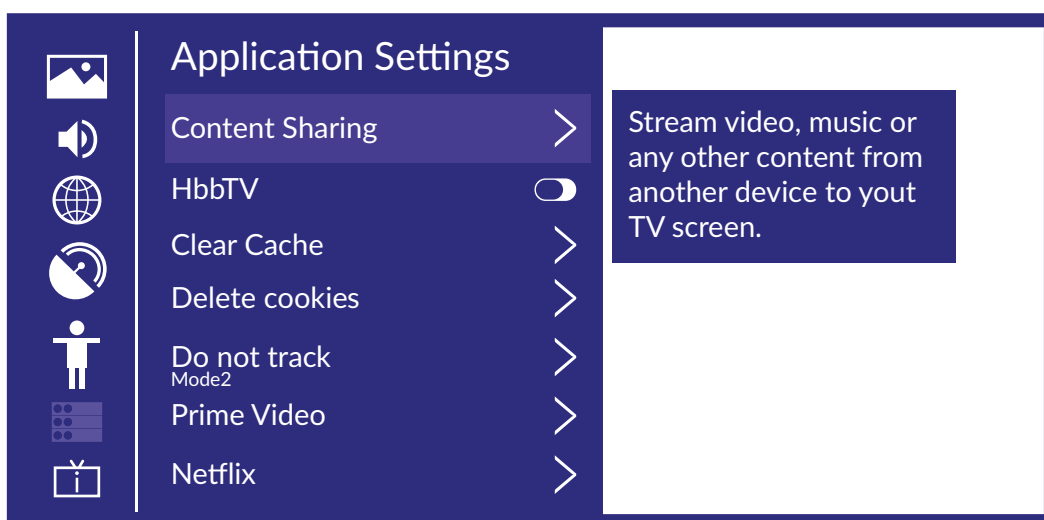

Content Sharing (Sdílení obsahu)

Stisknutím tlačítek ▲▼ vyberte *Content Sharing* (Sdílení obsahu) a pak stisknutím tlačítek ◀▶ vyberte On/Off (Zapnuto/Vypnuto).

Hbb TV

Stisknutím tlačítek ▲▼ vyberte *Hbb TV* a pak stisknutím tlačítek ◀▶ vyberte Off/On (Vypnuto/Zapnuto).

Clear Cache (Smazat mezipaměť)

Stisknutím tlačítek ▲▼ vyberte *Clear Cache* (Smazat mezipaměť) a pak stisknutím tlačítek OK /▶ otevřete vnořené menu.

Delete Cookies (Smazat soubory cookie)

Stisknutím tlačítek ▲▼ vyberte *Delete Cookies* (Smazat soubory cookie) a pak stisknutím tlačítek OK /▶ otevřete vnořené menu.

Do Not Track (Nesledovat)

Stisknutím tlačítek ▲▼ vyberte *Do Not Track (Nesledovat)* a pak stisknutím tlačítek **OK** /▶ otevřete vnořené menu.

Prime Video

Stisknutím tlačítek ▲▼ vyberte *Prime Video* a stisknutím tlačítek **OK** /▶ proveďte výběr.

Netflix

Stisknutím tlačítek ▲▼ vyberte *Netflix* a stisknutím tlačítek **OK** /▶ proveďte výběr.

HDMI&CEC (HDMI a CEC)

Stisknutím tlačítek ▲▼ vyberte *HDMI & CEC (HDMI a CEC)* a pak stiskněte tlačítko **Enter** pro otevření vnořeného menu pro výběr.

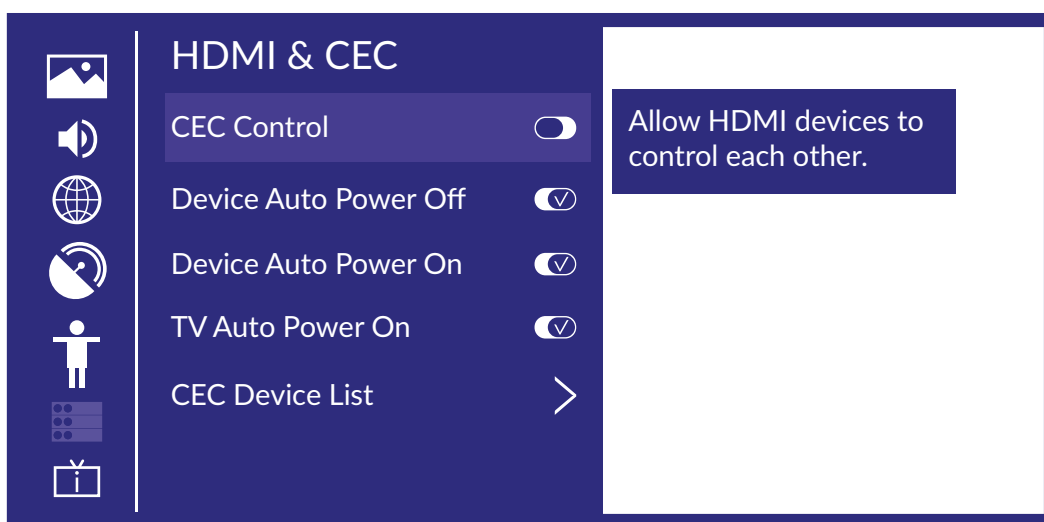

Stisknutím tlačítek ▲▼ vyberte *CEC Control/Device Auto Power Off/Device Auto Power On/ TV Auto Power On/ CEC Device Lists* (CEC ovládání / Automatické vypnutí zařízení / Automatické zapnutí zařízení / Automatické zapnutí televizoru / Seznamy CEC zařízení).

POZNÁMKA: Všechny tyto možnosti jsou k dispozici pouze při nastavení položky *CEC Control* (CEC ovládání) na *On* (Zapnuto).

CEC Control (CEC ovládání)

Stisknutím tlačítek ▲▼ vyberte *CEC Control* (CEC ovládání) a stisknutím tlačítek ◀▶ vyberte *On/Off* (Zapnuto/Vypnuto).

Následující pojmy jsou k dispozici pouze při nastavení položky *CEC Control* (CEC ovládání) na „On“ (Zapnuto).

Device Auto Power Off (Automatické vypnutí zařízení)

Stisknutím tlačítek ▲▼ vyberte *Device Power Off* (Vypnutí zařízení) a stisknutím tlačítek ◀▶ vyberte *Off/On* (Vypnuto/Zapnuto).

Device Auto Power On (Automatické zapnutí zařízení)

Stisknutím tlačítek ▲▼ vyberte *Device Auto Power On* (Automatické zapnutí zařízení) a stisknutím tlačítek ◀▶ vyberte *Off/On* (Vypnuto/Zapnuto).

Tv Auto Power On (Automatické zapnutí televizoru)

Stisknutím tlačítek ▲▼ vyberte *TV Auto Power On* (Automatické zapnutí televizoru) a stisknutím tlačítek ◀▶ vyberte *Off/On* (Vypnuto/Zapnuto).

CEC Device (CEC zařízení)

Stisknutím tlačítek ▲▼ vyberte *CEC Device Lists* (Seznamy CEC zařízení) a stiskněte tlačítko OK pro potvrzení.

Usage Mode (Režim používání)

Stisknutím tlačítek ▲▼ vyberte *Usage Mode* (Režim používání) a pak stisknutím tlačítek OK/▶ vyberte *Home Mode/Store Mode* (Režim Domácnost / Režim Prodejna).

Advanced Settings (Pokročilá nastavení)

Stisknutím tlačítek ▲▼ vyberte *Advanced Settings* (Pokročilá nastavení) a pak stiskněte tlačítko OK/▶ pro potvrzení.

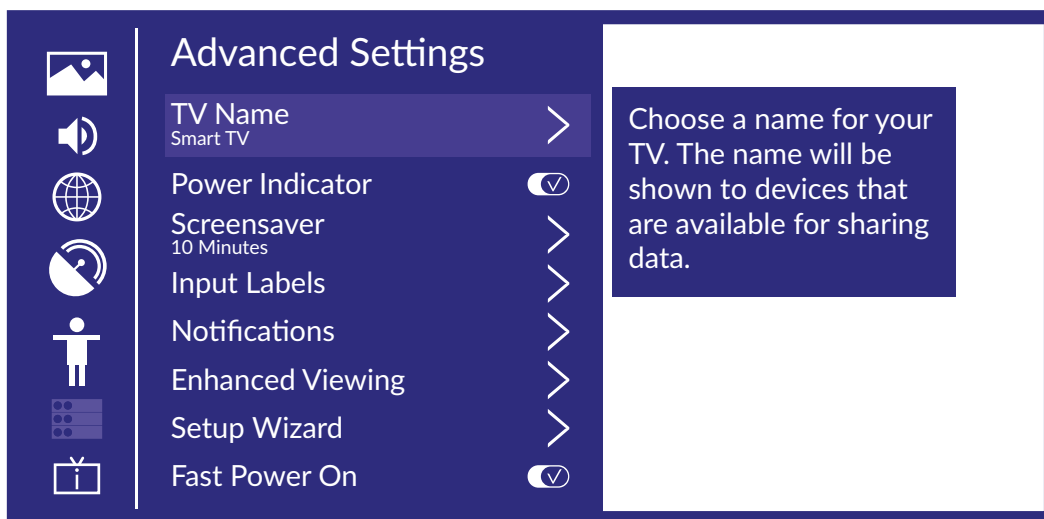

TV Name (Název televizoru)

Stisknutím tlačítek ▲▼ vyberte *TV Name* (Název televizoru) a pak stisknutím tlačítek OK/▶ nastavte název vašeho televizoru.

Power Indicator (Indikátor napájení)

Stisknutím tlačítek ▲▼ vyberte *Power Indicator* (Indikátor napájení) a pak stisknutím tlačítek ◀▶ vyberte *Off/On* (Vypnuto/Zapnuto).

Screen saver (Spořič obrazovky)

Stisknutím tlačítek ▲▼ vyberte *Screen saver* (Spořič obrazovky) a pak stiskněte tlačítko OK/▶ pro potvrzení. (Možnosti: None (Žádný) / 5 Minutes (5 minut) / 10 Minutes (10 minut) / 20 Minutes (20 minut))

Input Labels (Označení vstupů)

Stisknutím tlačítek ▲▼ vyberte *Input Labels* (Označení vstupů) a pak stiskněte tlačítko OK/▶ pro potvrzení. (Možnosti: TV/AV/HDMI1/HDMI2/HDMI3)

Notifications (Oznámení)

Stisknutím tlačítek ▲▼ vyberte *Notifications* (Oznámení) a pak stisknutím tlačítek OK/▶ otevřete vnořené menu a vyberte.

Enhanced Viewing (Vylepšené sledování)

Stisknutím tlačítek ▲▼ vyberte *Enhanced Viewing* (Vylepšené sledování) a pak stisknutím tlačítek OK/▶ otevřete vnořené menu a vyberte.

Setup Wizard (Průvodce nastavením)

Stisknutím tlačítek ▲▼ vyberte *Setup Wizard* (Průvodce nastavením) a pak stisknutím tlačítek OK/▶ proveďte výběr.

Fast Power On (Rychlé zapnutí)

Stisknutím tlačítek ▲▼ vyberte *Fast Power On* (Rychlé zapnutí) a pak stisknutím tlačítek OK/▶ vyberte *Off/On* (Vypnuto/Zapnuto).

Power On Mode (Režim zapnutí)

Stisknutím tlačítek ▲▼ vyberte *Power On Mode* (Režim zapnutí) a pak stisknutím tlačítek OK/▶ proveďte výběr.

Support (Podpora)

Stisknutím tlačítek ▲▼ vyberte *Support* (Podpora) a pak stiskněte tlačítko OK/▶ pro potvrzení.

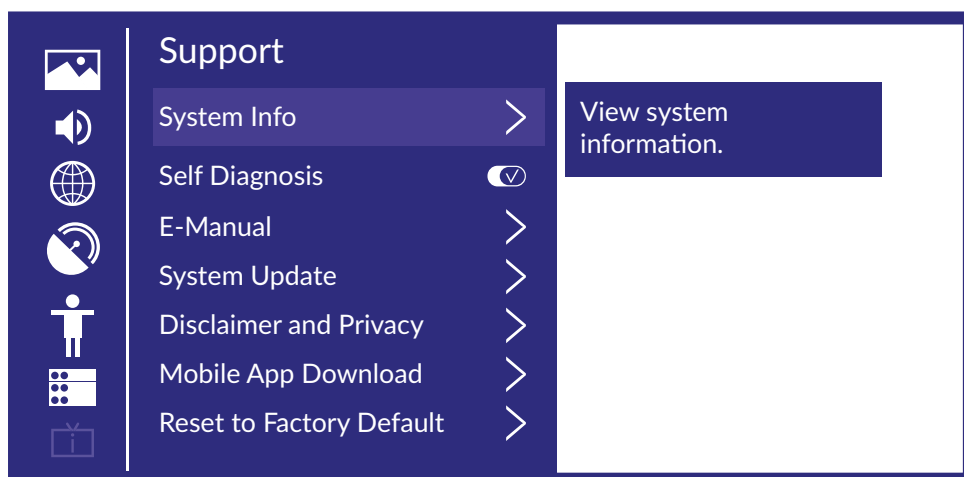

System Info (Systémové informace)

Zobrazení informací o systému

Stisknutím tlačítek ▲▼ vyberte *System Info* (Systémové informace) a pak stisknutím tlačítek OK/▶ otevřete vnořené menu.

Self Diagnosis (Autodiagnostika)

Provedení autodiagnostiky pro test zvuku, obrazu a připojení.

Stisknutím tlačítek ▲▼ vyberte *Self Diagnosis* (Autodiagnostika) a stisknutím tlačítek OK/▶ otevřete vnořené menu.

E-Manual (E-příručka)

Stisknutím tlačítek ▲▼ vyberte *E-Manual* (E-příručka) a pak stisknutím tlačítek OK/▶ otevřete vnořené menu.

System Update (Aktualizace systému)

Nastavení televizoru na příjem nejnovějšího firmwaru.

Stisknutím tlačítek ▲▼ vyberte *System Update* (Aktualizace systému) a pak stisknutím tlačítek OK/▶ otevřete vnořené menu.

Disclaimer and Privacy (Vyloučení odpovědnosti a ochrana soukromí)

Klikněte pro zobrazení detailních informací o vyloučení odpovědnosti.

Stisknutím tlačítek ▲▼ vyberte *Disclaimer and Privacy* (Vyloučení odpovědnosti a ochrana soukromí) a pak stisknutím tlačítek OK/▶ otevřete vnořené menu.

Mobile App Download (Stažení mobilní aplikace)

Stisknutím tlačítek ▲▼ vyberte *Mobile App Download* (Stažení mobilní aplikace) a pak stisknutím tlačítek OK/▶ vyberte vnořené menu.

Restore To Factory Default (Obnovit výchozí tovární nastavení)

Stisknutím tlačítek ▲▼ vyberte *Restore To Factory Default* (Obnovit výchozí tovární nastavení) a pak stisknutím tlačítek OK/▶ otevřete vnořené menu a proveďte výběr.

Stisknutím tlačítka MENU probudíte menu a pak pomocí tlačítek ▲▼ proveďte výběr.

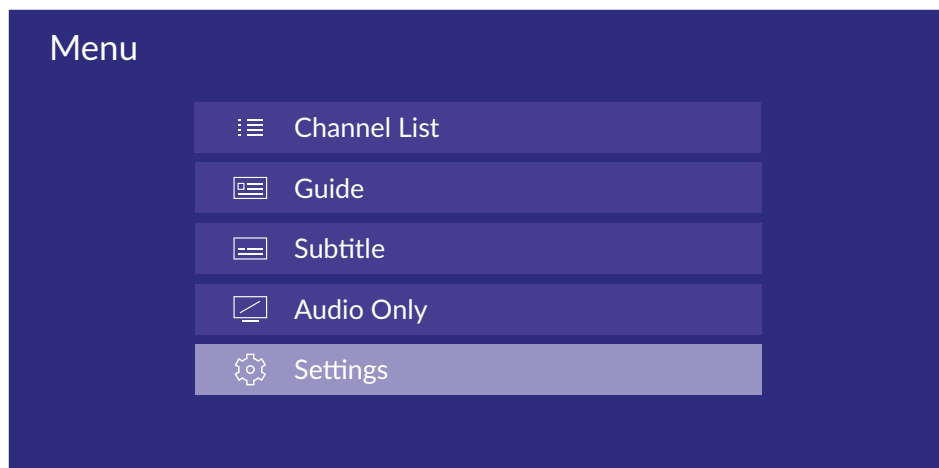

Channel List (Seznam kanálů)

Stisknutím tlačítek ▲▼ vyberte *Channel List* (Seznam kanálů) a pak stiskněte tlačítko OK pro otevření vnořného menu.

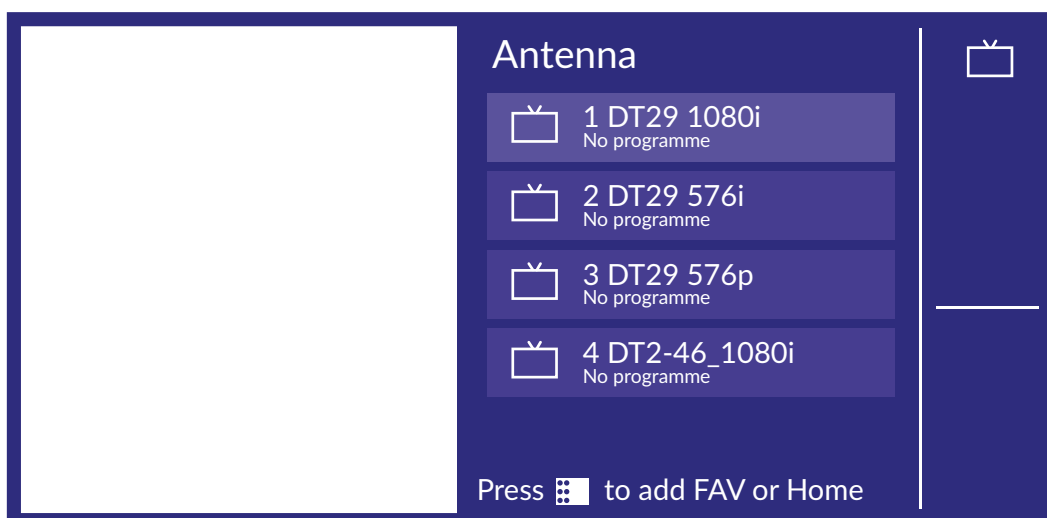

Subtitle (Titulky)

Stisknutím tlačítek ▲▼ vyberte *Subtitle* (Titulky) a pak stisknutím tlačítek ▲▼ vyberte *Off/On* (Vypnuto/Zapnuto).

Audio Only (Pouze zvuk)

Stisknutím tlačítek ▲▼ vyberte Audio Only (Pouze zvuk). Stiskněte tlačítko **OK** pro otevření vnořeného menu.

Settings (Nastavení)

Stisknutím tlačítek ▲▼ vyberte Settings (Nastavení). Stiskněte tlačítko **OK** pro otevření vnořeného menu. Podívejte se prosím na domovskou stránku – část Setting (Nastavení)

Guide (Průvodce)

Stisknutím tlačítek ▲▼ vyberte Guide (Průvodce) a pak stiskněte tlačítko **OK** pro otevření vnořeného menu.

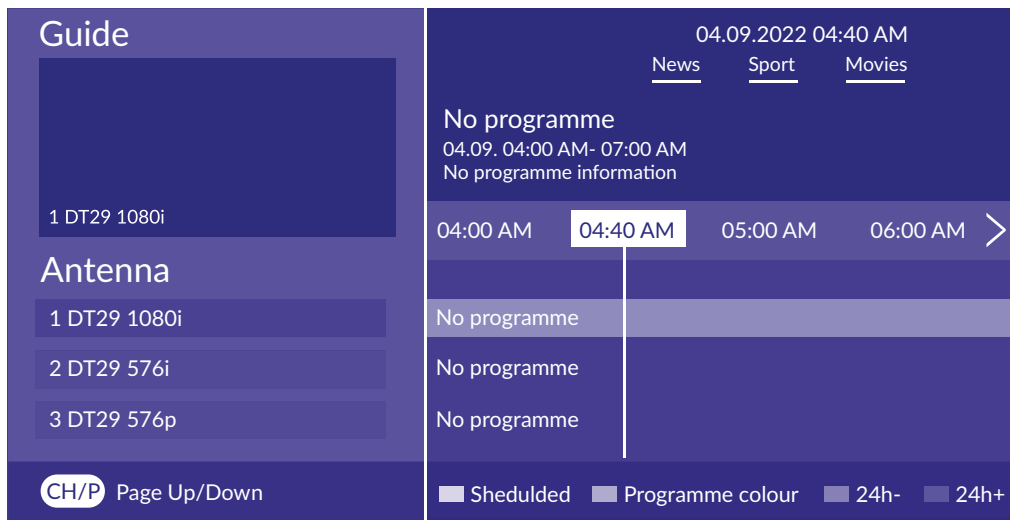

Subtitle (Titulky)

Stisknutím tlačítek ▲▼ vyberte Subtitle (Titulky) a pak stisknutím tlačítek ▲▼ vyberte Off/On (Vypnuto/Zapnuto).

Audio Only (Pouze zvuk)

Stisknutím tlačítek ▲▼ vyberte Audio Only (Pouze zvuk). Stiskněte tlačítko **OK** pro otevření vnořeného menu.

Settings (Nastavení)

Stisknutím tlačítek ▲▼ vyberte Settings (Nastavení). Stiskněte tlačítko **OK** pro otevření vnořeného menu. Podívejte se prosím na domovskou stránku – část Setting (Nastavení)

9. MEDIA (MÉDIA)

Chcete-li použít tuto funkci, musíte do portu USB vložit zařízení USB, na kterém jsou uloženy vaše multimediální soubory. Stiskněte **INPUT** a poté **▲▼◀▶ OK** pro výběr **USB** pro přístup k vašim médiím.

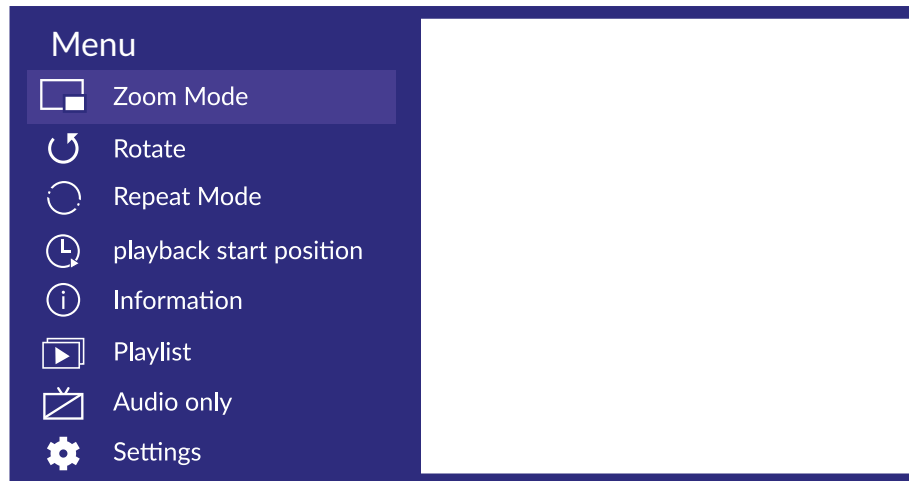

Video

Stisknutím tlačítek **▲▼** vyberte *Video or All* (Video nebo Vše) a stisknutím tlačítek **▲▼◀▶** vyberte *Movies* (Filmy). Stisknutím tlačítka **MENU** zobrazte na levé straně možnosti nastavení.

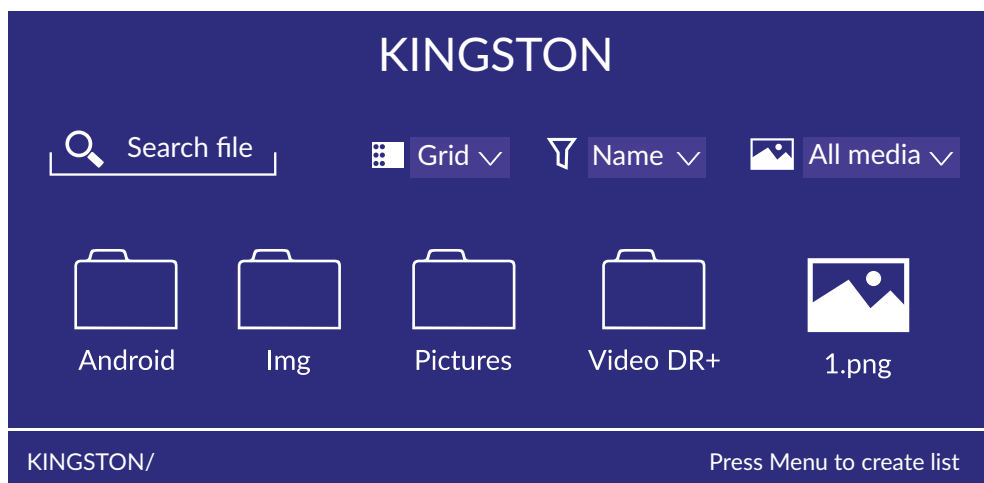

Zoom Mode (Režim zoomu)

Stisknutím tlačítek **▲▼** vyberte *Zoom Mode* (Režim zoomu) a stisknutím tlačítka **OK** provedte výběr.
Možnosti: *Fit (Přizpůsobit)* / *Full (Úplný)* / *Original Size (Původní velikost)*

Rotate (Otočit)

Stisknutím tlačítek **▲▼** vyberte *Rotate* (Otočit) a stisknutím tlačítka **OK** provedte výběr.
Možnosti: *Right 90° (Doprava o 90°)* / *Left 90° (Doleva o 90°)*

Audio Only (Pouze zvuk)

Stisknutím tlačítek **▲▼** vyberte *Audio Only* (Pouze zvuk) a stisknutím tlačítka **OK** provedte výběr.

Repeat Mode (Režim opakování)

Stisknutím tlačítek **▲▼** vyberte *Repeat Mode* (Režim opakování) a stisknutím tlačítka **OK** provedte výběr.
Možnosti: *No Repeat (Bez opakování)* / *Repeat Current (Opakovat aktuální)* / *Repeat All (Opakovat vše)*

Playback start position (Pozice spuštění přehrávání)

Stisknutím tlačítek ▲▼ vyberte *Playback start position* (Pozice spuštění přehrávání) a stisknutím tlačítka **OK** provedte výběr.

Information (Informace)

Stisknutím tlačítek ▲▼ vyberte *Information* (Informace) a stiskněte tlačítka **OK** pro zobrazení.

Play List (Playlist)

Stisknutím tlačítek ▲▼ vyberte *Play List* (Playlist) a stiskněte tlačítka **OK** pro zobrazení všech dostupných videí.

Audio Only (Pouze zvuk)

Stisknutím tlačítek ▲▼ vyberte *Audio Only* (Pouze zvuk) a stisknutím tlačítka **OK** provedte výběr.

Audio (Zvuk)

Stisknutím tlačítek ▲▼ vyberte *Audio or All* (Zvuk nebo Vše) a stisknutím tlačítek ▲▼◀▶ vyberte *Music* (Hudba).

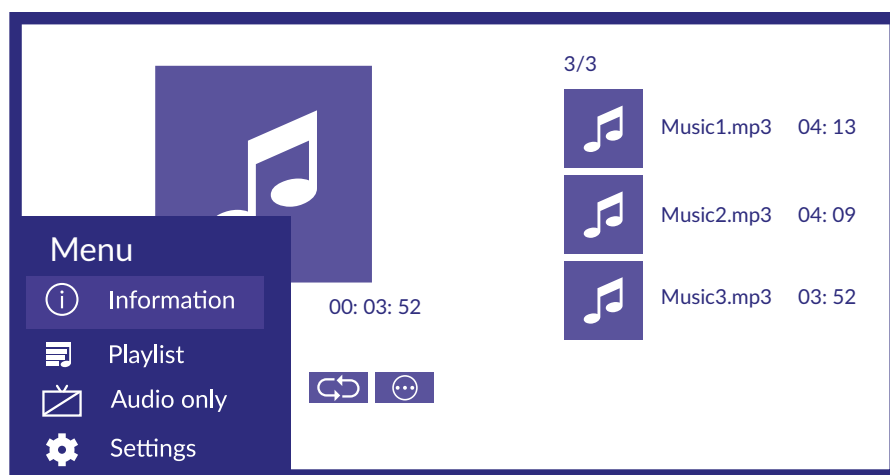

Information (Informace)

Stisknutím tlačítek ▲▼ vyberte *Information* (Informace) a stiskněte tlačítka **OK** pro zobrazení.

Play List (Playlist)

Stisknutím tlačítek ▲▼ vyberte *Play List* (Playlist) a stiskněte tlačítka **OK** pro zobrazení všech dostupných videí. *Možnosti: Pause (Pauza) / Repeat All (Opakovat vše) / Edit (Upravit)*

Audio Only (Pouze zvuk)

Stisknutím tlačítek ▲▼ vyberte *Audio Only* (Pouze zvuk) a stisknutím tlačítka **OK** provedte výběr.

Image (Obrázky)

Stisknutím tlačítek ▲▼ vyberte *Image or All* (Obrázky nebo Vše) a stisknutím tlačítek ▲▼◀▶ vyberte *Picture* (Obráz).

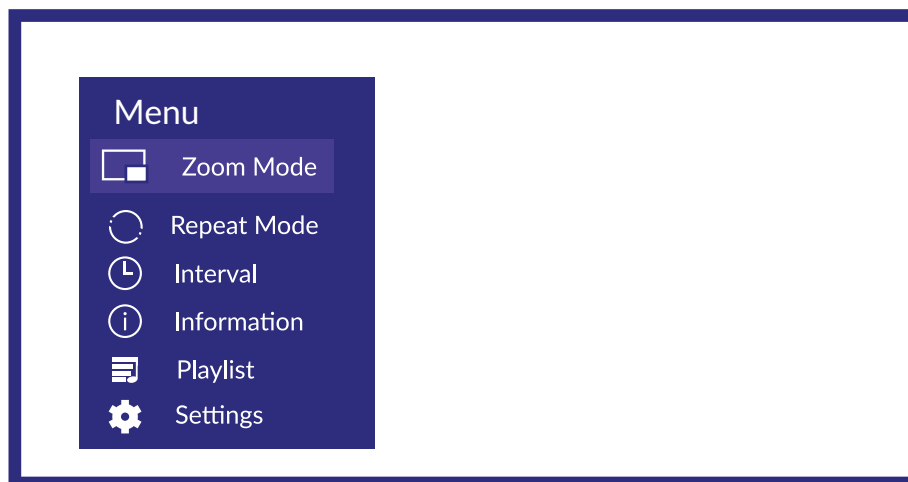

Zoom Mode (Režim zoomu)

Stisknutím tlačítek ▲▼ vyberte *Zoom Mode* (Režim zoomu) a stisknutím tlačítka **OK** provedte výběr.
Možnosti: Fit (Přizpůsobit) / Original Size (Původní velikost)

Repeat Mode (Režim opakování)

Stisknutím tlačítek ▲▼ vyberte *Repeat Mode* (Režim opakování) a stisknutím tlačítka **OK** provedte výběr.
Možnosti: No Repeat (Žádné opakování) / Repeat All (Opakovat vše)

Interval

Stisknutím tlačítek ▲▼ vyberte *Interval* a stisknutím tlačítka **OK** provedte výběr.
(Možnosti: 5S/10S/20S)

Information (Informace)

Stisknutím tlačítek ▲▼ vyberte *Information* (Informace) a stiskněte tlačítka **OK** pro zobrazení.

Play List (Playlist)

Stisknutím tlačítek ▲▼ vyberte *Play List* (Playlist) a stiskněte tlačítka **OK** pro zobrazení všech dostupných obrázků.

10. ŘEŠENÍ PROBLÉMŮ

Předtím, než zavoláte servisního technika, si projděte následující informace o možných příčinách a řešeních problému, který řešíte. Pokud televizor nefunguje správně ani po této kontrole, obraťte se prosím na místní zákaznický servis nebo prodejce STRONG. Nebo můžete odeslat e-mail pomocí naší webové stránky www.strong.tv.

Problém	Možná příčina a řešení
Televizor se nezapne	<ol style="list-style-type: none"> 1. Zkontrolujte, zda je síťová zásuvka funkční 2. Připojte do zásuvky jiné elektrické zařízení, abyste se ujistili, že je zásuvka funkční.
Dálkový ovladač nefunguje	<ol style="list-style-type: none"> 1. Vyměňte baterie. 2. Baterie nejsou nainstalovány správně. 3. Hlavní napájení není připojeno.
Žádný obraz, normální zvuk	<ol style="list-style-type: none"> 1. Upravte jas a kontrast. 2. Mohla nastat chyba vysílání. 3. Je naladěn UHD kanál; není podporováno.
Normální obraz, žádný zvuk	<ol style="list-style-type: none"> 1. Stiskněte tlačítko zvýšení hlasitosti pro zvýšení hlasitosti. 2. Hlasitost je ztlumena - stiskněte tlačítko  pro obnovení zvuku. 4. Změňte systém zvuku. 5. Mohla nastat chyba vysílání.
Náhodné vlny v obrazu	Jsou obvykle způsobeny místním rušením, jako například automobily, žárovkami s denním světlem a vysoušeči vlasů. Nastavte anténu tak, aby bylo minimalizováno rušení.
Bílé body, blokování a rušení	<p>Pokud je anténa umístěna v okrajové oblasti televizního signálu, kde je signál slabý, může obraz obsahovat rušivé tečky, zobrazovat blokování nebo rozpad. Když je signál extrémně slabý, bude pravděpodobně nutné nainstalovat pro zlepšení příjmu speciální anténu.</p> <ol style="list-style-type: none"> 1. Nastavte polohu a orientaci vnitřní/venkovní antény. 2. Zkontrolujte připojení antény. 3. Jemně doladte kanál. 4. Zkuste jiný kanál. Mohla nastat chyba vysílání.
Zdvojený obraz	Zdvojený obraz (duchové) je způsoben dvěma cestami televizního signálu. Jednou je přímá cesta, další je odrazem od vysokých budov, kopců nebo jiných objektů. Příjem může zlepšit změna směru nebo polohy antény.
Rušení frekvencemi rádia	Toto rušení produkuje pohybující se vlny nebo diagonální pruhy, a v některých případech ztrátu kontrastu obrazu. Najděte a odstraňte zdroj rádiového rušení.
Přehrávání videa způsobuje zamrznutí obrazu/vznik makrobloků nebo podobného zkreslení, a to zejména u obsahu s vysokým rozlišením.	Rychlost čtení/zápisu z/do vašeho USB zařízení je možná příliš nízká. Ujistěte se, že používáte paměťové USB zařízení s dostatečnou rychlostí a kapacitou. Zařízení USB flash nemusí disponovat dostatečnou rychlostí.

Problém	Možná příčina a řešení
Slabý nebo chybějící signál, příjem je přerušovaný.	<p>a) Mohlo dojít k uvolnění kabelů; do kabelů nebo konektorů se mohla dostat vlhkost, venku silně prší nebo je silná bouřka. Zkontrolujte propojovací kabely, LNB a další zařízení připojená mezi LNB a přijímačem, nebo nasměrujte správně anténu. Počkejte, až déšť/bouřka ustane. Požádejte o pomoc místního odborníka na satelity.</p> <p>b) Satelitní anténa není nasměrována na správný satelit (satelity). Nastavte anténu. Požádejte o pomoc místního odborníka na satelity.</p> <p>c) Satelitní anténa je příliš malá, v cestě stojí stromy nebo budovy. Vyměňte za větší anténu nebo změňte polohu antény.</p> <p>d) Signál je příliš silný, anténa je příliš velká. Připojte ke vstupu LNB zeslabovač signálu. Požádejte o pomoc místního odborníka na satelity.</p>
Nesprávný obraz/chyba blokování za silného deště.	Silný déšť zeslabuje satelitní signály; pod určitou úrovní nastává blokování. Pro minimalizaci účinků deště zajistěte, aby instalace vaší antény odpovídala normám. Pokud jste na pochybách, požádejte o pomoc místního odborníka na satelity.
Pokud se televizor po připojení kabelu do jakéhokoli konektoru vypne	Zapněte znovu televizor.

POZNÁMKA: Pokud problém přetrvává i po aplikaci těchto řešení, kontaktujte prosím místní zákaznické středisko nebo odešlete na zákaznickou podporu e-mail pomocí naší webové stránky www.strong.tv.

11. TECHNICKÉ ÚDAJE

Zvuk

Zvukový výkon: 2 x 8 W

Video

Pokrytí kanálů: DVB-T/T2: 174 MHz-230 MHz; 470 MHz-860 MHz

DVB-C: 113-858 MHz

DVB- S/S2: 950 MHz-2150 MHz

Systém: DTV: DVB- T/T2, DVB- S/S2, DVB-C

ATV: PAL/SECAM (BG/DK/1)

AV: PAL, NTSC, SECAM

Konektory 24 palců

1 x ANT IN (Vstup antény)

1 x SAT IN (Vstup satelitu)

1 x CI

3 x HDMI

2 x USB 2.0

1x LAN (RJ-45)

1 x S/PDIF (koax.)

1x HEADPHONES (Sluchátka)

1x AV IN

Obecné údaje

Zdroj napájení:	100 ~ 240 V AC 50/60 Hz
Provozní napětí:	28 W, typ. 40W
Spotřeba energie v pohotovostním režimu:	0.5 W
Provozní teplota:	+5 °C ~ +25 °C
Skladovací teplota:	-15 °C ~ +45 °C
Provozní vlhkost:	20% ~ 80% RH, bez kondenzace
Skladovací vlhkost:	10% ~ 90% RH, bez kondenzace
Rozměry (Š x V x H) v mm:	550.7 x 171 x 367.3 (se stojanem)
Čistá hmotnost:	2.5 kg

Před použitím tohoto přístroje si přečtěte všechny pokyny. Tyto pokyny si dobře uschovejte pro pozdější použití.

Používejte pouze doplňky/příslušenství specifikované nebo poskytované výrobcem (například speciální napájecí adaptér, baterii apod.).

Před instalací nebo použitím tohoto přístroje si prosím na vnější části zadního krytu přečtěte informace o elektrických parametrech a bezpečnosti.

Abyste minimalizovali nebezpečí požáru nebo úrazu elektrickým proudem, nevystavujte tento přístroj dešti nebo vlhkosti.

Ovětrávání nesmí být ztíženo zakrýváním větracích otvorů předměty, jako například novinami, ubrusy, záclonami apod.

Přístroj nesmí být vystaven kapající nebo stříkající vodě a na přístroji nesmí stát žádné nádoby naplněné tekutinami, jako například vázy.



Značka označuje nebezpečí úrazu elektrickým proudem. Vnější vodiče musí být nainstalovány zaškolenou osobou nebo je nutno použít hotové kabely nebo šňůry.

Aby nedošlo ke zranění, musí být tento přístroj bezpečně připevněn k podlaze nebo stěně, podle pokynů pro instalaci.

V případě nesprávné výměny baterie hrozí nebezpečí výbuchu. Pro náhradu použijte pouze stejné nebo ekvivalentní typy.

Nevystavujte baterii (baterie, akumulátory) nadměrnému teplu, jako například ze slunečního světla, ohně apod.

Nadměrný akustický tlak ze sluchátek může způsobit poškození sluchu. Poslech hudby s vysokou hlasitostí trvající delší dobu může poškodit sluch.

Pro snížení rizika poškození sluchu je nutno snížit hlasitost na bezpečnou příjemnou úroveň, a omezit čas věnovaný poslechu hudby s vysokou hlasitostí.

Sítová zástrčka nebo přípojka přístroje se používá jako odpojovací zařízení, a proto musí zůstat snadno dostupná.

Pokud přístroj nepoužíváte nebo jej budete přemísťovat, věnujte prosím pozornost napájecímu kabelu například jej svažte kabelem nebo učiňte podobné opatření.

Napájecí kabel nesmí přijít do kontaktu s ostrými hranami a podobnými předměty, které by mohly způsobit jeho poškození. Při opětovném zprovoznění přístroje prosím zkontrolujte, zda nedošlo k poškození napájecího kabelu. V případě poškození si prosím nechte napájecí kabel vyměnit za kabel se stejnými specifikacemi. Žádná světelná indikace na přístroji neznámá, že je přístroj zcela odpojen od sítě. Pro kompletní odpojení přístroje od sítě vytáhněte síťovou zástrčku ze zásuvky.

Věnujte pozornost ekologickému způsobu likvidace baterií.

Na přístroji nesmí být umístěny žádné zdroje otevřeného ohně, jako například hořící svíčky.



Aby nedošlo k rozšíření ohně, udržujte svíčky a jiné zdroje otevřeného ohně neustále v dostatečné vzdálenosti od tohoto produktu.

Port USB dodává proud maximálně 500 mA.



Zařízení s tímto symbolem je elektrické zařízení třídy II nebo je vybaveno dvojitou izolací. Bylo navrženo tak, že není vyžadováno bezpečnostní připojení k uzemnění.

Provozní prostředí

Neinstalujte toto zařízení do stísněných prostorů, jako například knihovniček.

Nepoužívejte tento přístroj ve vlhkých a chladných místech nebo v jejich blízkosti, a chraňte přístroj před přehříváním.

Udržujte přístroj mimo přímé sluneční světlo.

Nepoužívejte přístroj v prašných místech nebo v jejich blízkosti.

Nepřipevňujte svíčku k přístupné oblasti otvoru, aby nedošlo k vniknutí hořlavých cizích materiálů do televizoru.

Směrnice WEEE



Správná likvidace tohoto produktu. Toto označení znamená, že tento produkt nesmí být v zemích Evropské unie vyhazován do běžného domácího odpadu. Aby nedošlo k poškození životního prostředí

nebo lidského zdraví v důsledku nekontrolované likvidace odpadu, proveďte jeho ekologickou likvidaci a přispějte tak k udržitelnému používání materiálových zdrojů. Vaše použité zařízení můžete odevzdat ve sběrném dvoře nebo kontaktujte prodejce, u kterého jste produkt zakoupili. Může váš produkt přijmout a ekologicky zlikvidovat.

Skladování

Váš přístroj byl před expedicí pečlivě zkontrolován a zabalen. Při rozbalování přístroje zkontrolujte, zda balení obsahuje všechny součásti příslušenství a poté obalový materiál uložte mimo dosah dětí. Doporučujeme vám, abyste si krabici během záruční doby ponechali, aby byl váš přístroj v případě opravy nebo jiného úkonu v rámci záruky dokonale chráněn.

Software Popis:

Tento produkt zahrnuje software, který nesmí být modifikován třetí stranou.

Strong poskytuje software nainstalovaný v produktu a publikuje příslušný software nebo aktualizace softwaru online na www.strong.tv

ZJEDNODUŠENÉ EU PROHLÁŠENÍ O SHODĚ

Společnost STRONG tímto prohlašuje, že typ rádiového zařízení v podobě této LED televizi splňuje požadavky směrnice 2014/53/EU.

Kompletní text Prohlášení o shodě s EU je dostupný na následující internetové adrese: <http://www.strong.tv/en/doc>

ZÁRUČNÍ LIST na výrobek

Číslo modelu

Výrobní číslo Razítko a podpis prodejce

Datum prodeje

ZÁRUČNÍ PODMÍNKY

1. ZÁRUČNÍ DOBA

Na tento výrobek poskytuje firma STRONG záruku po dobu 24 měsíců od data zakoupení výrobku spotřebitelem. Doba záruky se prodlužuje o dobu, po kterou byl výrobek v záruční opravě, anebo nemohl být v době trvání záruky používán, jestliže charakter poruchy bránil jeho použití. **Záruka se vztahuje pouze na závady způsobené chybou výroby nebo vadou materiálů!**

2. ZÁRUČNÍ LIST

Bezplatný záruční servis je poskytován pouze v případě předložení dokladu o zakoupení výrobku (účtenky) a správně vyplněného záručního listu - musí obsahovat výrobní číslo, datum prodeje a razítko prodejny (montážní firmy). **Na kopie a nesprávně vyplněné záruční listy nebude brán zřetel!**

3. OPRAVY V ZÁRUČNÍ A POZÁRUČNÍ DOBĚ

Záruční servis lze uplatňovat u organizace, kde byl výrobek zakoupen, nebo u montážní firmy, která provedla instalaci.

4. ROZSAH PLATNOSTI ZÁRUKY

Záruka je neplatná, jestliže je závada způsobena mechanickým poškozením (včetně poškození v průběhu přepravy), nesprávným používáním, nepozorností, neodvratnou událostí (živelná pohroma), byl-li výrobek připojen na jiné napájecí napětí, než je uvedeno v jeho technické specifikaci, a také v případě úprav nebo oprav provedených mimo servis firmy STRONG. Záruka nemůže být také uplatněna v případě, vyžaduje-li spotřebitel modifikace nebo adaptace k rozšíření funkcí výrobku (nebo systému sestaveného z několika komponentů) oproti standardnímu provedení od výrobce.

ZÁPIS ZÁRUČNÍCH OPRAV

Datum oznámení	Datum provedení	Č. montáž. listu / komentář	Podpis