

Cuisinart®

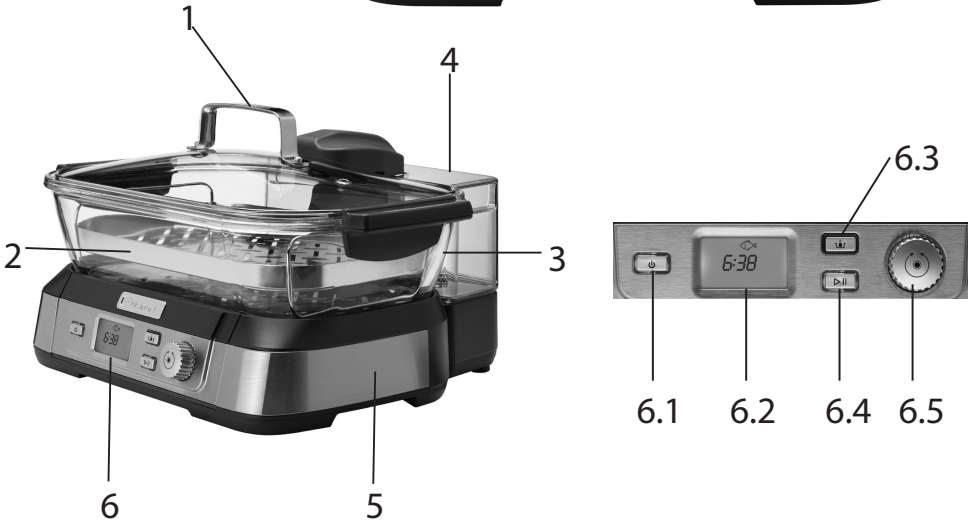

Cuisinart®

Uživatelská příručka

Digitální parní hrnc COOKFRESH STM1000E

Obr. 1

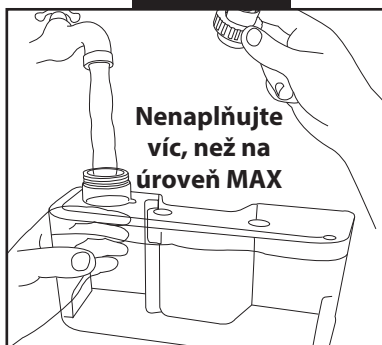

Obr. 2

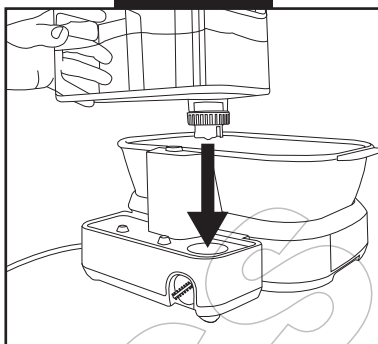

Obr. 3

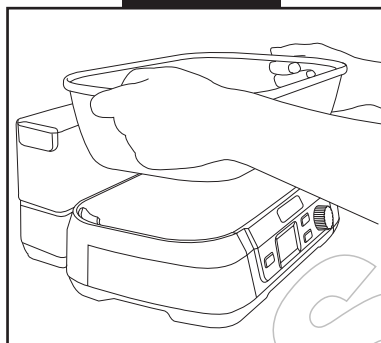

Obr. 5

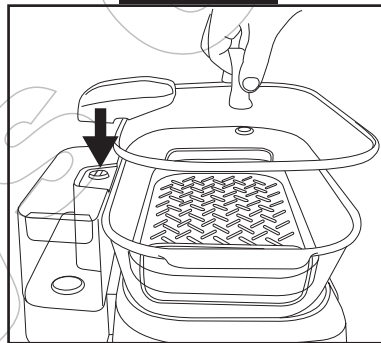

Obr. 4

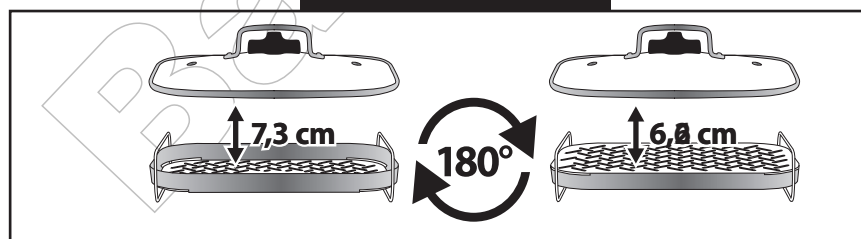

www.cuisinart.eu

BABYLISS SARL

99 avenue Aristide Briand
92120 Montrouge
France

1. BEZPEČNOSTNÍ POKYNY

PŘED POUŽITÍM SPOTŘEBIČE SI POZORNĚ PŘEČTĚTE TYTO
BEZPEČNOSTNÍ POKYNY!



- **VAROVÁNÍ:** Polyetylenové sáčky nebo jiné obalové materiály mohou být nebezpečné. Uchovávejte je mimo dosah kojenců a dětí, dětských postýlek, kočárků nebo ohrádek. Obalové materiály nejsou hračky.
- **VAROVÁNÍ:** Horký povrch.
- Nedotýkejte se horkých povrchů.
- Před uložením spotřebiče jej nechte vychladnout.
- Teplota přístupných povrchů může být při provozu spotřebiče vysoká.
- Nepokládejte na jiný horký spotřebič nebo do jeho blízkosti. Neumísťujte blízko povrchů, citlivých na teplotu.
- Mezi spotřebičem a stěnami nebo nábytkem ponechte dostatečný prostor. Spotřebič neumísťujte pod nástěnnou kuchyňskou skříňku.
- Napájecí kabel nenechávejte viset přes okraj pracovní plochy. Zabraňte kontaktu napájecího kabelu se zdrojem tepla.
- Spotřebič neponořujte do vody nebo jiné kapaliny.
- Po použití a před čištěním spotřebič vždy odpojte ze zásuvky. Nikdy nenechávejte spotřebič bez dozoru, když je zapojený. Pro odpojení tahejte za zástrčku, nikdy ne za kabel.
- Pokud spotřebič nepoužíváte, vždy vyprázdněte nádrž.
- Spotřebič není určen k ovládání pomocí externího časovače, ani jiného samostatného ovládacího systému.
- Spotřebič nepoužívejte, pokud spadl, je poškozený, nebo se zdá být poškozený.
- Pokud je poškozený kabel, spotřebič přestaňte ihned používat.
- Pokud je poškozený spotřebič nebo napájecí kabel, spotřebič přestaňte ihned používat. Kabel musí být vyměněn v autorizovaném servisu, pověřeném prodejním servisu / kvalifikovaným odborníkem.

- Nepokoušejte se spotřebič sami opravovat.
- Používání jiného příslušenství, než Cuisinart®, může způsobit požár nebo úraz elektrickým proudem.
- Tento spotřebič mohou používat děti starší 8 let za předpokladu, že jsou pod dozorem nebo obdržely nezbytné pokyny pro bezpečné používání spotřebiče, a plně chápou nebezpečí související s používáním spotřebiče. Běžné čištění a údržbu nesmí provádět děti mladší 8-mi let a musí na ně dohlížet dospělá osoba. Spotřebič a jeho napájecí kabel udržujte mimo dosah dětí mladších 8-mi let.
- Spotřebič a jeho napájecí kabel uchovávejte mimo dosah dětí mladších 8 let.
- Tento spotřebič používejte pouze k vaření a podle pokynů, uvedených v tomto návodu.
- Nepoužívejte ve venkovních prostorách.
- Tento spotřebič je určen pro domácí použití.

Likvidace vysloužilých elektrických a elektronických zařízení

V zájmu všech a pro aktivní podílení na společném úsilí o ochranu životního prostředí:



- Nelikvidujte společně s běžným domovním odpadem.
- OEEZ (vysloužilá elektrická a elektronická zařízení) musí být likvidována odděleně.

Zajištěním řádné likvidace tohoto produktu pomůžete předejít potenciálním negativním dopadům na životní prostředí a lidské zdraví v důsledku možného obsahu nebezpečných látek.

Více informací o správné likvidaci a recyklaci elektroodpadu získáte na místním úřadě, nebo u společnosti zajišťující likvidaci elektrických a elektronických zařízení.



www.cuisinart.eu

BABYLIS SARL

99 avenue Aristide Briand
92120 Montrouge
France

2. ÚVOD

Gratulujeme Vám k zakoupení digitálního parního hrnce Cuisinart®!

Již více než 30 let je cílem Cuisinart vyrábět to nejkvalitnější vybavení do kuchyně. Veškeré produkty Cuisinart jsou navrženy pro výjimečně dlouhou životnost a pro snadné používání, aby poskytovaly každý den vynikající výkonnost.





Pokud se chcete dozvědět o našich produktech a nápadech více, navštivte naše webové stránky www.cuisinart.eu

3. FUNKCE PRODUKTU (viz obálka tohoto návodu)

1. Skleněná poklice s nerezovým okrajem
2. Otočný nerezový táč
3. Skleněná miska (kapacita: 5 litrů)
4. Odnímatelná průhledná nádrž na vodu (kapacita: 1L)
5. Základna spotřebiče
6. Ovládací panel

6.1. Spínač zapnutí/vypnutí 

6.2. LCD displej:

- 5 programů vaření:  (ručně),  (ryby),  (drůbež),  (cereálie),
 (zelenina)

- 1 program pro udržení teploty 

- Doba vaření

- Signál pro doplnění vody 

6.3. Tlačítko ohřevu pokrmu 

6.4. Tlačítko Start/pauza 

6.5. Volič pro výběr režimů vaření a nastavení doby vaření.

4. SESTAVENÍ A POUŽÍVÁNÍ

Upozornění: Před prvním použitím nechejte spotřebič běžet 30 minut s vodou v nádrži. Pak ji vyprázdňte a nakonec důkladně vyčistěte každou část spotřebiče.

a. SESTAVENÍ

- Umístěte základnu spotřebiče na čistý, rovný, stabilní a suchý povrch.
- Ujistěte se, že je odtok (za spotřebičem) řádně uzavřen.

Poznámka: Neplňte nad maximální úroveň, uvedenou na spotřebiči.

• Odšroubujte průhledný uzávěr nádrže a naplňte ji vodou (obr. 1).

Poznámka: Nedoplňujte vodu nad úroveň vyznačenou na nádrži.

• Našroubujte víčko zpět, a pak upevněte nádrž k základně (obr.2).

• Umístěte skleněnou misku na základnu spotřebiče. (obr. 3).

Poznámka: Ujistěte se, že je správně vycentrována a zajištěna ve své poloze čtyřmi úchyty (na koncích základny).

- Otočný kovový tác umístěte na základnu nejvhodnějším směrem, podle připravovaného pokrmu (obr.4).
- Umístěte potraviny na tác.
- Nyní opět zavřete víko a pečlivě upevněte kryt na parní trubici za spotřebičem (obr. 5).

Poznámka: Ujistěte se, že je víko řádně upevněno k potrubí, aby nedcházelo ke ztrátě páry.

b. Používání v režimu "Pre-set cook" (Přednastavené vaření)



• Zasuňte zástrčku do zásuvky.

Tlačítko  se rozsvítí. Pokud se nepoužije, po 30 sekundách se automaticky vypne.

- Stiskněte tlačítko  . Rozsvítí se displej.
- Otáčením ovladače procházejte na displeji kategoriemi potravin.
- Když požadovaná kategorie bliká, pro potvrzení vaší volby stiskněte jednu ovladač. Zvolená kategorie se zobrazí samostatně a bliká indikátor času.
- Pokud si přejete přednastavený čas změnit, otočením ovladače nastavte požadovaný čas, a poté stisknutím tlačítka ▷|| spusťte vaření.

Varování: Během vaření se nikdy nedotýkejte částí, které mohou být horké, jako je víko, tác nebo základna spotřebiče.

Poznámka:

- Chcete-li spotřebič vypnout před ukončením programu, stiskněte tlačítko  .
- Chcete-li změnit dobu vaření v jeho průběhu, stiskněte tlačítko pozastavení ▷||, použijte ovladač pro změnu nastavení doby vaření, a pak znovu stiskněte tlačítko ▷|| .

c. Používání v režimu "Manual" (Ruční)

Manuální režim umožňuje přímou úpravu doby vaření nebo spuštění vaření bez časovače.

Přímá volba doby vaření:

- Pomocí ovladače vyberte na displeji manuální režim.
- Otáčením ovladače vyberte požadovanou dobu vaření a pak stisknutím ▷|| spusťte vaření.



Spuštění vaření bez časovače:

- Pomocí ovladače vyberte na displeji manuální režim.
- Stiskněte tlačítko ▷|| pro přímé spuštění vaření.

Poznámka: V manuálním režimu je maximální doba vaření 59 minut/59 sekund.

d. Používání v režimu "keep hot" (Udržování teplých potravin)

Udržování teplých potravin

- Stiskněte tlačítko  . Rozsvítí se displej.
- Pomocí ovladače vyberte ikonu  . Zobrazí se čas, jako 0:00.
- Stiskněte ▷|| pro spuštění programu bez časovače nebo nejprve vyberte čas a pak stiskněte ▷|| .

Poznámka:



- V režimu bez časovače je maximální doba vaření 3 hodiny a 59 minut (doba, za kterou se odpaří plná nádrž).
- V režimu s časovačem je maximální doba vaření 59 minut/59 sekund.

e. Používání v režimu «Reheat» (Ohřev)

Ohřev potravin:

- Stiskněte tlačítko  . Rozsvítí se displej.
- Stiskněte tlačítko .
- Stiskněte  pro spuštění programu bez časovače nebo nejprve vyberte čas a paké stiskněte .

f. Signál “Water needed” (Potřeba doplnit vodu)

Pokud není v nádrži dostatek vody, zobrazí se ikona  a každých 30 sekund zazní zvukové upozornění. Pokud už je nádrž prázdná, spotřebič přestane pracovat, ikona  začne blikat a zní nepřetržitý zvukový varovný signál do té doby, dokud není nádrž doplněna.

- Naplňte nádrž vodou (jak je vysvětleno výše) a stiskněte  pro opětovné spuštění vaření.

5. ČIŠTĚNÍ A ÚDRŽBA

a. Po každém použití

- Před čištěním spotřebič odpojte od napájení a nechte jej zcela vychladnout.
- Po každém použití vypusťte nádrž na vodu; pak důkladně vyčistěte každou část spotřebiče.
- Dbejte na správné vyprázdnění a vypuštění zadní části spotřebiče: sejměte všechny odnímatelné části (víko, skleněná miska, nádrž), odšroubujte tlačítko a vypusťte vodu nakloněním základny.
- K vyčištění vnitřku základny použijte navlhčenou houbičku a lžičku hydrogenuhličitanu sodného; pečlivě otřete a poté opláchněte v čisté vodě.
- K čištění spotřebiče nikdy nepoužívejte bělidlo.
- Základnu spotřebiče nekládejte do myčky nádobí.
- Spotřebič skladujte v suchu, mimo dosah dětí.

b. Odvápnění

Po několika měsících používání se ve spotřebiči může vytvořit vodní kámen. Aby byla zachována optimální produkce páry a prodloužila se životnost spotřebiče, doporučujeme jej pravidelně odvápňovat.

Odvápnění: Naplňte nádrž do poloviny vodou a druhou polovinu octem. Umístěte skleněnou misku a víko.

V manuálním režimu  vyberte čas 60 minut a pak stiskněte tlačítko .

Jakmile zazní zvuková výstraha, před vyprázdněním nádrže odpojte zástrčku ze zásuvky a počkejte, dokud spotřebič zcela nevychladne.

Pak nádrž, misku a víko několikrát opláchněte v čisté vodě.

Nakonec naplňte nádrž studenou vodou a nechte parní hrnec pracovat na 30 minut, tím se odstraní případné zbytky.

Poznámka: Tento způsob čištění doporučujeme provádět také po přípravě pokrmů z ryb.

6. PRŮVODCE VAŘENÍM

a. Užitečné rady

Uvedené doby vaření jsou pouze informativní, liší podle velikosti a množství připravovaného pokrmu, a samozřejmě také podle osobních preferencí. Mějte na paměti, že uvedené doby vaření platí pro čerstvé potraviny.

U zeleniny platí, že první údaj o čase znamená přípravu křupavé zeleniny; druhý údaj znamená více uvařenou. Pro rovnoměrnější vaření používejte potraviny, které byly nakrájeny na víceméně stejné velké kousky.

Maso, drůbež a mořské plody by měly být před vložením do parního hrnce zcela rozmrazeny.

Ujistěte se, že se tyto potraviny nedotýkají okrajů tácu. Pro dosažení nejlepších výsledků musí pára kolem potravin volně cirkulovat.

V nádrži používejte vždy studenou vodu. Do vody v nádrži nepřidávejte žádné bylinky ani koření.

BÍLKOVINY			
Potravina	Množství	Typ potraviny	Doba vaření
kuřecí prsa	4 kuřecí prsa, ± 750 g	Drůbež	15 až 20 min
Mušle	1 kg	Ryby	6 až 8 min
Čerstvá krabí stehýnka	500 g	Ryby	8 min
Mražená krabí stehýnka	500 g	Ryby	10 min
Rybí filety, silné, např., losos, treska, atd.	350 g	Ryby	15 min
Rybí filety, tenké, např., mořský jazyk, pakambala	250 g	Ryby	6 až 8 min
Celá ryba	1 kg	Ryby	20 min
Celá ryba	500 až 750 g	Ryby	15 min
Humří ocas	4 kusy	Ryby	10 min
Slávky	1 kg	Ryby	6 až 8 min
Krevety	500 g	Ryby	6 min
Mražené krevety	500 g	Ryby	10 min
ZELENINA			
Potravina	Množství	Typ potraviny	Doba vaření
Artyčoky	každý 300 až 350 g	Zelenina	35 až 45 min
Chřest	500 g	Zelenina	7 až 8 min
Čerstvé zelené fazolky	500 g	Zelenina	7 až 8 min
Mražené zelené fazolky	500 g	Zelenina	6 min
Čerstvé máslové fazole	500 g	Zelenina	10 až 12 min
Řepa	350 až 400 g	Zelenina	25 až 30 min
Brokolicové růžičky od 2.5	500 g	Zelenina	7 min
Mražená brokolice	350 g	Zelenina	6 min

Růžičková kapusta	500 g	Zelenina	14 min
Mrkev nakrájená na 8 cm kolečka	500 g	Zelenina	8 až 9 min
Mladá mrkev	500 g	Zelenina	9 až 10 min
Květákové růžičky	750 g	Zelenina	10 min
Kukuřičný klas	4 klasy	Zelenina	8 min

Fenykl nakrájený na čtvrtky	1 průměrně ± 350 g	Zelenina	10 min
Mix. nakrájená zelenina	500 g	Zelenina	7 min
Pastinák nakrájený na kousky	1 kus ± 500 g	Zelenina	8 až 10 min
Malé brambory nakrájené	750 g	Zelenina	20 min
Velké brambory	1.5 kg	Zelenina	40 min
Čerstvý hrášek loupaný	250 g	Zelenina	5 min
Špenát	150 g	Zelenina	3 až 4 min
Mražený špenát	300 g	Zelenina	14 min
Rozmačkaná, rozřezaná dýně	750 g	Zelenina	15 až 20 min
Císařský hrášek	350 g	Zelenina	6 až 8 min
Sněhový hrášek	350 g	Zelenina	6 min
Kulaté tuřiny nakrájené na čtvrtiny	450 g	Zelenina	20 min
Cuketa nakrájená na kolečka	350 g	Zelenina	5 min

VEJCE

Potravina	Množství	Režim vaření	Doba vaření
vejce naměkko	maximálně 12	Manual	8 min
vejce natvrdo	maximálně 12	Manual	14 min

Faktura - doklad o nákupu

Kupující

.....

• Prosím, uschovejte si tento záruční list s originálním dokladem o nákupu.

ZÁRUKA CUISINART

Cuisinart poskytuje 3letou záruku, pokud to není v rozporu se zákonnou záruční dobou jednotlivých zemí. Během této doby nabízíme standardní výměnu spotřebiče (stejného nebo ekvivalentního). Aby bylo možné záruku využít, k tomuto záručnímu listu je třeba připojit originální doklad o koupi (prodejní doklad, faktura, účtenka) spolu s vašimi úplnými kontaktními údaji. Záruka se nevztahuje na škody způsobené nesprávným použitím, pádem, rozebráním nebo opravou neoprávněnými osobami. Tato záruka žádným způsobem neovlivňuje vaše práva vyplývající ze zákona.