

## ŘEŠENÍ PROBLÉMŮ

Vozidlo se nehýbe nebo nezapíná	Zapínací tlačítko je v poloze OFF
	Nefunguje pojistka
	Baterie není zapojena, zkontrolujte konektory
	Nabíječka je zapojena. Odpojte nabíječku.
	Pedál nefunguje správně
Vůz jede pomalu	Kola jsou zaseknutá.
	Baterie není nabitá. Nabijte baterii včas.
	Problém s koly.
Baterie se nenabíjí	Překročena maximální nosnost.
	Nabíječka nefunguje správně
	Baterie ztratila kapacitu.

Před použitím produktu si přečtěte návod. Manuál obsahuje důležité informace, prosíme, abyste si je dobře uschovali pro pozdější použití. Pokud nedodržíte pokyny v příručce, může to být pro vaše dítě nebezpečné.

V zájmu zlepšení produktu a kvality můžeme bez upozornění změnit části konstrukce, vzhled, způsob balení, způsob montáže a funkci produktu. Pokud existuje rozdíl mezi návodem a produktem, řiďte se skutečným produktem. Omlouváme se za případné nepříjemnosti.

Uživatelská příručka s montážním návodem

Model: SX2418

Standardy:

EN71-1

EN71-2

EN71-3

EN62115



## 6 POZOR

Výrobky by měla montovat dospělá osoba. Měli byste nosit ochranné prostředky. Nesmí se používat v provozu. Nevhodné pro děti do 3 let. Nebezpečí udušení – malé části. V nesmontovaném stavu obsahuje potenciálně nebezpečné malé části. Uchovávejte mimo dosah malých dětí. Věnujte pozornost možným rizikům používání hračky na jiných než soukromých pozemcích.

	název dílu	počet	
	Karosérie	1	
	Opěrka	1	
③	Sedadlo	1	
	Čelní sklo	1	
	Volant	1	
⑥	Přední kolo	2	
	Zadní kolo	2	
	Puklice	4	
	S pěté zrcadlo	2	
	Tyčka řízení	1	C, _____
	Plastový klíč	1	at 
	Nabíjačka	1	
	ovládání	1	
	Návod	1	

## ÚDRŽBA A SERVIS

1, Před použitím by rodiče měli zkontrolovat, zda jsou všechny části jako baterie, nabíječka, kabely, zástrčky, vnější karoserie vozidla a další části v dobrém stavu, zda nejsou uvolněné šrouby a zda neexistují potenciální bezpečnostní rizika. Všechny nalezené poškozené části by měly být před použitím opraveny. 2, Po určité době používání produktu použijte malé množství mazacího oleje na pohyblivé části, abyste předešli opotřebení a roztržení rzi.

3, Udržujte auto mimo dosah ohně a přímého slunečního záření. Umístěte jej stabilně, ne vzhůru nohama. Vozidlo se skladuje uvnitř nebo venku zakryté.

4, Auto by se mělo držet mimo horkých předmětů, jako jsou kamna nebo ohříváče, jinak se plastové části roztaje. Při nabíjení by se mělo auto držet dále od hořlavých materiálů, aby se zabránilo vznícení. 5, Po použití nabíjte včas. Nabíjení by měli provádět dospělí. Pokud se výrobek nebude delší dobu používat, musí být zcela nabitý. Nabíjejte jej každý měsíc, abyste prodloužili životnost baterie. 6, K čištění auta je třeba použít měkký hadřík. K čištění plastových částí nepoužívejte chemická rozpouštědla. K čištění auta nepoužívejte mýdlo ani vodu. Při jízdě v deštivém nebo zasněženém počasí může voda poškodit motor, baterii a obvodový systém. 7, Při zastavení nebo uskladnění auta vypněte napájení a ujistěte se, že všechny spínače jsou v poloze 'STOP' nebo 'OFF'. 8, Nepoužívejte pojistky odlišné od specifikací tohoto produktu. 9, Neměňte strukturu produktu a systém obvodů.

Údržbové a opravárenské práce musí být prováděny pod vedením příslušného odborného nebo technického personálu. 10, Výrobek nepoužívejte k jiným účelům. Vložte baterii do správné polaridy. 11, Zkrat záporného pólu baterie je zakázán. Nenabíjecí baterie nelze nabíjet.

12, Nabíjecí baterie lze nabíjet pouze pod dohledem dospělé osoby.

13, Nemíchejte staré a nové baterie ani různé typy baterií. 14, Baterie, která se vybíjí, by měla být z auta správně vyjmuta a neměly by si s ní hrát děti. 15, Když baterie nepoužíváte, úplně je odpojte a nedovolte dětem hrát si s nimi.

## Pozor:

- Můžete použít pouze nabíječku a baterii doporučenou výrobcem • Nekombinujte

staré a nové nebo různé typy baterií.

- Svorka baterie by neměla být zkratována. • Neotvírejte baterii ani nabíječku. • Nevracejte baterii. • Před nabíjením zkontrolujte, zda jsou nabíječka,

baterie a zástrčka v pořádku, pokud najdete nějaké poškozené části, musíte je okamžitě přestat používat. •

Baterie se při nabíjení

mírně zahřívá, je to

normálně. Pokud ne, může to být způsobeno zkratem nabíječky nebo desky plošných spojů. • Pro upevnění baterie

musíte použít přítlačnou desku.

- S vybitou baterií musí manipulovat dospělí, vybitou baterii vyjměte z hraček, abyste ji mohli správně recyklovat, nesmí se svévolně vyhazovat.

- Pokud bude výrobek skladován delší dobu nepoužívaný, musí být plně nabit každé 3 měsíce, aby se zajistila životnost baterie. • Nabíječka a baterie nejsou hračky. Udržujte je mimo dosah dětí.

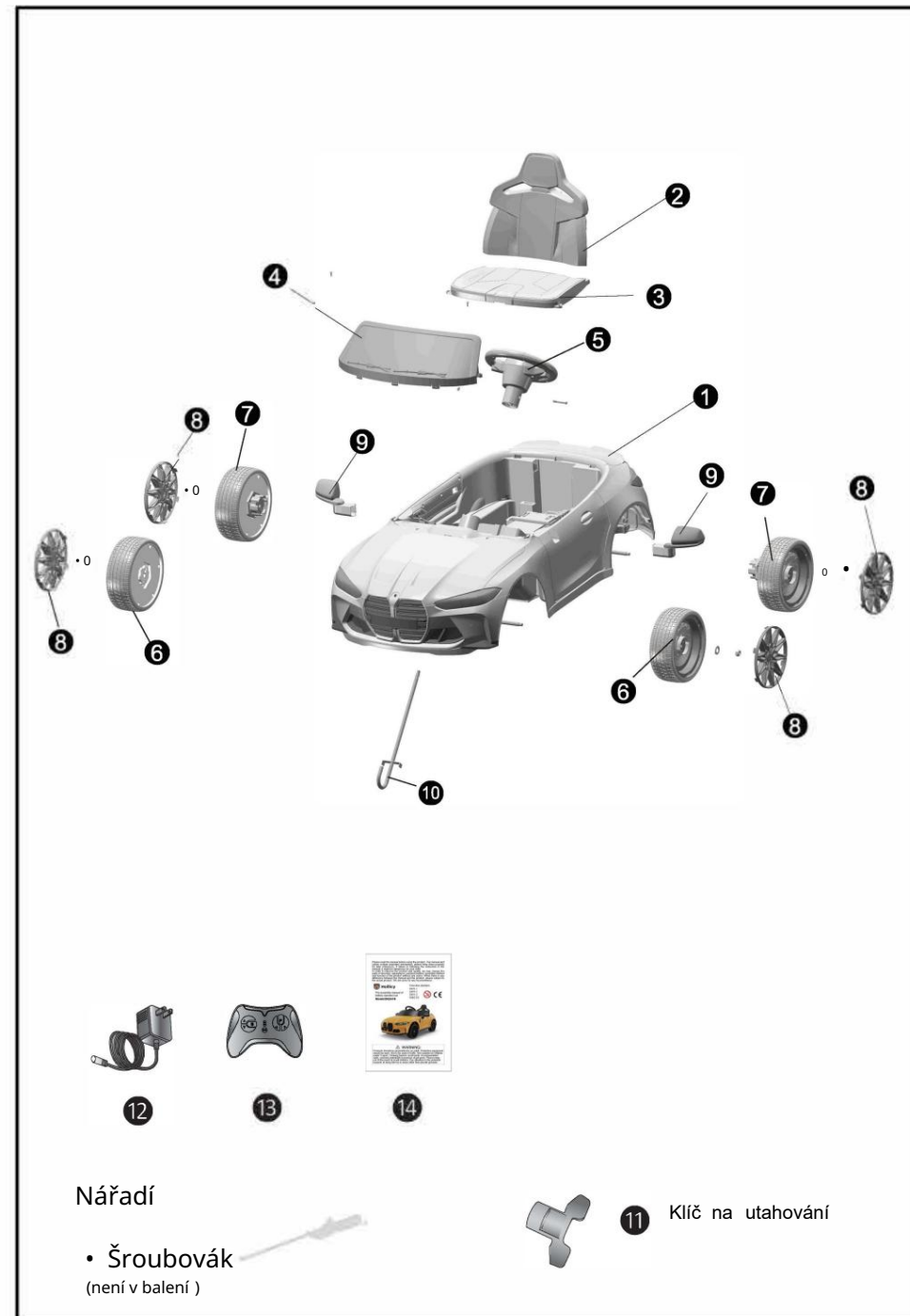

Vyloučení odpovědnosti: Obrázky v tomto návodu slouží pouze k montáži. Podívejte se na skutečný produkt.

#### POZOR:

Tento produkt není vozidlem pro přepravu, měl by se používat pod vedením dospělých. Rodiče by se měli před použitím ujistit, že děti pochopily bezpečnostní opatření. Hračka by se měla používat opatrně, protože k zabránění pádům nebo kolizím způsobujícím zranění uživatele nebo třetí strany je nutná dovednost.

#### TECHNICKÉ ÚDAJE

Baterie	12V4.5AH 12V7 AH/12V9AH/12V10AH/12V14AH
Materiál	PP
Vhodný věk	3-8 let
Nosnost	30kg
Rozměry	110*74*49 cm
Rychlost	3-8 Km/h
Provozní od doba	1-2 hod. při nabíjení 8-12 hod. v závislosti podmínek, ve kterých je používáno
Nabíječka	Vstup AC 110-220V Výstup DC 12V-1000mA
Pojistka	Pojistka s automatickým resetem

#### NABÍJENÍ

•Z bezpečnostních důvodů musí nabíjení provádět dospělí. •Před prvním použitím zapojte dva červené konektory pod sedadlem, vozidlo používejte až po nabíjení 8-12 hodin. •Nabíjecí zásuvka se nachází na přístrojové desce, při nabíjení baterie postupujte podle pokynů. •Pokud auto zpomalilo, je třeba jej nabít 8-12 hodin, maximálně 20 hodin.

1.Nejprve zasuňte zástrčku nabíječky do nabíjecího portu.

(Auto nelze použít.)

2.Pak zapojte nabíječku do zásuvky.

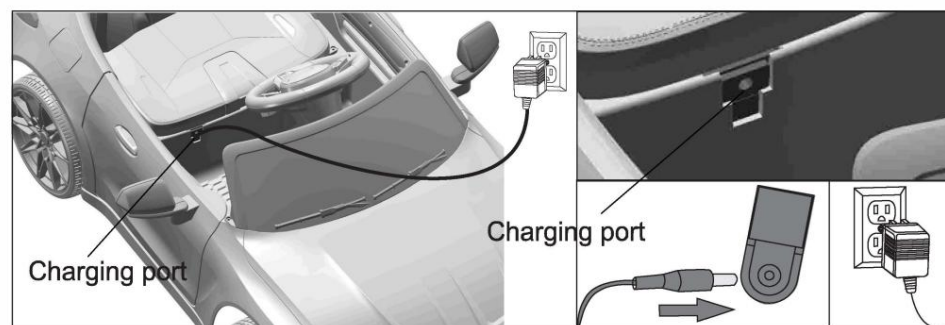

#### 6 UPOZORNĚNÍ:

- 1 Hračku má sestavit dospělá osoba. V nesmontovaném stavu obsahuje potenciálně nebezpečné ostré hroty a malé části, proto je uchovávejte mimo dosah dítěte.
- 2 RIZIKO UDUSENÍ - Malé části.
- 3 Není určeno pro děti do 3 let.
- 4 Vždy noste boty.
- 5 RIZIKO POŽÁRU. Nezkratujte.
- 6 Měli byste nosit ochranné prostředky. Nesmí se používat v provozu.



## 2. Montáž zadních kol

Pomocí klíče odstraňte pojistnou matici ze zadní nápravy, poté vyjměte dvě 10 mm podložky a odložte si je pro pozdější použití. Vložte dvě zadní kola a dvě 10 mm podložky na zadní nápravu na každé straně, pomocí klíče je upevněte maticemi. Zatlačte puklice do drážek na kolech.

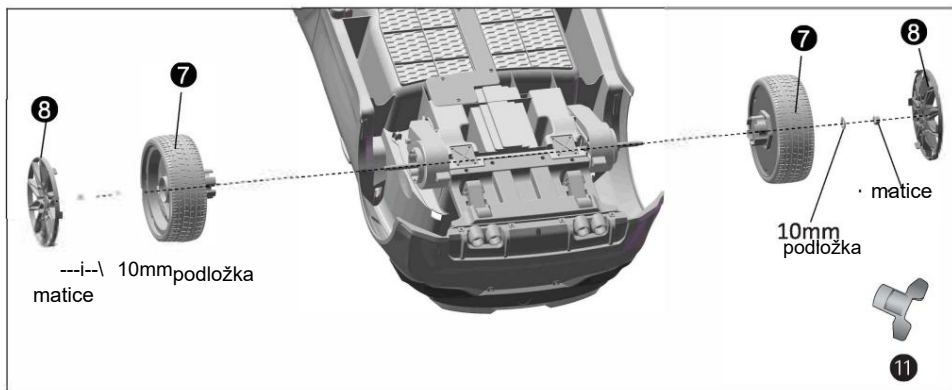

3. Montáž zpětných zrcátek Zatlačte zpětná zrcátka do otvorů na karoserii vozidla.

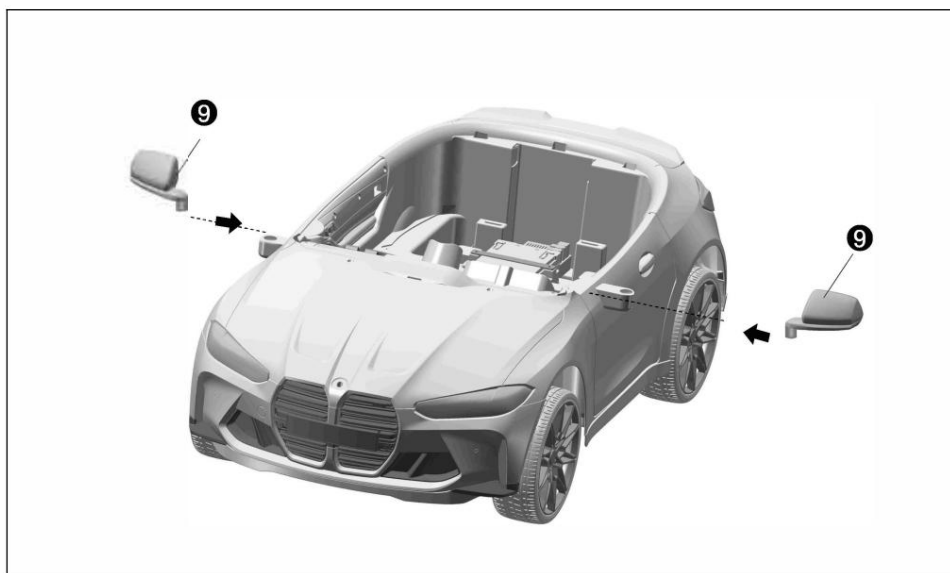

## UPOZORNĚNÍ:

1. Při ovládání auta by vzdálenost mezi autem, ve kterém sedí děti, a dálkovým ovladačem, který ovládají dospělí, neměla být větší než 10 metrů.
2. Dálkové ovládání je určeno pouze pro dospělé, držte mimo dosah dětí.
3. Před použitím dálkového ovladače si pozorně přečtěte návod k obsluze a nejprve ovládejte prázdné auto, až když znáte způsob ovládání, můžete dálkové ovládání používat s dítětem v autě.
4. Tento výrobek by se neměl používat na cestách a místech s vodou a překážkami.
5. Abyste předešli poškození obvodu, chraňte dálkový ovladač před mokrem a deštěm.
6. Nemíchejte staré a nové baterie a různé značky suchých baterií.
7. Abyste předešli poškození dálkového ovladače, vyjměte baterie, pokud dálkový ovladač delší dobu nepoužíváte, abyste předešli vytečení baterií a korozi obvodu.
8. Zabraňte pádu dálkového ovladače během používání.
9. Baterie instalujte se správnou polaritou, abyste předešli zkratu baterie.
10. Nabíjení musí provádět dospělí. Nenabíjecí baterie nelze nabíjet.
11. Vybité baterie by se měly z hračky správně vyjmout a zabránit dětem hrát si s nimi.
12. Pokud baterii delší dobu nepoužíváte, vyjměte ji, zacházejte s ní správně a zabraňte dětem hrát si s ní.
13. Pokud je vzdálenost pro správné používání dálkového ovladače menší než 3 metry, baterie v dálkovém ovladači může být vybitá, vyměňte prosím 2 kusy alkalických baterií typu AAA.

Jak vložit baterie: Pomocí šroubováku uvolněte

šroub na zadní straně dálkového ovladače, otevřete kryt baterií a vložte dvě AAA 1,5V alkalické baterie podle schématu



(Baterie nejsou v balení), pak zavřete kryt baterie a připevněte jej šroubem.

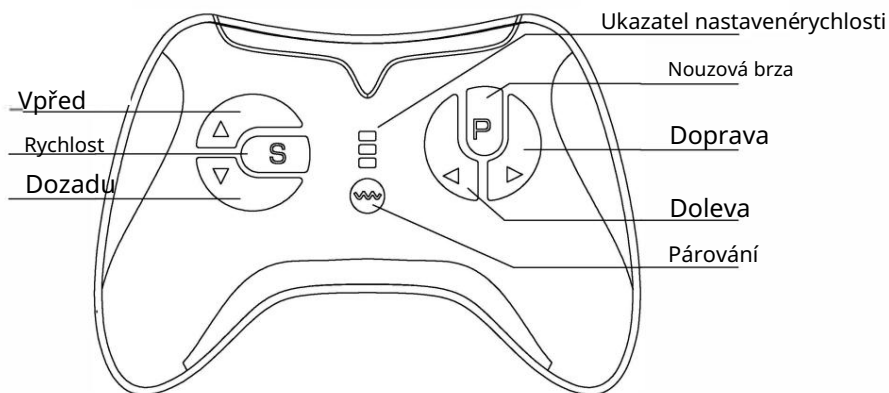

#### Instrukce k dálkovému ovládání

Před prvním použitím je třeba dálkové ovládání spárovat s vozidlem. Po výměně baterií párování není opětovně nutné.

CD. Podržte tlačítko M dokud LED kontrolky nezačnou blikat.  
 @. Zapněte auto, LED kontrolky přestanou blikat. ®. Dálkové ovládání se přepne do režimu spánku po 10 sekundách nepoužívání.

@. Popis tlačítek: "L" Dopředu" v" Dozadu" < "J" " Doleva, ">" Doprava "S" Rychlost, "P" Nouzová brzda

Stiskněte tlačítko "S" pro nastavení rychlosti, 1 LED kontrolka je nízká, 2 LED jsou střední rychlost, 3 LED vysoká rychlost, auto jede dozadu jen střední rychlostí

Stiskněte tlačítko „P“, pro nouzové zastavení, všechny funkce vozidla jsou vypnuty a LED kontrolky blikají. Opětovným stisknutím auto spustíte.

#### 4. Montáž volantu

1. Vložte tyčku řízení do karoserie vozidla, ujistěte se, že hák na prochází přes otvor na přední nápravě, jak je znázorněno na obrázku (a). 2. Pomocí šroubováku odstraňte šroub a matici z volantu

a uschovejte si je pro pozdější použití. Připojte konektor volantu ke kabelu vycházejícímu z karoserie a spojte konektory.

3. Zarovnejte volant, zarovnejte otvory na volantu s otvory na karoserii, připevněte šroubem a maticí.

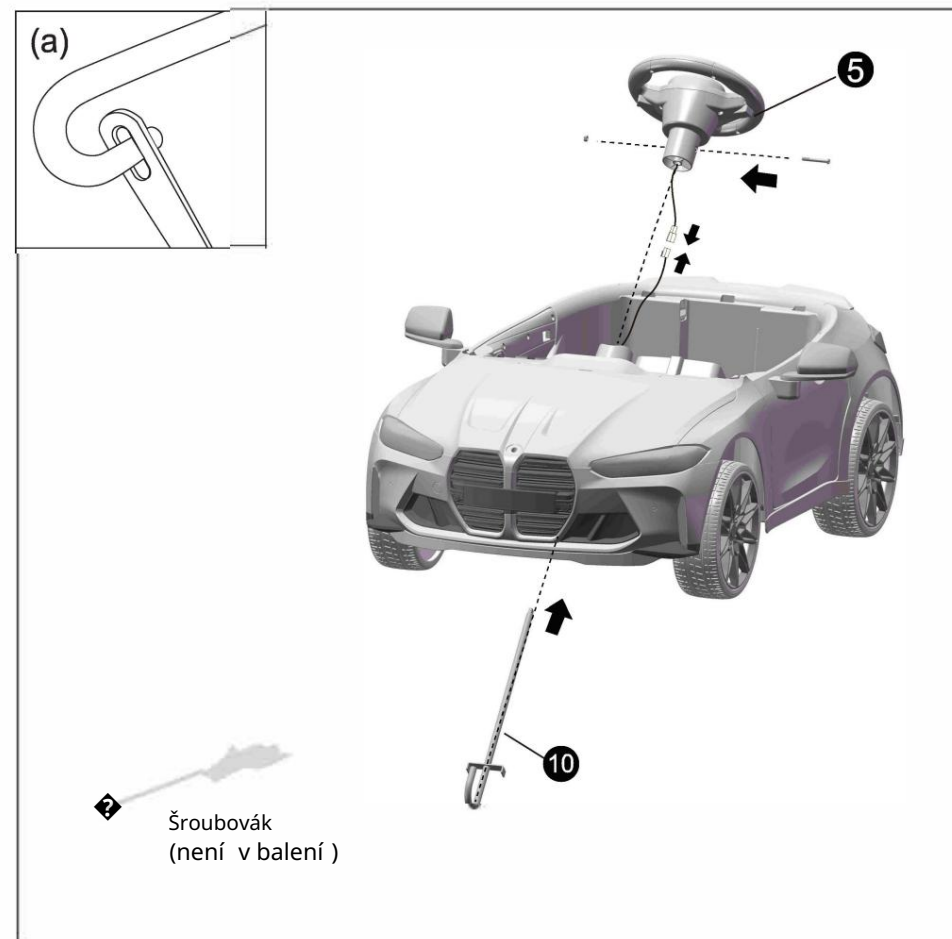

## 5. Montáž čelního skla

Zarovnejte čelní sklo s otvory na karoserii a zatlačte

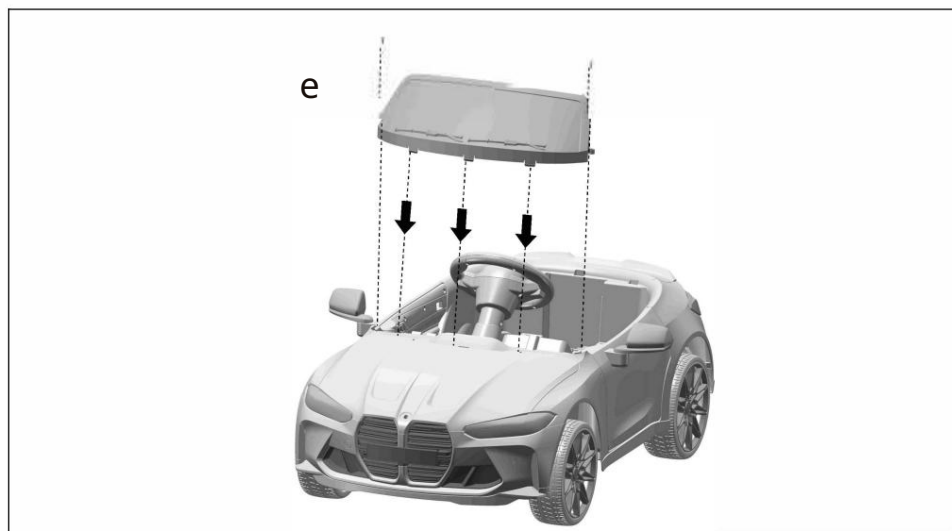

## 6. Zapojení baterie

Zapojte do sebe 2 červené konektory.

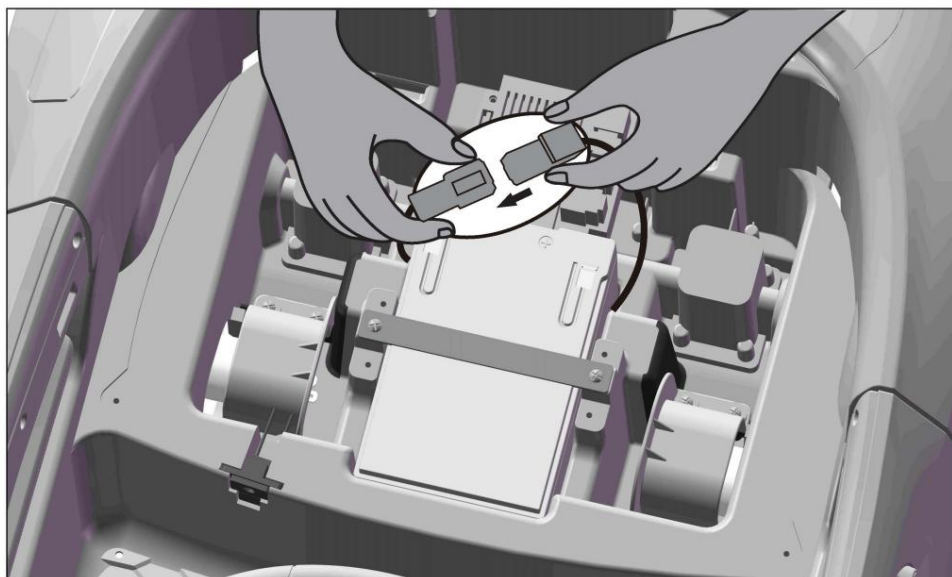

## MP3 -----

pokud je ve výbavě

MP3/ Režim/ Stav nabití baterie

B: Bezdrátový  
přenos



Hlasitost+  
Hlasitost  
Režim

Předchozí

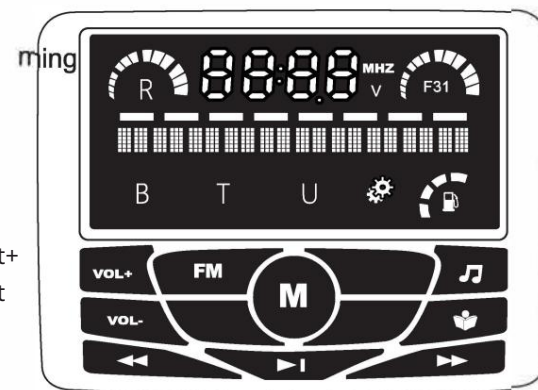

Stav nabití

Hudba

Pohádka

Následující

,t Play/ Pause ,t ,t

Vstup pro mikrofon /

Vstup zvuku

## MP4

je-li ve výbavě

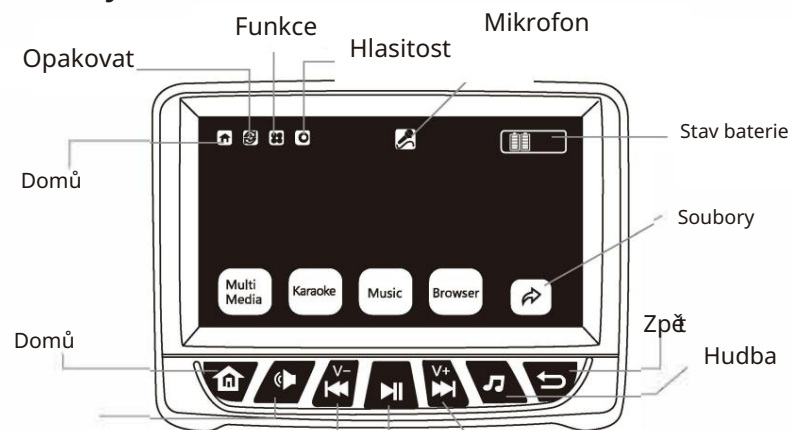

Krátký stisk: Zpět

Dlouhý stisk: Hlasitost -

Pauza/Play

Stisknutí : Dále  
Podržení : Hlasitost +



## 2. Funkce

### MP3/ MP4 přehrávač

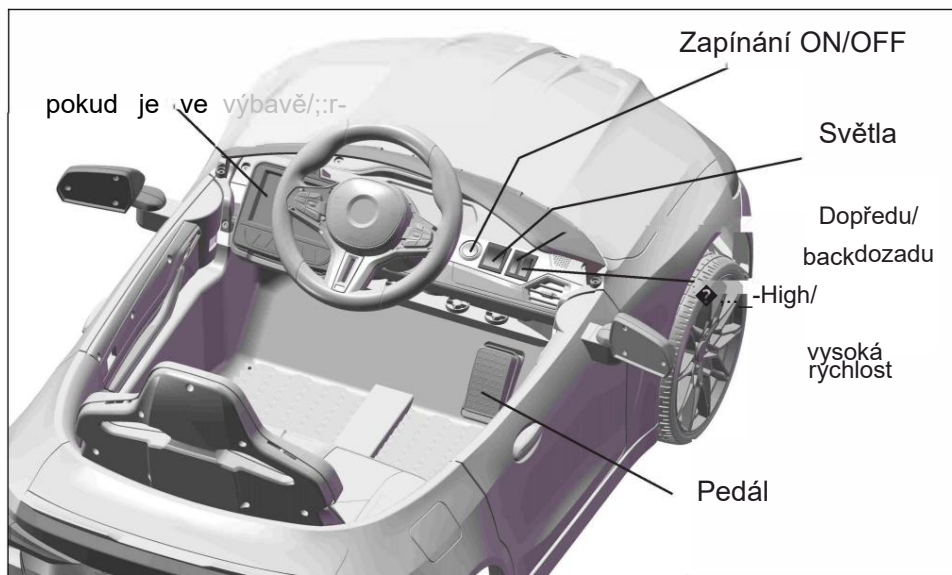

### MP3

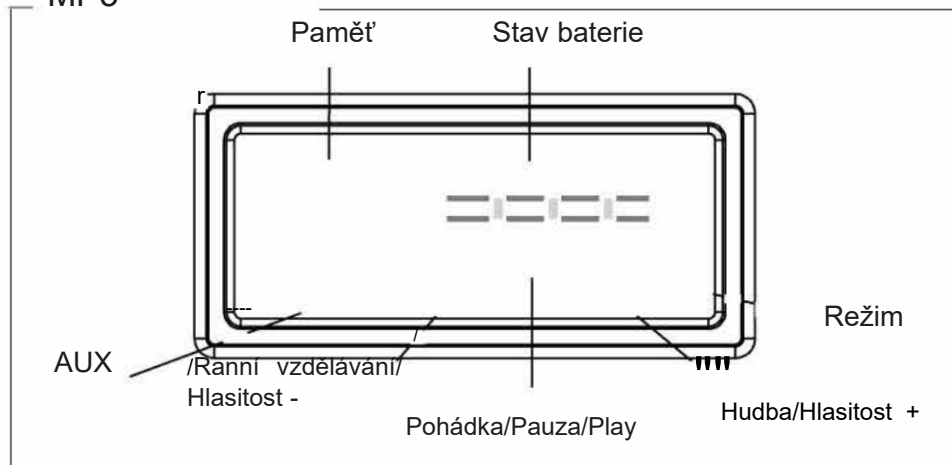

## 7. Montáž sedáku

Pomocí šroubováku odstraňte dva kusy šroubů z karoserie auta a uschovejte je pro pozdější použití. Zasuňte opěradlo do karoserie auta, připevněte sedadlo ke karoserii auta, pomocí šroubováku jej upevněte dvěma šrouby.

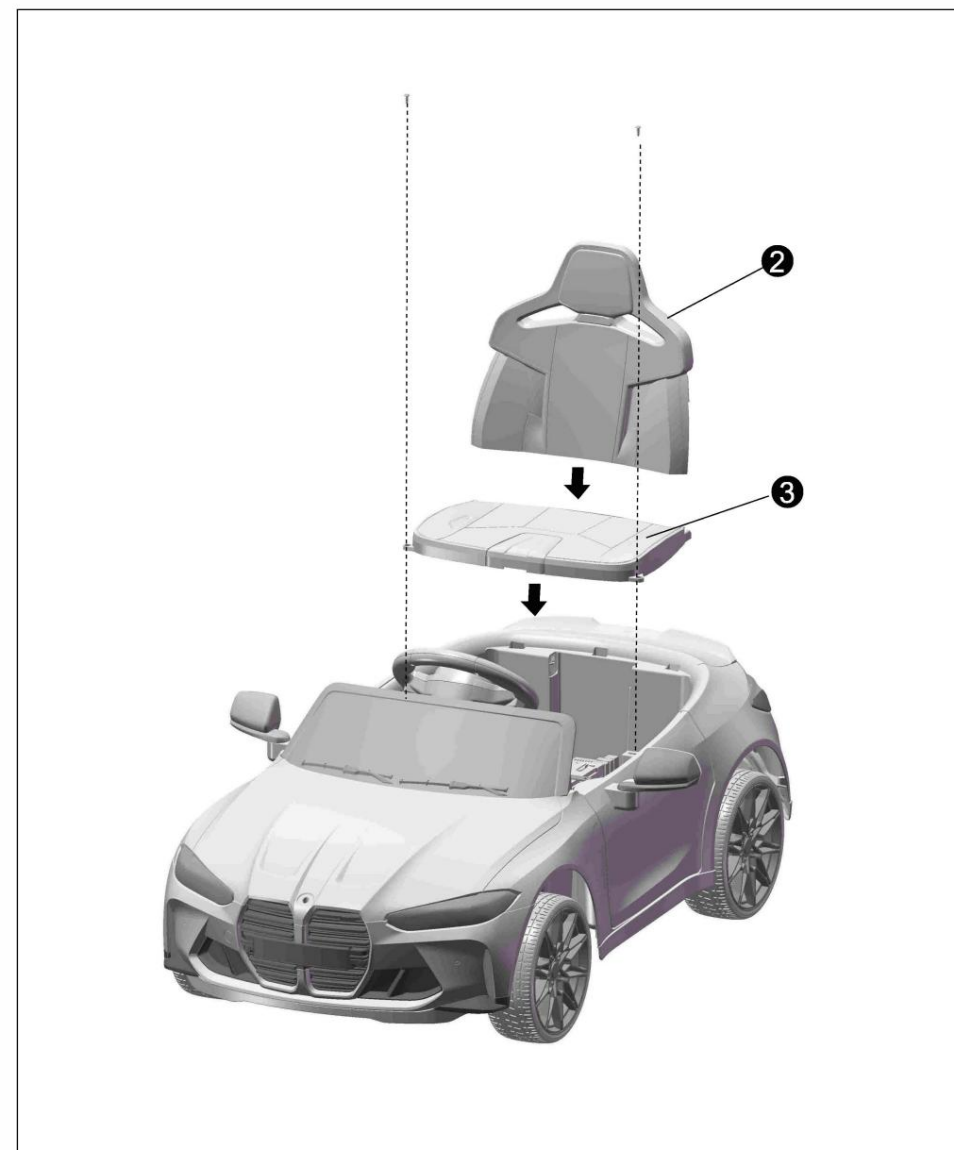

## BEZPEČNOSTNÍ

**VAROVÁNÍ 1.** Montáž a nabíjení vozidla by mělo být vždy pod dohledem dospělé osoby.

2. Tento produkt je určen pro děti od 3 do 8 let, s váhovým limitem

30 kg.

3. Tento produkt je ideální pro jízdu na tvrdém rovném povrchu. 4.

Je přísně zakázáno používání na ulicích nebo silnicích, v

jamách a na svazích. 5. Vyhněte se jízdě v písku, trávě nebo nerovném terénu. 6. Děti by měly obdržet úplné pokyny k obsluze auta. Nesprávná obsluha

může způsobit škody nebo nehody. 7. Během jízdy dětí je povinností rodičů neustále dohlížet, aby nedošlo k nehodě.

8. Vyhněte se jízdě v dešti nebo zaplavených cestách. Mohlo by dojít k

poškození motoru, obvodu a jiných elektrických částí. 9. Nabíječku by měli rodiče pravidelně kontrolovat, aby se ujistili, že kabely, zástrčky, kryt a jiné komponenty nejsou poškozeny. Pokud zjistíte jakékoli poškození, přestaňte ji používat, dokud nebude opravena.

10. Aby se zajistila životnost a bezpečnost produktu, zabránilo se

poškození nabíječky, baterie nebo elektrického obvodu, používejte pouze baterie a nabíječky doporučené výrobcem.

11. Nabíjecí baterie by se měly před nabíjením z hračky vybrat. 12. Když produkt nepoužíváte, vypněte napájení produktu a

ponechte všechny spínače v poloze „stop“ nebo „off“. 13.

Dodávaná nabíječka není hračka. Uchovávejte mimo dosah dětí.

14. Je přísně zakázáno používání dílů, které nepocházejí

od výrobce. 15. Tento výrobek je vyroben hlavně z PP materiálu a doba bezpečného používání je dva roky.

## POUŽÍVÁNÍ

1. Před použitím se ujistěte, že jsou provedeny všechny následující kroky

- Vozidlo poskládané v souladu s pokyny k dokončení instalace,

konektor baterie je připojen, napájení je zapnuto.

- Ujistěte se, že všechny díly, které vyžadují šrouby, jsou pevně upevněno. • Rodiče nebo opatrovníci by měli zajistit, aby děti před

použitím pochopily bezpečnostní opatření. • Abyste snížili riziko při používání, dbejte na následující: Při

řízení auta by mělo dítě sedět na sedačce. • Dospělý nebo rodiče by si měli dávat pozor a

usměrňovat dítě při řízení, aby nemohlo odjet. • Věnujte pozornost jízdě na

tvrdém rovném povrchu, ne v nebezpečném prostředí. •

Například:

1. Příkopy, břeh řeky, svah nebo nerovný terén; 2. Cesta nebo jiná místa pro auta a chodce; 3. Překážka, která snadno zasáhne a způsobí zranění; 4. Další nebezpečné zóny. 5. Abyste předešli nehodě, používejte pouze během dne nebo na jasném místě, nepoužívejte při nízké viditelnosti.

## POJISTKY

Toto auto má pojistku s automatickým resetem, pokud se auto během jízdy náhle zastaví, je to způsobeno zejména přetížením, při kterém dojde k vypnutí pojistky. Potom stačí zastavit provoz na přibližně 8 sekund a pojistka se resetuje. Potom znovu zapněte hlavní vypínač. Abyste předešli vypnutí pojistky a přerušení napájení, věnujte prosím pozornost následujícím skutečnostem:

- Tento výrobek nelze přetížit, maximální nosnost je 30 kg.
- Za vozidlem nic netahejte. • Nedovolte, aby se voda nebo jiná kapalina dostala do baterií a jiných elektrických komponentů. • Neměňte obvodový systém a strukturu produktu.