



CDR-365U

Portable Stereo System

User manual

Bedienungsanleitung

Manuel d'instructions

Manuale d'istruzioni

Manual de instrucciones

Manual de instruções

Gebruiksaanwijzing

Návod k použití

Návod na použitie



INDEX

English	Page	1
Deutsch	Seite	5
Français	Page	9
Italiano	Pagina	13
Español	Página	17
Portugues	Pagina	21
Nederlands	Pagina	25
Čeština	Strana	29
Slovenský	Strana	33

- Your new unit was manufactured and assembled under strict ROADSTAR quality control. Thank you for purchasing our product for your music enjoyment. Before operating the unit, please read this instruction manual carefully. Keep it also handy for further future references.
- Ihr neues Gerät wurde unter Beachtung der strengen ROADSTAR Qualitätsvorschriften gefertigt. Wir danken Ihnen für den Kauf unseres Produktes und wünschen Ihnen optimalen Hörgenuss. Bitte lesen Sie diese Bedienungsanleitung durch, und heben Sie sie auf, um jederzeit darin nachschlagen zu können.
- Votre nouvel appareil a été fabriqué et monté en étant soumis aux nombreux tests ROADSTAR. Nous espérons que cet appareil vous donnera entière satisfaction. Avant de vous adonner à ces activités, veuillez lire attentivement ce manuel d'instructions. Conservez-le à portée de main à fin de référence ultérieure.
- Il vostro nuovo apparecchio é stato prodotto ed assemblato sotto lo stretto controllo di qualità ROADSTAR. Vi ringraziamo di aver acquistato un nostro prodotto per il vostro piacere d'ascolto. Prima di procedere all'utilizzo dell'apparecchio, leggete attentamente il manuale d'istruzioni e tenetelo sempre a portata di mano per futuri riferimenti.
- Vuestro nuevo sistema ha sido construido según las normas estrictas de control de calidad ROADSTAR. Le felicitamos y le damos las gracias por su elección de este aparato. Por favor leer el manual antes de poner en funcionamiento el equipo y guardar esta documentación en case de que se necesite nuevamente.
- Seu novo aparelho foi construido e montado sob o estrito controle de qualidade da ROADSTAR. Agradecemos por ter comprado nosso produto para a sua diversão. Antes de usar esta unidade é necessário ler com atenção este manual de instruções para que possa ser usada apropriadamente; mantenha o manual ao seu alcance para outras informações.

CDR-365U

FRONT

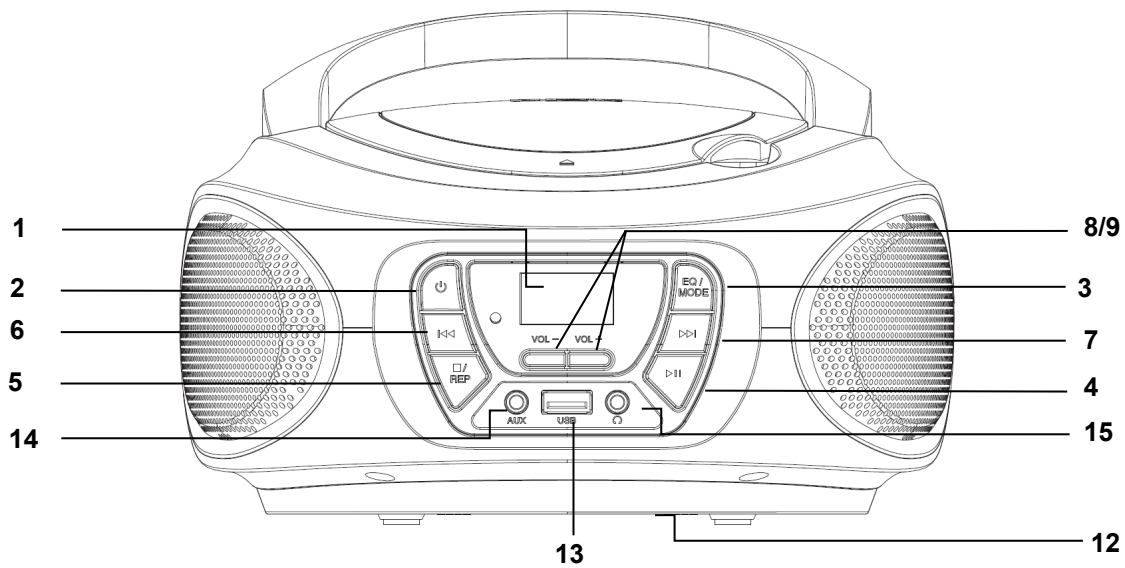

TOP

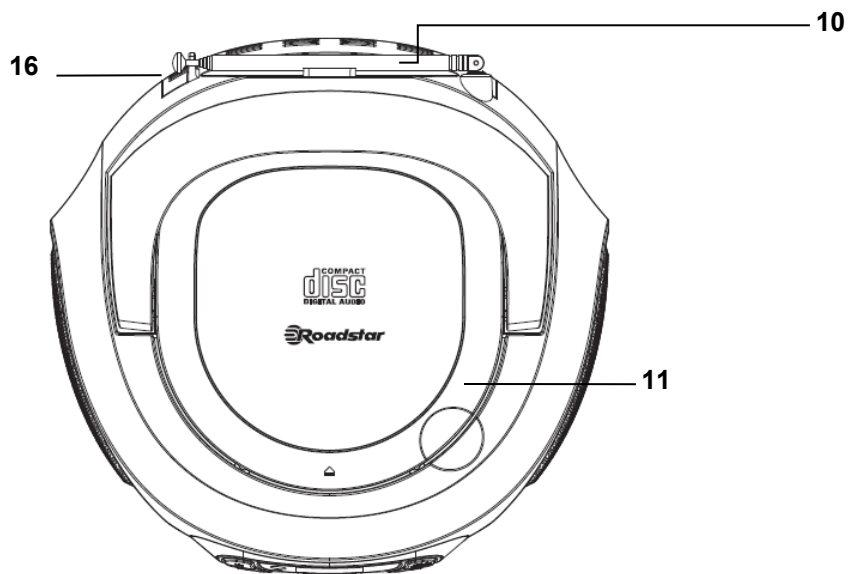

LOCATION OF CONTROLS

1. **LCD DISPLAY**
2. **POWER**
3. **EQ/MODE**
4. **PLAY-PAUSE:** Press to play. When it plays, press to stop playback temporarily and press again to resume playback.
5. **STOP/REPEAT**
6. **BACK / TUNE -:** Press to go to the previous track, press & hold to go back fast.
7. **NEXT / TUNE +:** press to go to the next track, press & hold to go fast forward.
8. **VOLUME -**
9. **VOLUME +**
10. **ANTENNA**
11. **CD DOOR**
12. **BATTERY COMPARTMENT**
13. **USB SOCKET**
14. **AUX-IN SOCKET**
15. **HEADPHONES OUT**
16. **AC PLUG**

PRECAUTION

- **INSTRUCTIONS** - All the safety and operating instructions should be read before the radio is operated. The manual should be retained for future reference.
- **HEED WARNINGS** - All warnings on the appliance and in the operating instructions should be adhered to.
- **WATER AND MOISTURE** - The appliance should not be used near liquids or in rooms with a high level of humidity.
- **VENTILATION** - The appliance should be situated so that its location or position does not interfere with its proper ventilation.
- **HEAT** - The appliance should be situated away from heat sources such as radiators, stoves or other appliances that produce heat.
- **POWER SOURCE** - The radio should be connected to power supply only of the type described in the operating instructions or as marked on the appliance.
- **POWER CORD PROTECTION** - Power supply cords should be routed so that they are not likely to be walked on or pinched by items placed upon/against them.
- **OBJECT AND LIQUID ENTRY** - Care should be taken so that objects do not fall and liquids are not spilled into the enclosure through openings.
- **DAMAGE REQUIRING SERVICE**
The appliance should be serviced by qualified service personnel when:
 - The power supply cord or plug has been damaged;
 - Objects have fallen into or liquids has been spilled into the radio;
 - The appliance has been exposed to rain;
- The appliance has been dropped or the enclosure damaged;
- The appliance does not appear to operate normally.
- **SERVICING** - The user should not attempt to service the appliance beyond that

describe in the user operating instructions. All the servicing should be referred to qualified service personnel

Note: If the display does not function properly or no reaction to operation of any control may due to the electrostatic discharge. Switch off and disconnect the AC cord and remove all the batteries, then turn the power back on after a few seconds.

POWER SOURCES

AC POWER: You can power your portable stereo system by plugging the AC power cord into the AC plug (19) at the back of the unit and into a wall AC power outlet. Check that the rated voltage of your appliance matches your local voltage. Make sure that the AC power cord is fully inserted into the appliance.

BATTERY POWER: To use the radio with batteries, disconnect the AC power cord and insert 4 × “LR14” batteries into the compartment (20).

Be sure that the batteries are inserted correctly to avoid damage to the appliance. Remove the batteries when the radio will not be used for a long period of time, as this will cause leakage to the batteries and subsequently damage to your radio.

TO USE THE RADIO

Press the **[POWER]** button (2) to power on the unit;
Select the desired audio source pressing **[EQ/MODE]** button (3) (FM/USB/AUX IN/CD);
(Please see detailed instructions for each Source in the following chapters);
Adjust the volume with the **[VOLUME +/-]** buttons (8/9) to the desired level;
Press the **[POWER]** button (2) to turn OFF the unit.

PRESET

You can program a maximum of 20 preset radio stations.
Press and hold **[PLAY]** button (4) , 20 preset radio stations will be memorized.
To recall preset stations, press **[PLAY]** button (4).

FM RADIO OPERATION

Select “FM” mode by pressing the **[MODE]** button (3);
Adjust radio frequency to your desired station as follows:

MANUAL SCAN: Use the **[TUNE +/-]** buttons (6/7) to fine tune your desired station in a step of 0.05 MHz or press and hold the **[TUNE +/-]** buttons (6/7) to scan the next/previous available station.

AUTO SCAN: Press & Hold **[PLAY]** button (4) to start automatic scan.

Note: For a better reception, reorient the antenna (10).

CD-MP3 OPERATION

Select “CD” mode by pressing the **[MODE]** button (3);
Open the CD door (11) and place a CD-MP3 disc with the label up in the CD compartment.

Close the CD door (11). Focus search is performed and playback will start automatically from the first track.

REPEAT

To play a single track continuously, disk continuously or folder (MP3 only) press **[REP]** button (5), you can select Rep-1 or REP-ALL.

USB OPERATION

1. Select “CD” mode by pressing the **[MODE]** button (3);
2. Plug an USB device into the **[USB SOCKET]** (13);
3. Playback will start automatically from the first track.

Note: To avoid damage to USB memory, remove it only when the radio is turned off.

AUX IN OPERATION

Select “AUX” mode by pressing the **[MODE]** button (3);

Use one male to male 3.5mm jack cable (not included) to connect any external audio device to the AUX-IN socket (14).

Note: Music control (play, pause, etc) must be done from your external device.

EQUALIZER

Press **[EQ]** button (10) to change in flat, rock, pop, jazz, classic.

TECNICAL SPECIFICATIONS

Power Supply:	AC 230V ~ 50Hz. DC 6V = (4 x "LR14" Batteries).
Radio Frequency Coverage	
FM:	87.5 - 108 MHz.
Speaker	
Output Power:	2 x 2 Wrms.
General	
Headphones Out:	3.5mm jack plug.
Aux-In:	3.5mm jack plug.
USB Port Version:	USB 2.0

Specifications and design are subject to possible modifications without notice due to improvement.

WARNINGS



The exclamation point within the triangle is a warning sign alerting the user of important instructions accompanying the product.



The lightning flash with arrowhead symbol within the triangle is a warning sign alerting the user of "dangerous voltage" inside the unit.



To reduce the risk of electric shock, do not remove the cover. No user serviceable parts inside the unit. Refer all servicing to qualified personnel.

230v~



This unit operates on 230V ~ 50Hz. If the unit is not used for a long period of time, remove the plug from the AC mains.



Ensure all connections are properly made before operating the unit.



This unit must not be exposed to moisture or rain.



This unit should be positioned so that it is properly ventilated. Avoid placing it, for example, close to curtains, on the carpet or in a built-in installation such as a bookcase.

Do not expose this unit to direct sunlight or heat radiating sources.

CORRECT DISPOSAL OF THIS PRODUCT (Waste Electrical & Electronic Equipment)

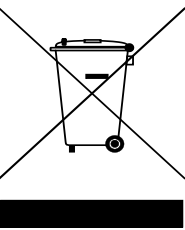

This marking shown on the product or its literature, indicates that it should not be disposed with other household wastes at the end of its working life. To prevent possible harm to the environment or human health from uncontrolled waste disposal, please separate this from other types of wastes and recycle it responsibly to promote the sustainable reuse of material resources. Household users should contact the retailer where they purchased this product, or their local government office, for details of where and how they can take this item for environmentally safe recycling. Business users should contact their supplier and check the terms and conditions of the purchase contract. This product should not be mixed with other commercial wastes for disposal.

ORT DER BEDIENELEMENTE

1. **LCD-ANZEIGE**
2. **POWER**
3. **EQ/MODE**
4. **PLAY-PAUSE:** Drücken Sie zum Abspielen. Drücken Sie während der Wiedergabe, um die Wiedergabe vorübergehend anzuhalten und drücken Sie erneut, um die Wiedergabe fortzusetzen.
5. **STOP/REPEAT**
6. **BACK / TUNE -:** Drücken, um zum vorherigen Titel zu gehen, drücken & halten, um schnell zurück zu gehen.
7. **NEXT / TUNE +:** drücken, um zum nächsten Titel zu gehen, drücken & halten, um schnell vorwärts zu gehen.
8. **VOL -**
9. **VOL +**
10. **ANTENNE**
11. **CD-TÜR**
12. **BATTERIEFACH**
13. **USB-BUCHSE**
14. **AUX-IN-BUCHSE**
15. **KOPFHÖRER AUSGANG**
16. **NETZSTECKER**

SICHERHEITSHINWEISE

- **ANWEISUNGEN** - Alle Sicherheits- und Betriebshinweise sollten sorgfältig durchgelesen werden, bevor Sie das Radio in Betrieb nehmen.
- **WARNHINWEISE BEACHTEN** - Alle Warnhinweise am Gerät und in den Betriebshinweisen sollten befolgt werden.
- **WASSER UND FEUCHTIGKEIT** - Das Gerät sollte nicht in der Nähe von Flüssigkeiten oder in Räumen mit hoher Luftfeuchtigkeit benutzt werden.
- **BELÜFTUNG** - Das Gerät sollte so aufgestellt werden, dass die Luftzirkulation nicht beeinträchtigt wird.
- **WÄRME** - Das Gerät darf nicht in der Nähe von Wärmequellen, wie Heizkörpern, Öfen oder anderen Geräten platziert werden, die Wärme erzeugen.
- **STROMQUELLE** - Das Gerät sollte nur an die Stromversorgung angeschlossen werden, die in der Bedienungsanleitung oder auf dem Gerät angegeben ist.
- **NETZKABELSCHUTZ** - Netzkabel sollten so verlegt werden, dass man nicht auf sie tritt und so, dass sie nicht durch Gegenstände eingeklemmt werden.
- **EINTRITT VON FREMDKÖRPERN UND FLÜSSIGKEIT** - Es ist darauf zu achten, dass keine Objekte auf das Gerät fallen und dass keine Flüssigkeiten durch Öffnungen in das Gehäuse dringen.
- **BESCHÄDIGUNGEN, BEI DENEN WARTUNG ERFORDERLICH IST**
Das Gerät sollte von qualifiziertem Wartungspersonal gewartet werden, wenn:
 - Das Netzkabel oder der Netzstecker beschädigt wurde;
 - Gegenstände auf das Radio gefallen oder Flüssigkeiten eingedrungen sind;
 - Das Gerät Regen ausgesetzt worden ist;
 - Das Gerät heruntergefallen oder das Gehäuse beschädigt ist;
 - Das Gerät scheinbar nicht normal funktioniert.
- **WARTUNG** - Der Benutzer sollte nicht versuchen, das Gerät anders, als in der

Bedienungsanleitung beschrieben, zu benutzen. Alle Wartungsarbeiten müssen von qualifizierten Servicemitarbeitern durchgeführt werden

Hinweis: Wenn das Display funktioniert nicht ordnungsgemäß oder reagiert nicht auf die Betätigung der Kontrolle, aufgrund einer elektrostatischen Entladung. Ziehen Sie das Netzkabel und entfernen Sie die Batterien, dann und schließen Sie die Stromversorgung einige Sekunden später wieder an.

STROMQUELLEN

WECHSELSTROM: Sie können Ihr tragbares Stereosystem mit Strom versorgen, indem Sie das Netzkabel in den Netzstecker (19) an der Rückseite des Gerätes und dann in die Steckdose an der Wand stecken.

Prüfen Sie, dass die Nennspannung des Geräts mit Ihrer lokalen Spannung übereinstimmt. Stellen Sie sicher, dass das Netzkabel vollständig in das Gerät eingesetzt ist.

BATTERIESTROM: Um das Radio mit Batterien zu verwenden, ziehen Sie das Netzkabel ab und legen Sie 4 × „LR14“-Batterien in das Batteriefach (20) ein.

Stellen Sie sicher, dass die Batterien richtig eingelegt sind, um Schäden am Gerät zu vermeiden. Entfernen Sie die Batterien, wenn das Gerät für längere Zeit nicht verwendet wird, da dies zu einer Leckage an den Batterien führen und in der Folge zu Ihr Radio beschädigen kann.

ZUR VERWENDUNG DES RADIOS

Drücken Sie die **[POWER]** Taste (2), um das Gerät einzuschalten;

Wählen Sie die gewünschte Audioquelle durch Drücken der Taste **[EQ/MODE]** (3) (FM/USB/AUX IN/CD);

(Bitte beachten Sie die detaillierten Anweisungen für jede Quelle in den folgenden Kapiteln);

Stellen Sie die Lautstärke mit den Tasten **[VOLUME +/-]** (8/9) auf den gewünschten Pegel ein;

Drücken Sie die Taste **[POWER]** (2), um das Gerät auszuschalten.

PRESET

Sie können bis zu 20 voreingestellte Radiosender programmieren.

Halten Sie die **[PLAY]** Taste (4) gedrückt, werden 20 voreingestellte Radiosender gespeichert.

Um die voreingestellten Sender abzurufen, drücken Sie die **[PLAY]** Taste (4).

FM-RADIOBETRIEB

Wählen Sie den Modus "FM" durch Drücken des **[MODE]** Tasters (3);

Stellen Sie die Radiofrequenz wie folgt auf Ihren gewünschten Sender ein:

MANUELLER SUCHLAUF: Benutzen Sie die **[TUNE +/-]** Tasten (6/7) zur Feinabstimmung Ihres gewünschten Senders in einem Schritt von 0,05 MHz oder halten Sie die **[TUNE +/-]** tasten (6/7) gedrückt, um den nächsten/vorherigen verfügbaren Sender zu suchen.

AUTO SCAN: Drücken und halten Sie die Taste **[PLAY]** (4), um den automatischen Suchlauf zu starten.

Hinweis: Für einen besseren Empfang richten Sie die Antenne neu aus (10).

CD-MP3-BETRIEB

Wählen Sie den Modus "CD" durch Drücken der Taste **[MODE]** (3);
Öffnen Sie die CD-Klappe (11) und legen Sie eine CD-MP3-Disc mit der Beschriftung nach oben in das CD-Fach.

Schließen Sie die CD-Klappe (1). Die Fokussuche wird durchgeführt und die Wiedergabe beginnt automatisch ab dem ersten Titel.

REPEAT

Zum kontinuierlichen Abspielen eines einzelnen Titels, einer ganzen Disk oder eines Ordners (nur MP3) drücken Sie die Taste **[REP]** (5), Sie können Rep-1 oder REP-ALL wählen.

USB-BETRIEB

Wählen Sie den Modus "CD", indem Sie die Taste **[MODE]** (3) drücken;

Schließen Sie ein USB-Gerät an die **[USB SOCKET]** (13) an;

Die Wiedergabe startet automatisch ab dem ersten Titel.

Hinweis: Um eine Beschädigung des USB-Speichers zu vermeiden, entfernen Sie ihn nur, wenn das Radio ausgeschaltet ist.

AUX-BETRIEB

Wählen Sie den Modus "AUX" durch Drücken der Taste **[MODE]** (3);

Verwenden Sie ein 3,5-mm-Klinkenstecker-Kabel (nicht im Lieferumfang enthalten), um ein externes Audiogerät an die AUX-IN-Buchse (14) anzuschließen.

Hinweis: Die Musiksteuerung (Wiedergabe, Pause usw.) muss von Ihrem externen Gerät aus erfolgen.

EQUALIZER

Drücken Sie die Taste **[EQ]** (10), um zwischen Flat, Rock, Pop, Jazz und Klassik zu wechseln.

TECHNISCHE DATEN

Stromversorgung:	AC 230V ~ 50Hz. DC 6V = (4 x "LR14" Batterie).
Radiofrequenzbereich	
FM:	87.5 - 108 MHz.
Lautsprecher	
ausgangsleistung:	2 x 2 Wrms
Kopfhörer:	3.5mm jack buchse.
Aux-In:	3.5mm jack buchse.
USB-ANSCHLUSS VERSION:	USB 2.0
Ausführung und Spezifikationen unterliegen unangekündigten Änderungen.	

SICHERHEITSHINWEISE



Das Ausrufszeichen im Dreieck weist den Benutzer auf wichtige Bedienungs- und Wartungsanweisungen (Service) in diesem Handbuch hin, die unbedingt zu befolgen sind.



Um die Gefahr elektrischer Schläge auszuschliessen, Gehäuse auf keinen Fall abnehmen.



Im Innem befinden sich keine vom Benutzer selbst instandsetz-baren Teile. Reparaturen dürfen nur von einer autorisierten Fachwerkstatt durchgeführt werden.

230v~



Dieses Gerät ist für 230V ~ 50Hz Netzspannung ausgelegt. Bei längerer Nichtbenutzung des Geräts ziehen Sie den Stecker aus der Steckdose.



Setzen Sie das Gerät weder Feuchtigkeit noch Regen aus.



Schalten Sie das System erst dann ein, wenn Sie alle Verbindungen genau geprüft haben.



Stellen Sie das Gerät so auf, dass immer eine ungestörte Frischluftzufuhr sichergestellt ist. Es ist zum beispiel keinesfalls auf Teppiche und in der Nähe von Gardinen zu stellen oder in Bücherregale einzubauen.

Setzen Sie das Gerät weder direkter Sonneneinstrahlung noch Wärmequellen aus.

KORREKTE ENTSORGUNG DIESES PRODUKTS (Elektromüll)



Die Kennzeichnung auf dem Produkt bzw. auf der dazugehörigen Literatur gibt an, dass es nach seiner Lebensdauer nicht zusammen mit dem normalen Haushaltsmüll entsorgt werden darf. Entsorgen Sie dieses Gerät bitte getrennt von anderen Abfällen, um der Umwelt bzw. der menschlichen Gesundheit nicht durch unkontrollierte Müllbeseitigung zu schaden. Recyceln Sie das Gerät, um die nachhaltige Wiederverwertung von stofflichen Ressourcen zu fördern. Private Nutzer sollten den Händler, bei dem das Produkt gekauft wurde, oder die zuständigen Behörden kontaktieren, um in Erfahrung zu bringen, wie sie das Gerät auf umweltfreundliche Weise recyceln können. Gewerbliche Nutzer sollten sich an Ihren Lieferanten wenden und die Bedingungen des Kaufvertrags konsultieren. Dieses Produkt darf nicht zusammen mit anderem Gewerbemüll entsorgt werden.

L'EMPLACEMENT DES COMMANDES

1. **AFFICHAGE LCD**
2. **POWER**
3. **EQ/MODE**
4. **PLAY-PAUSE / ENTER (ENTRER)**: Appuyer pour lancer la lecture. Lors de la lecture, appuyer sur pour arrêter temporairement la lecture et appuyer à nouveau pour reprendre la lecture.
5. **STOP/REPEAT**
6. **BACK / TUNE -**: Appuyer pour revenir à la piste précédente, appuyer et maintenir pour revenir rapidement en arrière.
7. **NEXT / TUNE +**: Appuyer pour passer à la piste suivante, appuyer et maintenir pour avancer rapidement.
8. **VOLUME -**
9. **VOLUME +**
10. **ANTENNE**
11. **PORTE CD**
12. **COMPARTIMENT DES PILES**
13. **RISE USB**
14. **PRISE D'ENTRÉE AUXILIAIRE**
15. **SORTIE CASQUE**
16. **FICHE AC**

INSTRUCTIONS DE SÉCURITÉ

- **INSTRUCTIONS** - Toutes les instructions de sécurité et d'utilisation doivent être lues avant de mettre la radio en marche. Il faudrait conserver le manuel pour consultation ultérieure.
- **AVERTISSEMENTS** - Tous les avertissements apposés sur l'appareil et dans le mode d'emploi doivent être respectés.
- **EAU ET HUMIDITÉ** - L'appareil ne doit pas être utilisé à proximité de liquides ou dans des pièces présentant un taux d'humidité élevé.
- **VENTILATION** - L'appareil doit être disposé de manière à ce que son emplacement ou sa position n'interfère pas avec sa ventilation adéquate.
- **CHALEUR** - L'appareil doit être placé à l'écart de sources de chaleur telles que radiateurs, poêles ou autres appareils produisant de la chaleur.
- **SOURCE D'ALIMENTATION** - Le raccordement de la radio à l'alimentation électrique ne doit se faire que selon le modèle décrit dans le mode d'emploi.
- **PROTECTION DU CORDON D'ALIMENTATION** - Les cordons d'alimentation doivent être acheminés de telle sorte qu'ils ne risquent pas d'être écrasés ou pincés par des objets placés dessus ou contre eux.
- **PÉNÉTRATION DES OBJETS ET DES LIQUIDES** - Veillez à ce que les objets ne tombent pas et à ce que les liquides ne soient pas déversés dans l'enceinte par le biais des orifices.
- **DÉGÂTS NÉCESSITANT RÉPARATION**

L'appareil ne doit être réparé que par un technicien qualifié lorsque :

- L'alimentation électrique ou le cordon est endommagé;
- Des objets sont tombés ou des liquides ont été renversés sur la radio;
- l'appareil a été exposé à la pluie;
- l'appareil est tombé ou le boîtier est endommagé;
- l'appareil ne semble pas fonctionner normalement.

- **RÉPARATION** - L'utilisateur ne doit pas tenter de réparer l'appareil au-delà de ce qui est décrit dans le mode d'emploi. Toute réparation doit être confiée à un technicien qualifié.

Remarque: Si L'affichage ne fonctionne pas correctement ou aucune réaction au fonctionnement d'une commande quelconque pourrait être due à une décharge électrostatique, éteindre, débrancher le cordon d'alimentation CA et retirer toutes les piles, puis remettre l'appareil sous tension après quelques secondes.

SOURCES D'ALIMENTATION

ALIMENTATION CA : Pour alimenter la chaîne stéréo portable, il suffit de brancher le cordon d'alimentation CA dans la prise CA (19) située à l'arrière de l'appareil et dans une prise de courant CA murale.

Vérifier que la tension nominale de l'appareil correspond à la tension locale.

Vérifier que le cordon d'alimentation CA est complètement inséré dans l'appareil.

PILES ÉLECTRIQUE : Pour faire fonctionner la radio avec des piles, débrancher le cordon d'alimentation CA et insérer 4 piles "LR14" dans le compartiment (20).

S'assurer que les piles sont correctement insérées pour éviter d'endommager l'appareil.

Retirer les piles lorsque la radio ne sera pas utilisée pendant une longue période de temps, car cela causera des fuites dans les piles et endommagera la radio.

POUR UTILISER LA RADIO

Appuyez sur la touche **[POWER]** (2) pour mettre l'appareil sous tension ;

Sélectionnez la source audio souhaitée en appuyant sur le bouton **[EQ/MODE]** (3) (FM/USB/AUX IN/CD) ;

(Veuillez consulter les instructions détaillées pour chaque source dans les chapitres suivants) ;

Réglez le volume à l'aide des boutons **[VOLUME +/-]** (8/9) au niveau désiré ;

Appuyez sur le bouton **[POWER]** (2) pour éteindre l'appareil.

PRESET

Vous pouvez programmer un maximum de 20 stations de radio pré-réglées.

Appuyez et maintenez la touche **[PLAY]** (4) enfoncée, 20 stations de radio pré-réglées seront mémorisées.

Pour rappeler les stations pré-réglées, appuyez sur la touche **[PLAY]** (4).

FONCTIONNEMENT DE LA RADIO FM

Sélectionnez le mode "FM" en appuyant sur la touche **[MODE]** (3) ;

Ajustez la fréquence radio à la station désirée comme suit :

BALAYAGE MANUEL : Utilisez les boutons **[TUNE +/-]** (6/7) pour régler avec précision la station de votre choix par pas de 0,05 MHz ou appuyez et maintenez les boutons **[TUNE +/-]** (6/7) pour balayer la station suivante/précédente disponible.

AUTO SCAN : Appuyez et maintenez le bouton **[PLAY]** (4) pour lancer le balayage automatique.

Note : Pour une meilleure réception, réorientez l'antenne (10).

FONCTIONNEMENT DU CD-MP3

Sélectionnez le mode "CD" en appuyant sur la touche **[MODE]** (3) ;

Ouvrez la porte du CD (11) et placez un disque CD-MP3 avec l'étiquette vers le haut dans le compartiment CD.

Fermez la porte du compartiment CD (1). La recherche de mise au point est effectuée et la lecture démarre automatiquement à partir de la première piste.

REPETER

Pour lire une seule piste en continu, un disque en continu ou un dossier (MP3 uniquement), appuyez sur la touche **[REP]** (5), vous pouvez sélectionner Rep-1 ou REP-ALL.

FONCTIONNEMENT USB

Sélectionnez le mode "CD" en appuyant sur la touche **[MODE]** (3) ;

Branchez un périphérique USB dans la **[SOCLE USB]** (13) ;

La lecture démarre automatiquement à partir de la première piste.

Note : Pour éviter d'endommager la mémoire USB, ne la retirez que lorsque la radio est éteinte.

AUX EN FONCTIONNEMENT

Sélectionnez le mode "AUX" en appuyant sur la touche **[MODE]** (3) ;

Utilisez un câble jack 3,5 mm mâle à mâle (non fourni) pour connecter tout appareil audio externe à la prise AUX-IN (14).

Note : Le contrôle de la musique (lecture, pause, etc.) doit être effectué à partir de votre appareil externe.

EQUALIZER

Appuyez sur la touche **[EQ]** (10) pour changer en plat, rock, pop, jazz, classique.

CARACTERISTIQUES TECHNIQUES

Source d'énergie:	AC 230V ~ 50Hz. DC 6V = (4 x "LR14" Batterie).
Couverture de radiofréquence	
FM:	87.5 - 108 MHz.
Haut-parleur	
Puissance:	2 x 2 Wrms
Général	
Sortie écouteur:	prise 3.5mm jack.
Aux-In:	prise 3.5mm jack.
USB	USB 2.0
Les spécifications peuvent être modifiées sans avis préalable.	

ATTENTION



Le symbole "point d'exclamation" à l'intérieur d'un triangle avertit l'utilisateur que d'importantes instructions d'utilisation et de maintenance sont contenues dans le mode d'emploi.



Le symbole "éclair" à l'intérieur d'un triangle sert à avertir l'utilisateur de la présence du courant à l'intérieur de l'appareil qui pourrait constituer un risque.

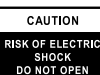

Afin de minimiser les risques, ne pas ouvrir le boîtier ni ôter le dos de l'appareil. En case de panne, faites appel aux techniciens qualifiés pour les réparations. L'appareil ne renferme aucune pièce réparable par l'utilisateur.

230v~



Cet appareil a été conçu pour une tension d'alimentation de 230V ~ 50Hz. Débranchez la prise de courant quand on prévoit de ne pas utiliser l'appareil pendant un certain temps.



Mettez l'appareil sous tension seulement après avoir vérifié que tous les raccordements soient corrects.



L'unité ne doit pas être exposée à l'humidité ou à la pluie.

L'appareil doit être gardé dans un endroit suffisamment ventilé. Ne le gardez jamais par exemple près des rideaux, sur un tapis ou dans des meubles, tels qu'une bibliothèque.



L'unité ne doit pas être exposée à la lumière directe du soleil ou à des sources de chaleur.

COMMENT ÉLIMINER CE PRODUIT (déchets d'équipements électriques et électroniques)



Ce symbole sur le produit ou sa documentation indique qu'il ne doit pas être éliminé en fin de vie avec les autres déchets ménagers. L'élimination incontrôlée des déchets pouvant porter préjudice à l'environnement ou à la santé humaine, veuillez le séparer des autres types de déchets et le recycler de façon responsable. Vous favoriserez ainsi la réutilisation durable des ressources matérielles. Les particuliers sont invités à contacter le distributeur leur ayant vendu le produit ou à se renseigner auprès de leur mairie pour savoir où et comment ils peuvent se débarrasser de ce produit afin qu'il soit recyclé en respectant l'environnement. Les entreprises sont invitées à contacter leurs fournisseurs et à consulter les conditions de leur contrat de vente. Ce produit ne doit pas être éliminé avec les autres déchets commerciaux.

POSIZIONE DEI CONTROLLI

1. **DISPLAY LCD**
2. **POWER**
3. **EQ/MODE**
4. **PLAY-PAUSE / ENTER:** Premi per riproduzione. Quando è in riproduzione, premi per interrompere temporaneamente la riproduzione e premi nuovamente per riprendere.
5. **STOP/REPEAT**
6. **BACK / SINTONIA -:** Premi per tornare al brano precedente, tieni premuto per tornare indietro veloce.
7. **NEXT / SINTONIA +:** Premi per passare al brano successivo, tieni premuto per avanzare velocemente.
8. **VOLUME -**
9. **VOLUME +**
10. **ANTENNA**
11. **SPORTELLLO CD**
12. **COMPARTIMENTO BATTERIE**
13. **PRESA USB**
14. **INGRESSO AUX**
15. **USCITA CUFFIE**
16. **CONNETTORE CAVO ALIMENTAZIONE**

PRECAUZIONI

- **ISTRUZIONI** - Tutte le istruzioni di sicurezza e funzionamento devono essere lette prima di usare la radio. Il manuale deve essere mantenuto per futuri utilizzi.
- **AVVERTIMENTI** - Tutti gli avvertimenti sul prodotto e nel manuale d'istruzioni devono essere letti e rispettati.
- **ACQUA E UMIDITÀ** - L'apparecchio non deve essere usato vicino a liquidi o in locali con alta percentuale di umidità.
- **VENTILAZIONE** - L'apparecchio deve essere situato in modo che non si interferisca con la propria ventilazione.
- **CALORE** - L'apparecchio deve essere situato lontano da fonti di calore come radiatori, stufe o altri prodotti che producono calore.
- **ALIMENTAZIONE** - La radio deve essere collegata ad una fonte di alimentazione con le specifiche descritte nel manuale d'istruzioni o sul prodotto.
- **PROTEZIONE DEL CAVO D'ALIMENTAZIONE** - Il cavo d'alimentazione deve essere posizionato in modo da non venir danneggiato (schiacciato, tagliato, ...).
- **ENTRATA DI OGGETTI E LIQUIDI** - Fare attenzione a non fare entrare liquidi o oggetti dalle fessure della radio.
- **DANNI CHE RICHIEDONO ASSISTENZA**

La radio deve essere controllata da personale qualificato in caso di:

 - Il cavo d'alimentazione o il connettore è stato danneggiato;
 - Oggetti o liquidi sono entrati all'interno della radio;
 - La radio è stata esposta alla pioggia;
 - L'apparecchio è caduto o l'involucro è stato danneggiato;
 - La radio non funziona correttamente.
- **REVISIONE** - L'utente non deve cercare di riparare la radio oltre a quanto descritto nel manuale. Tutte le riparazioni devono essere eseguite da personale qualificato.

Nota: Se il display non funziona correttamente o non reagisce ai controlli, questo può essere dovuto a scariche elettrostatiche. Spegnerne la radio, disconnetterla dalla presa, rimuovere tutte le batterie e riconnettere dopo qualche secondo.

FONTI DI ALIMENTAZIONE

CORRENTE ALTERNATA: Puoi alimentare la tua radio portatile connettendo il cavo di alimentazione nel connettore AC (19) e alla presa elettrica.

Verifica che il voltaggio della radio corrisponda a quello della tua rete di alimentazione. Assicurarsi che il cavo sia inserito completamente nel connettore.

FUNZIONAMENTO CON BATTERIE: Per utilizzare la radio con le batterie, disconnettere il cavo di alimentazione e inserire 4 x "LR14" nell'apposito compartimento (20).

Assicurarsi che le batterie siano inserite con la giusta polarità per evitare di danneggiare la radio. Rimuovere le batterie quando non si usa la radio per un lungo periodo, siccome queste potrebbero avere perdite che danneggerebbero la radio.

PER UTILIZZARE LA RADIO

Premere il pulsante **[POWER]** (2) per accendere l'unità;

Selezionare la sorgente audio desiderata premendo il pulsante **[EQ/MODE]** (3) (FM/USB/AUX IN/CD);

(Si prega di vedere le istruzioni dettagliate per ogni fonte nei capitoli seguenti);

Regolare il volume con i pulsanti **[VOLUME +/-]** (8/9) al livello desiderato;

Premere il pulsante **[POWER]** (2) per spegnere l'unità.

PRESET

È possibile programmare un massimo di 20 stazioni radio preimpostate.

Premere e tenere premuto il pulsante **[PLAY]** (4) , 20 stazioni radio preimpostate saranno memorizzate.

Per richiamare le stazioni preimpostate, premere il pulsante **[PLAY]** (4).

FUNZIONAMENTO DELLA RADIO FM

Selezionare la modalità "FM" premendo il pulsante **[MODE]** (3);

Regolare la frequenza radio sulla stazione desiderata come segue:

SCANSIONE MANUALE: Usare i pulsanti **[TUNE +/-]** (6/7) per sintonizzare finemente la stazione desiderata in un passo di 0,05 MHz o tenere premuti i pulsanti **[TUNE +/-]** (6/7) per scansionare la prossima/precedente stazione disponibile.

AUTO SCAN: tenere premuto il pulsante **[PLAY]** (4) per avviare la scansione automatica.

Nota: Per una migliore ricezione, riorientare l'antenna (10).

FUNZIONAMENTO CD-MP3

Selezionare la modalità "CD" premendo il pulsante **[MODE]** (3);

Aprire lo sportello del CD (11) e mettere un disco CD-MP3 con l'etichetta in alto nel vano CD.

Chiudere lo sportello CD (1). Viene eseguita la ricerca di messa a fuoco e la riproduzione inizia automaticamente dalla prima traccia.

REPEAT

Per riprodurre continuamente una singola traccia, un disco continuamente o una cartella

(solo MP3) premere il pulsante **[REP]** (5), è possibile selezionare Rep-1 o REP-ALL.

FUNZIONAMENTO USB

Selezionare la modalità "CD" premendo il pulsante **[MODE]** (3);

Inserire un dispositivo USB nella **[USB SOCKET]** (13);

La riproduzione inizierà automaticamente dalla prima traccia.

Nota: Per evitare danni alla memoria USB, rimuoverla solo quando la radio è spenta.

FUNZIONAMENTO AUX IN

Selezionare la modalità "AUX" premendo il pulsante **[MODE]** (3);

Usare un cavo jack maschio a maschio da 3,5 mm (non incluso) per collegare qualsiasi dispositivo audio esterno alla presa AUX-IN (14).

Nota: Il controllo della musica (play, pausa, ecc.) deve essere fatto dal dispositivo esterno.

EQUALIZER

Premere il pulsante **[EQ]** (10) per cambiare in piatto, rock, pop, jazz, classico.

SPECIFICHE TECNICHE

Alimentazione:	AC 230V ~ 50Hz. DC 6V = (4 batterie "LR14").
Copertura radiofrequenze	
FM:	87.5 - 108 MHz.
Altoparlante	
Potenza d'uscita:	2 x 2 Wrms.
Generali	
Uscita cuffie:	3.5mm jack.
Ingresso Aux-In	3.5mm jack.
USB	USB 2.0

Le specifiche e il design sono soggetti a possibili modifiche senza preavviso a causa di miglioramenti.

ATTENZIONE



Il punto esclamativo all'interno di un triangolo avverte l'utente che il libretto d'istruzioni contiene delle importanti istruzioni per l'uso e la manutenzione.



Il simbolo del fulmine all'interno di un triangolo avverte l'utente della presenza di una pericolosa tensione all'interno dell'apparecchio.



Per ridurre i rischi di scosse elettriche, non aprire l'apparecchio. L'apparecchio non contiene parti riparabili dall'utente. In caso di guasto fare appello a tecnici qualificati per le riparazioni.



Questo apparecchio è stato progettato per funzionare a 230V ~ 50Hz. Se non si intende utilizzare l'apparecchio per un lungo periodo di tempo, rimuovere la spina dalla presa di corrente.



Utilizzare l'apparecchio solo dopo aver verificato che tutte le connessioni siano state eseguite correttamente.



Non esporre l'apparecchio alla pioggia o all'umidità.

Posizionare l'apparecchio in un luogo sufficientemente ventilato. Evitare di sistemarlo vicino a tende, sul tappeto o all'interno di un mobile quale, ad esempio, una libreria.



Non esporre l'apparecchio alla luce diretta del sole o a fonti di calore.

CORRETTO SMALTIMENTO DEL PRODOTTO (rifiuti elettrici ed elettronici)



Il marchio riportato sul prodotto e sulla sua documentazione indica che il prodotto non deve essere smaltito con altri rifiuti domestici al termine del ciclo di vita. Per evitare eventuali danni all'ambiente o alla salute causati dall'inopportuno smaltimento dei rifiuti, si invita l'utente a separare questo prodotto da altri tipi di rifiuti e di riciclarlo in maniera responsabile per favorire il riutilizzo sostenibile delle risorse materiali. Gli utenti domestici sono invitati a contattare il rivenditore presso il quale è stato acquistato il prodotto a l'ufficio locale preposto per tutte le informazioni relative alla raccolta differenziata e al riciclaggio per questo tipo di prodotto. Gli utenti aziendali sono invitati a contattare il proprio fornitore e verificare i termini e le condizioni del contratto di acquisto. Questo prodotto non deve essere smaltito unitamente ad altri rifiuti commerciali.

LOCALIZACIÓN DE LOS CONTROLES

1. **PANTALLA LCD**
2. **POWER**
3. **EQ/MODE**
4. **PLAY-PAUSE/ENTER (ACEPTAR):** Pulse para reproducir. Mientras está reproduciendo, pulse para detener la reproducción temporalmente y pulse de nuevo para reanudar la reproducción.
5. **STOP/REPEAT**
6. **BACK / TUNE -:** Pulse para saltar a la pista anterior, pulse y mantenga pulsado para rebobinar la pista.
7. **NEXT / TUNE +:** Pulse para saltar a la siguiente pista, pulse y mantenga pulsado para avanzar rápido.
8. **VOLUMEN -**
9. **VOLUMEN +**
10. **ANTENA**
11. **PUERTA CD**
12. **COMPARTIMENTO DE LAS PILAS**
13. **TOMA USB**
14. **ENTRADA AUX**
15. **SALIDA DE AURICULARES**
16. **ENCHUFE DE CORRIENTE ALTERNA (CA)**

INSTRUCCIONES DE SEGURIDAD

- **INSTRUCCIONES:** Debe leer las instrucciones de seguridad y de funcionamiento antes de utilizar la radio. Guarde el manual para futuras consultas.
- **ADVERTENCIAS:** Debe respetar todas las advertencias sobre el aparato y las instrucciones de funcionamiento.
- **AGUA Y HUMEDAD:** El aparato no debe usarse cerca de líquidos o en estancias donde haya mucha humedad.
- **VENTILACIÓN:** El aparato debe colocarse de manera que su ubicación o posición no impidan su propia ventilación.
- **CALOR:** El aparato debe mantenerse alejado de fuentes de calor como radiadores, estufas u otros electrodomésticos que desprendan calor.
- **FUENTE DE ALIMENTACIÓN:** La radio solamente debe conectarse a una fuente de suministro eléctrico del tipo descrito en las instrucciones de funcionamiento o según se indique en el aparato.
- **PROTECCIÓN DEL CABLE DE SUMINISTRO ELÉCTRICO:** Los cables de suministro eléctrico deben colocarse de manera que no puedan ser pisados o aplastados por objetos colocados sobre/contra ellos.
- **ENTRADA DE OBJETOS Y LÍQUIDOS:** Debe tener mucho cuidado de que no caigan objetos y de que no entren salpicaduras de líquidos dentro del aparato a través de las aberturas.
- **DAÑOS QUE REQUIEREN REPARACIÓN:**
El aparato debe ser reparado solo por personal técnico cualificado cuando:
 - El cable de suministro eléctrico o el enchufe hayan sufrido daños;
 - Hayan caído objetos o se hayan derramado líquidos dentro de la radio;
 - El aparato haya estado bajo la lluvia;
 - El aparato haya caído al suelo o la carcasa se haya dañado;

- El aparato no funcione normalmente.

- **REPARACIÓN:** El usuario no debe intentar reparar el aparato más allá de lo descrito en el manual de instrucciones de funcionamiento. Cualquier reparación debe ser realizada por personal técnico cualificado.

Nota: Si la pantalla no se muestra correctamente o los controles no funcionan, esto podría deberse a una descarga electrostática. Apague, desenchufe el cable de corriente alterna (CA) y saque todas las pilas; a continuación, vuelva a encender el aparato después de unos segundos.

FUENTES DE ENERGÍA

CORRIENTE ALTERNA: Puede encender su equipo estéreo portátil conectando el cable de corriente alterna en la entrada de CA (19) situada en la parte trasera del aparato y el otro extremo a una toma CA en la pared.

Compruebe que la tensión de su aparato sea la misma que la que se usa en su zona. Asegúrese de que el cable de corriente esté conectado correctamente al aparato.

FUNCIONAMIENTO CON PILAS: Para que la radio funcione con pilas, desconecte el cable de corriente alterna e introduzca 4 pilas "LR14" en el compartimento (20).

Asegúrese que las pilas estén colocadas correctamente para evitar dañar el aparato.

Retire las pilas cuando no vaya a usar la radio durante un largo tiempo, ya que podrían descargarse y dañar la radio.

PARA UTILIZAR LA RADIO

Pulse el botón **[POWER]** (2) para encender la unidad;

Seleccione la fuente de audio deseada pulsando el botón **[EQ/MODE]** (3) (FM/USB/AUX IN/CD);

(Consulte las instrucciones detalladas para cada fuente en los siguientes capítulos);

Ajuste el volumen con los botones **[VOLUME +/-]** (8/9) al nivel deseado;

Pulse el botón **[POWER]** (2) para apagar la unidad.

PRESET

Puede programar un máximo de 20 emisoras de radio preseleccionadas.

Mantenga pulsado el botón **[PLAY]** (4) , se memorizarán 20 emisoras de radio preseleccionadas.

Para recuperar las emisoras preseleccionadas, pulse el botón **[PLAY]** (4).

FUNCIONAMIENTO DE LA RADIO FM

Seleccione el modo "FM" pulsando el botón **[MODE]** (3);

Ajuste la frecuencia de la radio a la emisora que desee de la siguiente manera:

SCAN MANUAL: Utilice los botones **[TUNE +/-]** (6/7) para sintonizar con precisión la emisora deseada en un paso de 0,05 MHz o mantenga pulsados los botones **[TUNE +/-]** (6/7) para buscar la siguiente/anterior emisora disponible.

AUTO SCAN: Mantenga pulsado el botón **[PLAY]** (4) para iniciar la búsqueda automática.

Nota: Para una mejor recepción, reoriente la antena (10).

FUNCIONAMIENTO DEL CD-MP3

Seleccione el modo "CD" pulsando el botón **[MODE]** (3);

Abra la puerta del CD (11) y coloque un disco CD-MP3 con la etiqueta hacia arriba en el compartimento del CD.

Cierre la puerta del CD (1). Se realiza la búsqueda de enfoque y la reproducción comenzará automáticamente desde la primera pista.

REPETIR

Para reproducir una sola pista de forma continua, un disco de forma continua o una carpeta (sólo MP3) pulse el botón **[REP]** (5), puede seleccionar Rep-1 o REP-ALL.

FUNCIONAMIENTO DEL USB

Seleccione el modo "CD" pulsando el botón **[MODE]** (3);

Conecte un dispositivo USB en el **[USB SOCKET]** (13);

La reproducción comenzará automáticamente desde la primera pista.

Nota: Para evitar daños en la memoria USB, extraígalas sólo cuando la radio esté apagada.

FUNCIONAMIENTO DE AUX

Seleccione el modo "AUX" pulsando el botón **[MODE]** (3);

Utilice un cable jack macho a macho de 3,5 mm (no incluido) para conectar cualquier dispositivo de audio externo a la toma AUX-IN (14).

Nota: El control de la música (reproducción, pausa, etc.) debe hacerse desde el dispositivo externo.

ECUALIZADOR

Pulse el botón **[EQ]** (10) para cambiar en plano, rock, pop, jazz, clásico

SPECIFICACIONES TÉCNICAS

Fuente de alimentación:	CA 230V ~ 50Hz. CC 6V = (4 x "LR14" Baterías).
Cobertura de radiofrecuencia	
FM:	87.5 - 108 MHz.
Altavoz	
Potencia de salida:	2 x 2 Wrms
General	
Salida Auriculares:	3.5mm jack.
Entrada Aux-In:	3.5mm jack.
USB	USB 2.0
Las características técnicas están sujetas a cambios sin aviso previo.	

ATENCIÓN



El símbolo de exclamación dentro un triángulo tiene el objeto de advertir al usuario de la presencia de instrucciones importantes de funcionamiento y mantenimiento en la documentación adjunta con el equipo.



El símbolo del rayo con punta de flecha dentro de un triángulo advierte al usuario de la presencia de tensiones peligrosas en el equipo.



Para reducir los riesgos de descargas eléctricas, no retire la cubierta. La unidad no hay en su exterior componentes que pueda manipular el usuario. Encargue su reparación a personal cualificado.

230v~



Esta unidad funciona con 230V ~ 50Hz. Cuando el equipo vaya a estar un tiempo prolongado sin utilizarse, desenchufar el cable de alimentación.



No conecte la unidad hasta que no se hayan efectuado todas las otras conexiones.



La unidad no debería ser expuesta a lluvia o humedad.



La unidad se debe instalar de forma que su posición no le impida tener ventilación adecuada. Por ejemplo, el equipo no se debe colocar cerca de cortinas o sobre el tapete, ni en una instalación como puede ser un armario.

La unidad no debería ser expuesta a la luz solar directa ni a fuentes emisora de calor.

ELIMINACIÓN CORRECTA DE ESTE PRODUCTO (material eléctrico y electrónico de descarte)

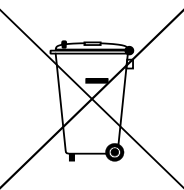

La presencia de esta marca en el producto o en el material informativo que lo acompaña, indica que al finalizar su vida útil no deberá eliminarse junto con otros residuos domésticos. Para evitar los posibles daños al medio ambiente o a la salud humana que representa la eliminación incontrolada de residuos, separe este producto de otros tipos de residuos y reciclelo correctamente para promover la reutilización sostenible de recursos materiales. Los usuarios particulares pueden contactar con el establecimiento donde adquirieron el producto, o con las autoridades locales pertinentes, para informarse sobre cómo y dónde pueden llevarlo para que sea sometido a un reciclaje ecológico y seguro. Los usuarios comerciales pueden contactar con su proveedor y consultar las condiciones del contrato de compra. Este producto no debe eliminarse mezclado con otros residuos comerciales.

LOCALIZACIÓN DE LOS CONTROLES

1. **LCD DISPLAY**
2. **BOTÃO POTÊNCIA**
3. **EQ/MODE**
4. **PLAY-PAUSE / ENTER:** Pressione para jogar. Quando tocar, prima para parar temporariamente a reprodução e prima novamente para retomar a reprodução.
5. **MENU/INFO**
6. **VOLTAR / TUNE -:** Pressione para ir para a faixa anterior, pressione & segure para voltar rapidamente.
7. **PRÓXIMO / TUNE +:** premir para ir para a pista seguinte, premir & segurar para avançar rapidamente.
8. **VOLUME -**
9. **VOLUME +**
10. **ANTENNA**
11. **PORTA DE CD**
12. **COMPARTIMENTO DE LAS PILAS**
13. **TOMA USBS**
14. **ENTRADA AUX**
15. **SALIDA DE AURICULARES**
16. **ENCHUFE DE CORRIENTE ALTERNA (CA)**

PRECAUÇÃO

INSTRUÇÕES - Todas as instruções de segurança e de funcionamento devem ser lidas antes de o rádio ser operado. O manual deve ser retido para referência futura.

AVISOS DE SAÚDE - Todos os avisos no aparelho e nas instruções de funcionamento devem ser respeitados.

ÁGUA E HUMIDADE - O aparelho não deve ser utilizado perto de líquidos ou em salas com um elevado nível de humidade.

VENTILAÇÃO - O aparelho deve ser colocado de modo a que a sua localização ou posição não interfira com a sua ventilação adequada.

CALOR - O aparelho deve estar situado longe de fontes de calor, tais como radiadores, fogões ou outros aparelhos que produzam calor.

FONTE DE ENERGIA - O rádio deve ser ligado à fonte de alimentação apenas do tipo descrito nas instruções de funcionamento ou como marcado no aparelho.

PROTECÇÃO DA FONTE DE ENERGIA - Os cabos de alimentação devem ser encaminhados de modo a não serem susceptíveis de serem pisados ou beliscados por artigos colocados sobre eles/de novo.

OBJECTO E ENTRADA LÍQUIDA - Deve ter-se cuidado para que os objectos não caiam e os líquidos não sejam entornados para dentro do recinto através de aberturas.

DANOS QUE REQUEREM SERVIÇO—A manutenção do aparelho deve ser efectuada por pessoal de serviço qualificado quando:

- O cabo ou ficha de alimentação tiver sido danificado;
- Os objectos caíam ou líquidos foram derramados no rádio;
- O aparelho foi exposto à chuva;
- O aparelho caiu ou a cobertura foi danificada; - O aparelho não parece funcionar normalmente.

SERVIÇO - O utilizador não deve tentar reparar o aparelho para além do que é descrito nas instruções de funcionamento do utilizador. Toda a manutenção deve ser

encaminhada para pessoal de serviço qualificado

Nota: Se o visor não funcionar correctamente ou se não houver reacção ao funcionamento de qualquer controlo devido à descarga electrostática. Desligar e desligar o cabo CA e remover todas as baterias, depois ligar novamente a energia após alguns segundos.

FONTES DE ENERGIA: AC POWER: Pode alimentar o seu sistema estéreo portátil ligando o cabo eléctrico AC à ficha AC (19) na parte de trás da unidade e a uma tomada eléctrica AC de parede.

Verifique se a tensão nominal do seu aparelho corresponde à sua tensão local.

Certifique-se de que o cabo de alimentação CA está totalmente inserido no aparelho.

POTÊNCIA DA BATERIA: Para utilizar o rádio com pilhas, desligar o cabo de alimentação CA e inserir 4 × pilhas "LR14" no compartimento (20).

Certifique-se de que as baterias estão inseridas correctamente para evitar danos no aparelho.

Retire as baterias quando o rádio não for utilizado durante um longo período de tempo, pois isto causará fugas para as baterias e subsequentemente danos no seu rádio.

PARA UTILIZAR O RÁDIO

Prima o botão **[POWER]** (2) para ligar a unidade;

Seleccionar a fonte de áudio desejada premindo o botão **[EQ/MODE]** (3) (FM/USB/AUX IN/CD);

(Por favor, ver instruções detalhadas para cada Fonte nos capítulos seguintes);

Ajustar o volume com os botões **[VOLUME +/-]** (8/9) para o nível desejado;

Pressione o botão **[POWER]** (2) para desligar a unidade.

PRESET: Pode programar um máximo de 20 estações de rádio pré-definidas.

Mantém premido o botão **[PLAY]** (4) , 20 estações de rádio pré-definidas serão memorizadas.

Para recuperar estações predefinidas, prima o botão **[PLAY]** (4).

OPERAÇÃO DE RÁDIO FM

Seleccionar o modo "FM" premindo o botão **[MODE]** (3);

Ajuste a frequência de rádio à estação desejada como se segue:

SCAN MANUAL: Utilize os botões **[TUNE +/-]** (6/7) para afinar a estação desejada num passo de 0,05 MHz ou prima e mantenha premido os botões **[TUNE +/-]** (6/7) para digitalizar a estação seguinte/anterior disponível.

AUTO SCAN: Prima e mantenha premido o botão **[PLAY]** (4) para iniciar a varredura automática.

Nota: Para uma melhor recepção, reorientar a antena (10).

OPERAÇÃO CD-MP3

Seleccionar o modo "CD" premindo o botão **[MODE]** (3);

Abrir a porta do CD (11) e colocar um disco CD-MP3 com a etiqueta para cima no compartimento do CD.

Fechar a porta do CD (1). A busca de foco é executada e a reprodução começará automaticamente a partir da primeira faixa.

REPETIR

Para reproduzir uma única faixa continuamente, disco continuamente ou pasta (apenas MP3) prima o botão **[REP]** (5), pode seleccionar Rep-1 ou REP-ALL.

OPERAÇÃO USB

Seleccionar o modo "CD" premindo o botão **[MODE]** (3);

Ligar um dispositivo USB ao **[USB SOCKET]** (13);

A reprodução começará automaticamente a partir da primeira faixa.

Nota: Para evitar danos na memória USB, removê-la apenas quando o rádio estiver desligado.

AUX EM FUNCIONAMENTO

Seleccionar o modo "AUX" premindo o botão **[MODE]** (3);

Utilizar um cabo jack macho para macho de 3,5 mm (não incluído) para ligar qualquer dispositivo de áudio externo à tomada AUX-IN (14).

Nota: O controlo musical (reprodução, pausa, etc.) deve ser feito a partir do seu dispositivo externo.

EQUALIZADOR

Prima o botão **[EQ]** (10) para mudar em flat, rock, pop, jazz, clássico.

ESPECIFICAÇÕES TÉCNICAS

Alimentação:	CA 230V ~ 50Hz. DC 6V = (4x "LR14" bateria)
Cobertura de radiofrequência	
FM:	87.5 - 108 MHz.
Alto-falante	
Potência de saída:	2 x 2Wrms.
Geral	
Entrada Aux-In:	conector 3.5mm jack.
Headphone	conector 3.5mm jack.
USB	USB 2.0

As especificações e o design estão sujeitos a possíveis modificações sem aviso devido a melhorias.

ATENÇÃO

O ponto de exclamação dentro de um triângulo avisa o utilizador que no livrete de instruções há importantes informações para a utilização e a manutenção.



O símbolo com o raio dentro de um triângulo avisa o utilizador que há tensão perigosa no interior do aparelho.



Para reduzir o risco de choque eléctrico, não abra o aparelho. O aparelho não contém peças que podem ser reparadas pelo utilizador. Em caso de defeitos, para a reparação, contacte um técnico qualificado.

230v~

Este aparelho foi projectado para funcionar com 230 V. ~ 50 Hz. Se o aparelho não for utilizado durante muito tempo, tire a ficha eléctrica da tomada de corrente.



Não exponha o aparelho à chuva nem à humidade.



Coloque o aparelho num local suficientemente ventilado. Evite colocá-lo perto de cortinas, em cima de alcatifas ou dentro de quaisquer móveis como por exemplo uma estante.

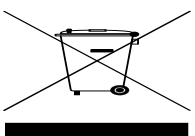

Não exponha o aparelho directamente à luz do sol nem a fontes de calor.

**ELIMINAÇÃO CORRECTA DESTE PRODUTO
(Resíduo de Equipamentas Eléctricas e Electrónicas)**

Esta marca, apresentada no produto ou na sua literatura indica que ele não deverá ser eliminado juntamente com os resíduos domésticos indiferenciados no final do seu período de vida útil. Para impedir danos ao ambiente e à saúde humana causados pela eliminação incontrolada de resíduos deverá separar este equipamento de outros tipos de resíduos e reciclá-lo de forma responsável, para promover uma reutilização sustentável dos recursos materiais. Os utilizadores domésticos deverão contactar ou o estabelecimento onde adquiriram este produto ou as entidades oficiais locais para obterem informações sobre onde e de que forma podem levar este produto para permitir efectuar uma reciclagem segura em termos ambientais. Os utilizadores profissionais deverão contactar o seu fornecedor e consultar os termos e condições do contrato de compra. Este produto não deveser misturado com outros resíduos comerciais para eliminação.

PLAATS VAN DE REGELKNOPPEN

1. LCD-DISPLAY
2. POWER
3. EQ/MODE
4. **PLAY-PAUSE /ENTER**: druk in om te spelen. Tijdens het afspelen drukt u de knop in om het afspelen te onderbreken. Als u opnieuw indrukt gaat het afspelen door.
5. **STOP/REPEAT**
6. **BACK / TUNE -**: druk in om terug te gaan naar het vorige nummer. Houd ingedrukt om snel terug te gaan.
7. **NEXT / TUNE +**: druk in om naar het volgende nummer te gaan. Houd ingedrukt om snel vooruit te gaan.
8. **VOLUME -**
9. **VOLUME +**
10. **ANTENNE**
11. **CD-KLEPJE**
12. **BATTERIJ GEDEELTE**
16. **USB-AANSLUITING**
17. **AUX-IN-AANSLUITING**
18. **AANSLUITING KOPTELEFOON**
19. **AC PLUG**

VEILIGHEIDSINSTRUCTIES

- **INSTRUCTIES** - Lees alle veiligheids- en bedieningsinstructies door voordat u de radio gaat gebruiken. Bewaar de handleiding voor later gebruik.
- **HOUD U AAN WAARSCHUWINGEN**- Houd u aan alle waarschuwingen op het apparaat en in de bedieningsinstructies.
- **WATER EN VOCHT** - Gebruik het apparaat niet in de buurt van vloeistoffen of in vertrekken met een hoge luchtvochtigheid.
- **VENTILATIE** - Plaats en positioneer het apparaat zodanig dat een onbelemmerde ventilatie wordt verkregen.
- **WARMTE** - Plaats het apparaat uit de buurt van warmtebronnen als radiatoren, kachels of andere warmte producerende apparaten.
- **VOEDING** - Sluit de radio alleen aan op een voeding van het type dat in de gebruiksaanwijzing wordt beschreven of op het apparaat is aangeduid.
- **BESCHERMING VAN HET NETSNOER** - Leg stroomkabels zodanig dat er niet op wordt gelopen of dat ze worden bekneld door items die er op/tegen worden geplaatst.
- **BINNENDRINGEN VAN VOORWERPEN OF VLOESTOFFEN** - Let erop dat voorwerpen of vloeistoffen niet door openingen in de behuizing naar binnen kunnen komen.
- **SCHADE WAARVOOR TECHNISCHE SERVICE NODIG IS** - In de volgende gevallen is er service door een gekwalificeerde technicus nodig:
 - het netsnoer of de stekker is beschadigd;
 - er zijn voorwerpen of vloeistoffen zijn in de radio terechtgekomen
 - het apparaat is blootgesteld aan regen;
 - het apparaat is gevallen of de behuizing is beschadigd;
 - het apparaat lijkt niet normaal te werken.

- **ONDERHOUD** - Gebruiker mag geen onderhoud aan het apparaat uitvoeren dat niet in de gebruiksaanwijzing wordt genoemd. Alle onderhoudswerkzaamheden moeten door gekwalificeerde technici worden uitgevoerd.

Let op: Als gevolg van een elektrostatische ontlading functioneert het display mogelijk dat niet correct of reageert het apparaat niet op de bedieningsknoppen. Schakel het apparaat dan uit, koppel het los en verwijder alle batterijen en sluit het na enkele seconden opnieuw aan.

STROOMBRONNEN

WISSELSTROOM: u sluit uw draagbare stereosysteem op de stroom aan door het netsnoer aan het aansluitpunt (19) aan de achterkant van het apparaat aan te brengen en de stekker in een stopcontact in de muur te steken.

Controleer of de nominale spanning van uw apparaat overeenkomt met uw lokale voltage. Zorg ervoor dat het netsnoer volledig in het apparaat is aangebracht.

BATTERIJSTROOM: om de radio met batterijen te gebruiken, haalt u de stekker uit het stopcontact en plaatst u 4 × "LR14" -batterijen in het vakje (20).

Controleer, ter voorkoming van schade aan het apparaat, of de batterijen correct zijn geplaatst. Verwijder de batterijen als de radio gedurende langere tijd niet wordt gebruikt. Dit ter voorkoming van lekkage van de batterijen en schade aan de radio.

OM DE RADIO TE GEBRUIKEN

Druk op de **[POWER]** knop (2) om het toestel aan te zetten;

Selecteer de gewenste audiobron door op de **[EQ/MODE]** knop (3) te drukken (FM/USB/AUX IN/CD);

(Zie de gedetailleerde instructies voor elke bron in de volgende hoofdstukken);

Stel het volume met de **[VOLUME +/-]** knoppen (8/9) in op het gewenste niveau;

Druk op de toets **[POWER]** (2) om het toestel uit te schakelen.

PRESET

U kunt maximaal 20 voorgeprogrammeerde radiozenders programmeren.

Houd de **[PLAY]** knop (4) ingedrukt, 20 voorgeprogrammeerde radiozenders zullen worden opgeslagen.

Om de voorgeprogrammeerde zenders op te roepen, drukt u op de **[PLAY]** toets (4).

FM RADIO GEBRUIK

Selecteer de "FM" modus door op de **[MODE]** knop (3) te drukken;

Stel de radiofrequentie als volgt in op de gewenste zender:

MANUAL SCAN: Gebruik de **[TUNE +/-]** knoppen (6/7) om uw gewenste zender in een stap van 0,05 MHz fijn af te stellen of houd de **[TUNE +/-]** knoppen (6/7) ingedrukt om de volgende/vorige beschikbare zender te scannen.

AUTO SCAN: Houd de **[PLAY]** knop (4) ingedrukt om het automatisch scannen te starten.

Opmerking: Voor een betere ontvangst dient u de antenne (10) te heroriënteren.

CD-MP3 GEBRUIK

Selecteer de "CD" functie door op de **[MODE]** knop (3) te drukken;

Open de CD-klep (11) en plaats een CD-MP3 disc met het label naar boven in het CD-vak.

Sluit het CD-deurtje (1). Er wordt gericht gezocht en de weergave start automatisch

vanaf het eerste nummer.

REPEAT

Om een enkel fragment, een disk of een map (alleen MP3) doorlopend af te spelen drukt u op de **[REP]** toets (5), u kunt kiezen tussen Rep-1 of REP-ALL.

USB BEDIENING

Selecteer de "CD"-modus door op de toets **[MODE]** (3) te drukken;

Sluit een USB-apparaat aan op de **[USB SOCKET]** (13);

De weergave start automatisch vanaf het eerste fragment.

Opmerking: Om beschadiging van het USB-geheugen te voorkomen, verwijdert u het alleen wanneer de radio is uitgeschakeld.

AUX IN WERKING

Selecteer de "AUX" modus door op de **[MODE]** knop (3) te drukken;

Gebruik een mannelijke naar mannelijke 3,5mm jack-kabel (niet meegeleverd) om een extern audio-apparaat aan te sluiten op de AUX-IN aansluiting (14).

Opmerking: De bediening van de muziek (afspelen, pauzeren, enz.) moet vanaf uw externe apparaat gebeuren.

EQUALIZER

Druk op de **[EQ]** knop (10) om te schakelen tussen vlak, rock, pop, jazz, klassiek.

TECHNISCHE SPECIFICATIES

Stroomvoorziening:	AC 230V ~ 50Hz. DC 6V = (4 x "LR14" Batterijen).
Dekking van radiofrequentie	
FM:	87.5 - 108 MHz.
Luidspreker	
Uitgangsvermogen:	2 x 2 Wrms.
Algemeen	
Koptelefoon-Uitgang:	3.5mm jack plug.
Aux-In	3.5mm jack plug.
USB	USB 2.0
Kenmerken zijn zonder voorafgaande kennisgeving onderhevig aan veranderingen.	

WAARSCHUWING

Het uitroepteken in een gelijkzijdige driehoek is bedoeld om de gebruiker erop attent te maken dat de gebruikershandleiding belangrijke instructies bevat voor het gebruik en het onderhoud.



De bliksemschicht in een gelijkzijdige driehoek is bedoeld om de gebruiker te waarschuwen voor de aanwezigheid van gevaarlijke spanning binnen in het apparaat.



Om het risico op elektrische schokken te reduceren, dient het apparaat niet te worden geopend. Het apparaat bevat geen onderdelen die gerepareerd kunnen worden door de gebruiker. In het geval van een defect dient contact opgenomen te worden met een gekwalificeerde technicus voor de reparatie.

230v~



Dit apparaat is ontworpen om te werken op 230v~ 50Hz. Als het apparaat voor een langere tijd niet gebruikt gaat worden, dient de stekker uit het stopcontact te worden gehaald.



Stel het apparaat niet bloot aan regen of vocht.



Gebruik het apparaat uitsluitend nadat is gecontroleerd dat alle aansluitingen correct zijn uitgevoerd.



Plaats het apparaat op een voldoende geventileerde plek. Plaats het apparaat niet in de buurt van gordijnen, op het tapijt of in in een stuk meubilair, zoals bijvoorbeeld een boekenkast.

Stel het apparaat niet bloot aan direct zonlicht of aan warmtebronnen.

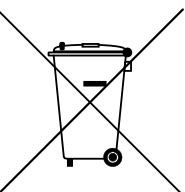
**CORRECTE AFVALVERWERKING VAN HET PRODUCT
(elektrisch en elektronisch afval)**

Dit symbool dat staat weergegeven op het product en in de documentatie ervan, duidt erop dat het product niet kan worden weggegooid met het gewone huisvuil aan het einde van de levensduur. Om schade aan het milieu of aan de gezondheid door ongepaste afvalverwijdering te voorkomen, dient de gebruiker dit product te scheiden van andere soorten afval op verantwoorde wijze ter bevordering van duurzaam hergebruik van de materiële hulpbronnen. De thuisgebruiker dient contact op te nemen met de verkoper van het apparaat of met de lokale gemeente voor informatie met betrekking tot het scheiden en recyclen van dit type product. Zakelijke gebruikers dienen contact op te nemen met hun leverancier en de algemene voorwaarden van de verkoopovereenkomst te raadplegen. Dit product dient niet te worden gemengd met ander bedrijfsafval voor de verwijdering.

POPIS KONTROLEK

1. LCD DISPLEJ
2. TLAČÍTKO POWER
3. EQ/MODE
4. **PLAY-PAUSE/ ENTER:** Stiskněte pro přehrávání. Při přehrávání dočasně zastavíte přehrávání a stiskněte znovu pro obnovení přehrávání.
5. **STOP:** Stiskněte pro ukončení přehrávání.
6. **ZPĚT / TUNE -:** Stisknutím přejdete na předchozí stopu, stisknutím a podržením se vrátíte zpět rychle.
7. **NEXT / TUNE +:** Stisknutím přejdete na další skladbu, stisknutím a podržením přejdete vpřed.
8. **VOLUME -**
9. **VOLUME +**
10. **ANTÉNA**
11. **CD DVÍŘKA**
12. **PROSTOR BATERIE**
13. **USB VSTUP**
14. **AUX-IN**
15. **VSTUP PRO SLUCHÁTKA**
16. **AC NAPĚTÍ**

BEZPEČNOSTNÍ POKYNY

- **NÁVOD** - Před použitím rádia je třeba pozorně přečíst všechny bezpečnostní pokyny a pokyny pro použití. Návod je nutné uschovat pro pozdější nahlédnutí.
- **DODRŽUJTE UPOZORNĚNÍ** - Je třeba dodržovat všechna upozornění na zařízení i v pokynech pro použití.
- **VODA A VLHKOST** - Zařízení se nesmí používat v blízkosti kapalin nebo v místnostech s vysokou úrovní vlhkosti.
- **VENTILACE** - Zařízení musí být umístěno tak, aby jeho umístění nebo poloha nebránily jeho vhodné ventilaci.
- **TEPLO** - Zařízení musí být umístěno v dostatečné vzdálenosti od zdrojů tepla, jako jsou radiátory, sporáky nebo jiná zařízení, která produkují teplo.
- **ZDROJ NAPÁJENÍ** - Rádio musí být připojeno výhradně ke zdroji elektrického napájení toho druhu, jaký je popsán v pokynech k použití nebo vyznačen na zařízení.
- **OCHRANA NAPÁJECÍHO KABELU** - Napájecí kabely musí být vedeny tak, aby se po nich neprocházelo, aby nedošlo k jejich přitlačení věcmi, které jsou na nich

BEZPEČNOSTNÍ POKYNY

- **NÁVOD** - Před použitím rádia je třeba pozorně přečíst všechny bezpečnostní pokyny a pokyny pro použití. Návod je nutné uschovat pro pozdější nahlédnutí.
- **DODRŽUJTE UPOZORNĚNÍ** - Je třeba dodržovat všechna upozornění na zařízení i v pokynech pro použití.
- **VODA A VLHKOST** - Zařízení se nesmí používat v blízkosti kapalin nebo

- v místnostech s vysokou úrovní vlhkosti.
- **VENTILACE** - Zařízení musí být
- umístěno tak, aby jeho umístění nebo poloha nebránilo jeho vhodné ventilaci.
- **TEPLO** - Zařízení musí být umístěno v dostatečné vzdálenosti od zdrojů tepla, jako jsou radiátory, sporáky nebo jiná zařízení, která produkují teplo.
- **ZDROJ NAPÁJENÍ** - Rádio musí být připojeno výhradně ke zdroji elektrického napájení toho druhu, jaký je popsán v pokynech k použití nebo vyznačen na zařízení.
- **OCHRANA NAPÁJECÍHO KABELU** - Napájecí kabely musí být vedeny tak, aby se po nich neprocházelo, aby nedošlo k jejich přitlačení věcmi, které jsou na nich položené nebo jsou k nim přitlačené.
- **VNIKUTÍ PŘEDMĚTŮ A TEKUTIN** - Je třeba dávat pozor, aby se zabránilo pádu předmětů a vylití tekutin do uzávěrů přes otvory.
- **POŠKOZENÍ VYŽADUJÍCÍ SERVIS** - Zařízení musí projít servisem ze strany kvalifikovaného personálu v případě, že:
 - Došlo k poškození napájecího kabelu nebo jeho zástrčky; -
 - Došlo k pádu předmětů na rádio nebo vylití tekutin do rádia -
 - Bylo zařízení vystaveno dešti;
 - Zařízení spadlo nebo došlo k poškození uzávěru;
 - Se zdá, že zařízení nefunguje obvyklým způsobem.
- **SERVIS** - Uživatel se nesmí pokoušet provádět servis zařízení, jestliže není příslušný postup popsán v pokynech k použití. Všechny provedené úkony servisu musí být oznámeny servisnímu personálu.

Poznámka: Když displej náležitě nefunguje nebo v případě, že nedochází k žádné reakci na použití ovládacích prvků, může to být způsobeno elektrostatickým výbojem. Vypněte, odpojte zařízení a vyjměte všechny baterie; znovu jej připojte až po uplynutí několika sekund.

ZDROJE NAPÁJENÍ

AC POWER: Přenosný stereofonní systém můžete napájet připojením do sítě (19) na zadní straně přístroje a do zásuvky ve zdi. Zkontrolujte, zda jmenovité napětí vašeho spotřebiče odpovídá místnímu napětí. Zkontrolujte, zda je napájecí kabel zcela zasunut do přístroje.

BATERIE: Chcete-li rádio používat s bateriemi, odpojte napájecí kabel a vložte do prostoru 4 × "LR14" baterie (20). Ujistěte se, že jsou baterie správně vloženy, aby nedošlo k poškození spotřebiče. Pokud nebudete rádio delší dobu používat, vyjměte baterie, protože by nezpůsobily únik baterií a následné poškození rádia.

POUŽÍVÁNÍ RÁDIA

Stisknutím tlačítka **[NAPÁJENÍ]** (2) zapněte jednotku;
Vyberte požadovaný zdroj zvuku stisknutím tlačítka **[EQ / MODE]** (3) (FM / USB / AUX IN / CD);
(Přečtěte si podrobné pokyny pro jednotlivé zdroje v následujících kapitolách);
Upravte hlasitost pomocí tlačítek **[VOLUME - / +]** (8/9) na požadovanou úroveň;
Stisknutím tlačítka **[NAPÁJENÍ]** (2) jednotku vypnete.

PŘEDNASTAVENÍ

Můžete naprogramovat maximálně 20 přednastavených rozhlasových stanic.

Stiskněte a podržte tlačítko **[PLAY]** (4), uloží se 20 předvoleb rozhlasových stanic. Předvolené stanice vyvoláte stisknutím tlačítka **[PLAY]** (4).

FUNKCE FM RÁDIA

Vyberte režim „FM“ stisknutím tlačítka **[MODE]** (3);

Nastavte rádiovou frekvenci na požadovanou stanici následujícím způsobem:

MANUÁLNÍ SKENOVÁNÍ: Pomocí tlačítek **[TUNE - / +]** (6/7) doladíte požadovanou stanici v kroku 0,05 MHz nebo stiskněte a podržte tlačítka **[TUNE - / +]** (6/7) pro skenování další / předchozí dostupná stanice.

AUTOMATICKÉ SKENOVÁNÍ: Stisknutím a podržením tlačítka **[PLAY]** (4) spustíte automatické skenování.

Poznámka: Pro lepší příjem změňte orientaci antény (10).

PROVOZ CD-MP3

Vyberte režim „CD“ stisknutím tlačítka **[MODE]** (3);

Otevřete dvířka CD (11) a vložte disk CD-MP3 štítkem nahoru do přihrádky na CD.

Zavřete dvířka CD (1). Proveďte se vyhledávání zaostření a přehrávání se spustí automaticky od první stopy.

OPAKOVAT

Chcete-li nepřetržitě přehrávat jednu stopu, nepřetržitě disk nebo složku (pouze MP3), stiskněte tlačítko **[REP]** (5), můžete vybrat Rep-1 nebo REP-ALL.

PROVOZ USB

Vyberte režim „CD“ stisknutím tlačítka **[MODE]** (3);

Připojte zařízení USB do **[USB ZÁSUVKY]** (13);

Přehrávání se spustí automaticky od první skladby.

Poznámka: Aby nedošlo k poškození paměti USB, vyjímajte ji pouze při vypnutém rádiu.

AUX V PROVOZU

Vyberte režim „AUX“ stisknutím tlačítka **[MODE]** (3);

K připojení externího zvukového zařízení do zásuvky AUX-IN (14) použijte jeden zástrčkový kabel 3,5 mm (není součástí dodávky).

Poznámka: Ovládání hudby (přehrávání, pozastavení atd.) Musí být prováděno z externího zařízení.

EQUALIZER

Stisknutím tlačítka **[EQ]** (10) přepnete na plochý, rockový, popový, jazzový, klasický.

TECNICKÉ SPECIFIKACE

Napájení:	AC 230V ~ 50Hz. DC 6V = (4 x "LR14" baterie).
Pokrytí rádiovou frekvencí	
FM:	87,5 - 108 MHz.
Reproduktorů	
Výstupní výkon:	2 x 2 Wrms.
Všeobecné	
Sluchátka Výstup:	3,5 mm jack.
Aux-In:	3,5 mm jack.

Specifikace a provedení podléhají případným změnám bez předchozího upozornění z důvodu zlepšení.

UPOZORNĚNÍ



Vykřičník uvnitř trojúhelníka na zadní straně skříňky přístroje upozorňuje uživatele na důležité pokyny pro obsluhu a ošetřování přístroje, uvedené v jeho doprovodné dokumentaci. čeština



Symbol blesku uvnitř trojúhelníka na zadní straně skříňky přístroje upozorňuje uživatele na existenci životu nebezpečného napětí na některých dílech uvnitř skříňky přístroje.

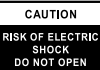

Nevyjímejte přístroj ze skříňky – riziko úrazu elektrickým proudem. Uvnitř skříňky nejsou díly, které by mohl opravit nebo seřídit jeho uživatel bez odpovídajícího vybavení a kvalifikace. Bude-li přístroj vyžadovat seřízení nebo opravu kontaktujte odborný servis. Zásahem do přístroje v době platnosti záruky se vystavujete riziku ztráty event. záručních plnění.



Přístroj je konstruován pro napájení střídavým napětím 230 V / 50 Hz z elektrické sítě. Pokud nebudete přístroj delší dobu používat odpojte jej od elektrické sítě vyjmutím vidlice síťového kabelu přístroje ze síťové zásuvky.



Chraňte přístroj před zmoknutím, postříkáním nebo políáním jakoukoliv kapalinou.



Vypnutím přístroje není přístroj odpojen od elektrické sítě. Pro odpojení přístroje od elektrické sítě vyjměte vidlici síťového kabelu přístroje ze síťové zásuvky. Před zapnutím přístroje přezkontrolujte všechna připojení k přístroji.



Neumísťujte přístroj na přímém slunci nebo v blízkosti zdrojů tepla. Vysokými teplotami je významně zkracována životnost elektronických dílů přístroje.

POKYNY PRO SPRÁVNOU LIKVIDACI VÝROBKU

(likvidaci použitých elektrických a elektronických zařízení)

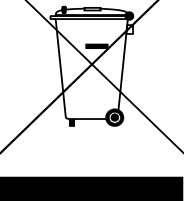

Tento symbol na výrobku, jeho příslušenství nebo obalu označuje, že při pozdější likvidaci výrobku (z jakýchkoliv důvodů) nesmí být s výrobkem zacházeno jako s domovním odpadem. Výrobek zlikvidujte jeho předáním na sběrné místo pro likvidaci použitých elektrických a elektronických zařízení šetrnou k životnímu prostředí. Zajištěním jejich správné likvidace zabráníte vzniku potenciálních rizik pro životní prostředí a lidské zdraví, která by mohla vzniknout nesprávným zacházením s odpady. Kromě toho recyklace odpadových materiálů napomáhá udržení přírodních zdrojů surovin pro příští generace. Podrobné informace k likvidaci tohoto výrobku šetrné k životnímu prostředí získáte u pracovníka ochrany životního prostředí místního (městského nebo obvodního) úřadu nebo v prodejně, ve které jste výrobek zakoupili.

POPIS KONTROLIEK

1. LCD DISPLEJ
2. TLAČIDLO POWER
3. EQ/MODE
4. **PLAY-PAUSE /ENTER:** Stlačte pre prehrávanie. Pri prehrávaní dočasne zastavíte prehrávanie a stlačte znovu pre obnovenie prehrávania.
5. **STOP/REPEAT**
6. **BACK / TUNE -:** Stlačením prejdete na predchádzajúcu stopu, stlačením a podržaním sa vrátite späť rýchlo.
7. **NEXT / TUNE +:** Stlačením prejdete na ďalšiu skladbu, stlačením a podržaním prejdete dopredu.
8. **VOLUME -**
9. **VOLUME +**
10. ANTÉNA
11. CD DVIERKA
12. PRIESTOR BATÉRIE
13. USB ZÁSUVKA
14. AUX-IN ZÁSUVKA
15. SLÚCHADLÁ VYSTÚPIA
16. AC NAPÄTIA

BEZPEČNOSTNÉ POKYNY

NÁVOD - Pred použitím rádia si pozorne prečítajte všetky bezpečnostné pokyny a pokyny pre použitie. Návod je potrebné uschovať kvôli následnému nahliadnutiu.

DODRŽUJTE UPOZORNENIA - Je potrebné dodržiavať všetky upozornenia uvedené na zariadení i v pokynoch pre použitie.

VODA A VLHKOSŤ - Zariadenie nesmie byť používané v blízkosti kvapalín alebo v miestnostiach s vysokou úrovňou vlhkosti.

VENTILÁCIA - Zariadenie musí byť umiestnené tak, aby bola umožnená vhodná ventilácia.

TEPLO - Zariadenie musí byť umiestnené v dostatočnej vzdialenosti od zdrojov tepla, ako sú radiátory, sporáky alebo iné zariadenia produkujúce teplo.

ZDROJ NAPÁJANIA - Rádio musí byť pripojené výhradne k zdroju elektrického napájania uvedeného v pokynoch na použitie, alebo vyznačeného na zariadení.

OCHRANA NAPÁJACIEHO KÁBLA - Napájacie káble musia byť vedené tak, aby sa po nich nešliapalo a aby neboli pritlačené žiadnymi predmetmi.

VNIKNUTIE PREDMETOV A TEKUTÍN - Dávajte pozor, aby vám cez otvory v kryte nespadol do vnútra žiadny predmet a aby ste nevyliali žiadnu tekutinu.

POŠKODENIE VYŽADUJÚCE SERVIS - Na zariadení musí byť vykonaný servis kvalifikovaným technikom v prípade, ak:

Došlo k poškodeniu napájacieho kábla alebo jeho zástrčky;

Došlo k pádu predmetov na rádio alebo vyliatiu tekutín do rádia

Bolo zariadenie vystavené dažďu;

Zariadenie spadlo, alebo ak bol poškodený uzáver;

POUŽÍVANIE RÁDIA

Stlačením tlačidla **[NAPÁJANIE]** (2) zapnite zariadenie;
Stlačením tlačidla **[EQ / MODE]** (3) (FM / USB / AUX IN / CD) vyberte požadovaný zdroj zvuku;
(Podrobné pokyny pre jednotlivé zdroje nájdete v nasledujúcich kapitolách);
Hlasitosť nastavte pomocou tlačidiel **[VOLUME - / +]** (8/9) na požadovanú úroveň;
Stlačením tlačidla **[NAPÁJANIE]** (2) jednotku vypnete.

PREDNASTAVENÉ

Naprogramovať môžete maximálne 20 predvolených rozhlasových staníc.
Stlačte a podržte tlačidlo **[PLAY]** (4), uloží sa 20 predvolených rozhlasových staníc.
Ak chcete vyvolať predvolené stanice, stlačte tlačidlo **[PLAY]** (4).

PREVÁDZKA RÁDIA FM

Stlačením tlačidla **[MODE]** (3) zvolte režim „FM“;
Rádiofrekvenciu nastavte na požadovanú stanicu nasledovne:
MANUÁLNE SKENOVANIE: Pomocou tlačidiel **[TUNE - / +]** (6/7) doladíte požadovanú stanicu v kroku 0,05 MHz alebo stlačte a podržte tlačidlá **[TUNE - / +]** (6/7), aby ste naskenovali ďalší / predchádzajúca dostupná stanica.
AUTOMATICKÉ SKENOVANIE: Stlačením a podržaním tlačidla **[PLAY]** (4) spustíte automatické skenovanie.
Poznámka: Pre lepší príjem presmerujte anténu (10).

PREVÁDZKA CD-MP3

Stlačením tlačidla **[MODE]** (3) zvolte režim „CD“;
Otvorte dvierka CD (11) a do priehradky na CD vložte disk CD-MP3 so štítkom hore.
Zatvorte dvierka CD (1). Vykoná sa vyhľadávanie zaostrenia a prehrávanie sa spustí automaticky od prvej stopy.

OPAKOVAŤ

Ak chcete nepretržite prehrávať jednu stopu, nepretržite disk alebo priečinok (iba MP3), stlačte tlačidlo **[REP]** (5), môžete zvoliť Rep-1 alebo REP-ALL.

PREVÁDZKA USB

Stlačením tlačidla **[MODE]** (3) zvolte režim „CD“;
Pripojte USB zariadenie do **[USB ZÁSUVKY]** (13);
Prehrávanie sa spustí automaticky od prvej stopy.
Poznámka: Aby ste predišli poškodeniu USB pamäte, vyberajte ju iba vtedy, keď je rádio vypnuté.

AUX V PREVÁDZKE

Stlačením tlačidla **[MODE]** (3) zvolte režim „AUX“;
Pomocou jedného mužského kábla 3,5 mm jack (nie je súčasťou dodávky) pripojte akékoľvek externé zvukové zariadenie k zásuvke AUX-IN (14).
Poznámka: Ovládanie hudby (prehrávanie, pozastavenie atď.) Sa musí vykonávať z externého zariadenia.

EQUALIZER

Stlačením tlačidla [EQ] (10) prepnete na plochý, rockový, popový, jazzový alebo klasický.

TECHNICKÁ ŠPECIFIKÁCIA

Napájanie: AC 230V ~ 50Hz.
DC 6V = (4 x "LR14" batérie).

Pokrytie rádiovou frekvenciou

FM: 87,5 - 108 MHz.

Reproduktorov

Výstupný výkon: 2 x 2 Wrms.

Všeobecný

Slúchadlá Výstup: 3,5 mm jack.

Aux-In: 3,5 mm jack.

Špecifikácia a prevedenie podliehajú prípadným zmenám bez predchádzajúceho upozornenia z dôvodu zlepšenia.

OPOZORILO

Výkričník vo vnútri trojuholníka na skrinke prístroja upozorňuje užívateľa na existenciu dôležitých pokynov pre jeho obsluhu uvedených v návode.



Symbol blesku vo vnútri trojuholníka upozorňuje užívateľa na nebezpečné napätie na niektorých dieloch vo vnútri skrinky prístroja.



Nevyberajte prístroj zo skrinky - riziko úrazu elektrickým prúdom. Vo vnútri skrinky prístroja nie sú diely ktoré by mohol opraviť alebo nastaviť jeho užívateľ bez zodpovedajúceho vybavenia a kvalifikácie. Ak bude prístroj vyžadovať nastavenie alebo opravu kontaktujte odborný servis. Zásahom do prístroja v dobe platnosti záruky sa vystavujete riziku straty príp. záručných plnení.

230v~



Chráňte prístroj pred zmoknutím, postriekaním alebo poliatím akoukoľvek kvapalinou - riziko úrazu elektrickým prúdom. Nepoužívajte prístroj mimo miestnosti.



Pre odpojenie prístroja od elektrickej siete vyberte vidlicu sieťového kábla prístroja zo sieťovej zásuvky.



Prístroj umiestenie na dobre vetranom mieste. Nezakrývajte vetracie otvory skrinky prístroja - riziko jeho prehriatia a poškodenia.



Chráňte prístroj pred priamym slnkom, neumiestňujte prístroj v blízkosti zdrojov tepla. Vysokými teplotami je výrazne skracovaná životnosť elektronických komponentov prístroja.

POKYNY PRO SPRÁVNOU LIKVIDACI VÝROBKU
(likvidaci použitých elektrických a elektronických zařízení)

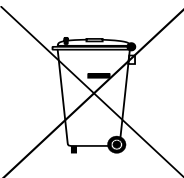

Tento symbol na výrobku, jeho príslušenstvi alebo obalu označuje, že pri pozdnejší likvidaci výrobku (z jakýchkoľiv dôvodů) nesmí být s výrobkem zacházeno jako s domovním odpadem. Výrobek zlikvidujte jeho předáním na sběrné místo pro likvidaci použitých elektrických a elektronických zařízení šetrou k životnímu prostředí. Zajištěním jejich správné likvidace zabráníte vzniku potenciálních rizik pro životní prostředí a lidské zdraví, která by mohla vzniknout nesprávným zacházením s odpady. Kromě toho recyklace odpadových materiálů napomáhá udržení přírodních zdrojů surovin pro příští generace. Podrobné informace k likvidaci tohoto výrobku šetrné k životnímu prostředí získáte u pracovníka ochrany životního prostředí místního (městského nebo obvodního) úřadu nebo v prodejně, ve které jste výrobek zakoupili.

Hereby, Roadstar Management SA declares that the radio equipment type CDR-365U is in compliance with Directive 2014/53/EU. The full text of the EU declaration of conformity is available at the following internet address: <http://roadstar.com/images/ce/CDR-365U.pdf> or by scanning the following QR Code.

Roadstar Management SA erklärt hiermit, dass das Funkgerät vom Typ CDR-365U der Richtlinie 2014/53 / EU entspricht. Der vollständige Text der EU-Konformitätserklärung ist unter der folgenden Internetadresse verfügbar: <http://roadstar.com/images/ce/CDR-365U.pdf> oder durch Scannen des folgenden QR-Codes.

Nous, soussignés Roadstar Management SA, déclarons que l'équipement radio de type CDR-365U est conforme aux exigences de la directive 2014/53/EU. Le texte complet de cette déclaration de conformité EU est disponible à l'adresse internet suivante: <http://roadstar.com/images/ce/CDR-365U.pdf> ou en scannant le code QR suivant.

Con la presente, Roadstar Management SA dichiara che l'apparecchiatura radio del tipo CDR-365U è conforme alla Direttiva 2014/53 / UE. Il testo completo della dichiarazione di conformità UE è disponibile al seguente indirizzo Internet: <http://roadstar.com/images/ce/CDR-365U.pdf> o eseguendo la scansione del seguente codice QR.

Por la presente, Roadstar Management SA declara que el equipo de radio tipo CDR-365U cumple con la Directiva 2014/53 / EU. El texto completo de la declaración de conformidad UE está disponible en la siguiente dirección de Internet: <http://roadstar.com/images/ce/CDR-365U.pdf> o escaneando el siguiente código QR.

Wij, ondergetekende Roadstar Management SA, verklaren dat radioapparatuur van het type CDR-365U voldoet aan de vereisten van Richtlijn 2014/53 / EU. De volledige tekst van deze EU-conformiteitsverklaring is beschikbaar op het volgende internetadres: <http://roadstar.com/images/ce/CDR-365U.pdf> of door de volgende QR-code te scannen.

Společnost Roadstar Management SA tímto prohlašuje, že rádiové zařízení typu CDR-365U je v souladu se směrnicí 2014/53 / EU. Úplné znění prohlášení o shodě EU je k dispozici na této internetové adrese: <http://roadstar.com/images/ce/CDR-365U.pdf> nebo skenováním následujícího QR kódu.

Roadstar Management SA týmto vyhlasuje, že rádiové zariadenie typu CDR-365U je v súlade so smernicou 2014/53 / EÚ. Úplné znenie vyhlásenia o zhode EÚ je k dispozícii na tejto internetovej adrese: <http://roadstar.com/images/ce/CDR-365U.pdf> alebo skenovaním nasledujúceho kódu QR.





**INTERNATIONAL WARRANTY - INTERNATIONALE GARANTIE
GARANTIE INTERNATIONALE - GARANZIA INTERNAZIONALE
GARANTIA INTERNACIONAL - GARANTIA INTERNACIONAL
ΔΙΕΘΝΗΣ ΕΓΓΥΗΣΗ**

Serial No.
Serien Nr.
No. de série
No. di serie
No. de serie
No. de série
ΑΡΙΘΜΟΣ ΣΕΙΡΑΣ

Type of set
Geräte Type
d'appareil
Tipo d'apparecchio
Tipo de aparato
Tipo de aparelho
Τύπος συσκευής

Purchase date
Kaufdatum
Date d'achat
Data d'acquisto
Fecha de compra
Data de compra
Ημερομηνία αγοράς

Dealer's Stamp / Händlerstempel / Timbre du négociant / Timbro del negoziante
Sello del establecimiento vendedor / Carimbo da loja de Venda / Σφραγίδα του καταστήματος



is a registered Trademark of Roadstar S.A. - Switzerland. All rights reserved.

FRANÇAIS Conditions Générales de Garantie Roadstar

La société Roadstar par le biais de sa propre organisation et avec les modalités indiquées ci-dessous - garantit le bon fonctionnement et l'absence de défauts de fabrication des produits ayant la marque Roadstar, pendant la période de garantie. En cas de dysfonctionnement ou de défaut de fabrication du produit, la société Roadstar, par le biais de son organisation de vente ou de ses propres distributeurs, prendra à sa charge la réparation et, au cas où cela ne serait pas possible, le remplacement du produit. La réparation ou le remplacement du produit est à la discrétion de Roadstar ou de son distributeur. Le délai de Garantie est conforme à la directive 99/44/CE de l'Union Européenne. Pour les autres Pays, veuillez vous référer aux lois en vigueur dans chacun d'eux. Ne sont pas couvertes par la garantie les parties sujettes à usure, les parties esthétiques, les produits ayant un cachet de garantie endommagé ou un numéro de série illisible, ainsi que les dommages provoqués par un cas fortuit, des négligences, un usage impropre, l'emploi de pièces de rechange non d'origine, ou n'importe quelle autre cause pouvant être attribuée à des défauts du produit Roadstar. La présente "garantie" ne préjudicie pas les droits du consommateur énoncés dans la directive 99/44/CE. Pour toute information supplémentaire, consultez le site www.roadstar.com ou adressez votre demande par e-mail aftersales@roadstar.com.

ITALIANO Condizioni Generali Garanzia Roadstar

Roadstar- per mezzo della propria organizzazione e con le modalità qui di seguito precisate - **garantisce** il buon funzionamento e l'assenza di difetti di fabbricazione per i prodotti con marchio Roadstar, durante il periodo di garanzia. In caso di malfunzionamento o di difetto di fabbricazione del prodotto la Roadstar **provvederà**, con la propria organizzazione o il proprio Distributore, alla riparazione e, ove ciò non fosse possibile, alla sostituzione del prodotto. La riparazione o la sostituzione è a discrezione della Roadstar o del suo Distributore.

Il **periodo di Garanzia** segue quanto riportato nella direttiva 99/44/CE dell'Unione Europea. Per tutti i Paesi non membri della UE, si fa riferimento alle leggi vigenti del paese di appartenenza. La garanzia ha validità solo se il presente certificato è stato compilato in ogni sua parte e accompagnato da idonea prova di acquisto, fiscalmente valida. **Non sono coperti da garanzia** le parti soggette ad usura, le parti estetiche, i Prodotti con sigillo di garanzia danneggiato o numero di serie illeggibile, nonché i danni provocati da caso fortuito, negligenze, uso improprio, uso di ricambi non originali, imballaggi impropri, o da qualunque altra causa non imputabile a difetti del prodotto della Roadstar. La presente "garanzia" non pregiudica i diritti di cui il consumatore è titolare secondo la direttiva 99/44/CE. Per ulteriori informazioni consultare il sito www.roadstar.com, o inviare richieste all'indirizzo email aftersales@roadstar.com.

ENGLISH Roadstar Warranty Terms and Conditions

Roadstar- by means of its sales organisation, representative or distributor- **guarantees** its products against manufacturing defects in material and/or workmanship throughout the period of warranty. Should the product fail to work or shows manufacturing defect within the warranty period, Roadstar- by means of its sales organisation, representative or distributor - will take the necessary actions to restore the perfect functioning of the product. To repair or to replace is at discretion of Roadstar or it's representative or distributor. The **warranty period** is in accordance with directive 99/44/CE of the European Union. For all non EU members, please refer to the local law of each country. **This warranty does not cover** normal wear and tear of the product and/or its parts, any damage, failure, or loss caused by accident, misuse, and any other failure not directly related to a defect of the product. This warranty does not void consumer's rights in accordance with EU Directive 99/44/CE. For further information please visit the website www.roadstar.com, or write to aftersales@roadstar.com.

DEUTSCH Allgemeine "Roadstar" Garantiebedingungen

Die Firma "Roadstar" **garantiert** - durch die eigene Organisation und mit den hier nachstehend im Detail aufgeführten Modalitäten - die korrekte Funktionsweise und die Einwandfreiheit der Produkte mit der Markenbezeichnung "Roadstar". Sollte ein Produkt nicht korrekt funktionieren oder Herstellungsfehler aufweisen, **wird "Roadstar"** mit dem eigenen Vertriebsnetz oder durch den eigenen Vertrieb für die **Reparatur sorgen** oder wenn nicht möglich, für den Ersatz des Produktes. Die **Garantiezeit** ist in Übereinstimmung mit der Richtlinie 99/44/CE der Europäischen Union. Für alle nicht Mitgliedsstaaten der EU, gilt die jeweils lokale gesetzlich vorgeschriebene Garantiezeit. **Ausgeschlossen von der Garantie** sind Verschleißteile, ästhetische Teile, Produkte mit beschädigtem Garantiesiegel oder nicht lesbare Seriennummer, sowie die Schäden, die zufällig durch Fahrlässigkeit, unzulässigen Gebrauch, durch den Gebrauch von nicht originalen Ersatzteilen, ungeeigneter Verpackung oder aus irgen einem Grund verursacht werden, der den "Roadstar" Produkten nicht zu zuschreiben sind. Diese "Garantie" beeinträchtigt nicht die Rechte des Verbrauchers gemäss der Richtlinie 99/44/CE. Weitere Informationen fin-

den Sie im Internet unter der Adresse www.roadstar.com oder richten Sie Ihre Anfragen bitte an die E-Mail Adresse aftersales@roadstar.com.

ESPAÑOL Condiciones generales de garantía Roadstar

Por medio de su organización con las modalidades precisadas a continuación, Roadstar **garantiza** el buen funcionamiento y la ausencia de defectos de fabricación en los productos con marca Roadstar durante el periodo de garantía. En caso de malfuncionamiento o defecto de fabricación del producto, Roadstar **procederá** a su reparación y cuando esto no fuese posible, a su sustitución, por medio de su organización de venta o de sus distribuidores. El **periodo de garantía** es el establecido en la Ley 9/94/CE de la Unión Europea. Para todos los miembros no pertenecientes a la Unión Europea, por favor seguir las indicaciones marcadas por cada país. **No están cubiertas por la garantía** las partes sujetas a desgaste, las partes estéticas, los productos con sello de garantía dañado o número de serie ilegible, además que los daños provocados por casos fortuitos, negligencias, usos incorrectos, uso de piezas de recambio no originales, embalajes no adecuados, o cualquier otra causa no atribuible a defectos del producto Roadstar. La presente garantía no perjudica los derechos del consumidor según la directiva 99/44/CE. Para mayores informaciones consulte el sitio www.roadstar.com o solicite informaciones a la dirección email aftersales@roadstar.com

PORTUGUES Condições Gerais da Garantia Roadstar

Roadstar- mediante a própria organização e nas formas logo a seguir pormenorizadas - **garante** um bom funcionamento e a ausência de defeitos de fabricação para os produtos da marca Roadstar durante o prazo de garantia. No caso de mau funcionamento ou de defeito de fabricação o consumidor deverá contactar o Distribuidor Da Roadstar do próprio país, que se encontra mediante consulta do site www.roadstar.com. O **periodo de garantia** está de acordo com a directiva 99/44/CE da União Europeia. Para os que não são membros da UE, por favor consulte a lei em vigor respeitante a cada país. **Não estão cobertos pela garantia:** as peças sujeitas a desgaste, as peças de enfeite, os Produtos com lacre de garantia danificado ou número de série ilegível, além dos danos provocados por caso fortuito, negligências, utilização imprópria, emprego de peças de reposição não originais, embalagens impróprias ou de quaisquer outras causas não imputáveis a defeitos do produto da Roadstar. A presente "garantia" não prejudica os direitos a que o consumidor é titular nos termos da directiva 99/44/CE. Para maiores informações consulte o site www.roadstar.com ou solicite-os ao endereço de correio electrónico: aftersales@roadstar.com.

ΕΛΛΗΝΙΚΑ Γενικοί Όροι Εγγύησης Roadstar

Η Εταιρεία (Roadstar) εγγυάται για τα προϊόντα της για τυχόν κατασκευαστικά λάθη, στα υλικά και / ή στην εργασία κατά την διάρκεια της περιόδου που ισχύει η εγγύηση, όπως καθορίζεται στο κεφάλαιο (4). Εάν το προϊόν δεν λειτουργεί σωστά ή έχει κάποιο κατασκευαστικό πρόβλημα και βρίσκεται εντός εγγυήσεως, όπως περιγράφεται στο κεφάλαιο (4),

η εταιρεία θα λάβει τα απαραίτητα μέτρα για να αποκαταστήσει την σωστή λειτουργία της συσκευής. Η επιδιόρθωση ή η αντικατάσταση της συσκευής είναι στην κρίση της εταιρείας. Εάν το προϊόν δεν λειτουργεί σωστά ή έχει κάποιο κατασκευαστικό πρόβλημα, ο καταναλωτής θα πρέπει να επικοινωνήσει με τον εξουσιοδοτημένο αντιπρόσωπο.

Η λίστα με τους αντιπροσώπους ανά χώρα μπορεί να αναζητηθεί στην ιστοσελίδα www.roadstar.com.

Η χρονική διάρκεια της εγγύησης ισχύει σύμφωνα με την οδηγία 99/44/CE της Ευρωπαϊκής Ένωσης. Για όλες τις χώρες που δεν ανήκουν στην Ευρωπαϊκή Ένωση, παρακαλώ αναφερθείτε στη νομοθεσία της κάθε χώρας.

Αυτή η εγγύηση δεν καλύπτει την φυσιολογική φθορά της συσκευής και/ ή μέρη αυτής, οποιαδήποτε ζημιά που έχει προκληθεί από ατύχημα, από κακή χρήση και κάθε άλλη ζημιά η οποία δεν έχει άμεση σχέση με ελάττωμα της συσκευής. Αυτή η εγγύηση δεν θίγει τα δικαιώματα του καταναλωτή, σύμφωνα με τον κανονισμό 99/44/CE της Ευρωπαϊκής Ένωσης.

Για περισσότερες πληροφορίες επισκεφθείτε την ιστοσελίδα www.roadstar.com ή γράψτε στην ηλεκτρονική διεύθυνση aftersales@roadstar.com.

VER.:1.0
25.03.2021

Roadstar Management SA, via Passeggiata 7 CH 6883 Novazzano (Switzerland)

 **Roadstar**® is a registered Trademark of Roadstar S.A. - Switzerland. All rights reserved.