

Panasonic®

Základní návod k obsluze Digitální fotoaparát

Model č. DC-TZ99

LUMIX



Před použitím tohoto produktu si pozorně přečtěte tyto pokyny a celý návod si uložte pro použití v budoucnosti.

Podrobnější pokyny k obsluze jsou k dispozici v dokumentu „Rozšířený návod k obsluze (formát PDF)“. Chcete-li si ho přečíst, stáhněte si jej z webových stránek. (→ 68)

Webová stránka: <http://www.panasonic.com>

E

DVQX2702ZA
M1224KZ0

Vážený zákazníku,

rádi bychom využili této příležitosti a poděkovali vám za nákup tohoto digitálního fotoaparátu Panasonic. Tento návod si pozorně přečtěte a ponechte si jej pro použití v budoucnosti. Upozorňujeme, že skutečné ovládací prvky, díly, položky menu atd. mohou ve vašem fotoaparátu vypadat poněkud odlišně, než znázorňují ilustrace v tomto návodu k obsluze.

Dodržujte autorská práva.

- Záznamem nahraných kazet, disků nebo jinak zveřejněných nebo vysílaných materiálů pro jiné než soukromé použití se můžete dopustit porušení autorských práv. Záznam některých materiálů je omezen i pro soukromé použití.

Informace pro vaši bezpečnost

VAROVÁNÍ:

Abyste snížili nebezpečí vzniku požáru, úrazu elektrickým proudem nebo poškození výrobku:

- Nevystavujte zařízení působení deště, vlhkosti, kapající nebo stříkající vodě.
- Používejte doporučené příslušenství.
- Nesnímejte kryty zařízení.
- Nepokoušejte se o svépomocnou opravu zařízení. Všechny opravy přenechejte kvalifikovanému servisu.

■ Označení produktu – výrobní štítek

Produkt	Umístění
Digitální fotoaparát	Dole vzadu (když je displej natočen)

■ Informace o baterii

UPOZORNĚNÍ

- Při nesprávné výměně baterie hrozí nebezpečí výbuchu. Na výměnu použijte pouze typ doporučený výrobcem.
 - Před likvidací baterií kontaktujte místní úřady nebo prodejce a vyžádejte si informace o správném způsobu likvidace.
-
- Baterii nezahřívejte a nevystavujte ohni.
 - Baterii (baterie) nenechávejte delší dobu v autě, které je vystaveno přímému slunečnímu záření a má zavřená okna a dveře.
 - Nevystavujte nízkému tlaku vzduchu ve vysokých nadmořských výškách.
 - Nevystavujte extrémně nízkému tlaku vzduchu, protože to může způsobit výbuch nebo únik hořlavých kapalin a plynů.

Varování

Nebezpečí požáru, exploze a popálení. Baterii nerozebírejte, nevystavujte teplotám nad 60 °C, ani nespalujte.

■ Upozornění k používání

- Vždy používejte originální stativ Panasonic (DMW-SHGR2: volitelné příslušenství).
- Použijte „High Speed HDMI micro kabel“ (Konektor typu D - typu A) s délkou méně než 3 m.

Toto zařízení udržujte v co největší možné vzdálenosti od zařízení, které je zdrojem elektromagnetického záření (např. mikrovlnné trouby, televizoru, herní konzole apod.).

- V případě umístění zařízení na televizoru nebo v jeho blízkosti může elektromagnetické záření televizoru způsobit poškození snímků a/nebo zvukového záznamu.
- Nepoužívejte fotoaparát v blízkosti mobilních telefonů, protože může dojít ke vzniku rušení, které nepříznivě ovlivní snímky a/nebo zvukový záznam.
- Silné magnetické pole vytvořené reproduktory nebo velkými motory může způsobit poškození zaznamenaných dat nebo zkreslení snímků.
- Elektromagnetické záření může nepříznivě ovlivnit činnost tohoto zařízení a způsobit zkreslení obrazu a/nebo zvuku.
- Pokud je fotoaparát nepříznivě ovlivněn elektromagnetickým zařízením a přestane pracovat správně, vypněte jej a vyjměte baterii nebo odpojte síťový adaptér. Potom opět vložte baterii nebo připojte síťový adaptér a fotoaparát zapněte.

Nepoužívejte fotoaparát v blízkosti rozhlasových vysílačů nebo vedení vysokého napětí.

- V případě záznamu v blízkosti rozhlasových vysílačů nebo vedení vysokého napětí může dojít k výraznému zhoršení kvality snímků a/nebo zvukového záznamu.

Prohlášení o shodě (DoC) pro EU

Společnost „Panasonic Entertainment & Communication Co., Ltd.“ tímto prohlašuje, že tento produkt je ve shodě se základními požadavky a dalšími příslušnými ustanoveními směrnice 2014/53/EU.

Zákazníci si mohou stáhnout originál DoC pro naše produkty RE z našeho serveru DoC: <https://www.ptc.panasonic.eu/compliance-documents>

Dovožce pro EU: Panasonic Marketing Europe GmbH Hagenauer Strasse 43, 65203 Wiesbaden, Německo

Autorizovaný zástupce v EU: Panasonic Marketing Europe GmbH Panasonic Testing Centre, Winsbergring 15, 22525 Hamburg, Německo

Maximální výkon a provozní frekvenční pásma vysílače

Typ bezdrátového připojení	Frekvenční pásmo (centrální frekvence)	Maximální výkon (dBm e.i.r.p.)
WLAN	2412-2462 MHz	13 dBm
Bluetooth	2402-2480 MHz	10 dBm

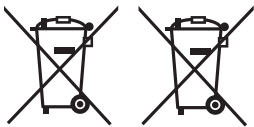

Tyto symboly označují samostatný sběr opotřebovaných elektrických a elektronických zařízení nebo baterií.

Podrobnější informace naleznete v dokumentu „Rozšířený návod k obsluze (ve formátu PDF)“.

-
- Před čištěním fotoaparátu vyjměte baterii, paměťovou kartu nebo odpojte síťovou zástrčku z elektrické zásuvky. K čištění fotoaparátu použijte měkkou, suchou tkaninu.
 - Na displej netlačte nadměrnou silou.
 - Na objektiv netlačte nadměrnou silou.
 - Fotoaparát chraňte před kontaktem s pesticidy nebo těkavými látkami (může dojít k poškození nebo olupování povrchové úpravy).
 - Zamezte dlouhodobému kontaktu fotoaparátu s gumou a plastovými produkty.
 - K čištění fotoaparátu nepoužívejte chemické prostředky, jako je např. benzín, ředidlo, alkohol, kuchyňské čisticí prostředky apod., protože mohou způsobit deformaci krytu nebo odlupování povrchové úpravy.
 - Fotoaparát nenechávejte otočený objektivem do slunce, protože jeho paprsky by mohly způsobit poruchu.
 - Používejte jen dodané šňůry a kabely.
 - Kabely, které jsou součástí balení, neprodlužujte.
 - V době, kdy fotoaparát přistupuje k paměťové kartě (např. záznam snímků, čtení, odstranění nebo formátování), fotoaparát nevypínejte ani nevyjímáte baterii nebo paměťovou kartu.
Fotoaparát také nevystavujte vibracím, nárazům nebo působení statické elektřiny.
 - Údaje na paměťové kartě mohou být poškozeny nebo zničeny vlivem elektromagnetického vlnění, statickou elektřinou nebo poruchou fotoaparátu či samotné karty. Důležitá data doporučujeme ukládat do počítače apod.
 - Paměťovou kartu neformátujte na počítači nebo na jiném zařízení. Aby byla zaručena správná činnost, formátujte ji jen ve fotoaparátu.
-

-
- **Baterie není v době dodávky fotoaparátu nabitá. Před používáním baterii nabijte.**
 - **Baterie je dobíjecí lithium-iontová baterie. Pokud je teplota velmi vysoká nebo velmi nízká, provozní doba baterie se zkrátí.**
 - Baterie se během používání, během nabíjení a po nabíjení zahřívá. Také fotoaparát se během používání zahřívá. Není to porucha.
 - **V blízkosti kontaktů napájecího konektoru nebo v blízkosti baterií nenechávejte žádné kovové předměty (např. sponky).**
 - Baterii uložte na chladném a suchém místě s relativně stálou teplotou: (Doporučená teplota: 15 °C až 25 °C (59 °F až 77 °F), doporučená vlhkost: 40%RH až 60%RH).
 - **Plně nabitou baterii neskladujte dlouhodobě.** Při dlouhodobém skladování doporučujeme baterii jednou ročně nabít. Po úplném nabití vyjměte baterii z fotoaparátu a opět ji uschovejte.
 - Vyjmutou baterii vložte kvůli skladování nebo přepravě do plastového sáčku atd. a držte ji mimo dosah kovových předmětů (svorek atd.).
 - Při likvidaci baterií se obraťte na místní úřady nebo prodejce a informujte se o správném způsobu likvidace.
 - Je-li položka [Auto Power Off] (Automatické vypnutí napájení) nebo [Auto Power Off(Wi-Fi)] (Automatické vypnutí napájení (Wi-Fi)) v [Power Save Mode] (Režim úspory energie) nastavena na [OFF] (Vyp.), spotřeba energie tohoto fotoaparátu se může zvýšit.
 - Další informace o energetické účinnosti produktu naleznete na naší webové stránce www.panasonic.com a do vyhledávacího políčka zadejte číslo modelu.
-





Výkon dodávaný nabíječkou musí být mezi min. 2,5 W, což vyžaduje tento produkt a max. 15 W pro dosažení maximální rychlosti nabíjení.

Jak používat tento návod

■ Symboly v textu

MENU Znáznorňuje, že menu lze otevřít stisknutím tlačítka [MENU/SET].

Kroky pro nastavení položky menu jsou vysvětleny následujícím způsobem:

MENU →  [Rec] (Záznam) → [Quality] (Kvalita) → 

- V tomto návodu se kurzorová tlačítka pro pohyb nahoru, dolů, vlevo a vpravo znázorňují jako ▲▼◀▶.

Režim záznamu:   P A S M   

- V režimech záznamu, které zobrazují ikony v černé barvě, lze zvolit a aktivovat označené menu a funkce.

 (Uživatelský režim) má různé funkce, záleží na režimu záznamu, který je zaregistrován.

- Vnější design a specifikace tohoto produktu, jak jsou popsány v tomto dokumentu, se mohou lišit od skutečného produktu.
- Ilustrace použité v tomto dokumentu se mohou lišit od skutečného produktu a skutečných obrázků zobrazených na produktu.
- Obrázky použité v tomto dokumentu jsou vzorové obrázky používané k vysvětlení funkcí a efektů.

Obsah

■ Informace pro vaši bezpečnost.....	2
--------------------------------------	---

Příprava/Základy

■ Před použitím	10
■ Standardné příslušenstvo.....	12
■ Systém příslušenství pro digitální fotoaparát	13
■ Názvy a funkce hlavních částí fotoaparátu...	14
■ Stručný průvodce instalací	16
Vkládání baterie a/nebo paměťové SD karty (volitelné příslušenství).....	16
Nabíjení baterie	17
Nastavení hodin	21
Formátování karty (inicializace).....	22
Úprava úhlu displeje.....	22
Ovladač režimů (volba režimu záznamu).....	23
Držení fotoaparátu	24
Spoušť (Pořizování snímků).....	24
■ Základní obsluha	25
■ Nastavení menu	29

Snímání

■ Snímání s automatickými nastaveními (Inteligentní automatický režim).....	30
■ Snímání vlastních snímků [Self Shot] (Autoportrét)	31
■ Snímání pomocí funkce snímků v rozlišení 4K	32
■ Ovládání zaostření po záznamu ([Post Focus] (Následné ostření)/ [Focus Stacking] (Slučování snímků))	36
■ Snímání videozáznamů	39

Prohlížení

■ Prohlížení snímků	41
---------------------------	----

Menu

■ Seznam položek menu	42
-----------------------------	----

Funkce Wi-Fi/Bluetooth

■ Co můžete dělat pomocí funkce Wi-Fi®/Bluetooth®	48
■ Ovládání fotoaparátu jeho připojením k chytrému telefonu	50

Další informace

■ Stahování softwaru	57
■ Údaje zobrazované na displeji.....	58
■ Otázky a odpovědi	
Odstraňování problémů.....	61
Technické údaje	64
Čtení návodu k obsluze (Ve formátu PDF)	68

Před použitím

■ Zacházení s fotoaparátem

Fotoaparát chraňte před nadměrnými vibracemi, působením síly nebo tlaku.

- Vyhněte se použití fotoaparátu v následujících podmínkách, které mohou poškodit objektiv, displej, hledáček nebo tělo fotoaparátu. Mohlo by dojít i k poruše fotoaparátu nebo nemožnosti záznamu.
 - Pád nebo náraz fotoaparátu na tvrdý povrch
 - Posazení se s fotoaparátem v kapse kalhot nebo násilné vložení do plné tašky
 - Přidávání příslušenství na popruh fotoaparátu
 - Vyvíjení nadměrného tlaku na objektiv nebo displej
- Pokud neúmyslně stisknete tlačítko [ON/OFF] (Zap./Vyp.) na fotoaparátu, když je fotoaparát v tašce nebo v kapse, napájení se zapne a tubus objektivu se vysune. Vyvinutí tlaku na tubus objektivu může způsobit jeho poruchu, takže pokud chcete snížit riziko neúmyslného zapnutí napájení, doporučujeme nastavit v menu nastavení [Setup] možnost [Power Button(At Power ON)] (Tlačítko napájení (Při zapnutí)) na [LONG- PRESS] (Dlouhé stisknutí). (→22)

Fotoaparát není odolný vůči prachu, postříkání ani není vodotěsný.

Vyhněte se použití fotoaparátu v prostředí s nadměrným výskytem prachu nebo písku nebo v místech, kde může přijít do kontaktu s vodou.

Pokud se na displej přilepí písek, prach nebo tekutina, otřete jej měkkou a suchou utěrkou.

- Jinak může ovládání dotykového displeje reagovat nesprávně.

■ Kondenzace (Pokud je objektiv, displej nebo hledáček zamřizený)

- Pokud je fotoaparát vystaven náhlé změně teploty nebo vlhkosti, může dojít ke kondenzaci. Těmto podmínkám, které mohou znečistit objektiv, displej nebo hledáček, způsobit vznik plísňe nebo poškodit fotoaparát se vyhněte.
- Pokud se objeví kondenzace, fotoaparát vypněte a před dalším použitím počkejte přibližně dvě hodiny. Když se fotoaparát přizpůsobí okolní teplotě, zamřizení se přirozeně ztratí.

■ Informace o silných světelných paprscích, jako je laserové světlo

- Nezařijte fotoaparát (objektiv) přímo silnými světelnými paprsky, jako jsou laserové paprsky.
Mohlo by dojít k poškození obrazového snímače a způsobení poruchy fotoaparátu.

■ Během používání

- Kreditní karty a jiné předměty citlivé na magnetické pole nepřibližujte do blízkosti magnetických částí fotoaparátu. V opačném případě může magnetické pole poškodit data a karty budou nepoužitelné.

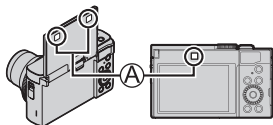

Ⓐ Magnet

Štandardné príslušenstvo

Před použitím fotoaparátu si ověřte, zda je veškeré příslušenství součástí balení. Označení dílů platí k prosinci 2024. Změny jsou vyhrazeny.



Baterie

DMW-BLG10E

- Před používáním baterii nabijte.
- Baterie je v textu označena jako blok baterií nebo baterie.



Řemínek na zápěstí
VFC4297



- **Paměťové karty patří mezi volitelné příslušenství.** (Paměťová SD karta, paměťová SDHC karta a paměťová SDXC karta jsou v textu uváděny jako karta.)
 - Toto zařízení je kompatibilní s paměťovými SDHC/SDXC kartami typu UHS-I UHS rychlostní třídy 3.
 - Lze použít následující paměťové karty typu SD.
Paměťová SD karta/Paměťová SDHC karta/Paměťová SDXC karta (Maximálně 512 GB)
 - Požadovaná karta se liší, záleží na záznamových podmínkách.
- Pokud ztratíte dodané příslušenství, obraťte se na prodejce nebo společnost Panasonic. (Příslušenství si můžete zakoupit samostatně.)
- Veškerý obalový materiál vhodným způsobem zlikvidujte.

Systém příslušenství pro digitální fotoaparát

Popis	Příslušenství č.
Blok baterií	DMW-BLG10
Nabíječka baterie* ¹	DMW-BTC12
Síťový adaptér* ²	DMW-AC11
Držák na stativ	DMW-SHGR2

*1 Dodává se se síťovým adaptérem a USB kabelem.

*2 Dodává se se síťovým kabelem a USB kabelem.

- Označení dílů je platné k prosinci 2024. Změny jsou vyhrazeny.
- Některé volitelné doplňky nemusí být ve všech regionech dostupné.
- Podrobnosti o používání tohoto fotoaparátu při používání volitelného příslušenství naleznete v části „Návod k obsluze pro pokročilé funkce (ve formátu PDF)“.

Názvy a funkce hlavních částí fotoaparátu

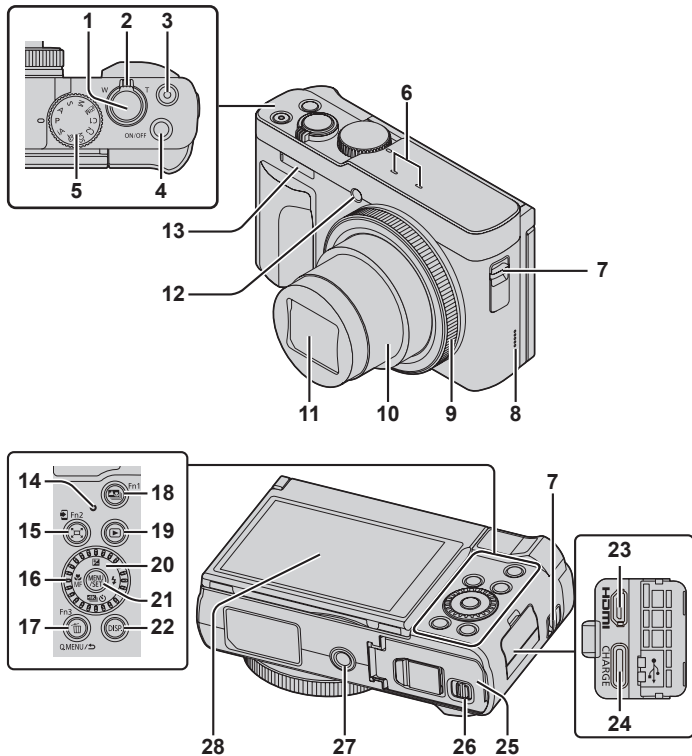

- 1 Spoušť (→24)
- 2 Ovladač zoomu (→25)
- 3 Tlačítko videozáznamu (→39)
- 4 Tlačítko [ON/OFF] (Zap./Vyp.) (→21)
- 5 Ovladač režimů (→23)
- 6 Stereo mikrofon
- 7 Očko na poutku

- Abyste zabránili pádu zařízení, nezapomeňte připevnit dodávaný popruh a připevnit si jej na zápěstí.
- 8 Reproduktor
- 9 Ovládací kroužek (→26)
- 10 Tubus objektivu
- 11 Objektiv
- 12 Indikátor samospouště/AF přisvětlení
- 13 Blesk
- 14 Indikátor nabíjení (→18, 19)/Indikátor bezdrátového připojení (→49)
- 15 Tlačítko [Z] ([Zoom Compose Assist] (Pomoc při kompozici a zoomu)) (→26)/
Tlačítko [S] ([Send Image (Smartphone)] (Odeslat snímek (Smartphone)))/Tlačítko [Fn2] (→28)
- 16 Otočný ovladač (→26)
- 17 Tlačítko [W] (Vymazat) (→41)/
Tlačítko [Q.MENU] /
 - Některé položky menu lze snadno vyvolat a nastavit během záznamu.
 Tlačítko [R] (Zrušit) (→29)/
Tlačítko [Fn3] (→28)
- 18 Tlačítko [M] ([Post Focus] (Dodatečné zaostření)) (→36)/Tlačítko [Fn1] (→28)
- 19 Tlačítko [P] (Přehrávání) (→41)
- 20 Kurzorové tlačítko (→27)
- 21 Tlačítko [MENU/SET] (→ 25)
 - Provede potvrzení nastavení obsahu apod.
- 22 Tlačítko [DISP]
 - Slouží pro změnu zobrazení.
- 23 Konektor [HDMI]
 - Po připojení fotoaparátu k televizoru prostřednictvím Micro HDMI kabelu lze sledovat snímky na obrazovce televizoru.
- 24 Konektor [USB/CHARGE] (→18)
- 25 Kryt karty/baterie (→16)
- 26 Uvolňovací páčka (→16)
- 27 Otvor pro připevnění
 - Zařízení nepřipevňujte na stativy, které mají šrouby delší než 5,5 mm. Může dojít k poškození zařízení nebo může být připevnění na stativu nezajištěno.
- 28 Dotykový displej (→28)/monitor (→58)

Funkční tlačítka [Fn5] až [Fn9] jsou dotykové ikony.

Je možné je zobrazit dotykem tlačítka [Fn] na stránce záznamu na displeji.

Stručný průvodce instalací

Vkládání baterie a/nebo paměťové SD karty (volitelné příslušenství)

Ujistěte se, že je fotoaparát vypnutý.

1 Uvolňovací páčku (A) posuňte do polohy [OPEN] a otevřete kryt karty/baterie.

2 Vložte baterii a kartu a ověřte si, zda je jejich orientace správná.

- Baterie: Baterii pevně zasuňte až na doraz a ověřte si, zda je zajištěna páčkou (B).
- Karta: Kartu pevně zasuňte, dokud nezaklapne. Kontaktů konektoru se nedotýkejte.

3 Zavřete kryt.

Uvolňovací páčku přepněte do polohy [LOCK].

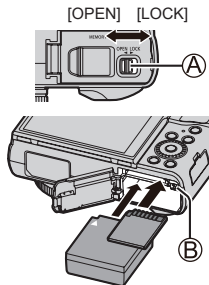

■ Vyjmutí

• Vyjmutí baterie

Páčku (B) posuňte ve směru šipky.

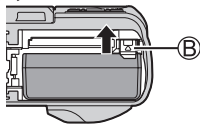

• Vyjmutí karty

Stiskněte střed karty.

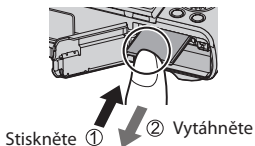

- Vždy používejte originální baterie Panasonic (DMW-BLG10E).
- V případě použití baterií jiných značek nemůžeme zaručit kvalitu tohoto fotoaparátu.
- Paměťovou kartu udržujte mimo dosah dětí, které by ji mohly spolknout.

Nabíjení baterie

K nabíjení baterie použijte síťový adaptér (volitelný/komerčně dostupný) a USB kabel (komerčně dostupný).

- Pro nabíjení doporučujeme použít síťový adaptér (DMW-AC11: volitelné příslušenství).
- Baterii lze nabíjet pomocí komerčně dostupného síťového adaptéru nebo USB kabelu.
 - Doporučené specifikace pro síťové adaptéry (komerčně dostupné)
 - Podporuje výstup DC 5 V/3 A (15 W).
 - USB typu C
 - K nabíjení použijte USB kabel o výkonu 15 W nebo vyšším.
- K nabíjení můžete použít také síťový adaptér 5 V/500 mA nebo s vyššími hodnotami. Doba nabíjení však může být delší než u doporučeného síťového adaptéru.
- Nezaručujeme provoz se všemi komerčně dostupnými zařízeními.
- Nabíjte baterii pomocí tohoto fotoaparátu a specifikovaným způsobem. Použití jiných metod nabíjení, než jsou uvedeny, může vést k úniku elektrolytu, přehřátí, hoření, prasknutí atd., což může způsobit zranění.

Informace o baterii

Baterie, kterou lze použít s tímto zařízením, je DMW-BLG10E.

- Tato baterie může při nesprávném zacházení představovat riziko požáru nebo chemického popálení.
- Abyste zajistili používání bezpečných produktů, doporučujeme používat originální baterii Panasonic. Existuje možnost, že jiné baterie mohou způsobit požár nebo výbuch. Upozorňujeme, že naše společnost neneseme odpovědnost za žádnou nehodu nebo poruchu, ke které dojde v důsledku používání nesprávné baterie.

- Baterie není v době nákupu nabitá. Před použitím baterii nabijte.
- Nabíjet doporučujeme v prostředí s teplotou mezi 10 °C a 30 °C. (stejná jako teplota baterie).

Baterii vložte do fotoaparátu
Ujistěte se, že je fotoaparát vypnutý.

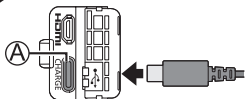
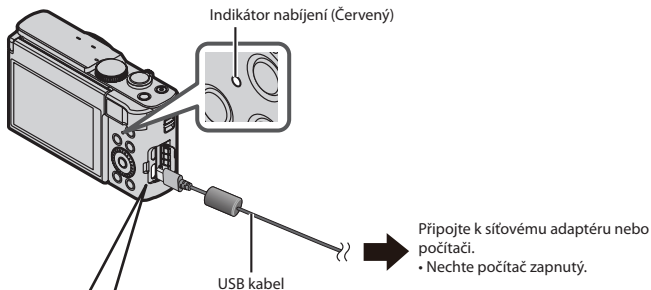

Ⓐ Konektor [USB/CHARGE]

- Pokud je fotoaparát ve svislé poloze, tento konektor je umístěn na dolní straně

- Vždy si zkontrolujte směr konektoru a při zasouvání nebo vytahování držte konektor rovně. (Pokud je kabel zasunutý nesprávným směrem, konektor se může zdeformovat a způsobit provozní poruchu.) Také jej nezapojujte do nesprávné zásuvky. Mohlo by dojít k poškození fotoaparátu.

Nabíjení z elektrické zásuvky

Připojte síťový adaptér a tento fotoaparát pomocí USB kabelu a připojte síťový adaptér do elektrické zásuvky.

- I když je fotoaparát vypnutý, spotřebovává energii.
Pokud fotoaparát nebudete delší dobu používat, odpojte napájecí kabel z elektrické zásuvky, abyste ušetřili energii.

Nabíjení z počítače

Počítač propojte s fotoaparátem pomocí USB kabelu.

- Pokud počítač během nabíjení přejde do režimu spánku, nabíjení se může zastavit.
- Pokud je k fotoaparátu připojen přenosný počítač, který není připojen k elektrické zásuvce, baterie přenosného počítače se vybití. Nenechávejte fotoaparát a přenosný počítač připojený delší dobu.
- Vždy připojte USB kabel k USB konektoru na počítači. Nepřipojujte USB kabel ke konektoru USB monitoru, klávesnice, tiskárny nebo USB rozbočovače.

■ Indikátor nabíjení (Červený)

Svíí: Probíhá nabíjení

Nesvíí: Nabíjení je dokončeno (Když se nabíjení baterie ukončí, odpojte fotoaparát od elektrické zásuvky nebo od počítače.)

Bliká: Chyba nabíjení (→61)

- Pokud indikátor baterie nepřejde na  ani po dokončení nabíjení, baterie se může poškodit. Zkuste tuto baterii nepoužívat.

■ Čas nabíjení

Při používání síťového adaptéru (volitelné příslušenství)	Přibližně 190 minut
---	---------------------

- Výše uvedená délka nabíjení představuje čas potřebný k nabití zcela vybité baterie. Čas potřebný k nabití se liší podle podmínek využití baterie. Při vysoké nebo nízké teplotě a v případě, že se baterie dlouho nepoužívala, trvá nabíjení déle.
- Čas potřebný k nabití prostřednictvím počítače se liší podle výkonu jeho napájecího zdroje.

Nastavení hodin

Při expedici fotoaparátu nejsou nastaveny hodiny.

- 1 Zapněte fotoaparát.**
- 2 Stiskněte [MENU/SET].**

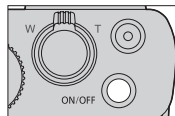

- 3 Tlačítky ▲▼ zvolte jazyk a stiskněte [MENU/SET].**
 - Zobrazí se výzva [Please set the clock] (Nastavte hodiny).

- 4 Stiskněte [MENU/SET].**

- 5 Tlačítka ◀▶ zvolte položku (rok, měsíc, den, hodina, minuta) a stisknutím tlačítek ▲▼ ji nastavte.**

- 6 Stiskněte tlačítko [MENU/SET].**

- 7 Během zobrazení hlášení [The clock setting has been completed.] (Nastavení hodin je dokončeno.) stiskněte tlačítko [MENU/SET].**

- 8 Během zobrazení hlášení [Please set the home area] (Nastavte domovskou oblast) stiskněte tlačítko [MENU/SET].**

- 9 Tlačítka ◀▶ zvolte svou domovskou oblast a stiskněte tlačítko [MENU/SET].**

- Časová pásma se mohou změnit v závislosti na zemi nebo oblasti, takže název místa zobrazený na displeji se nemusí shodovat se skutečným časovým pásmem. Před nastavením si prohlédněte také časový rozdíl zobrazený ve spodní části displeje.

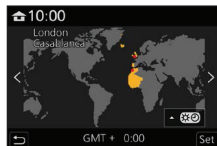
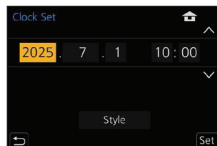

■ Nastavení činnosti tlačítka [ON/OFF] (Zap./Vyp.) fotoaparátu při zapnutí fotoaparátu

MENU →  [Setup] (Nastavení) → [Power Button(At Power ON)] (Tlačítko napájení (Při zapnutí))

<p>[LONG-PRESS] (Dlouhé stisknutí)</p>	<p>Fotoaparát můžete zapnout stisknutím a podržením tlačítka [ON/OFF] (Zap./Vyp.) fotoaparátu.</p> <ul style="list-style-type: none"> • Volbou nastavení [LONG-PRESS] (Dlouhé stisknutí) se sníží riziko neúmyslného zapnutí fotoaparátu, když je fotoaparát v tašce nebo v kapse. (Když je fotoaparát zapnutý, tubus objektivu se vysune. Tlak na tubus objektivu může způsobit jeho poruchu.)
<p>[SHORT-PRESS] (Krátké stisknutí)</p>	<p>Fotoaparát můžete zapnout krátkým stisknutím tlačítka [ON/OFF] (Zap./Vyp.) fotoaparátu. (nastavení při zakoupení)</p>

Formátování karty (inicializace)

Před pořízením snímku kartu naformátujte na tomto fotoaparátu.

Po naformátování nelze data obnovit, proto se přesvědčte, že jste si potřebná data záložovali.

MENU →  [Setup] (Nastavení) → [Format] (Formátovat)

Úprava úhlu displeje

- Dávejte pozor, aby se vám za displej nezachytil prst apod.
- Při úpravě úhlu netlačte na displej příliš velkou silou. Mohlo by dojít k jeho poškození nebo poruše. (Při otevírání a zavírání držte prst na bodu (A).)
- Pokud fotoaparát nepoužíváte, displej zcela uzavřete do původní polohy.

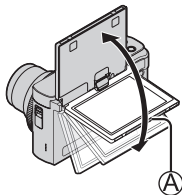



Ovladač režimů (volba režimu záznamu)

1 Zvolte požadovaný režim záznamu.

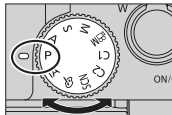
- Pomalým otáčením ovladače režimů zvolte požadovaný režim záznamu.
- Nastavíte-li ovladač režimů na hodnotu [iA], fotoaparát automaticky optimalizuje hlavní nastavení.



iA	iA Inteligentní automatický režim (→30)
	iA+ Inteligentní automatický režim plus (→30)
P	Režim programů automatické expozice Snímání s hodnotou clony a expozičním časem nastaveným fotoaparátem.
A	Režim automatické expozice s prioritou clony Expoziční čas se nastaví automaticky podle vámi zvolené hodnoty clony.
S	Režim automatické expozice s prioritou expozičního času Hodnota clony se nastaví automaticky podle vámi zvoleného expozičního času.
M	Režim manuálního nastavení expozice Expozice se nastaví podle manuálně nastavené hodnoty clony a expozičního času.
 M	Režim kreativního snímání videozáznamů Určete clonu, rychlost závěrky a citlivost ISO a poté snímáte videozáznamy. • V tomto režimu nelze snímat statické záběry
C1/C2	Režim uživatelských nastavení Použijte tento režim pro pořizování snímků s použitím nastavení, která jste předtím uložili do paměti fotoaparátu.
SCN	Režim průvodce scénami Tento režim umožňuje pořizovat snímky v závislosti na pořízených scénách.
	Režim kreativního ovládání Snímání volbou upřednostňovaného obrazového efektu.

Držení fotoaparátu

- Nezakrývejte blesk, AF přisvětlení, mikrofon nebo reproduktor svými prsty nebo jinými předměty.

- (A) Blesk/AF přisvětlení
- (B) Mikrofon
- (C) Reproduktor

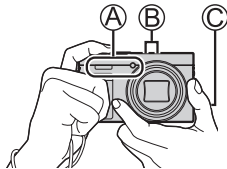

Spoušť (Pořizování snímků)

1 Stisknutím spouště do poloviny (jemným stisknutím) zaostřete objekt

- (A) Expoziční čas
- (B) Hodnota clony
- (C) Indikátor zaostření (zelený)
(Když je objekt zaostřen: svítí
Když objekt není zaostřen: bliká)

- Pokud jsou hodnota clony a expoziční čas zobrazeny červenou barvou a blikají, nemáte příslušnou expozici, pokud nepoužijete blesk.

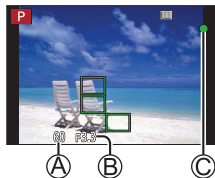

2 Úplně stiskněte spoušť (zcela stiskněte tlačítko) a pořídte snímek.



- Snímek je pořízen až po správném zaostření snímaného objektu, protože funkce [Focus/Release Priority] (Priorita zaostření/spouště) je počátečně nastavena na možnost [FOCUS] (Zaostření).

■ Odhadovaný počet snímků, které lze zaznamenat

1450: Je-li položka [Aspect Ratio] (Poměr stran) nastavena na [3:2], [Quality] (Kvalita snímku) je nastavena na [], položka [Picture Size] (Rozlišení) je nastavena na [L] (20M) a používáte kartu s kapacitou 16 GB

■ Kontrola pořízeného snímku

Stiskněte tlačítko [] (Prohlížení). (→41)

Základní obsluha

Ovladač zoomu (Použití zoomu)

Optický zoom:

Zoom můžete použít, aniž by došlo ke zhoršení kvality snímku.

Maximální zvětšení: 30x



Optický extrazoom:

Tato funkce je účinná, když jste zvolili rozlišení s označením [EX] v položce [Picture Size] (Rozlišení). Optický extrazoom vám umožňuje přiblížit objekt s vyšší mírou přiblížení než optický zoom, bez zhoršení kvality obrazu.

Maximální zvětšení: 59,2x*1

*1 Včetně rozsahu optického zoomu.

[i.Zoom] (Inteligentní zoom):

Nastavte položku [i.Zoom] (Inteligentní zoom) v menu snímání [Rec] na [ON] (Zap.). Díky technologii inteligentního rozlišení fotoaparátu lze míru přiblížení zvýšit až na 2násobek*2 původní míry přiblížení téměř bez zhoršení kvality obrazu.

*2 Až 1,5násobek původní míry přiblížení, když je položka [Picture Size] (Rozlišení) nastavena na [S]

[Digital Zoom] (Digitální zoom):

Položku [Digital Zoom] (Digitální zoom) v menu snímání [Rec] nastavte na [ON].

Další 4násobné přiblížení oproti originálnímu zoomu. Při současném použití [Digital Zoom] (Digitální zoom) s [i.Zoom] (Inteligentní zoom), míru přiblížení můžete zvýšit maximálně 4násobně.

Mějte prosím na paměti, že přiblížením záběru pomocí digitálního zoomu se sníží kvalita snímků.

- Je-li položka [Monitor Display Speed] (Rychlost zobrazení na displeji) nastavena na [ECO 30fps], digitální zoom nebude dostupný (počáteční nastavení).

■ Tlačítko [Zoom Compose Assist] (Průvodce kompozicí při zoomu) (využití funkce průvodce kompozice se zoomem)

Pokud během použití zoomu ztratíte snímáný objekt:

- ① Stiskněte a podržte tlačítko [] ([Zoom Compose Assist] (Průvodce kompozicí při zoomu))
 - Zobrazí se rámeček označující původní úroveň přiblížení (úhel záběru).

Když objekt najdete:

- ② Rámeček zarovnejte se snímáným objektem a potom prst z tlačítka uvolněte.

Ovládací kroužek/Otočný ovladač

Můžete použít ovládací kroužek (A) /otočný ovladač (B) pro změnu nastavení pro snímání.



Následující položky jsou předem přiřazeny nastavení.

Ovladač režimů	Ovládací kroužek*1	Otočný ovladač
iA	Krokový zoom	—
P	Změna programu	
A / A*3	Nastavení clony	
S / S*3	Nastavení expozičního času	
M / M*3	Nastavení clony*2	Nastavení expozičního času*2
SCN	Nastavení clony*4 / Nastavení expozičního času*5	
↻	Změna obrazových efektů	

*1 Při nastavení manuálního zaostřování, je ovládací kroužek přiřazen k nastavení zaostřování.

*2 Tlačítkem ▲ přepínáte mezi nastavením expozičního času a nastavením clony.

*3 Můžete změnit [Exposure Mode] (Režim expozice) (→42) v [Creative Video] (Kreativní videozáznam).

*4 Tuto činnost lze provést pouze tehdy, je-li režim průvodce scénami nastaven na [Appetizing Food] (Lákavé jídlo).

*5 Tuto činnost lze provést pouze tehdy, je-li režim průvodce scénami nastaven na [Artistic Nightscape] (Umělecká noční scenérie).

- Vámi preferovaná nastavení můžete změnit pomocí [Ring/Dial Set] (Nastavení kroužku/otočného ovladače) (→44) v menu uživatelských nastavení [Custom] ([Operation]).

Kurzorové tlačítko

Toto tlačítko slouží pro volbu položek nebo nastavení hodnot a podobně.

Během snímání můžete provést následující úkony. (Některé položky nebo nastavení nelze zvolit v závislosti na režimu nebo stylu zobrazení, ve kterém je fotoaparát.)







(Kompensace expozice) (▲)

- Slouží k úpravě expozice v případech protisvětla nebo je-li objekt velmi tmavý nebo velmi světlý.



([Flash Mode] (Režim blesku)) (▶)

- Změna režimu blesku.

([Drive Mode] (Režim způsobu snímání)) (▼)

-  ([Burst] (Sekvenční snímání))*
 - Záznam sekvence statických snímků, když stisknete spoušť až na doraz.
 -  ([4K PHOTO] (4K snímek))* (→29)
 -  ([Post Focus] (Následné ostření))* (→33)
 -  ([Self Timer] (Samospoušť))*
- * Pro zrušení režimu způsobu snímání, zvolte  ([Single] (Jeden snímek)) nebo .

(Režim zaostřování) (◀)

- [AF] (Automatické zaostřování)
 - Zaostřování je nastaveno automaticky, když stisknete spoušť do poloviny.
- [AF ] ([AF Macro] (Automatické zaostřování při pořizování snímků zblízka))
 - Můžete pořizovat záběry objektu od 3 cm od objektivu otáčením tlačítka zoomu až k širokoúhlému záběru.
-  ([Macro Zoom] (Zoom v režimu makro))
 - Použijte toto nastavení po přiblížení k objektu a následném přiblížení při záznamu snímku. Můžete pořídit snímek s 3násobným digitálním zoomem při potlačení ovladače zoomu do krajní polohy širokoúhlého záběru se zachováním vzdálenosti od snímaného objektu (3 cm).
- [MF] (Manuální zaostřování)
 - Manuální zaostřování je praktické, když chcete aretovat zaostření při pořizování snímků, nebo když je problém zaostřit pomocí automatického zaostřování.

Funkční tlačítka

- [Fn1] až [Fn3] jsou tlačítka na fotoaparátu.
- Funkční tlačítka [Fn4] až [Fn8] jsou dotykové ikony. Zobrazí se po stisknutí tlačítka [Fn] okně snímání.
- Můžete přiřadit často používané funkce ke konkrétním tlačítkům pomocí [Fn Button Set] (Nastavení funkčního tlačítka) (→44) v menu uživatelských nastavení [Custom] ([Operation]).

Dotykový displej (Dotykové ovládání)

Dotyk

Znamená dotyk a uvolnění dotykového displeje.



Popotažení

Dotyk a popotažení prstu po dotykovém displeji.



Současný pohyb dvěma prsty (zvětšení/ zmenšení)

Vzdalování dvou prstů (zvětšování obrazu) nebo přibližování dvou prstů (zmenšování obrazu) na dotykovém displeji.

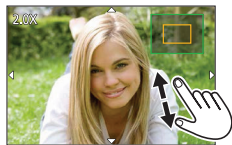

Nastavení menu

1 Menu otevřete stisknutím tlačítka [MENU/SET].

2 Zvolte typ menu.

- ① Stiskněte tlačítko ◀
- ② Stisknutím ▲▼ zvolte ikonu jako je [🔧]
- ③ Stiskněte tlačítko [MENU/SET]

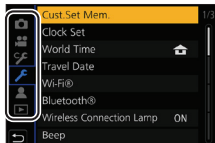

■ Typy menu

- 📷 Menu snímání [Rec]
 - 🗑️ Menu videozáznamu [Motion Picture]
 - 🛠️ Menu nastavení [Setup]
 - 👤 Moje menu [My Menu]
 - 🛠️ Menu uživatelských nastavení [Custom]
 - ▶️ Menu prohlížení [Playback]
- Menu, která mají být zobrazena v každém režimu snímání (→42)

3 Tlačítka ▲▼ zvolte položku menu a stiskněte tlačítko [MENU/SET].

- Na další stránku lze přepnout i otáčením ovladače zoomu.

4 Tlačítka ▲▼ zvolte nastavení a stiskněte tlačítko [MENU/SET].

- Způsob nastavení se liší podle položky menu.

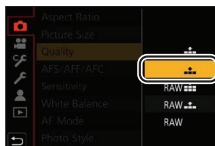

5 Opakovaně mačkejte tlačítko [↵], dokud se opět nezobrazí okno snímání nebo prohlížení.

- Během snímání můžete okno menu zavřít i stisknutím spouště do poloviny.
- K dispozici nejsou ty položky menu, které jsou zobrazeny šedou barvou. V případě volby šedé položky, pokud stisknete [MENU/SET], zobrazí se hlášení informující o tom, že danou položku nelze nastavit, spolu s důvodem, proč nemůže být nastavena za určitých okolností.

Snímání s automatickými nastaveními (Inteligentní automatický režim)

V tomto režimu fotoaparát optimalizuje nastavení pro snímání objekt a prostředí snímání, proto jej doporučujeme těm, kteří chtějí jednoduše namířit fotoaparát a snímat.

1 Nastavte ovladač režimu na [iA].

- V době zakoupení, je tento režim nastaven na inteligentní automatický režim plus.

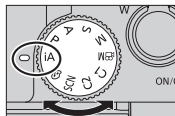

2 Fotoaparát namířte na snímání objekt.

- Když fotoaparát určí optimální scénu, ikona pro příslušnou scénu se na 2 sekundy zobrazí jako modrá a poté se změní na standardní červenou indikaci. (Automatické rozeznání scény)



■ Přepínání mezi inteligentním automatickým režimem plus a inteligentním automatickým režimem

MENU → **iA** / **iA+** [Intelligent Auto] (Inteligentní automatický) → [Intelligent Auto Mode] (Inteligentní automatický režim)

Nastavení: **iA** (Inteligentní automatický režim) / **iA+** (Inteligentní automatický režim plus)

- Režim **iA+** umožňuje upravit některá nastavení, jako je jas a barevný tón a zároveň používat **iA** pro další nastavení, abyste mohli pořizovat záběry, které vyhovují vám.

■ Automatické zaostřování (Rozeznání obličejů/očí)

Režim automatického zaostřování se automaticky nastaví na [☹️]. Pokud se na displeji dotknete snímání objektu, fotoaparát se přepne na [☹️] a aktivuje se funkce aretace zaostření na pohybující se objekt.

- Funkci [☹️] můžete také přepnout stisknutím [MENU/SET], přejítím do menu snímání [Rec], poté do menu [AF Mode] a volbou [☹️]. Zarovnejte oblast sledování automatického zaostřování se snímáním objektem a stiskněte spoušť do poloviny.

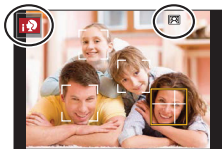

Snímání vlastních snímků [Self Shot] (Autoportrét)

Režim snímání:

Během sledování displeje lze snadno pořídít vlastní snímky.

1 Displej natočte podle zázornění na obrázku.

2 Dotkněte se položky.

- Dotykem položky (4K Selfie) lze pořizovat záznam v režimu snímků v rozlišení 4K. Při použití této funkce lze zvolit pouze položku [Filter Select] (Zvolit filtr). Podrobnosti o snímání záznamu naleznete v krocích 3 - 4 v odstavci „Záznam s funkcí fotografie v rozlišení 4K“. (→32 - 33)

- Ⓐ [Soft Skin] (Jemná pleť) / Ⓑ [Filter Select] (Zvolit filtr) / Ⓒ [Background Control] (Ovládání pozadí) / Ⓓ [Slimming Mode] (Režim zeštíhlení) / Ⓔ [Shutter] (Spoušť) / Ⓕ [Countdown] (Odpočítávání) / [Shots] (Snímky)

3 Dotkněte se posuvného řádku.

- Lze jej vypnout nebo nastavit hodnotu v rozsahu [1] až [10].
- V případě nastavení [Filter Select] (Zvolit filtr), [Background Control] (Ovládání pozadí), [Shutter] (Spoušť) nebo [Spoušť] (Snímky), zvolte mezi ikonami.

4 Dotkněte se tlačítka [Exit] (Konec).

5 Sledujte displej a přizpůsobte svou polohu.

6 Mírným zatlačením spouště zaostřete a plným zatlačením pořídte záběr.

- Při snímání se dívejte do objektivu.
- Dávejte pozor, abyste se nedívali přímo do světla z blesku nebo AF přisvětlení.

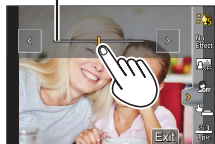
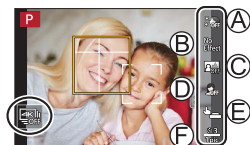
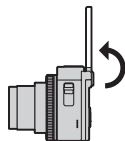

Snímání pomocí funkce snímků v rozlišení 4K

Režim snímání:

Můžete si vybrat požadovaný moment ze snímků zaznamenaných sekvenčním snímáním v rychlosti 30 snímků za sekundu a uložit tento moment jako snímek s 8 miliony obrazových bodů.

• Pro záznam snímků, použijte paměťovou kartu rychlostní třídy UHS 3.

1 Stiskněte tlačítko (▼).

2 Tlačítky ◀▶ zvolte režim snímání v rozlišení 4K a stiskněte ▲.

3 Tlačítky ◀▶ zvolte způsob snímání a stiskněte tlačítko [MENU/SET].

<p>[4K Burst] (Sekvenční snímání v rozlišení 4K)</p>	<p>Zachycení nejlepšího snímku rychle se pohybujícího objektu. Sekvenční snímání je provedeno stisknutím a podržením spouště.</p> <ul style="list-style-type: none"> • Snímání začne přibližně 0,5 sekundy po úplném stisknutí spouště. Proto stiskněte tlačítko zcela mírně předem. <p>Ⓐ Stiskněte a podržte Ⓑ Snímání je uskutečněno</p>	
<p>[4K Burst (S/S)] (Spuštění/zastavení sekvenčního snímání v rozlišení 4K) „S/S“ je zkratka pro „Start/Stop“.</p>	<p>Pro zachycení nepředvídatelných fotografických příležitostí. Sekvenční snímání začne při stisknutí spouště a skončí při jejím opětovném stisknutí.</p> <p>Ⓒ Spuštění (První stisknutí) Ⓓ Zastavení (Druhé stisknutí) Ⓔ Snímání je uskutečněno</p>	
<p>[4K Pre-Burst] (Snímání v rozlišení 4K s předstihem)</p>	<p>Pro snímání podle potřeby vždy, když se vyskytnou příležitosti k záznamu. Sekvenční snímání je provedeno přibližně 1 sekundu před a po momentu, při kterém stisknete spoušť.</p> <p>Ⓕ Přibližně 1 sekunda Ⓖ Snímání je uskutečněno</p>	



[4K Burst (Wide-angle)]
(Sekvenční snímání v rozlišení 4K (Širokouhlé snímání))

Při snímání sebe sama s úhlem záběru širším než v případě [4K Burst] (Sekvenční snímání v rozlišení 4K)

- Toto nastavení je k dispozici pouze v režimu snímání vlastních snímků. (→31)

Rychlost: 15 snímků za sekundu

- Ⓐ Stiskněte a podržte
- Ⓑ Snímání je uskutečněno

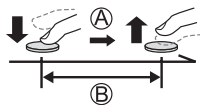

4 Stisknutím spouště pořídíte snímek

- Když stisknete tlačítko [Fn1] během snímání, můžete přidat značku. (Až 40 značek pro každé snímání.) Při volbě a uložení snímků ze souboru 4K sekvenčního snímání, můžete přeskočit na pozice, kde jste přidali značky. (pouze [4K Burst(S/S)] (Spuštění/zastavení sekvenčního snímání v rozlišení 4K)).
- Soubory 4K sekvenčního snímání budou uloženy ve formátu MP4.
- Při aktivaci funkce [Auto Review] (Automatické zobrazení kontrolního náhledu), se automaticky zobrazí okno volby snímků.

■ Zrušení funkcí snímání v rozlišení 4K

Stiskněte tlačítko [] (▼), potom zvolte [] ([Jeden snímek]) nebo [] (OFF)

- Pokud je teplota okolí vysoká, nebo 4K snímky jsou zaznamenávány nepřetržitě, může se zobrazit ikona [] a snímání může být v polovině zastaveno, pro zajištění ochrany fotoaparátu. Počkejte, dokud fotoaparát nevychladne.
- Když je režim způsobu snímání nastaven na [] ([4K Pre-Burst]) (Sekvenční snímání v rozlišení 4K s předstihem), baterie se vybíjí rychleji a teplota fotoaparátu narůstá. (za účelem ochrany, se fotoaparát může sám přepnout na [] ([4K Burst] (Sekvenční snímání v rozlišení 4K)).

Možnost [] ([4K Pre-Burst] (Sekvenční snímání v rozlišení 4K s předstihem)) zvolte pouze v případě snímání.

- Snímání se zastaví, když doba nepřetržitého snímání přesáhne 15 minut. Pokud používáte paměťovou SDHC kartu, budou soubory rozděleny na malé soubory pro záznam a prohlížení, pokud velikost souboru přesáhne 4 GB. (Můžete tak pokračovat v záznamu snímků bez přerušení.) Pokud používáte paměťovou SDXC kartu, můžete snímat do jednoho souboru i tehdy, je-li velikost větší než 4 GB.
- Během snímání, bude úhel pohledu užší.

- Pokud používáte funkci [Light Composition] (Světelná kompozice) nebo [Sequence Composition] (Sekvenční kompozice), doporučujeme použít stativ a zaznamenávat snímky dálkově připojením fotoaparátu k chytrému telefonu, abyste předešli třesení fotoaparátu. (→5)

Volba a uložení snímku ze souboru 4K sekvenčního snímání

1 Pomocí [] zvolte snímek v okně prohlížení a stiskněte tlačítko ▲.

- V případě snímání pomocí [] ([4K Pre-Burst] (Sekvenční snímání v rozlišení 4K s předstihem)), pokračujte krokem 3.



2 Popotažením posuvného řádku proveďte hrubý výběr scény.

- Když se dotknete [] zobrazí se okno použití značek. (→35)

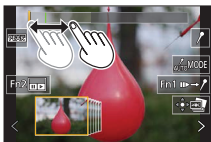

3 Popotažením zvolte rámeček, který chcete uložit jako snímek.

- Dotkněte se a podržte [] pro nepřetržitý posun dozadu/dopředu snímek po snímku.



4 Dotykem [] uložte snímek.

- Zvolený snímek bude uložen jako nový snímek ve formátu JPEG vyňatý ze souboru 4K sekvenčního snímání.
- Pokud použijete funkci [4K PHOTO Bulk Saving] (Hromadné ukládání snímků v rozlišení 4K) (→45) v menu prohlížení [Playback], můžete hromadně ukládat 5 sekund v hodnotě 4K snímání.

■ Značky

Při volbě a ukládání snímků ze souboru 4K sekvenčního snímání, můžete zvolit snímky jednoduše přeskokováním mezi označenými pozicemi.

Bílá značka: Je nastavena manuálně v průběhu snímání nebo prohlížení.

Zelená značka: Je nastavena automaticky fotoaparátem v průběhu snímání.

(Funkce automatického označování*¹)



Okno použití značek

*¹ Fotoaparát automaticky vloží značky na scény, na kterých je rozpoznán obličej nebo pohyb objektu. (Až 10 značek je zobrazeno pro každý soubor.)

(Příklad: Na její scéně projíždí vozidlo, praskne balónek nebo se osoba otočí)

■ Přeskočení na označené pozice

Když se dotknete [▶→↗] zobrazí se okno použití značek. Tlačítka ◀▶ můžete použít k přeskočení na označenou pozici za účelem volby snímku.

Dotkněte se [↗→▶] pro návrat k původní činnosti.

- V následujících případech, nemusí být značky vloženy funkcí automatického označení, v závislosti na podmínkách snímání a stavu snímaného objektu.
 - Fotoaparát se pohnul v důsledku posunu nebo chvění
 - Pohyb objektu je pomalý/malý, nebo samotný objekt je malý
 - Obličej nesměruje dopředu

■ Přepnutí na značku, kterou chcete zobrazit

① Dotkněte se tlačítka [↗_{AUTO/MODE}]

Nastavení: [Auto] (Automaticky) / [Face Priority] (Priorita obličeje) / [Motion Priority] (Priorita pohybu)/ [Off] (Vyp.)*²

*² Zobrazuje pouze manuálně vložené značky

Ovládání zaostření po záznamu



([Post Focus] (Následné ostření)/[Focus Stacking] (Slučování snímků))

Režim snímání:        

Můžete zaznamenat 4K snímky sekvenčního snímání při změně bodu zaostření a poté zvolit bod zaostření po snímání. Tato funkce je nejlepší u objektů, které se nehýbou.

- Pro záznam snímků, použijte paměťovou kartu rychlostní třídy UHS 3.
- Při záznamu snímků pomocí [Focus Stacking] (Slučování snímků), doporučujeme použít stativ.

1 Stiskněte tlačítko .

2 Stisknutím   vyberte položku [ON] (Zap.) a stiskněte [MENU/SET].

3 Vyberte kompozici a stiskněte spoušť do poloviny.

- Aktivuje se automatické zaostření a automaticky zjistí oblasti zaostření na displeji. (Během stisknutí spouště do poloviny lze vidět ořezy na displeji.)
- Pokud nelze zaostřit žádnou z oblastí na displeji, indikátor zaostření (A) bude blikat a nebudete moci snímat.



Od stisknutí spouště do poloviny až do konce snímání

- Zachovejte stejnou vzdálenost od objektu a stejnou kompozici.

4 Úplným stisknutím spouště spustíte snímání.

- Změny oblasti zaostření se změní automaticky během snímání. Když zmizí řádek vývoje snímání (B), snímání se automaticky ukončí.
- Data budou uložena jako jeden soubor ve formátu MP4.
- Pokud je aktivována funkce [Auto Review] (Automatické zobrazení náhledu), zobrazí se okno, které vám umožní zvolit požadovanou oblast zaostření. (→37)



■ Zrušení funkce [Post Focus] (Následné ostření)

V kroku **2** zvolte možnost [OFF] (Vyp).

- Je-li vysoká okolní teplota nebo je snímání [Post Focus] (Následné ostření) prováděno nepřetržitě, může se zobrazit [△] a snímání může být zastaveno v jeho průběhu. Počkejte, dokud fotoaparát nevychladne.
- Během snímání, bude úhel pohledu užší.



Volba bodu zaostření a uložení snímku ([Post Focus] (Následné ostření))

1 V okně prohlížení, zvolte pomocí ikony

[] snímek a stiskněte ▲.



2 Dotkněte se bodu zaostření.

- Pokud snímek, který je zaostřený, není dostupný pro zvolenou oblast, zobrazí se červený rámeček. V tomto případě nemůžete složit snímek.
- Nelze zvolit okraje snímku.
- Stisknutím tlačítka [] přepnete na okno obsluhy funkce [Focus Stacking] (Slučování snímků) (→38)
- Pro zvýraznění zaostřené části pomocí barvy, se dotkněte [PEAKS].
- Pro zvětšení zobrazení, se dotkněte [].
- Zaostření můžete jemně doladit popotážením posuvného panelu v průběhu zvětšeného zobrazení. (Stejná operace může být provedena pomocí ◀▶.)

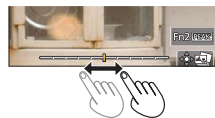

3 Snímek uložte dotykem [].

- Zvolený snímek bude uložen jako nový samostatný soubor ve formátu JPEG.

Volba rozsahu zaostření pro slučování a pořízení jednoho snímku ([Focus Stacking] (Slučování snímků))

1 Dotkněte se [] v okně v kroku **2** možnosti „Volba požadované oblasti zaostření a uložení snímků ([Post Focus] (Následné ostření))“ (→37)

2 Zvolte způsob slučování a dotkněte se jej

[Auto Merging] (Automatické sloučení)	Automatická volba snímků, které jsou vhodné pro slučování a jejich sloučení do jediného snímku. <ul style="list-style-type: none"> • Prioritu budou mít snímky s bližší oblastí zaostření. • Snímky budou sloučeny do jediného snímku a výsledný snímek bude uložen.
[Range Merging] (Rozsah sloučení)	Sloučení snímků s uvedenými oblastmi zaostření do jediného snímku.

(Když je zvolena možnost [Range Merging] (Rozsah sloučení))

3 Dotkněte se možnosti zaostření

- Zvolte minimálně dvě oblasti.
- Zvoleny budou zaostřené oblasti mezi dvěma oblastmi.
- Šedé oblasti znázorňují oblasti, které by v případě, že je zvolíte, mohly způsobit, že bude snímek po sloučení vypadat nepřírodně a také oblasti, které nelze zvolit.

- Pro zrušení volby se opět dotkněte oblasti zaostření.

4 Dotykem možnosti [] spojíte snímky a uložíte výsledný snímek.

- Snímek bude uložen ve formátu JPEG.

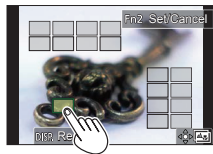

- Pouze snímky pořízené pomocí funkce [Post Focus] (Následné ostření) na tomto fotoaparátu jsou vhodné pro funkci [Focus Stacking] (Slučování snímků).

Snímání videozáznamů

Režim snímání: **IA** **IA+** **P** **A** **S** **M** **MEM** **SCN** 

Můžete snímat videozáznamy v kvalitě 4K nebo ve vysokém rozlišení ve formátu MP4.

1 Stisknutím tlačítka videozáznamu spustíte snímání.

- (A) Indikátor červeného rámečku REC
- (B) Snímání (červená barva)
- (C) Uplynulý čas záznamu
- (D) Zbývající záznamový čas

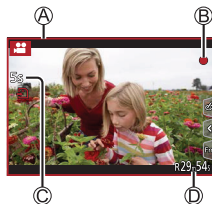

- Je možné snímání videozáznamu odpovídající jednotlivým režimům.
- Tlačítko videozáznamu uvolníte hned po stisknutí.
- Pokud stisknete spoušť úplně, můžete pořizovat statické snímky v průběhu videozáznamu. (S výjimkou režimu kreativního videozáznamu)

2 Opětovným stisknutím tlačítka videozáznamu zastavíte snímání

- Pro záznam videozáznamů v rozlišení 4K použijte paměťovou kartu rychlostní třídy UHS 3.
- Při snímání videozáznamu v rozlišení 4K, bude úhel pohledu užší než v případě videozáznamů jiných velikostí.
- Pro zajištění vysoké přesnosti zaostření, jsou videozáznamy v rozlišení 4K zaznamenány ve snížených rychlostech automatického zaostření. Může být komplikované zaostřit na snímání objekt pomocí funkce automatického zaostření, ale není to porucha.
- **Při snímání v tichém prostředí, se může zaznamenat zvuk clony, zaostření a zvuk jiných činností. Není to porucha.**
Zaostřování během snímání filmů může být nastaveno na [OFF] (Vyp.) v možnosti [Continuous AF] (Nepřetržitě automatické zaostřování)).
- Pokud je teplota okolí vysoká, nebo je videozáznam zaznamenáván nepřetržitě, může se zobrazit ikona  a snímání může být v polovině zastaveno. Počkejte dokud fotoaparát nevychladne.

■ Nastavení rozlišení a snímkové frekvence při záznamu

MENU →  Menu snímání videozáznamů [Motion Picture] → [Rec Quality] (Kvalita záznamu)

MP4:

[4K/100M/30p]* / [4K/100M/25p]* / [FHD/28M/60p] / [FHD/28M/50p] /
[FHD/20M/30p] / [FHD/20M/25p] / [HD/10M/30p] / [HD/10M/25p]

- Videozáznamy s velikostí souboru nastavenou na [FHD] nebo [HD] ve formátu MP4: Soubory budou rozděleny do menších souborů videozáznamů pro snímání a přehrávání, pokud velikost souboru přesáhne 4 GB. (Můžete pokračovat ve snímání videozáznamů bez přerušování.)
- Videozáznamy s nastavením [Rec Quality] (Kvalita záznamu) na [FHD/28M/60p]/ [FHD/28M/50p] ve formátu MP4: Snímání se zastaví tehdy, když doba nepřetržitého snímání přesáhne 29 minut a 59 sekund.
- Videozáznamy s velikostí souboru nastavenou na [4K] v rozlišení MP4: Snímání se zastaví tehdy, když doba nepřetržitého snímání přesáhne 15 minut. Při používání paměťové SDHC karty, budou soubory rozděleny do menších souborů videozáznamů pro snímání a přehrávání, pokud velikost souboru přesáhne 4 GB. (Můžete pokračovat ve snímání videozáznamů bez přerušování.) Pokud používáte paměťovou SDXC kartu, můžete snímat videozáznam do jednoho souboru i tehdy, je-li velikost větší než 4 GB.

* Videozáznamy v rozlišení 4K

Prohlížení snímků

1 Stiskněte tlačítko [▶] (Prohlížení snímků).

2 Tlačítka ◀▶ zvolte snímek, který má být zobrazen.

- Když stisknete a podržíte tlačítko ◀▶, snímky budou zobrazeny postupně.

■ Ukončení prohlížení

Opět stiskněte tlačítko [▶] (Prohlížení) nebo stiskněte spoušť do poloviny.

- Okno procházení se zobrazí tehdy, je-li fotoaparát zapnutý během stisknutí tlačítka [▶] (Prohlížení).
- Je-li zapnuta možnost [Lens Retraction] (Vtažení objektivu), tubus objektivu se vtáhne přibližně 15 sekund poté, co se fotoaparát přepne do okna prohlížení z okna snímání.

■ Zobrazení videozáznamů

Toto zařízení bylo navrženo pro přehrávání videozáznamů použitím MP4 formátu.

- Videozáznamy jsou zobrazeny se symbolem videozáznamu ([🎥]).

① Stisknutím tlačítka ▲ spustíte přehrávání.

- Pokud stisknete tlačítko [MENU/SET] v průběhu pozastavení, můžete pořídit snímek z videozáznamu.



■ Vymazání snímků

Vymazané snímky již nelze obnovit.

① Stisknutím tlačítka [🗑️] vymažte zobrazený snímek.

② Tlačítkem ▲ zvolte [Delete Single] (Vymazat jeden snímek) a stiskněte tlačítko [MENU/SET].

Seznam položek menu

- Pokud stisknete tlačítko [DISP.] (Zobraz.), když je zobrazena položka menu nebo když je zvoleno nastavení, zobrazí se popis menu. (→29)



Menu, která jsou k dispozici v každém režimu snímání

iA iA+ [Intelligent Auto] (Inteligentní automatický)

[Intelligent Auto Mode]
(Inteligentní automatický režim)

[iHandheld Night Shot]
(Inteligentní noční snímání bez stativu)

[iHDR] (Inteligentní ovládání dynamického rozsahu)

M [Creative Video] (Kreativní videozáznam)

[Exposure Mode] (Režim nastavení expozice)

[High Speed Video]
(Vysokorychlostní videozáznam)

[4K Live Cropping] (Oříznutí živého náhledu v rozlišení 4K)

C [Custom Mode] (Uživatelský režim)

Můžete změnit nastavení přiřazená k uživatelským nastavením [C1], [C2-1], [C2-2] a [C2-3].

SCN [Scene Guide] (Průvodce scénami)

[Scene Switch] (Změna scény)

🌀 [Creative Control] (Režim kreativního ovládání)

[Filter Effect] (Efekt filtru)

[Simultaneous Record w/o Filter]
(Současné snímání s/ bez filtru)

 Menu snímání [Rec]

[Aspect Ratio] (Poměr stran)	[i.Dynamic] (Inteligentní ovládání dynamického rozsahu)*	[4K PHOTO] (Snímek v rozlišení 4K)
[Picture Size] (Rozlišení)	[i.Resolution] (Inteligentní rozlišení)*	[Self Timer] (Samospoušť)
[Quality] (Kvalita snímku)	[Flash Adjust.] (Nastavení blesku)	[Time Lapse Shot] (Časosběrné snímání)
[AFS/AFF/AFC] (Jednorázové automatické zaostření/ Flexibilní automatické zaostřování)*	[ISO Auto Upper Limit (Photo)] (Automatická horní hranice citlivosti ISO (Snímek))	[Stop Motion Animation] (Animace pomocí postupného přemísťování snímaného objektu)
[Sensitivity] (Citlivost)*	[Min. Shtr Speed] (Min. expoziční čas)	[Silent Mode] (Tichý režim)
[White Balance] (Vyvážení bílé)	[Diffraction Compensation] (Kompenzace ohybu světla)*	[Shutter Type] (Typ závěrky)
[AF Mode] (Režim automatického zaostřování)*	[Stabilizer] (Stabilizace obrazu)*	[Bracket] (Gradace)
[Photo Style] (Styl fotografie)*	[i.Zoom] (Inteligentní zoom)*	[HDR] (Vysoký dynamický rozsah)
[Filter Settings] (Nastavení filtru)*	[Digital Zoom] (Digitální zoom)*	
[Metering Mode] (Režim měření expozice)*	[Burst Rate] (Frekvence sekvenčního snímání)	

* Položky menu jsou společné pro menu snímání [Rec] jakož i menu snímání videozáznamů [Motion Picture]. (Společné položky menu jsou zobrazeny pouze v seznamu menu snímání [Rec])

 Menu snímání videozáznamů [Motion Picture]

[Rec Quality] (Kvalita záznamu)	[ISO Auto Upper Limit (Video)] (Automatická horní hranice citlivosti ISO (Videozáznam))	[Level Shot] (Úroveň snímání)
[Snap Movie] (Příležitostný videozáznam)	[Flkr Decrease] (Redukce blikání)	[Wind Noise Canceller] (Zrušení šumu větru)
[Continuous AF] (Nepřetržitě automatické zaostřování)		[Zoom Mic] (Omezení úrovně mikrofonu)

 Menu uživatelských nastavení [Custom]

 [Exposure] (Expozice)

[ISO Increments] (Přírůstek citlivosti ISO)

[Extended ISO] (Zvýšená citlivost ISO)

[Exposure Comp. Reset] (Vynulování nastavení kompenzace expozice)

 [Focus/Release Shutter] (Zaostření/Uvolnění spouště)

[AF/AE Lock] (Aretace automatického zaostření/automatické expozice)

[AF/AE Lock Hold] (Přidržení aretace automatického zaostření/automatické expozice)

[Shutter AF] (Automatické zaostřování při stisknutí spouště)

[Half Press Release] (Uvolnění spouště stisknutím do poloviny)

[Quick AF] (Rychlé automatické zaostřování)

[Pinpoint AF Setting] (Nastavení bodového zaostřování a při AF)

[AF Assist Lamp] (Přisvětlení)

[Direct Focus Area] (Oblast přímého zaostřování)

[Focus/Release Priority] (Priorita zaostření/spouště)

[AF+MF] (Automatické + manuální zaostřování)

[MF Assist] (Podpora manuálního zaostřování)

[MF Assist Display] (Zobrazení podpory manuálního zaostřování)

 [Operation] (Ovládání)

[Fn Button Set] (Nastavení funkčního tlačítka)

[Exposure Comp. Disp. Setting] (Nastavení zobrazení expozice)

[Ring/Dial Set] [Ring/Dial Set] (Nastavení kroužku/otočného ovladače)

[Operation Lock Setting] (Nastavení zajištění provozu)

[Touch Settings] (Dotyková nastavení)

[Dial Guide] (Průvodce otočným ovladačem)

[Zoom lever] (Ovladač zoomu)

[Zoom Compose Assist] (Průvodce kompozicí zoomu)

 [Monitor / Display] (Monitor/Displej)

[Auto Review] (Automatická kontrola záběru)

[Monochrome Live View] (Černobílý živý náhled)

[Peaking] (Zvýraznění zaostřených částí)

[Histogram] (Histogram)

[Guide Line] (Vodící čáry)

[Center Marker] (Označení středu)

[Highlight] (Zvýraznění přeexponovaných míst)

[Zebra Pattern] (Zebrování)

[Expo.Meter] (Expozimetr)

[MF Guide] (Průvodce manuálním zaostřováním)

[Rec Area] (Oblast snímání)

[Remaining Disp.] (Zobrazení zbývajících počtu snímků)

[Red REC Frame Indicator] (Indikátor červeného rámečku REC)

[Menu Guide] (Průvodce menu)

 [Lens / Others] (Objektiv/Ostatní)

[Lens Position Resume] (Obnovení pozice objektivu)

[Lens Retraction] (Zasunutí objektivu)

[Self Timer Auto Off] (Automatické vypnutí samospouště)

[Self Shot] (Snímek sebe sama)

[Vertical Position Info (Video)] (Informace o vertikální poloze (videozáznam))

[Face Recog.] (Identifikace obličejů)

[Profile Setup] (Nastavení profilu)

 Menu nastavení [Setup]

[Cust.Set Mem.] (Paměť uživatelských nastavení)	[Power Save Mode] (Režim úspory energie)	[Folder / File Settings] (Nastavení adresáře/souboru)
[Clock Set] (Nastavení hodin)	[Monitor Display Speed] (Rychlost zobrazení na displeji)	[No. Reset] (Obnovení číslování)
[World Time] (Světový čas)	[Monitor Display] (Zobrazení displeje)	[Reset] (Obnovení výrobních nastavení)
[Travel Date] (Datum cesty)	[Monitor Luminance] (Jas displeje)	[Reset Network Settings] (Vynulování síťových nastavení)
[Wi-Fi]	[TV Connection] (Připojení k televizoru)	[Level Gauge Adjust.] (Nastavení roviny)
[Bluetooth]	[Language] (Jazyk)	[Demo Mode] (Režim ukázkový)
[Wireless Connection Lamp] (Indikátor bezdrátového připojení)	[Version Disp.] (Zobrazení verze)	[Format] (Formátování)
[Beep] (Akustický signál)		
[Power Button (At Power ON)] (Tlačítko napájení (Při zapnutí))		

 [My Menu] (Moje menu)

[My Menu Setting] (Nastavení moje menu)

Můžete zaregistrovat často používané menu.

 Menu prohlížení [Playback]

[Slide Show] (Prezentace)	[4K PHOTO Bulk Saving] (Hromadné ukládání snímků v rozlišení 4K)	[Rotate] (Otočení)
[Playback Mode] (Režim prohlížení)	[Light Composition] (Světelná kompozice)	[Video Divide] (Rozdělení videozáznamu)
[Protect] (Ochrana proti vymazání)	[Sequence Composition] (Sekvenční kompozice)	[Time Lapse Video] (Časoběrný videozáznam)
[Rating] (Hodnocení)	[Clear Retouch] (Retušování s vymazáním)	[Stop Motion Video] (Videozáznam z postupného přemísťování snímáného objektu)
[Title Edit] (Úprava názvu)	[Text Stamp] (Textové razítko)	[Rotate Disp.] (Otočení zobrazení)
[Face Rec Edit] (Úprava informací identifikace obličejů)	[Resize] (Změna rozlišení)	[Picture Sort] (Třídění snímků)
[RAW Processing] (Zpracování snímků ve formátu RAW)	[Cropping] (Oříznutí snímku)	

[Light Composition] (Světelná kompozice)

Vyberte několik snímků ze souboru sekvenčního snímání 4K, které chcete zkombinovat. Části obrazu, které jsou jasnější než předchozí snímek, se budou překrývat na předchozím snímku pro spojení snímků do jednoho obrazu.



MENU → **▶** Menu prohlížení [Playback] → [Light Composition] (Světelná kompozice)

1 Tlačítky **◀▶** zvolte soubory sekvenčního snímání 4K a stiskněte tlačítko [MENU/SET].

2 Zvolte způsob kombinace a poté stiskněte tlačítko [MENU/SET].

■ [Composite Merging] (Slučování kompozice): Volba snímků, které chcete spojit

① Popotáhněte posuvný řádek nebo tlačítky **▲▼◀▶** zvolte snímky ke spojení.

② Stiskněte tlačítko [MENU/SET].

- Zvolené snímky jsou zapamatovány a zobrazení přejde na předchozí snímek.
- Tlačítky **▲▼** zvolte položky a stiskněte tlačítko [MENU/SET] pro provedení následujících úkonů.
 - [Next] (Následující): Umožňuje vám zvolit více snímků pro zkombinování.
 - [Reselect] (Opět zvolit): Zrušení snímku zvoleného těsně předtím a volba jiného snímku.

③ Opakujte kroky ① - ② pro volbu více snímků pro jejich zkombinování (Zvolit budete moci až 40 snímků).

④ Tlačítkem **▼** zvolte možnost [Save] (Uložit) a poté stiskněte tlačítko [MENU/SET].

■ [Range Merging] (Rozsah slučování): Volba rozsahu slučování

① Zvolte rámeček prvního snímku a poté stiskněte [MENU/SET].

- Způsob volby je stejný jako v kroku ① v případě volby [Composite Merging] (Slučování kompozice).

② Zvolte rámeček posledního snímku a stiskněte [MENU/SET].

- Snímek bude uložen ve formátu JPEG.

[Sequence Composition] (Sekvenční kompozice)

Zvolte více snímků ze souboru 4K sekvenčního snímání pro pořízení sekvenční kompozice pohybujícího se subjektu do jednoho snímku.



MENU → **▶** Menu prohlížení [Playback] → [Sequence Composition] (Sekvenční kompozice)

- 1** Tlačítky **◀▶** zvolte soubor sekvenčního snímání 4K a stiskněte tlačítko [MENU/SET].
- 2** Zvolte snímky pro kombinaci.

Snímky zvolte tak, aby se pohybující subjekt nepřekrýval na předchozích nebo následujících snímcích. (Sekvenční kompozice nemusí být vytvořena správně, pokud se subjekt překrývá.)

- 1 Popotáhněte posuvný řádek nebo použijte tlačítka **▲▼◀▶** pro volbu snímků, které chcete kombinovat.
 - 2 Stiskněte tlačítko [MENU/SET].
 - Zvolené snímky budou uloženy a zobrazení se vrátí do předchozího okna.
 - Tlačítka **▲▼** zvolte položky a stiskněte [MENU/SET] k provedení následujících operací.
 - [Next] (Následující): Umožňuje vám zvolit více snímků pro zkombinování.
 - [Reselect] (Opět zvolit): Zrušení snímku zvoleného těsně předtím a volba jiného snímku.
 - 3 Opakujte kroky 1 - 2 pro volbu více snímků pro jejich zkombinování (od 3 do 40 snímků).
 - 4 Tlačítkem **▼** zvolte možnost [Save] (Uložit) a poté stiskněte tlačítko [MENU/SET].
- Při snímání pro sekvenční kompozici, doporučujeme použít stativ.
 - Snímek bude uložen ve formátu JPEG.

Co můžete dělat pomocí funkce Wi-Fi®/Bluetooth®

Ovládání fotoaparátu jeho připojením k chytrému telefonu.

- Ovládání spouště fotoaparátu pomocí chytrého telefonu (dálkové snímání) (→55)
- Prohlížení nebo ukládání snímků uložených ve fotoaparátu (→56)
- Spojování videozáznamů s příležitostným videozáznamem podle požadavků na chytrém telefonu

Spojování videozáznamů s příležitostným videozáznamem dle požadavků na chytrém telefonu

- Spárování (nastavení připojení) (→51)
 - Zapnutí/vypnutí fotoaparátu pomocí chytrého telefonu (→54)
 - Automatický přenos zaznamenaných snímků do chytrého telefonu
 - Záznam informací o místě chytrého telefonu na zaznamenaný snímek
 - Synchronizace hodin fotoaparátu s chytrým telefonem
-
- Pokud není uvedeno jinak, od tohoto místa se v tomto návodu k obsluze chytré telefony i tablety označují jako „chytré telefony“.
 - Více informací naleznete v „Návod k obsluze pro rozšířené funkce (ve formátu PDF)“.

■ Rozsvícení indikátoru BEZDRÁTOVÉHO připojení (modrý)



Svítlí: Když je zapnuta funkce Wi-Fi/Bluetooth nebo je vytvořeno připojení

Bliká: Při odesílání obrazových dat pomocí fotoaparátu

- U položky [Wireless Connection Lamp] (Indikátor bezdrátového připojení) v menu nastavení [Setup], můžete nastavit indikátor tak, aby nesvítil/neblikal.

■ Tlačítko [Wi-Fi]

V tomto návodu k obsluze se funkční tlačítko, ke kterému je přiřazena funkce [Wi-Fi], označuje jako tlačítko [Wi-Fi]. (Při zakoupení fotoaparátu je funkce [Wi-Fi] přiřazena v režimu záznamu k tlačítku [Fn4] a v režimu prohlížení k tlačítku [Fn1].)

- Informace o funkčních tlačítkách naleznete na stránce (→28).

Spuštění funkce Wi-Fi (v režimu snímání):

① Dotkněte se tlačítka [Fn]



② Dotkněte se tlačítka [Fn4]



- Fotoaparát nelze použít k připojení k veřejné bezdrátové LAN síti.

Ovládání fotoaparátu jeho připojením k chytrému telefonu

Instalace aplikace „Panasonic Image App“ pro chytré telefony

- Podporovaný operační systém
Android™: Android 10 nebo novější verze
iOS: iOS 15.0 nebo novější verze

- ① Připojte vaše zařízení k síti
- ② (Android) Zvolte „Google Play™ Store“
(iOS) Zvolte „App Store“
- ③ Zadáním „Panasonic Image App“ nebo „LUMIX“ vyhledejte aplikaci
- ④ Zvolte „Panasonic Image App“ a nainstalujte ji



- Používejte nejnovější verzi.
- Podporované verze operačního systému byly platné k prosinci 2024. Podporované verze operačního systému se mohou změnit bez upozornění.
- Některé služby nemusí být dostupné, v závislosti na typu používaného chytrého telefonu. Nejnovější informace o aplikaci „Image App“ naleznete na níže uvedených stránkách podpory.

<https://panasonic.jp/support/global/cs/dsc/>
(Stránka je k dispozici pouze v angličtině.)

- Při stahování aplikace na mobilní síti vám mohou být účtovány vysoké poplatky za paketovou komunikaci. Závisí to na vaší smlouvě.
- Přečtěte si [Help] (Nápověda) v „Image App“ menu, kde najdete další informace o způsobu obsluhy.
- Když používáte „Image App“ menu na chytrém telefonu, který je připojen k fotoaparátu prostřednictvím Wi-Fi, [Help] (Nápověda) v „Image App“ menu se nemusí zobrazit v závislosti na typu chytrého telefonu. V tomto případě, po zrušení připojení k fotoaparátu, opětovně připojte chytrý telefon k síti mobilního telefonu nebo k Wi-Fi routeru a poté zobrazte [Help] (Nápověda) v „Image App“ menu.
- Některá zobrazení a postupy popsané dále, se mohou lišit od vašeho zařízení v závislosti na podporovaném operačním systému a verzi „Image App“.

Připojení fotoaparátu k chytrému telefonu, který podporuje Bluetooth s nízkou spotřebou energie

Můžete připojit fotoaparát k chytrému telefonu prostřednictvím Bluetooth připojení.

• Podporované typy chytrých telefonů

Android: Android 10 nebo vyšší verze, vybavený Bluetooth 4.0 nebo vyšší verze
iOS: iOS 15 nebo vyšší verze

Počáteční připojení

Nastavení spárování (připojení) bude třeba provést pouze jednou. Když je spárování nastaveno, Wi-Fi připojení bude vytvořeno automaticky.

(Na fotoaparátu)

MENU →  Menu nastavení [Setup] → [Bluetooth] → [Bluetooth] → [SET] (Nastavit) → [Pairing] (Spárování)

- Fotoaparát se přepne do pohotovostního režimu párování a zobrazí název zařízení.

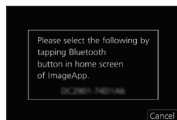

(Na chytrém telefonu)

- 1 Spustíte aplikaci „Image App“
 - Pokud se zobrazí hlášení, že chytrý telefon vyhledává fotoaparáty, zavřete toto hlášení.
- 2 Zvolte [Bluetooth]
- 3 Zapněte Bluetooth
- 4 Zvolte název zařízení zobrazený na displeji fotoaparátu ze seznamu [Camera enable to be registered] (Fotoaparát s možností registrace)
 - Vznikne Bluetooth propojení mezi fotoaparátem a chytrým telefonem.
(Pro zařízení se systémem Android) Wi-Fi připojení vznikne volbou [Connection] (Připojení).

Pokud používáte zařízení se systémem Android, postupujte podle zde uvedených pokynů k dokončení nastavení.

Podle níže uvedených kroků postupujte pouze tehdy, používáte-li zařízení se systémem iOS

- Musíte nainstalovat profil
 - ❶ Nainstalujte profil
 - Pokud je chytrý telefon zajištěn heslem, zadejte jej, abyste jej mohli odemknout
 - ❷ Zavřete prohlížeč
- ❸ Zapněte funkci Wi-Fi v menu nastavení chytrého telefonu
- ❹ V okně nastavení Wi-Fi, zvolte SSID zobrazené na fotoaparátu (název zařízení zvolený v kroku ❸)
 - Pokud se SSID nezobrazí, může se zobrazit po vypnutí a zapnutí funkce Wi-Fi.
 - Pokud bude třeba změnit připojené zařízení, podle zobrazených hlášení změňte nastavení.
- ❺ Spusťte aplikaci „Image App“
 - Spárovaný chytrý telefon bude registrován jako spárované zařízení po připojení prostřednictvím Wi-Fi.
- V případě druhého a dalších připojení se spárovaným chytrým telefonem, aktivujte funkci Bluetooth na fotoaparátu a zapněte Bluetooth pro „Image App“ na svém chytrém telefonu. Potom v seznamu [Camera registered] (Registrovaný fotoaparát) zvolte fotoaparát (název zařízení), který chcete připojit.
- [📶] se zobrazí v okně snímání v průběhu připojení Bluetooth zařízení. Pokud je aktivována funkce Bluetooth, ale chytrý telefon není připojen, zobrazení [📶] bude polopřehledné.



Připojení fotoaparátu k chytrému telefonu, který nepodporuje Bluetooth s nízkou spotřebou energie

Můžete jednoduše vytvořit Wi-Fi připojení na tomto fotoaparátu bez potřeby zadávání hesla na svém chytrém telefonu.

(Na fotoaparátu)

MENU →  Menu nastavení [Setup] → [Wi-Fi] → [Wi-Fi Function] (Funkce Wi-Fi) → [New Connection] (Nové připojení) → [Remote Shooting & View] (Dálkové snímání a zobrazení)

- Zobrazí se informace (QR kód, SSID a heslo) potřebné k přímému připojení chytrého telefonu k tomuto fotoaparátu.

- Ⓐ SSID a heslo
- Ⓑ QR kód



(Na chytrém telefonu)

- 1 Zapněte funkci Wi-Fi v menu nastavení
- 2 Zvolte SSID zobrazené na displeji fotoaparátu
- 3 Zadejte heslo zobrazené na fotoaparátu (pouze při prvním připojení)
- 4 Spusťte aplikaci „Image App“



- Připojení můžete také nastavit pomocí QR kódu. Více informací naleznete v „Návod k obsluze pro rozšířené funkce (ve formátu PDF)“.

Ukončení Wi-Fi připojení

- 1 **Přepněte fotoaparát do režimu snímání**
 - Stisknutím spouště do poloviny se vrátíte do režimu snímání.
- 2 **Zvolte položky menu fotoaparátu pro ukončení Wi-Fi připojení**

MENU →  Menu nastavení [Setup] → [Wi-Fi] → [Wi-Fi Function] (Funkce Wi-Fi) → [Yes] (Ano)

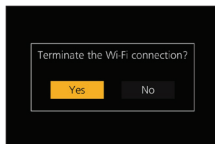

- 3 **Na chytrém telefonu zavřete aplikaci „Image App“**

Zapnutí/vypnutí fotoaparátu pomocí chytrého telefonu

Požadovaný režim bezdrátového připojení: **Bluetooth** **Wi-Fi**

Tato funkce vám umožňuje zapnout fotoaparát ze vzdáleného místa a zaznamenat snímky nebo sledovat snímky ve fotoaparátu i tehdy, je-li vložen v tašce.

- 1 **Vytvořte Bluetooth připojení na chytrém telefonu (→51)**
- 2 **Zvolte menu fotoaparátu**

MENU →  Menu nastavení [Setup] → [Bluetooth] → [Remote Wakeup] (Dálkové zapnutí) → [ON] (Zap.)

- 3 **Vypněte fotoaparát**
- 4 **Na chytrém telefonu, spusťte aplikaci „Image App“ a přepněte funkci Bluetooth do stavu, ve kterém je možné vytvořit připojení (pohotovostní stav)**

5 Ovládání provádějte na chytrém telefonu

① Zvolte [].

② Zvolte [Remote operation] (Dálkové ovládání)

- Fotoaparát se automaticky zapne, což umožňuje automatické vytvoření Wi-Fi připojení.

(Zařízení se systémem iOS devices) V závislosti na stavu připojení chytrého telefonu, může být nutné změnit připojené zařízení v okně nastavení Wi-Fi. Podle hlášení zobrazených na displeji chytrého telefonu, změňte nastavení.



■ Vypnutí fotoaparátu prostřednictvím chytrého telefonu

① Zvolte [].

② Zvolte [ OFF] (Vyp.)

- Je-li možnost [Remote Wakeup] (Dálkové zapnutí) nastavena na [ON] (Zap.), funkce Bluetooth pokračuje v činnosti i tehdy, když je fotoaparát vypnutý, čímž dochází k vybití baterie.

Ovládání spouště fotoaparátu pomocí chytrého telefonu (dálkové snímání)

Požadovaný režim bezdrátového připojení: Wi-Fi

1 Proveďte připojení k chytrému telefonu (→53)

2 Ovládání provádějte na chytrém telefonu

Pokud je fotoaparát již připojen k chytrému telefonu prostřednictvím Bluetooth, zvolte možnost [] → [Remote operation] (Dálkové ovládání).

(Zařízení se systémem iOS) Pokud budete chtít změnit připojené zařízení v okně nastavení Wi-Fi, podle zobrazeného hlášení změňte nastavení.

① Zvolte []

② Pořídte snímky

- Nasnímané snímky se ukládají ve fotoaparátu.
- Některá nastavení nejsou dostupná.



①

Použití chytrého telefonu k ovládání spouště pouze prostřednictvím Bluetooth připojení

Požadovaný režim bezdrátového připojení: **Bluetooth**

1 Proveďte Bluetooth připojení k chytrému telefonu (→51)

2 Ovládání provádějte na chytrém telefonu

- 1 Zvolte [].
- 2 Zvolte [Shutter Remote Control] (Dálkové ovládání spouště)
- 3 Pořídte snímky



- Další podrobnosti týkající se ovládání [Shutter Remote Control] (Dálkové ovládání spouště) naleznete pod položkou [Help] (Nápověda) v menu „Image App“.

Prohlížení nebo uložení snímků uložených ve fotoaparátu

Požadovaný režim bezdrátového připojení: **Wi-Fi**

1 Proveďte připojení k chytrému telefonu (→53)

2 Ovládání provádějte na chytrém telefonu

Pokud je fotoaparát již připojen k chytrému telefonu prostřednictvím Bluetooth, zvolte možnost [] → [Remote operation] (Dálkové ovládání). (Zařízení se systémem iOS) Pokud budete chtít změnit připojené zařízení v okně nastavení Wi-Fi, podle zobrazeného hlášení změňte nastavení.

- 1 Zvolte [].
 - Snímky, které se mají zobrazit, můžete přepínat pomocí ikony v levém horním rohu displeje. Pro zobrazení snímků uložených ve fotoaparátu, zvolte možnost [LUMIX].

(Prohlížení snímku)

2 Dotykem snímek přiblížíte

(Ukládání snímků)

3 Stiskněte a podržte snímek a přetáhněte jej



Stahování softwaru

Chcete-li prohlížet nebo upravovat snímky na počítači, stáhněte a nainstalujte si software do počítače.

- Chcete-li stáhnout software, musí být váš počítač připojen k internetu. Stažení softwaru v některých komunikačních prostředích může určitou dobu trvat.
- Podporované verze operačního softwaru od prosince 2024. Podporované verze operačního softwaru se mohou změnit bez předchozího upozornění.

PHOTOfunSTUDIO 10.0 AE (Windows® 8.1/10/11)

Můžete odesílat statické snímky a videozáznamy do počítače nebo třídit je podle data pořízení, názvu modelu digitálního fotoaparátu použitého pro záznam, atp. Můžete také provádět operace jako korekce statických záběrů, úprava videozáznamů, nebo zapisování snímků na DVD disk.

Software je k dispozici ke stažení až do konce ledna 2030.

https://panasonic.jp/support/global/cs/soft/download/d_pfs10ae.html

- Podrobnější informace o provozním prostředí nebo způsobu používání naleznete v „Návod k obsluze pro rozšířené funkce (ve formátu PDF)“ nebo v návodu k obsluze „PHOTOfunSTUDIO“ (ve formátu PDF).

SILKYPIX Developer Studio SE (Windows® 10 (64 bit)/11, macOS 10.13 - 10.15/11/12/13/14)

Je to software pro úpravu snímků ve formátu RAW. Upravené snímky lze uložit ve formátu (JPEG, TIFF atd.), který lze zobrazit na počítači.

<http://www.isl.co.jp/SILKYPIX/english/p/>

- Podrobnosti o operačním prostředí a o tom, jak používat SILKYPIX Developer Studio, naleznete v části „Help (Nápověda)“ nebo na webové stránce podpory Adwaa.

Údaje zobrazované na displeji

Zobrazení na displeji indikuje provozní stav fotoaparátu.





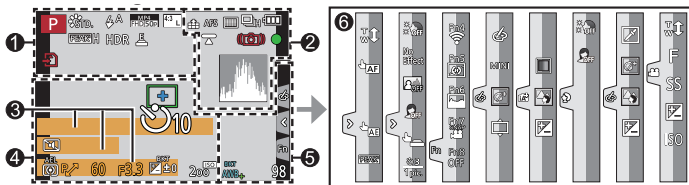





















- Podrobnosti o obrazovce přehrávání naleznete v části „Návod k obsluze pokročilých funkcí (ve formátu PDF)“.



V režimu snímání



1	P	Režim záznamu (→23)
	C1	Uživatelská nastavení
	STD.	[Photo Style] (Styl fotografie)
	⚡	Režim blesku
	MP4 FHD 50p	[Rec Quality] (Kvalita záznamu) (→40)
	SNAP 4SEC	[Snap Movie] (Příležitostný videozáznam)
	4:3 L	[Aspect Ratio] (Poměr stran)/ [Picture Size] (Rozlišení)
	+ ↻	Zobrazení nastavení obrazového efektu (Filtr)
	EXPS	Typy obrazových efektů (Filtr)
	SD	Paměťová karta (zobrazuje se jen během snímání)

XXmXXs	Uplynulý záznamový čas
📷	Indikátor souběžného snímání (Při pořizování statických snímků během snímání filmu)
PEAK H	[Peaking] (Zvýraznění zaostřených částí)
HDR	[HDR] (Vysoký dynamický rozsah)/[iHDR] (Inteligentní vysoký dynamický rozsah)
E	Elektronická závěrka
⚠	Indikátor přehřátí (→33, 37, 39)

2	 [Quality] (Kvalita snímky)	3	Jméno* ¹
	240fps 120fps [High Speed Video] (Vysokorychlostní videozáznam)		Počet dní, které uplynuly od data odjezdu* ²
	AFS Režim zaostřování		Věk v letech/měsících* ¹
	 [AF Mode] (Režim automatického zaostřování)		Místo* ²
	 [Pull Focus] (Posun zaostření) ([Snap Movie] (Příležitostný videozáznam))		Aktuální datum/* ²
	 [Face Recog.] (Identifikace obličejů)		Nastavení cílového místa cesty* ² : 
	AFS Aretace automatického zaostřování		Expozimetr
	 Sekvenční snímání		Zoom (→25)
	 [4K PHOTO] (4K snímek) (→32)	4	
	 [Post Focus] (Následné ostření) (→36)		 Oblast automatického zaostřování
	 [Self Timer] (Samospoušť)		+ Oblast bodového měření
	 Indikátor baterie		+ [Center Marker] (Označení středu)
	AF  Snímání v režimu makro (→27)		 [Self Timer] (Samospoušť)
	 [Level Shot] (Úroveň snímání)		 [Zoom Mic] (Omezení úrovně mikrofonu)
	 [Stabilizer] (Stabilizace obrazu)		 [Silent Mode] (Tichý režim)
	 Upozornění na chvění fotoaparátu		AEL Aretace automatické expozice
	 Zaostření (Svítlí zeleně.) (→24)/ Stav snímání (Bliká červeně.) (→39)		 [Metering Mode] (Režim měření expozice)
	 Zaostřování (pod slabým osvětlením)		 Změna programu
	 Stav připojení Wi-Fi		60 Expoziční čas
	 Stav Bluetooth připojení (→52)		F3.3 Hodnota clony
	GPS Zápis místa záznamu		Kompenzace expozice
	 Histogram		Gradace expozice
			 BKT Jas (expozice)
			Pomocný indikátor manuální expozice
			200  Citlivost ISO

	[Dial Guide] (Průvodce při použití ovladače)
AWBc	Vyvážení bílé
BKT	Gradace vyvážení bílé
AWB+	Jemné doladění vyvážení bílé
	Barva
98	Počet zaznamenaných záběrů
r20	Maximální počet snímků, které lze nepřetržitě pořídit
RXXmXXs	Disponibilní záznamový čas

6	
Dotyková část	
	Dotykový zoom
	Dotyková závěrka
	Dotykové automatické zaostření
	[Touch AE] (Dotyková automatická expozice)
	[Peaking] (Zvýraznění zaostřených částí)
	[Self Shot] (Snímání sebe sama) (→31)

		Funkční tlačítka (→28)
		Barva
		Funkce ovládání rozostření
		Jas (expozice)
		Typ rozostření ([Miniature Effect] (Efekt miniatury))
		[One Point Color] (Barva jednoho bodu)
		[Sunshine] (Poloha zdroje světla)
		Zobrazení nastavení obrazového efektu (Filtr)
		Zapnutí/vypnutí efektu obrazu
	MINI	Obrazové efekty (Filtr)
	F	Hodnota clony
	SS	Expoziční čas
	ISO	ISO citlivost
		Režim průvodce scénou ([Soft Skin] (Jemná pleť), [Slimming Mode] (Režim zěštíhlení))

*1 Tato informace se asi na 5 sekund zobrazí po zapnutí fotoaparátu, pokud je nastavena funkce [Profile Setup] (Nastavení profilu).

*2 Tato informace se asi na 5 sekund zobrazí po zapnutí fotoaparátu, po nastavení hodin a po přepnutí fotoaparátu z režimu prohlížení do režimu snímání.

- Zobrazené informace, jako jsou histogramy, přiblížení a numerické hodnoty, jsou pouze na referenční účely.

Otázky a odpovědi Odstraňování problémů

- Je možné, že použitím funkce [Reset] (Obnovení původních nastavení) v menu nastavení [Setup] se záležitost vyřeší.
- Podrobnější informace jsou uvedeny v dokumentu „Návod k obsluze pro rozšířené funkce (ve formátu PDF)“. Zkontrolujte je spolu s informacemi v této části.

Indikátor nabíjení bliká.

- Nabíjení probíhá na místě s mimořádně vysokými nebo nízkými teplotami.
 - **Opětovně připojte USB kabel (součást příslušenství) a vyzkoušejte nabíjení na místě, kde je okolní teplota 10 °C až 30 °C (50 °F až 86 °F) (teplotní podmínky také platí pro samotnou baterii).**
- Nabíjení není možné tehdy, je-li kapacita napájení počítače nízká.

Fotoaparát nefunguje, i když je zapnutý. Fotoaparát se vypne hned po zapnutí fotoaparátu.

- Baterie potřebuje nabít.
 - Nabijte baterii. (→17)
- Možnost [Power Button (At Power ON)] (Tlačítko napájení (Při zapnutí)) je nastaveno na [LONG-PRESS] (Dlouhé stisknutí).
 - Pokud ji nastavíte na [SHORT-PRESS] (Krátké stisknutí), fotoaparát můžete zapnout krátkým stisknutím tlačítka [ON/OFF] (Zap./Vyp.) fotoaparátu. (→22)

Při jednom stisknutí spouště je zaznamenáno více snímků.

- Zkontrolujte následující nastavení. Pokud se použije kterýkoli z nich, zaznamená se více snímků.**
- Režim způsobu snímání je nastaven na cokoliv jiného než [Single] (Jeden snímek).
 - Nastavte režim způsobu snímání na [Single] (Jeden snímek).
 - Je nastaveno snímání s gradací snímků.
 - Pokud se na displeji zobrazí některá z ikon [BKT] (např. [±0], [AWB], atd.), je nastaveno snímání s gradací záběrů. V menu snímání [Rec] v části [Bracket] (Gradace), nastavte [Bracket Type] (Typ gradace) na možnost [OFF] (Vyp.).

Objekt není správně zaostřen.

- Snímaný objekt se pravděpodobně nachází mimo rozsah zaostření.
- Funkce [Focus/Release Priority] (Priorita zaostření/spouště) je nastavena na [RELEASE] (Spoušť). (→44)
- Funkce [Shutter AF] (Automatické zaostřování při stisknutí spouště) je nastavena na [OFF] (Vyp.). (→44)
- Funkce aretace automatického zaostření je nastavena nesprávně.
- Pokud jsou na objektivu otisky prstů nebo nečistoty, zaostření může být na objektiv a není snímán objekt.

Objekt na snímku vypadá zkresleně.

- Pokud snímáte pohyblivý objekt při používání elektronické závěrky nebo videozáznamu nebo snímků v rozlišení 4K, objekt může na snímku vypadat zkresleně. Jedná se o charakteristiku MOS snímačů, které slouží jako obrazové snímače fotoaparátu.

Blesk se neaktivuje.

- Blesk se neaktivuje v následujících případech.
 - Pokud je blesk nastaven na možnost  (Nucené vypnutí blesku).
- Nastavte [Shutter Type] (Typ závěrky) na [AUTO] (Automaticky) nebo [MSHTR]. (→43)
- Nastavte [Silent Mode] (Tichý režim) na [OFF] (Vyp.). (→43)

Při zářivkovém nebo LED osvětlení dochází k míhání nebo zobrazování pruhů na obraze.

- Jde o charakteristiku MOS snímačů, které slouží jako obrazové snímače fotoaparátu. Není to porucha.
- Pokud používáte elektronickou závěrku, prodloužení expozičního času může snížit efekt vodorovných pruhů.
- Je-li vidět zřejmé blikání nebo pruhy při snímání videozáznamu pod osvětlením, jako je fluorescenční nebo LED světlo, můžete toto blikání nebo pruhy odstranit nastavením možnosti [Flkr Decrease] (Redukce blikání) (→43) a zajištěním expozičního času. Expoziční čas můžete zvolit z [1/50], [1/60], [1/100] nebo [1/120]. Expoziční čas můžete nastavit manuálně v režimu kreativního snímání videozáznamů. (→23)

Nelze vytvořit připojení. Spojení rádiovými vlnami se přerušuje. (Wi-Fi)

- Chcete-li vytvořit spojení, přibližte zařízení (chytrý telefon atd.), ke kterému se chcete připojit, k fotoaparátu. (Komunikační vzdálenost se značně liší v závislosti na prostředí používání atd.)
- Pokud je v blízkosti tohoto fotoaparátu současně používáno zařízení, jako je například mikrovlnná trouba, bezdrátový telefon apod., které používá frekvenci 2,4 GHz, může dojít k rušení rádiových vln.
→ Zařízení používejte v dostatečné vzdálenosti od fotoaparátu.
- Pokud je zařízení (chytrý telefon atd.), ke kterému se chcete připojit, připojeno k jinému bezdrátovému přístupovému bodu než k fotoaparátu, nebudete moci toto zařízení připojit k fotoaparátu.
Změňte nastavení Wi-Fi zařízení, ke kterému se chcete připojit, aby byl přístupový bod, který se má použít, nastaven na fotoaparát.
- Když indikátor stavu baterie začne blikat červeně, připojení k jinému zařízení se nemusí spustit nebo se přepojení může přerušit. (Zobrazí se hlášení, například [Communication error] (Chyba komunikace).)
- Pokud fotoaparát položíte na kovový stůl nebo polici, může to mít nepříznivý vliv na rádiové vlny. V takových případech se může stát, že se vám nepodaří vytvořit připojení. Fotoaparát umístěte dále od kovového povrchu.

Z objektivu se ozývají zvuky.

- Při zapnutí nebo vypnutí fotoaparátu se ozývá zvuk optického mechanismu objektivu nebo nastavování mechanismu clony. Nejedná se o poruchu.
- Zvuk, který je způsoben automatickým nastavováním clony, slyšet, když se mění jas, například při přibližování zoomem nebo při pohybu fotoaparátu. Není to porucha.

Technické údaje

Digitální fotoaparát: Informace pro vaši bezpečnost

Zdroj napájení	DC 7,2 V (7,2 V ---)
Příkon	2,0 W (Při snímání) 1,6 W (Při prohlížení)

Počet účinných obrazových bodů fotoaparátu	20 300 000 obrazových bodů
Obrazový snímač	1/2,3" MOS snímač, celkový počet obrazových bodů 21 100 000 (přibližně) Filtr základních barev
Objektiv	Optický 30x zoom f=4,3 mm až 129 mm (ekvivalent fotoaparátu s 35 mm filmem: 24 mm až 720 mm) Max. širokouhlý záběr: F3.3 až F8.0 Max. teleskopický záběr: F6.4 až F8.0
Stabilizace obrazu	Optická
Rozsah ostření	Automatické zaostřování: 50 cm (max. širokouhlý záběr)/ 2 m (max. teleskopický záběr) až ∞ Režim AF Makro/Manuální zaostřování/Inteligentní automatický režim/Režim videozáznamu 3 cm (max. širokouhlý záběr)/ 2 m (max. teleskopický záběr) až ∞
Systém spouště	Elektronická spoušť + Mechanická spoušť
Minimální osvětlení	Přibližně 10 lx (při použití režimu i-Low light (inteligentní režim Nedostatečné osvětlení) je expoziční čas 1/25)

Expoziční čas	<p>Statické snímky: 30 sekund až 1/2000 sekundy (Při použití mechanické závěrky a volbě [Artistic Nightscape] (Umělecká noční scéna) jako režimu průvodce scénami), 4 sekundy až 1/2000 sekundy (Pokud se použije mechanická závěrka, v jiných případech než je uvedeno výše), 1 sekunda až 1/16000 sekundy (Při použití elektronické závěrky) Videozáznam: 1/2 sekundy až 1/16000 sekundy (Když je [Exposure Mode] (Režim expozice) nastaven na [M] v režimu kreativního videozáznamu a je zvolena možnost [MF] (Manuální zaostření), 1/25 sekundy až 1/16000 sekundy (Jiné než výše)</p>
Expozice (AE)	<p>Programy automatické expozice (P)/Režim automatické expozice s důrazem na hodnotu clony (A)/Režim automatické expozice s důrazem na expoziční čas (S)/Režim manuálního nastavení expozice (M) (1/3 EV kroky, -5 EV až +5 EV)</p>
Režim měření expozice	<p>Vícebodové měření/S důrazem na střed/Bodové měření</p>
Displej	<p>3.0" TFT LCD (3:2) (přibližně 1 843 200 obrazových bodů) (rozsah zorného pole přibližně 100%) Dotykový displej</p>
Blesk	<p>Automatický režim blesku, automatický režim blesku s tlumením efektu červených očí, trvalá aktivace blesku, trvalá aktivace blesku s tlumením efektu červených očí, synchronizace s pomalou závěrkou, synchronizace s pomalou závěrkou s tlumením efektu červených očí, trvalé vyřazení blesku</p>

Další informace

Mikrofony	Stereo
Reproduktor	Mono
Záznamové médium	Paměťová SD karta/paměťová SDHC karta*/paměťová SDXC karta* * Rychlostní třída UHS 3 standardu UHS-I
Formát záznamu souboru Statické snímky 4K snímek Videozáznamy	RAW/JPEG („Design rule for Camera File system“, založený na standardu „Exif 2.31“) MP4 MP4
Formát komprese zvuku	AAC (2kanálový)
Rozhraní [HDMI] [USB/CHARGE]	Mikro HDMI typu D USB 2.0 (High Speed)/USB Type-C®
Rozměry	Přibližně. 112,0 mm (Š) × 67,8 mm (V) × 43,1 mm (H) (bez přečnávajících částí)
Hmotnost	S paměťovou kartou a baterií: přibližně 322 g Bez paměťové karty a baterie: přibližně 280 g
Provozní teplota	0 °C až 40 °C (32 °F až 104 °F)
Provozní vlhkost	10%RH až 80%RH

■ Bezdrátový vysílač

Bezdrátová LAN síť

Vyhovuje standardu	IEEE 802.11b/g/n (standardní protokol bezdrátové sítě LAN)
Používané frekvenční pásmo (centrální frekvence)	2412 MHz až 2462 MHz (1 až 11 kanálů)
Způsob šifrování	Wi-Fi kompatibilní s WPA™/WPA2™
Způsob přístupu	Režim infrastruktury

Funkce Bluetooth

Vyhovuje standardu	Verze Bluetooth v5.0 (Bluetooth s nízkou spotřebou energie (BLE))
Používané frekvenční pásmo (centrální frekvence)	2402 MHz až 2480 MHz

■ Baterie (lithium-iontová)

(Panasonic DMW-BLG10E): Informace pro vaši bezpečnost

Napětí/kapacita:	7,2 V/1025 mAh
-------------------------	----------------

Symbols na tomto výrobku (včetně příslušenství) mají následující významy:

---	DC (Stejnoseměrný proud)
-----	--------------------------

Technické údaje mohou být předmětem změn bez předchozího upozornění.

Čtení návodu k obsluze (Ve formátu PDF)

Podrobnější informace o používání tohoto fotoaparátu naleznete v „Návod k obsluze: rozšířené funkce“ (ve formátu PDF). Abyste si jej mohli přečíst, stáhněte si jej z webové stránky.

<https://panasonic.jp/support/dsc/oi/TZ99/index.html>



- Klikněte na požadovaný jazyk.
- Ke čtení a tisku Návodu k obsluze (ve formátu PDF) budete potřebovat program Adobe Reader. Můžete si stáhnout a instalovat verzi Adobe Reader, kterou můžete používat s vaším OS z následující webové stránky. (V platnosti k prosinci 2024)
<http://www.adobe.com/products/acrobat/readstep2.html>

- Logo SDXC je ochranná známka společnosti SD-3C, LLC.
- Výrazy HDMI, HDMI High-Definition Multimedia Interface, HDMI Trade dress a loga HDMI jsou ochranné známky nebo registrované ochranné známky společnosti HDMI Licensing Administrator, Inc.
- USB Type-C® a USB-C® jsou registrované ochranné známky společnosti USB Implementers Forum.
- HDAVI Control™ je ochranná známka společnosti Panasonic Corporation. Adobe je ochranná známka nebo registrovaná ochranná známka společnosti Adobe Systems Incorporated v USA a/nebo jiných zemích.
- Pentium je ochranná známka společnosti Intel Corporation v USA a/nebo jiných státech.
- Windows je buď registrovaná ochranná známka nebo ochranná známka společnosti Microsoft Corporation v USA a/nebo jiných státech.
- Mac a macOS jsou ochranné značky společnosti Apple Inc., zaregistrované v USA a jiných zemích.
- App Store je servisní známka společnosti Apple Inc.
- Google, Android a Google Play jsou ochranné známky společnosti Google LLC.
- Slovní značka a loga Bluetooth® registrované ochranné známky ve vlastnictví společnosti Bluetooth SIG, Inc. a jakékoli použití těchto známek společnosti Panasonic Corporation je na základě licence. Ostatní ochranné známky a obchodní názvy jsou majetkem jejich příslušných vlastníků.
- „Wi-Fi®“ je registrovaná ochranná známka společnosti Wi-Fi Alliance®.
- „WPA™“ a „WPA2™“ jsou ochranné známky společnosti Wi-Fi Alliance®.
- QR kód je registrovaná ochranná známka společnosti DENSO WAVE INCORPORATED.
- Ostatní názvy, názvy výrobců a označení produktů uvedené v tomto návodu jsou ochranné známky nebo registrované ochranné známky příslušných vlastníků.



HDMI™
HIGH-DEFINITION MULTIMEDIA INTERFACE

Tento produkt používá následující software:

- (1) software nezávisle vyvinutý společností nebo pro společnost Panasonic Corporation,
- (2) software, který je vlastnictvím třetí strany a společnost Panasonic Corporation jej používá na základě licence,
- (3) software, který je používán na základě licence GNU obecné veřejné licence, verze 2.0 (GPL V2.0),
- (4) software, který je používán na základě licence GNU LESSER obecné veřejné licence, verze 2.1 (LGPL V2.1), a/nebo
- (5) otevřený zdrojový software, jiný než je software používaný na základě licence GPL V2.0 a/nebo LGPL V2.1

Software v kategorii (3) - (5) je distribuován v naději, že bude užitečný, ale **BEZ JAKÉKOLIV ZÁRUKY**, dokonce bez implicitní záruky **PRODEJNOSTI** nebo **VHODNOSTI PRO KONKRÉTNÍ ÚČEL**. Volbou [MENU/SET] → Menu nastavení [Setup] → [Version Disp.] (Zobrazení verze) → [Software info] (Informace o softwaru) si prosím prohlédněte podrobnější informace o výrazech a stavu fotoaparátu.

Nejméně tři (3) roky od dodání tohoto výrobku, poskytne společnost Panasonic jakékoli třetí straně, která nás kontaktuje na základě níže uvedených kontaktních informací, za poplatek nepřevyšující náklady fyzické distribuci zdrojového kódu, úplnou strojově čitelnou kopii příslušného zdrojového kódu, na který se vztahuje GPL V2.0 nebo LGPL V2.1, jakož i příslušná rozhodnutí autorských práv. Kontaktní informace: oss-cd-request@gg.jp.panasonic.com

Zdrojový kód a oznámení týkající se autorských práv jsou také k dispozici bezplatně na naší níže uvedené webové stránce.

<https://panasonic.net/cns/oss/index.html>

2023 č. OCHRANA SPOTŘEBITELE

Bezpečnost produktů a telekomunikační infrastruktura

(Bezpečnostní požadavky pro příslušné připojitelné produkty) Nařízení z roku 2023

Prohlášení o shodě

Tímto dodáváme naše prohlášení o shodě pro produkt (typ, šarží);

Digitální fotoaparát

Na webové stránce níže naleznete vyhovující modely a období jejich podpory.

https://panasonic.jp/support/global/cs/info/im_sec_info.html

Název/adresa každého výrobce výrobku a zplnomocněného zástupce;

Název výrobce: Panasonic Entertainment & Communication Co., Ltd.

Adresa: 1-10-12 Yagumo-higashi-machi, Moriguchi City, Osaka

570-0021, Japonsko

Zástupce: TOSHIYUKI TSUMURA

Prohlášení o shodě, že podle názoru výrobce jsme splnili předpokládané podmínky shody v Příloze 2;

1. **Žádná univerzální výchozí hesla:** Vyhovuje ETSI EN 303 645 ustanovením 5.1-1, 5.1-2
2. **Zpráva o zranitelnosti produktu:** Vyhovuje ustanovením ETSI EN 303 645 5.2-1
Odkaz týmu Panasonic Product Security Incident Response:
<https://holdings.panasonic/global/corporate/product-security.html>
3. **Období bezpečnostních aktualizací:** Vyhovuje 5.3-13 normy ETSI EN 303 645
3. Odkaz na aktualizaci zabezpečení produktu Panasonic:
https://panasonic.jp/support/global/cs/info/im_sec_info.html

Signatář prohlášení o shodě;

Název společnosti: Panasonic Entertainment & Communication Co., Ltd.

Podpis: *Toshiyuki Tsumura*

Jméno: TOSHIYUKI TSUMURA

Funkce: Ředitel, Imaging Business Unit

Místo: 1-10-12 Yagumo-higashi-machi, Moriguchi City, Osaka, Japonsko

Datum: 29.5.2024



EU



Výrobce:

Panasonic Entertainment & Communication Co., Ltd.

1-10-12, Yagumo-higashi-machi, Moriguchi City, Osaka Japonsko

Importér pro EU:

Panasonic Marketing Europe GmbH

Hagenauer Strasse 43, 65203 Wiesbaden, Německo

Autorizovaný zástupce v EU:

Panasonic Marketing Europe GmbH

Panasonic Testing Centre

Winsbergring 15, 22525 Hamburg, Německo

ask.panasonic.safety@eu.panasonic.com

Produkt Panasonic

Na tento výrobek se vztahuje e-Záruka Panasonic.

Nákupní doklad si prosím uschovejte.

Informace a podmínky záruky pro tento produkt jsou k dispozici na www.panasonic.com/cz
nebo na následujícím telefonním čísle: 236032911 – číslo pro volání z pevné linky

Panasonic Entertainment & Communication Co., Ltd.

Webová stránka: <http://www.panasonic.com>

© Panasonic Entertainment & Communication Co., Ltd. 2024