

Uživatelská příručka s montážním návodem



Model: DK-CA003

Vhodný věk: 37-95 měsíců

Nosnost: 30 Kg

Standardy:

GB6675&GB19865 EN71&EN62115 ASTM-F963

UPOZORNĚNÍ: Hračku musí před použitím sestavit dospělá osoba.
Všechny obvody v hračce musí být správně zapojeny. Jakákoli nesprávná zapojení okruhu mohou způsobit nebezpečné poruchy, zkratky, náhlé selhání zařízení a jiné možné poruchy.



Upozornění: Toto je dětská hračka a NENÍ určena pro použití v terénu.

1. Seznam dílů

1. Karoserie 1ks	2. Zadní motor 2ks	3. Zadní kolo 2ks
4. Přední kolo 2ks	5. Přední odpružení 1 pár	6. Puklica 4ks
7. Přední nárazník 1ks	8. Přední náprava 1ks	9. M12 těsnění 9ks
10. Matice M10	11. Sedadlo 1ks	12. Opěrka 1ks
13. Zadní rám 1ks	14. Volant 1ks	15. Palubka 1ks
16. Rádio 1ks	17. Rám čelního okna 1ks	18. Dekorace k zadnímu nárazníku 1ks
19. Zadní stabilizátor 1ks	20. Zadní náprava 1ks	21. Zadní úložný prostor 1ks
22. AUX kabel 1ks	23. Dálkové ovládání 1ks	24. Nabíječka 1ks
25. Manuál 1ks	26. Uťahovací klíč 2ks	27. M4*12mm Samořezné šrouby 33ks

Montážní postup

2. Diagram dílů

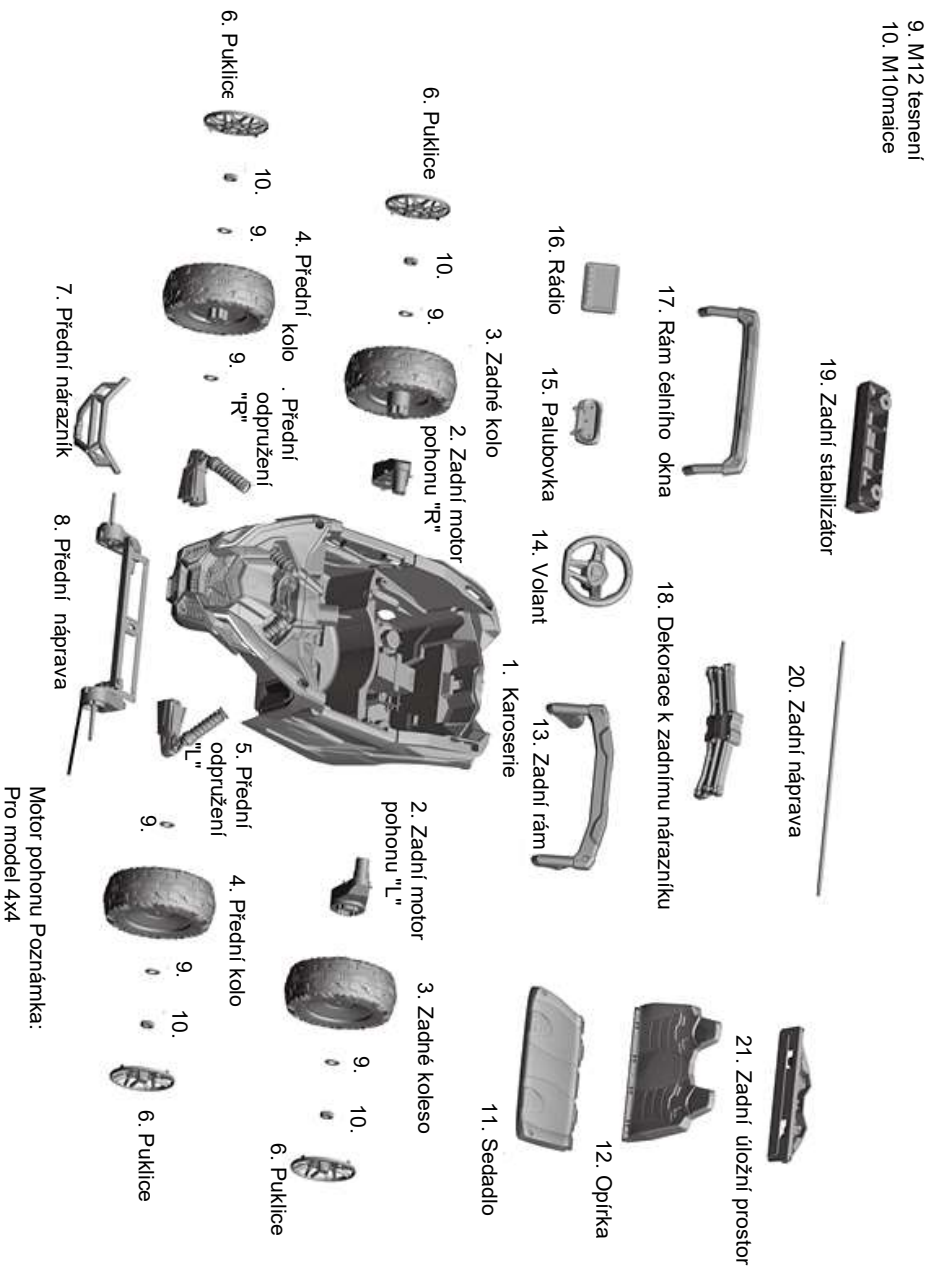

1. Montáž předního odpružení, pravé i levé

Namontujte odpružení podle obrázku a upevněte pomocí 2 ks M4*12mm samořezných šroubů.

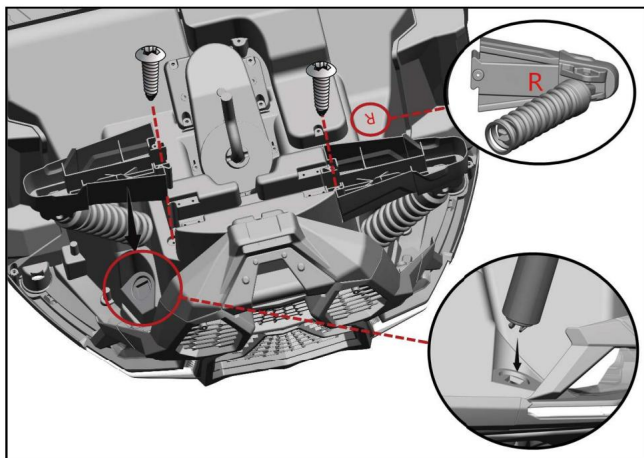

2. Montáž přední nápravy

Namontujte přední nápravu na karoserii auta a upevněte ji pomocí 8 ks samořezných šroubů. (Poznámka: Ve verzi se čtyřmi motory jsou na nápravě dva motory, které je třeba zapojit.)

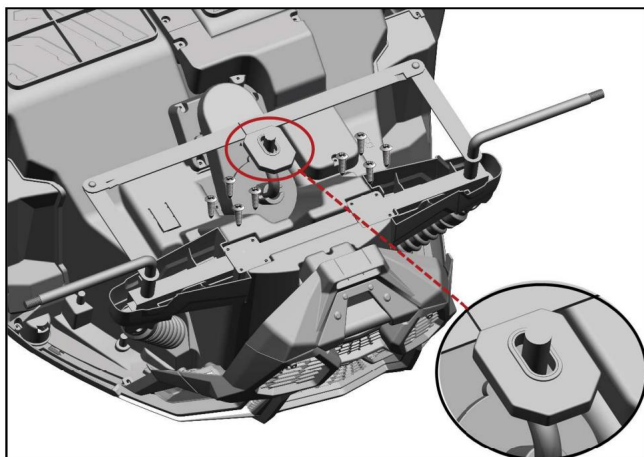

3. Montáž předních kol

- Verze se dvěma motory: Pořadí: těsnění M12-Koleso-Těsnění M12-M10 matice-cívka
- Verze se čtyřmi motory: Pořadí: kolo - těsnění M12 - matice M10 - kolo

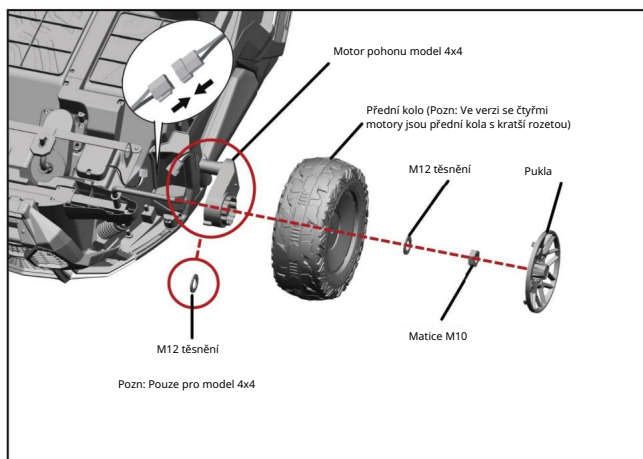

4. Montáž předního nárazníku

Namontujte nárazník na karoserii auta a upevněte jej pomocí 2 ks M4*12mm samořezných šroubů

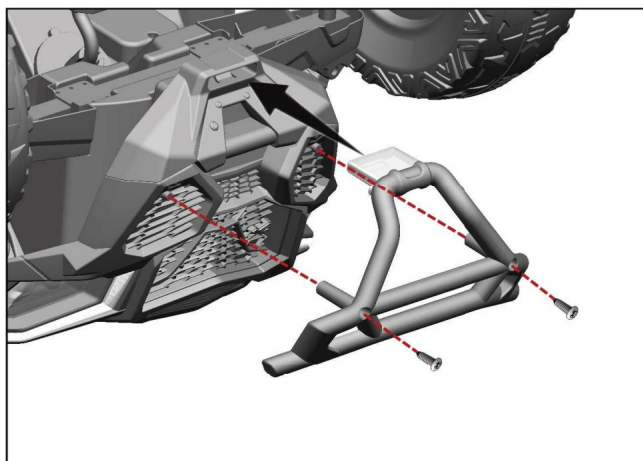

5. Montáž zadního stabilizátoru

Namontujte zadní stabilizátor na karoserii auta a upevněte jej pomocí 8 ks of M4*12mm samořezných šroubů

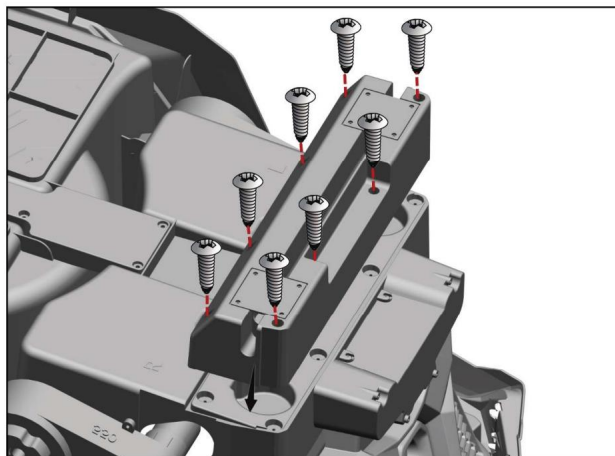

6. Montáž zadních kol

a. Vložte zadní nápravu do motorů a karoserie auta. (Pozn: Přidejte 1 ks těsnění M12 do vnitřní části motoru u modelu s motorem 390w)

b. Pořadí: zadní kolo-M12 těsnění-M10 matice-pouklice

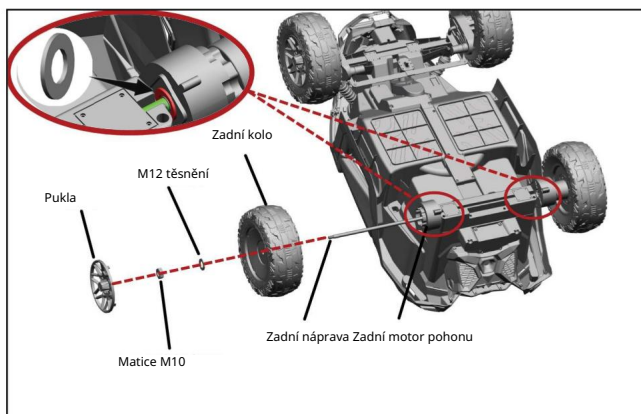

7. Montáž dekrace k zadnímu nárazníku

Namontujte dekoraci na karoserii auta a upevněte ji pomocí 4 ks M4*12mm samořezných šroubů.

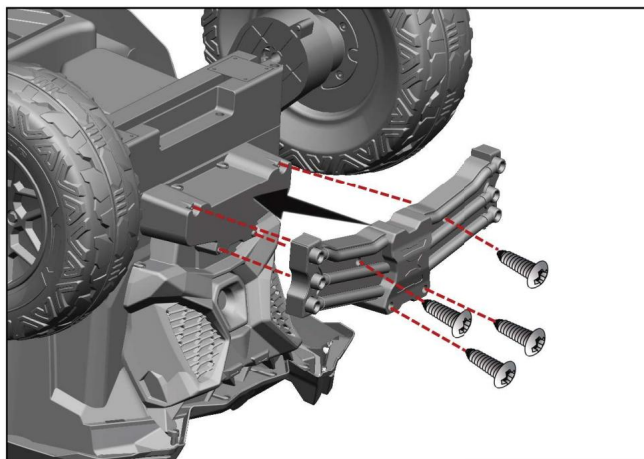

8. Zapojení baterie

Zapojte všechny volné konektory podle obrázku.

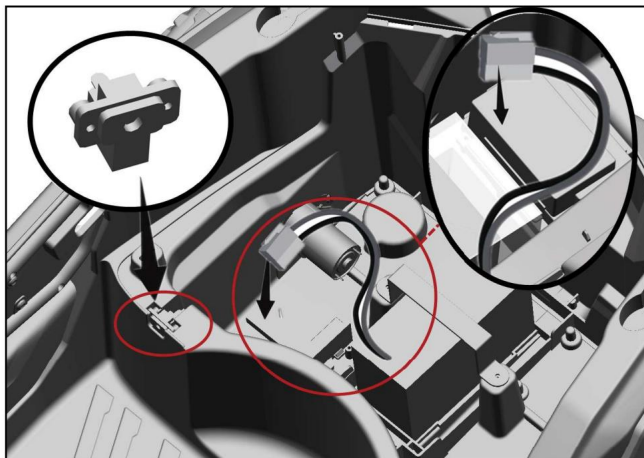

9. Montáž zadního úložného prostoru

Namontujte zadní úložný prostor na karoserii auta a upevněte jej pomocí 2 ks of M4*12mm samořezných šroubů

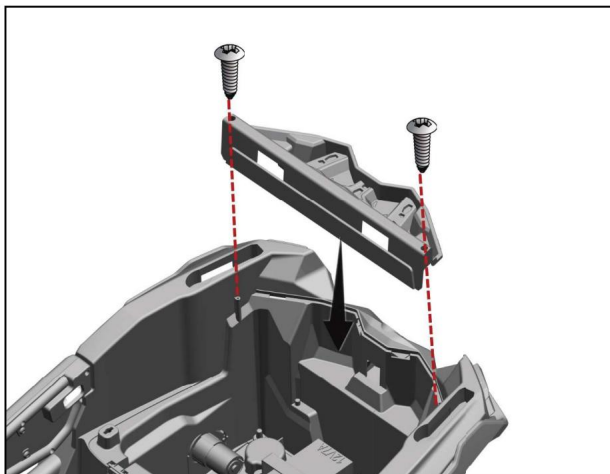

10. Montáž sedáku

- Spojte sedák s opěrkou a upevněte pomocí 3 ks M4*12mm samořezných šroubů.
- Vložte sedadlo do auta a uzamkněte podle obrázku.

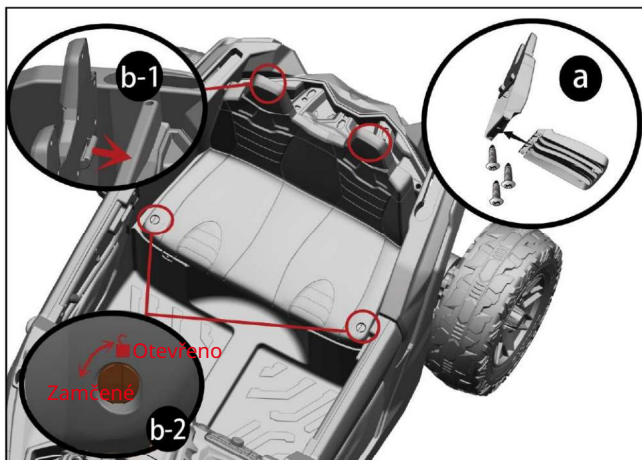

Montážní postup

11. Montáž palubky a rádia

- V případě verze s MP3 nalepte plastovou lištu na přístrojovou desku do přístrojové desky, není součástí verze s MP4.
- Vložte část 1 do přístrojové desky a připevněte ji pomocí 2 ks samořezných šroubů M4*12mm.

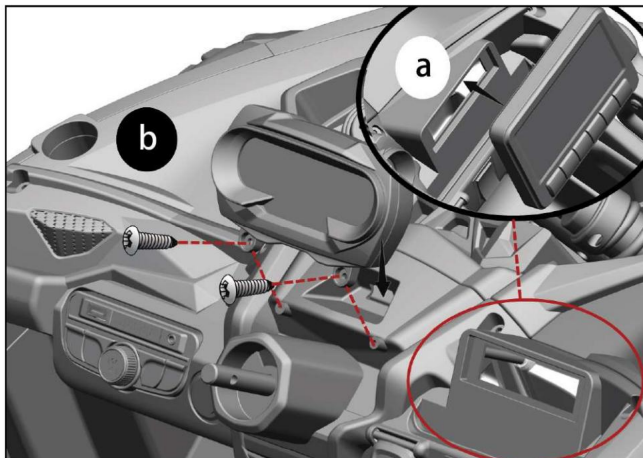

12. Montáž volantu

- Zapojte konektory jako na obrázku.
- Vložte volant do otvoru a upevněte jej pomocí šroubu M5*35mm a matice M5.

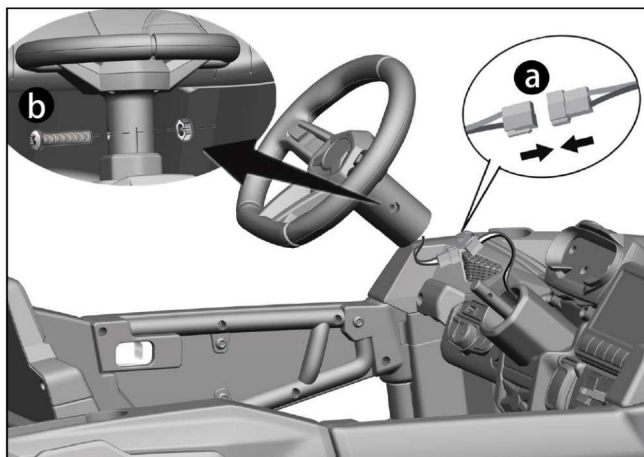

13. Montáž rámu čelního okna

Namontujte rám jak je znázorněno na obrázku.

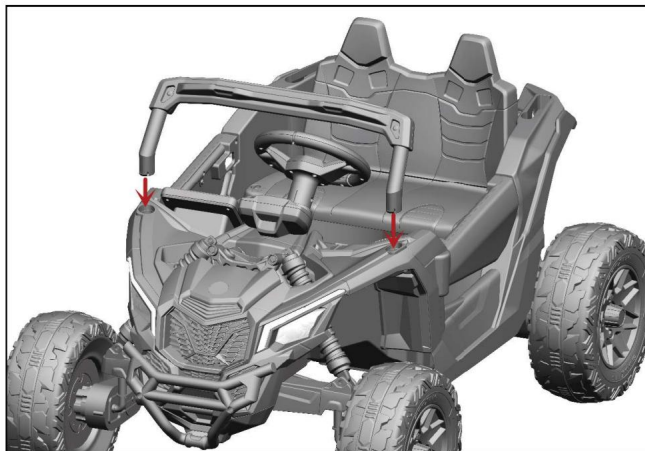

14. Montáž zadního rámu

Namontujte rám jak je znázorněno na obrázku.

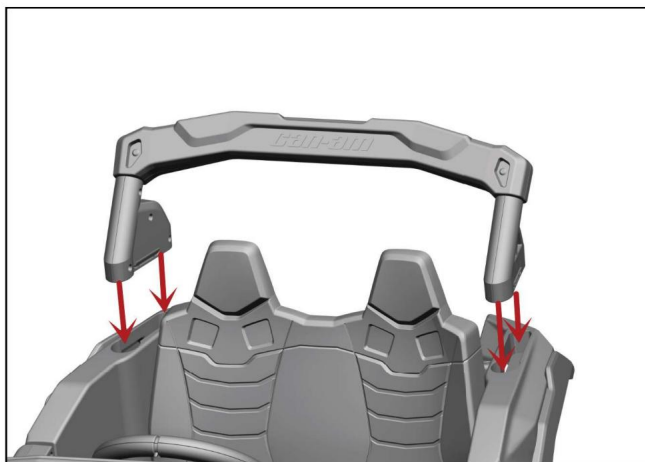

4. Funkce

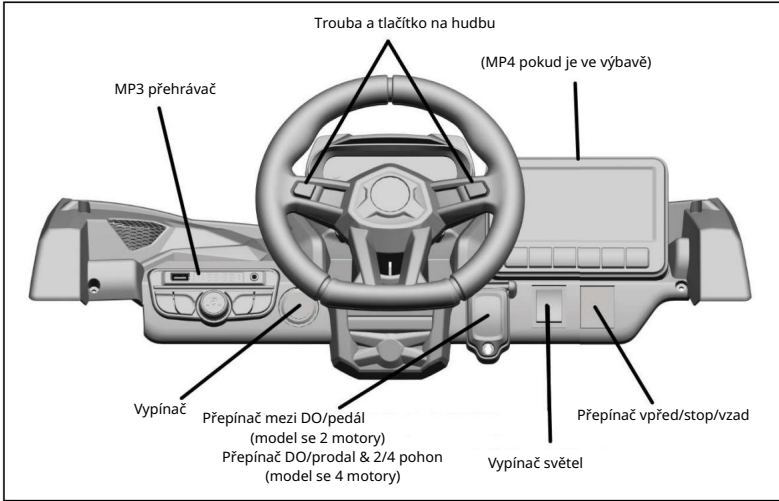

Popis přepínače Manual (Pedal) / Dálkové ovládání (R/C):

Manual(pedál): auto může řídit pouze dítě;

Remote(DO): auto může jezdit pouze pomocí dálkového ovladače;

5. Funkce rádia



Pokyny

Spárování dálkového ovládání

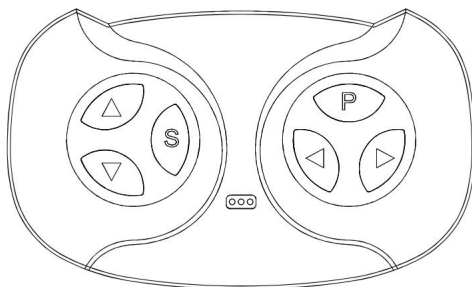

Pokyny k používání dálkového ovládání

Krok1: Vložte2 AAA baterie.

Krok 2: Hlavní vypínač vozidla přepněte do polohy OFF..

Krok 3: Podržte "Vpřed" a "Dozadu" na 3 sekundy, LED kontrolky se rozblíkají. Potom zapněte vozidlo. Když LED kontrolky přestanou blikat, párování bylo úspěšné. Tlačítka: "S" volba rychlosti - 1 LED pomalá, 2 LED střední, 3 LED vysoká rychlost. dopředu, dozadu, doleva, doprava, "P" nouzová brzda - stisknutím vypnete všechny funkce. Opětovným stisknutím spustíte funkce.

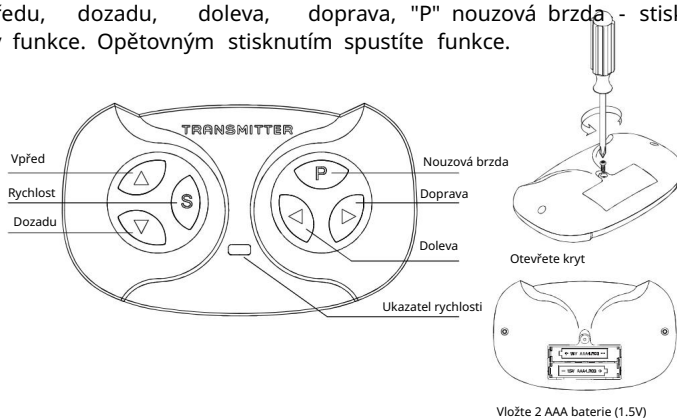

Vložte 2 AAA baterie (1.5V)

POZOR! Nedoporučuje se pro děti do 3 let. Obsahuje malé části. Nebezpečí udušení.

- Vložte 2 baterie AAA (1,5 V) podle obrázku.
- Nenabíjecí baterie nelze nabíjet.
- Nepoužívejte současně různé typy baterií nebo staré a nové baterie.
- Vložte baterie se správnou polaritou.
- Vyměňte z hračky vybité baterie.
- Zabraňte zkratování svorek.
- Ušchovejte si obal pro budoucí použití.

*Produkt vyhovuje testovacím a výkonostným predpisom FCC a ECM.

*Dálkové ovládání může používat pouze dospělá osoba.

Řešení problémů

Problém: Vozidlo nejedí.

Příčina: Baterie je slabě nabitá.

Po každém použití nabíjejte včas a nabíjejte alespoň jednou za měsíc.

Doporučuje se nabíjet 8-12 hodin, ne více než 20 hodin.

Problém: Vozidlo se nehýbe.

Příčina: Baterie je slabě nabitá.

Po každém použití nabíjejte včas a nabíjejte alespoň jednou za měsíc.

Doporučuje se nabíjet 8-12 hodin, ne více než 20 hodin.

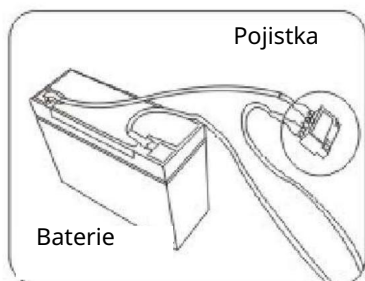

Abyste předešli zkratu pojistky:

- Výrobek nepřetěžujte.
Maximální nosnost je 30 kg.
- Za vozidlem nic netahejte.
- Nedovolte, aby se do elektrických částí dostala voda nebo jiné tekutiny.
- Neměňte kabelový systém.

Problém: Vozidlo jezdí jen krátkou dobu.

Příčina 1: Baterie je slabě nabitá.

Příčina 2: Baterie je stará a je třeba ji vyměnit.

Problém: Nefunguje zvuk.

Ujistěte se, že aux kabel není připojen. Zvuk nefunguje, když je aux kabel zapojen do rádia.

Problém: Nabíječka se zahřívá.

Je normální, že se nabíječka a baterie během nabíjení zahřívají. Pokud jsou příliš horké, zkontrolujte napětí.

1. Během jízdy je vždy potřebný dozor dospělé osoby
2. Při jízdě vždy noste přilbu
3. Nejezděte v blízkosti silnice nebo chodníku.
4. Nedoporučuje se jezdit s vozidlem na mokrém povrchu nebo na svahu větším než 15 stupňů.
5. Doporučuje se jezdit s tímto vozidlem pouze po hladkém povrchu.
6. Prosim, nejezděte s tímto vozidlem venku, když prší.
7. Před změnou směru jízdy vpřed na vzad se ujistěte, že se vozidlo zcela zastavilo
8. Nedovolte dětem obsluhovat nabíječku resp hrát si s baterií
9. Vozidlo čistěte pouze suchým hadříkem.
10. Prosim, dodržujte správné hmotnostní a věkové limity povolené pro řízení tohoto vozidla.
11. Je zakázáno měnit obvod nebo přidávat jiné elektrické části.
12. Dospělí musí učit své děti o bezpečných postupech při jízdě.
13. Když vozidlo nepoužíváte, vypněte jej.
14. Zkontrolujte sedadlo, abyste se ujistili, že je namontováno a zajištěno šroubem.
15. Pravidelně kontrolujte všechny vodiče a konektory vozidla.
16. Nabíjení baterie by měli provádět pouze dospělí.
17. Nabíjecí zástrčka se nachází pod sedadlem.
18. Abyste předešli nehodám, ujistěte se, že vozidlo je bezpečné.
19. Nedovolte, aby se děti dotýkaly kol nebo byly v jejich blízkosti když se auto pohybuje.
20. Při otevírání a zavírání dveří dávejte pozor na prsty.

POZOR:

Abyste snížili riziko zranění, je nutný dohled dospělé osoby. Nikdy nepoužívejte na cestách, v blízkosti motorových vozidel, na nebo v blízkosti strmých svahů nebo schodů, bazénů nebo jiných vodních ploch; vždy noste boty a nikdy nepřipouštějte více než 1 jezdců.

POZOR:

Upozornění: Tato hračka se nemůže používat v písku.

Upozornění: Tato hračka nemá brzdu.



UPOZORNĚNÍ

Pro bezpečnost,

- používejte toto vozidlo pod vedením a dohledem dospělé osoby.
- nepoužívejte tento výrobek na hlavních silnicích, svazích, dálnicích nebo jiných nebezpečných místech.
- děti musí při řízení vozidla nosit obuv a ochranné pomůcky.
- děti by měly během jízdy sedět se zapnutými bezpečnostními pásy.
- naložte na vozidlo maximálně 30 kg.
- V tomto vozidle by měly být povoleny pouze děti ve věku 37 - 95 měsíců.
- používejte tuto hračku striktně podle bezpečnostního návodu.
- před obsluhou vozidla zkontrolujte kola, brzdy, volant, sedadla a bezpečnostní pásy.
- toto autíčko by se mělo používat opatrně a vyžaduje zručnost, aby se zabránilo pádu nebo kolizi se třetími osobami.
- Nenabíjecí baterie se nesmí nabíjet;
- Napájecí svorky nesmí být zkratovány.
- Nabíjecí baterie je třeba před nabíjením z hračky vyjmout;
- Hračka by se měla pravidelně kontrolovat, zda není poškozena nabíječka, nabíjecí port, karoserie a jiné části a v případě zjištění takového poškození se nesmí používat, dokud se poškození neopraví.

-Používejte pouze baterii specifikovanou výrobcem

-Používejte pouze nabíječku specifikovanou výrobcem.

Obrázky jsou pouze orientační, řiďte se reálným produktem.

Vozidlo musí sestavit dospělá osoba.

Upozornění! Nevhodné pro děti do 36 měsíců.

Dlouhá šňůra. Riziko udušení.

Obrázky jsou pouze orientační, řiďte se reálným produktem.

Upozornění:

Auto obsahuje baterie, které jsou nevyměnitelné.

Návod k obsluze je třeba uschovat, protože obsahuje důležité informace.

Upozornění:

K dobíjení baterie použijte pouze nabíječku dodávanou s touto hračkou. DC adaptér.

Upozornění:

Dálkové ovládání není hračka. Je určeno pouze pro dospělé a neměly by jej používat děti. Vždy je nutný přísný dohled dospělé osoby. Dosah příjmu se může výrazně měnit v závislosti na počasí, baterie a jiných podmínkách prostředí.

Upozornění:

RIZIKO POŽÁRU. Nezkratujte. Vyměňte pouze za JR1922RXS DO 12V Max35.

Technické údaje

Modelka	DK-CA003
Baterie	12V4.5AH / 12V7AH / 12V10AH / 12V14AH 24V5AH / 24V7AH
Motory	390#12V15000RPM(motor pohonu) 550#12000RPM(motor pohonu) 380#12V4800RPM(motor řízení) 555#24V12000RPM(motor pohonu) 395#24V8000RPM(motor řízení)
Nosnost	30 kg
Rozměry	1080*735*635mm
Rychlost	3-8 km/h
Doba nabíjení	8-12 hodin
Baterie do DO	Baterie AAA 1.5V*2 (není v balení)
Vhodný věk	37-95 měsíců
Nabíječka	220V / 110V 12V výstup: DC12V1000MA nebo DC15V1000MA 24V výstup: DC24V1000MA nebo DC28.8V 800MA

Nabíjení baterie:



DŮLEŽITÉ: Před prvním použitím je třeba baterii nabít alespoň 8 hod - ne více než 20 hod. Po vybití baterie ji nabíjejte alespoň 8 hodin - ne více než 20 hodin.

DŮLEŽITÉ

Před nabíjením zkontrolujte baterii a nabíječku (napájecí kabel, konektor), zda nejsou opotřebené a poškozené. Pokud došlo k poškození baterie, nenabíjejte ji. Vyměňujte pouze za baterii a nabíječku stejného typu a napětí, jako dodává výrobce.

- Používejte pouze baterii (nebo ekvivalentní náhradu) a nabíječku dodanou s vaším vozidlem.
- Po používání vždy vypněte napájení a nabíjete baterii.
- Baterie by se měla nabíjet, když se vybije, nebo pokud se nepoužívá pravidelně, jednou za měsíc. Nenabití baterie podle pokynů způsobí trvalé poškození baterie a ztratí platnost záruky.

POSTUP

1. Najděte nabíjecí port.
2. Zapojte zástrčku nabíječky do nabíjecího portu.
3. Zapojte nabíječku do elektrické zásuvky.
4. Když je baterie zcela nabitá, odpojte nabíječku ze zásuvky a odpojte ji od nabíjecího portu.

POZNÁMKA: Během nabíjení se může nabíječka zahřívat. Pokud je příliš horká, odpojte ji a vyměňte.

POZNÁMKA: Tento produkt má ochranu nabíjení: Při nabíjení jsou všechny funkce VYPNUTO.