

LINEO

Elektrický pěnič mléka LINEO
Elektricky penič mlieka LINEO

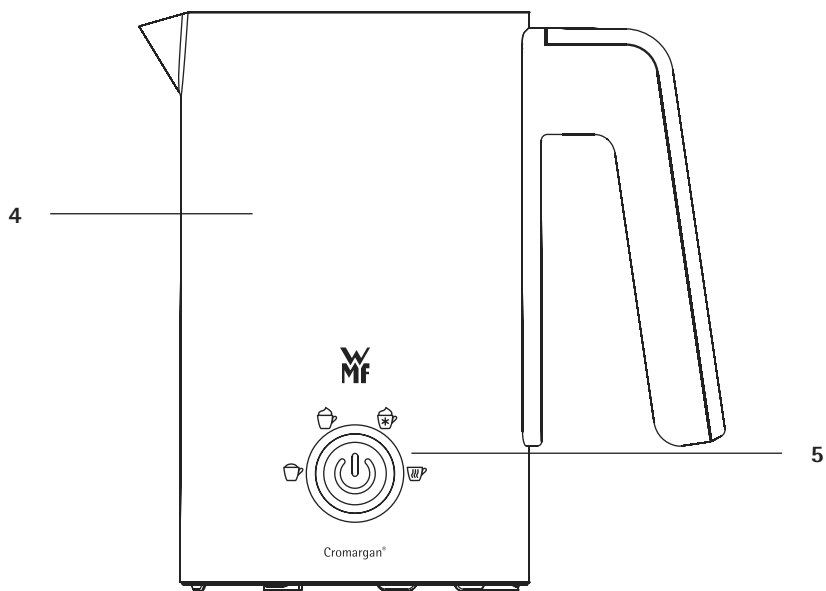

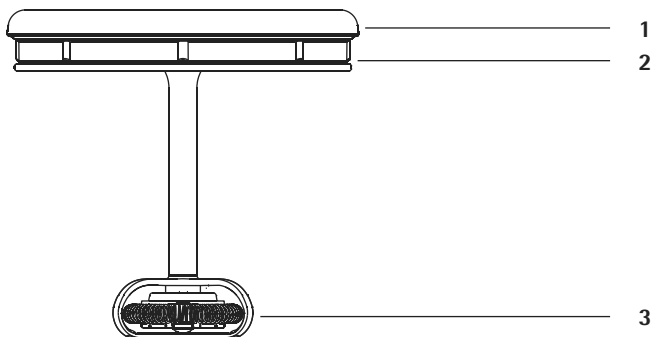

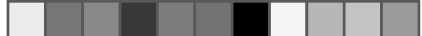
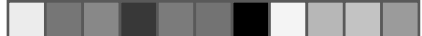

Složení napěňovače mléka

- 1 - Poklička
- 2 - Těsnicí kroužek
- 3 - Napěňovací disk WMF
- 4 - Džbánek
- 5 - Vypínač se světelnou kontrolkou
- 6 - Napájecí základna s navíjením kabelu

Zloženie speňovača mlieka

- 1 - Veko
- 2 - Tesniaci krúžok
- 3 - Speňovací disk WMF
- 4 - Džbánik
- 5 - Vypínač so svetelnou kontrolkou
- 6 - Napájacia základňa s navíjaním kábla



Důležité bezpečnostní informace

- Spotřebič mohou používat děti od 8 let a osoby se sníženými fyzickými, smyslovými či mentálními schopnostmi nebo s nedostatkem zkušeností a znalostí, jsou-li pod dozorem nebo pokud dostaly pokyny týkající se bezpečného užívání spotřebiče a správně chápou související rizika. Děti si se spotřebičem nesmějí hrát. Čištění a uživatelskou údržbu nesmějí provádět děti mladší 8 let nebo děti bez dohledu.
- Spotřebič a jeho přívodní kabel uchovávejte mimo dosah dětí mladších 8 let.
- Napěňovač používejte pouze s odpovídající napájecí základnou.
- Spotřebič nikdy nevkládejte do vody.
- Jestliže je napájecí přívodní kabel tohoto spotřebiče poškozen, musí být vyměněn výrobcem, jeho servisním technikem nebo podobně kvalifikovanou osobou. Nesprávná oprava může uživatele vystavit závažnému nebezpečí.
- Po použití očistěte všechny povrchy, které se dostaly do kontaktu s potravinami. Postupujte podle pokynů v části „Čištění a údržba“.

Před použitím

Před použitím si důkladně prostudujte tento návod k obsluze. Obsahuje důležité informace o používání, bezpečnosti a údržbě spotřebiče.

Pokyny uložte na bezpečném místě a v případě potřeby předejte následným uživatelům. Spotřebič smí být používán pouze pro určené použití v souladu s tímto návodem k obsluze.

Tento spotřebič je určen pro použití v domácnostech a podobných prostředích:

- zaměstnanecké kuchyňky v obchodech, kancelářích a na jiných pracovištích;
- zemědělské objekty;
- pro zákazníky v hotelích, motelech a jiných ubytovacích zařízeních;
- penziony.

Spotřebič není určený pro čistě komerční použití.

Při používání dbejte bezpečnostních pokynů.

Technické údaje

Jmenovité napětí: 220 - 240 V~ 50/60 Hz

Spotřeba: 450 W

Třída ochrany: I

Bezpečnostní pokyny

- Spotřebič zapojujte vždy pouze do řádně instalované uzemněné elektrické zásuvky. Přívodní kabel a zástrčka musí být suché.
- Napájecí kabel nepřehýbejte přes ostré hrany a nijak ho přes ně neupínejte. Nenechávejte kabel volně viset. Chraňte ho před horkem a mastnotou.
- Zástrčku nikdy nevypojujte taháním za kabel nebo mokřýma rukama.
- Spotřebič nepoužívejte a zástrčku okamžitě odpojte, pokud:
 - je spotřebič nebo přívodní kabel poškozený;
 - napěňovač protéká;
 - máte podezření, že došlo k poškození spotřebiče poté, co upadl nebo utrpěl podobnou nehodu.V takovém případě nechte spotřebič opravit.
- Napěňovač neukládejte na rozehráté plochy, jako jsou elektrické plotýnky, nebo do blízkosti otevřeného ohně. Mohl by se roztavit.
- Vyhnete se umístění spotřebiče na povrch, který je citlivý na vodu. Při vystříknutí tekutin by mohlo dojít k jeho poškození.
- Během provozu musí být spotřebič pod dohledem.
- Napěňovač nezapínejte, pokud v něm není mléko.
- Při plnění vyzvedněte džbánek ze základny.
- Spotřebič používejte pouze k ohřevu a napěnění mléka. Nepoužívejte ke zpracování jiných surovin.
- Během provozu spotřebičem nehýbejte a netahejte za přívodní kabel.
- Spodní část džbánu musí být před použitím spotřebiče suchá.
- Upozornění: spotřebič se při provozu zahřívá.
- Vždy odpojte zástrčku:
 - pokud během užívání dojde k závadě,
 - před čištěním a údržbou,
 - po použití.
- Nepřebíráme odpovědnost za škody způsobené v důsledku zneužití, nesprávné obsluhy či nesprávné opravy.
Na tyto případy se také nevztahuje nárok na záruku.
- Obalový materiál, například igelit, nepatří dětem do rukou.

Napěňovací disk WMF

Disk WMF pro napěňování mléka (3) lze ze spotřebiče snadno vyjmout pro lepší možnost čištění. Na disk WMF (3) zlehka zatlačte a vysuňte ho do strany.

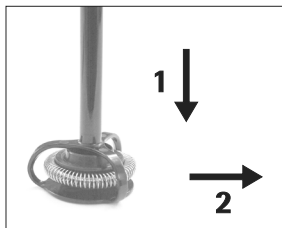

Při opětovném sestavování postupujte takto:

Napěňovací disk WMF (3) jednoduše ze strany nasuňte dovnitř. Zabudovaný magnet ho bude pevně držet na správném místě.

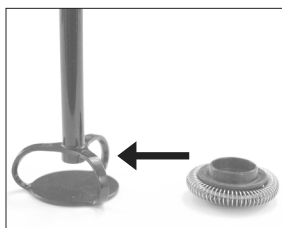

Použití spotřebiče

Před prvním použitím spotřebič důkladně umyjte, jak je uvedeno v části „Čištění a údržba“.

Nepoužívanou část přívodního kabelu je možné navinout na spodní stranu základny (6). Zástrčku zapojte do uzemněné elektrické zásuvky.

Použití a obsluha

1. Džbánek (4) naplňte požadovaným množstvím mléka a uzavřete pokličkou (1).
2. Džbánek poté osadte na napájecí základnu (6).

Upozornění:

Pokličku (1) nasadte na spotřebič vždy předtím, než spotřebič zapnete.

Dokud je spotřebič zapnutý, nikdy pokličku (1) nesnímejte.

V opačném případě nemůže napěňovací disk WMF (3) řádně fungovat, a to ani po opětovném nasazení pokličky (1).

Poznámka:

Přípravu lze kdykoli přerušit stisknutím vypínače (5) nebo sejmutím džbánu (4) z napájecí základny (6).

Před opětovným použitím nechte spotřebič vždy zchladnout.

Textura a objem mléčné pěny závisí na druhu použitého mléka (vč. obsahu tuku, obsahu bílkovin, teploty).



Jemná a krémová mléčná pěna

Tento program zvolte, chcete-li získat teplou a krémovou mléčnou pěnu s drobnými bublinkami. Pěna se hodí na přípravu cappuccina nebo kávy latté.

- Do džbánu (4) vlijte 100 až 150 ml studeného mléka.

Džbánek (4) je označen těmito značkami:

100 ml MIN

150 ml MAX 

Džbánek **NEPŘEPLŇUJTE**, jinak mléčná pěna ze džbánu přeteče a rozlije se okolo spotřebiče.

- Na džbánek (4) nasadte pokličku (1) a jemně přitiskněte těsnění.
- Opakovaně stiskněte vypínač (5), až se rozsvítí kontrolka u symbolu . Přibližně po 3 sekundách se spotřebič automaticky spustí a rozsvítí se kontrolka vypínače (5).
- Po dokončení programu se spotřebič automaticky sám vypne a kontrolka zhasne. Sejměte pokličku (1) a odeberte pěnu nebo ji ze džbánu vylijte společně se zbytkem mléka.

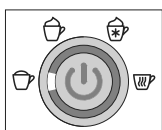

Pevná mléčná pěna

Tento program zvolte, chcete-li získat teplou mléčnou pěnu pevné konzistence.

Pěna je vhodná pro přípravu cappuccina nebo kávy latté macchiato.

- Do džbánu (4) vlijte 100 až 150 ml studeného mléka.

Džbánek (4) je označen těmito značkami:

100 ml MIN

150 ml MAX 

Džbánek **NEPŘEPLŇUJTE**, jinak mléčná pěna ze džbánu přeteče a rozlije se okolo spotřebiče.

- Na džbánek (4) nasadte pokličku (1) a jemně přitiskněte těsnění.
- Opakovaně stiskněte vypínač (5), až se rozsvítí kontrolka u symbolu . Přibližně po 3 sekundách se spotřebič automaticky spustí a rozsvítí se kontrolka vypínače (5).
- Po dokončení programu se spotřebič automaticky sám vypne a kontrolka zhasne. Sejměte pokličku (1) a odeberte pěnu nebo ji ze džbánu vylijte společně se zbytkem mléka.

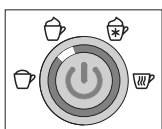



Studená mléčná pěna

Tímto programem si připravíte studenou krémovou mléčnou pěnu. Pěna se hodí na přípravu frappé, koktejlů, ledové kávy nebo dezertů.

- Do džbánu (4) vlijte 100 až 150 ml studeného mléka.

Džbánek (4) je označen těmito značkami:

100 ml MIN

150 ml MAX 

Džbánek **NEPŘEPLŇUJTE**, jinak mléčná pěna ze džbánu přeteče a rozlije se okolo spotřebiče.

- Na džbánek (4) nasadte pokličku (1) a jemně přitiskněte těsnění.
- Opakovaně stiskněte vypínač (5), až se rozsvítí kontrolka u symbolu . Přibližně po 3 sekundách se spotřebič automaticky spustí a rozsvítí se kontrolka vypínače (5).
- Po dokončení programu se spotřebič automaticky sám vypne a kontrolka zhasne. Sejměte pokličku (1) a odeberte pěnu nebo ji ze džbánu vylijte společně se zbytkem mléka.

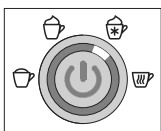

Teplé mléko

Tento program zvolte, chcete-li mléko ohřát nebo zlehka napěnit. Teplé mléko se hodí pro přípravu bílé kávy, horké čokolády nebo kakaá.

- Do džbánu (4) vlijte 100 až 250 ml studeného mléka.

Džbánek (4) je označen těmito značkami:

100 ml MIN

250 ml MAX 

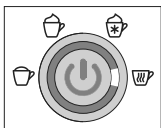

Džbánek **NEPŘEPLŇUJTE**, jinak mléčná pěna ze džbánu přeteče a rozlije se okolo spotřebiče.

- Na džbánek (4) nasadte pokličku (1) a jemně přitiskněte těsnění.
- Opakovaně stiskněte vypínač (5), až se rozsvítí kontrolka u symbolu . Přibližně po 3 sekundách se spotřebič automaticky spustí a rozsvítí se kontrolka vypínače (5).
- Po dokončení programu se spotřebič automaticky sám vypne a kontrolka zhasne. Sejměte pokličku (1) a nalijte ohřáté mléko.

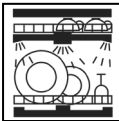
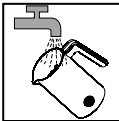

Použití a obsluha

- Po každém použití spotřebič umyjte.
 - Odpojte spotřebič ze zásuvky a nechte ho zchladnout.
 - Pokličku (1) a napěňovací disk WMF (3) lze mýt v myčce na nádobí. Pro snadnější mytí je možné těsnicí kroužek (2) pokličky (1) sejmut.
- Poznámka:** džbánek (4) a napájecí základnu (6) do myčky nevkládejte.
- Džbánek (4) je možné umýt pod tekoucí vodou.
Vnitřní strana džbánu (4) je opatřena nepřílnavou úpravou. Při mytí proto nepoužívejte drsné či abrazivní čisticí prostředky ani rozpouštědla. Džbánek (4) osušte suchou utěrkou. **Pozor:** před použitím spotřebiče se přesvědčte, že je spodní strana džbánu suchá.
 - Napájecí základnu (6) vždy pouze otřete vlhkým měkkým hadříkem.

	 Lze mýt v myčce na nádobí	 Lze oplachovat pod tekoucí vodou	 Lze otřít vlhkým hadříkem
Poklička (1)	✓	✓	✓
Těsnicí kroužek (2)	✓	✓	✓
Napěňovací disk WMF (3)	✓	✓	✓
Džbánek (4)	—	✓	✓
Napájecí základna (6)	—	—	✓

Odstraňování potíží

Následující tipy by vám měly pomoci při odstraňování problémů. Pokud problémy přetrvávají, kontaktujte prosím naše centrální zákaznické oddělení. Věnujte prosím pozornost informacím vztahujícím se k záruce.

Problém	Možná příčina	Řešení
Nerozsvěcí se kontrolka, spotřebič se nechce spustit	Zástrčka není zasunutá do zásuvky	Zapojte zástrčku do zásuvky
	Aktivovala se ochrana proti přehřátí	Nechte spotřebič zchladnout
Pokličkou uniká mléko	Ve džbánku je příliš mnoho mléka	Trochu mléka odlijte
	Poklička není řádně nasazená	Pokličku jemně stlačte
	Těsnicí kroužek není nasazený nebo je špinavý	Kroužek umyjte a řádně nasadte

Garantie-Information

Für unsere Geräte übernehmen wir gegenüber dem Endkunden eine 24-monatige Haltbarkeitsgarantie. Sie beginnt mit dem Kauf des Gerätes durch den Endkunden und gilt im Gebiet der Bundesrepublik Deutschland.

Ansprüche aus dieser Garantie sind unter Vorlage des Kaufbelegs direkt gegenüber unserem zentralen Kundendienst geltend zu machen.

Von der Garantie ausgeschlossen sind Schäden durch normalen Verschleiß, unsachgemäßen Gebrauch, Nichteinhaltung der Entkalkungsanweisung sowie unterbliebene Pflege.

Der Endkunde besitzt zusätzlich zu den Ansprüchen aus dieser Garantie gesetzliche Ansprüche wegen Mängeln des Gerätes gegenüber seinem direkten Verkäufer/Händler, die durch diese Garantie nicht eingeschränkt werden.



Spotřebič je v souladu s evropskými směrnicemi 2006/95/EC, 2004/108/EC a 2009/125/EC.



Po skončení životnosti nesmí být tento spotřebič likvidován společně s běžným domácím odpadem, ale musí být odevzdán do sběrného dvora shromažďujícího elektrické a elektronické spotřebiče pro další recyklaci. Materiály lze recyklovat podle informací uvedených na štítku. Recyklací výrobku významně přispějete k ochraně životního prostředí.

Adresu nejbližšího sběrného střediska si prosím vyžádejte na místním úřadě.



Text podléhá možným úpravám.

Dôležité bezpečnostné informácie

- Spotrebič môžu používať deti od 8 rokov a osoby so zníženými fyzickými, zmyslovými či mentálnymi schopnosťami alebo s nedostatkom skúseností a znalostí, ak sú pod dozorom alebo ak dostali pokyny týkajúce sa bezpečného používania spotrebiča a správne chápu súvisiace riziká. Deti sa so spotrebičom nesmú hrať. Čistenie a používateľskú údržbu nesmú vykonávať deti mladšie ako 8 rokov alebo deti bez dohľadu.
- Spotrebič a jeho prívodný kábel uschovávajúte mimo dosahu detí mladších ako 8 rokov.
- Speňovač používajte iba so zodpovedajúcou napájacou základňou.
- Spotrebič nikdy nevkładajte do vody.
- Ak je napájací prívodný kábel tohto spotrebiča poškodený, musí ho vymeniť výrobca, jeho servisný technik alebo podobne kvalifikovaná osoba. Nesprávna oprava môže používateľa vystaviť závažnému nebezpečenstvu.
- Po použití očistíte všetky povrchy, ktoré sa dostali do kontaktu s potravinami. Postupujte podľa pokynov v časti „Čistenie a údržba“.

Pred použitím

Pred použitím si dôkladne preštudujte tento návod na obsluhu. Obsahuje dôležité informácie o používaní, bezpečnosti a údržbe spotrebiča.

Pokyny uložte na bezpečné miesto a v prípade potreby poskytnite následným používateľom.

Spotrebič sa smie používať iba na zamýšľaný účel v súlade s týmto návodom na použitie.

Tento spotrebič je určený na použitie v domácnostiach a podobných prostrediach:

- zamestnanecké kuchynky v obchodoch, kanceláriách a na iných pracoviskách,
- poľnohospodárske objekty,
- pre zákazníkov v hoteloch, motelloch a iných ubytovacích zariadeniach,
- penzióny.

Spotrebič nie je určený na čisto komerčné použitie.

Pri používaní dodržujte bezpečnostné pokyny.

Technické údaje

Menovité napätie: 220 - 240 V~ 50/60 Hz

Spotreba: 450 W

Trieda ochrany: I

Bezpečnostné pokyny

- Spotrebič zapájajte vždy iba do uzemnenej elektrickej zásuvky inštalovanej na stenu podľa zodpovedajúcich predpisov. Prívodný kábel a zástrčka musia byť suché.
- Napájací kábel neprehýbajte cez ostré hrany a nijako ho cez ne neupínajte. Nenechávajte kábel voľne visieť. Chráňte ho pred teplom a masťotou.
- Zástrčku nikdy neodpájajte ťahaním za kábel alebo mokrymi rukami.
- Spotrebič nepoužívajte a zástrčku okamžite odpojte, ak:
 - je spotrebič alebo prívodný kábel poškodený,
 - speňovač preteká,
 - máte podozrenie, že došlo k poškodeniu spotrebiča po tom, čo spadol alebo utrpel podobnú nehodu.V takom prípade nechajte spotrebič opraviť.
- Speňovač neukladajte na rozohriate plochy, ako sú elektrické platne, alebo do blízkosti otvoreného ohňa. Mohol by sa roztopiť.
- Vyhňte sa umiestneniu spotrebiča na povrch, ktorý je citlivý na vodu. Pri vystreknutí tekutín by mohlo dôjsť k jeho poškodeniu.
- Počas prevádzky musí byť spotrebič pod dohľadom.
- Speňovač nezapínajte, ak v ňom nie je mlieko.
- Pri plnení zodvihnite džbánik zo základne.
- Spotrebič používajte iba na ohrev a spenenie mlieka. Nepoužívajte na spracovanie iných surovín.
- Ak je spotrebič v prevádzke, nepohybujte ním a neťahajte za prívodný kábel.
- Spodná časť džbánika musí byť pred použitím spotrebiča suchá.
- Upozornenie: Spotrebič sa počas prevádzky zahrieva.
- Vždy odpojte zástrčku:
 - ak počas používania dôjde k poruche,
 - pred čistením a údržbou,
 - po použití.
- Nepreberáme zodpovednosť za škody spôsobené v dôsledku zneužitia, nesprávnej obsluhy či nesprávnej opravy. Na tieto prípady sa tiež nevzťahuje nárok na záruku.
- Obalový materiál, napríklad igelit, nepatrí do rúk deťom.

Speňovací disk WMF

Disk WMF na speňovanie mlieka (3) je možné zo spotrebiča ľahko vybrať pre lepšiu možnosť čistenia. Disk WMF (3) zľahka zatlačte a vysuňte ho nabok.

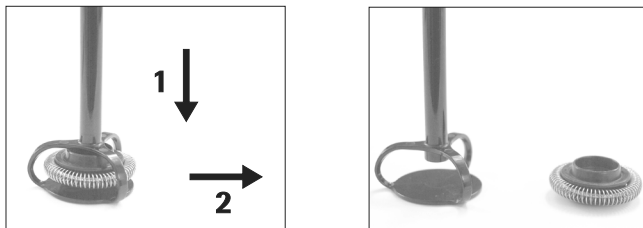

Pri opätovnom zostavovaní postupujte takto:

Speňovací disk WMF (3) jednoducho zľahka nasuňte dovnútra. Zabudovaný magnet ho bude pevne držať na správnom mieste.

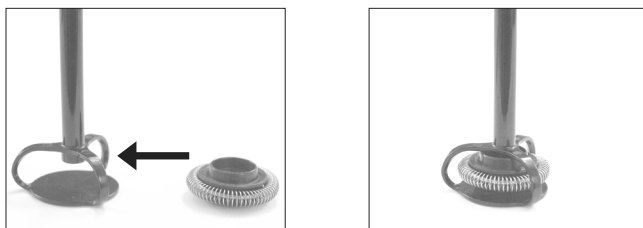

Použitie spotrebiča

Pred prvým použitím spotrebič dôkladne umyte, ako je uvedené v časti „Čistenie a údržba“.

Nepoužívanú časť privodného kábla je možné navinúť na spodnú stranu základne (6). Zástrčku zapojte do uzemnenej elektrickej zásuvky.

Použitie a obsluha

1. Džbánik (4) naplňte požadovaným množstvom mlieka a uzavrite vekom (1).
2. Džbánik potom umiestnite na napájaciu základňu (6).

Upozornenie:

Veko (1) nasadte na spotrebič vždy predtým, ako spotrebič zapnete.

Kým je spotrebič zapnutý, nikdy veko (1) nesnímajte.

V opačnom prípade nemôže napeňovací disk WMF (3) správne fungovať, a to ani po opätovnom nasadení veka (1).

Poznámka:

Prípravu možno kedykoľvek prerušiť stlačením vypínača (5) alebo odňatím džbánika (4) z napájacej základne (6).

Pred opätovným použitím nechajte spotrebič vždy vychladnúť.

Textúra a objem mliečnej peny závisí od druhu použitého mlieka (vrátane obsahu tuku, obsahu bielkovín, teploty).



Jemná a krémová mliečna pena

Tento program zvolte, ak chcete získať teplú a krémovú mliečnu penu s drobnými bublinkami. Pena sa hodí na prípravu kapučína alebo kávy latté.

- Do džbánika (4) vlejte 100 až 150 ml studeného mlieka.

Džbánik (4) je označený týmito značkami:

100 ml MIN

150 ml MAX 

Džbánik NEPREPLŇAJTE, inak mliečna pena z džbánika vytečie a rozleje sa okolo spotrebiča.

- Na džbánik (4) nasadte veko (1) a jemne pritlačte tesnenie.
- Opakovane stláčajte vypínač (5), až kým sa rozsvieti kontrolka pri symbole . Približne po 3 sekundách sa spotrebič automaticky spustí a rozsvieti sa kontrolka vypínača (5).
- Po dokončení programu sa spotrebič automaticky sám vypne a kontrolka zhasne. Snímate veko (1) a odoberte penu alebo ju vylejte z džbánika spolu so zvyškom mlieka.

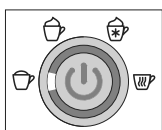

Pevná mliečna pena

Tento program zvolte, ak chcete získať teplú mliečnu penu pevnej konzistencie.

Pena je vhodná na prípravu kapučína alebo kávy latté macchiato.

- Do džbánika (4) nalejte 100 až 150 ml studeného mlieka.

Džbánik (4) je označený týmito značkami:

100 ml MIN

150 ml MAX 

Džbánik NEPREPLŇAJTE, inak mliečna pena z džbánika vytečie a rozleje sa okolo spotrebiča.

- Na džbánik (4) nasadte veko (1) a jemne pritlačte tesnenie.
- Opakovane stláčajte vypínač (5), až kým sa rozsvieti kontrolka pri symbole . Približne po 3 sekundách sa spotrebič automaticky spustí a rozsvieti sa kontrolka vypínača (5).
- Po dokončení programu sa spotrebič automaticky sám vypne a kontrolka zhasne. Snímate veko (1) a odoberte penu alebo ju vylejte z džbánika spolu so zvyškom mlieka.

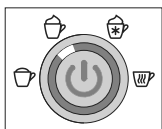



Studená mliečna pena

Týmto programom pripravíte studenú krémovú mliečnu penu. Pena sa hodí na prípravu frappé, koktailov, ľadovej kávy alebo dezertov.

- Do džbánika (4) nalejte 100 až 150 ml studeného mlieka.

Džbánik (4) je označený týmito značkami:

100 ml MIN

150 ml MAX

Džbánik NEPREPŔŔAJTE, inak mliečna pena z džbánika vytečie a rozleje sa okolo spotrebiča.

- Na džbánik (4) nasadte veko (1) a jemne pritlačte tesnenie.
- Opakovane stláčajte vypínač (5), až kým sa rozsvieti kontrolka pri symbole Približne po 3 sekundách sa spotrebič automaticky spustí a rozsvieti sa kontrolka vypínača (5).
- Po dokončení programu sa spotrebič automaticky sám vypne a kontrolka zhasne. Snímte veko (1) a odoberte penu alebo ju vylejte z džbánika spolu so zvyškom mlieka.

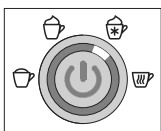

Teplé mlieko

Tento program zvolte, ak chcete mlieko ohriať alebo zľahka speniť. Teplé mlieko sa hodí na prípravu bielej kávy, horúcej čokolády alebo kakaa.

- Do džbánika (4) nalejte 100 až 250 ml studeného mlieka.

Džbánik (4) je označený týmito značkami:

100 ml MIN

250 ml MAX

Džbánik NEPREPŔŔAJTE, inak mliečna pena z džbánika vytečie a rozleje sa okolo spotrebiča.

- Na džbánik (4) nasadte veko (1) a jemne pritlačte tesnenie.
- Opakovane stláčajte vypínač (5), až kým sa rozsvieti kontrolka pri symbole Približne po 3 sekundách sa spotrebič automaticky spustí a rozsvieti sa kontrolka vypínača (5).
- Po dokončení programu sa spotrebič automaticky sám vypne a kontrolka zhasne. Snímte veko (1) a nalejte ohriate mlieko.

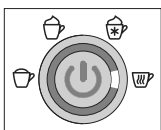

Čistenie a údržba

- Po každom použití spotrebič umyte.
- Odpojte spotrebič zo zásuvky a nechajte ho vychladnúť.
- Veko (1) a speňovací disk WMF (3) je možné umývať v umývačke riadu. Pre ľahšie umývanie je možné tesniaci krúžok (2) veka (1) sňať.
Poznámka: Džbánik (4) a napájaciu základňu (6) do umývačky riadu nekladajte.
- Džbánik (4) je možné umyť pod tečúcou vodou.
 Vnútorňa strana džbánika (4) je vybavená neprilnavou úpravou. Pri umývaní preto nepoužívajte drsné či abrazívne čistiace prostriedky ani rozpúšťadlá.
 Džbánik (4) osušte suchou utierkou. **Pozor:** Pred použitím spotrebiča sa presvedčte, že je spodná strana džbánika suchá.
- Napájaciu základňu (6) vždy iba utrite vlhkou mäkkou handričkou

	 Je možné umývať v umývačke riadu	 Je možné oplachovať pod tečúcou vodou	 Je možné utrieť vlhkou handričkou
Veko (1)	✓	✓	✓
Tesniaci krúžok (2)	✓	✓	✓
Speňovací disk WMF (3)	✓	✓	✓
Džbánik (4)	—	✓	✓
Napájacia základňa (6)	—	—	✓

Odstraňovanie ťažkostí

Nasledujúce typy by vám mali pomôcť pri odstraňovaní problémov.

Ak problémy pretrvávajú, kontaktujte, prosím, naše centrálné zákaznícke oddelenie. Venujte, prosím, pozornosť informáciám vzťahujúcim sa na záruku.

Problém	Možná příčina	Riešenie
Nerozsvetuje sa kontrolka, spotrebič sa nechce spustiť	Zástrčka nie je zasunutá do zásuvky	Zapojte zástrčku do zásuvky
	Aktivovala sa ochrana proti prehriatiu	Nechajte spotrebič vychladnúť
Pokličkou uniká mléko	V džbániku je príliš veľa mlieka	Trochu mlieka odlejte
	Veko nie je správne nasadené	Veko jemne stlačte
	Tesniaci krúžok nie je nasadený alebo je špinavý.	Krúžok umyte a správne nasadte

Garantie-Information

Für unsere Geräte übernehmen wir gegenüber dem Endkunden eine 24-monatige Haltbarkeitsgarantie. Sie beginnt mit dem Kauf des Gerätes durch den Endkunden und gilt im Gebiet der Bundesrepublik Deutschland.

Ansprüche aus dieser Garantie sind unter Vorlage des Kaufbelegs direkt gegenüber unserem zentralen Kundendienst geltend zu machen.

Von der Garantie ausgeschlossen sind Schäden durch normalen Verschleiß, unsachgemäßen Gebrauch, Nichteinhaltung der Entkalkungsanweisung sowie unterbliebene Pflege.

Der Endkunde besitzt zusätzlich zu den Ansprüchen aus dieser Garantie gesetzliche Ansprüche wegen Mängeln des Gerätes gegenüber seinem direkten Verkäufer/Händler, die durch diese Garantie nicht eingeschränkt werden.



Spotrebič je v súlade s európskymi smernicami 2006/95/EC, 2004/108/EC a 2009/125/EC.

Po skončení životnosti sa nesmie tento spotrebič likvidovať spolu s bežným domácim odpadom, ale musí byť odovzdaný do zberného dvora zhromažďujúceho elektrické a elektronické spotrebiče na ďalšiu recykláciu.



Materiály sú určené na recykláciu podľa informácií uvedených na štítku. Opätovné použitie, recyklácia či iné využitie starých spotrebičov je dôležitým príspevkom na ochranu životného prostredia.

Adresu miestneho zberného strediska si, prosím, vyžiadajte na miestnom úrade.

Text podlieha možným úpravám.

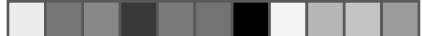

ČESKÁ REPUBLIKA

contact-cz@wmf.com

773 070 853

Groupe SEB ČR s.r.o.Futurama Business

Park (budova A)

Sokolovská 651/136a

186 00 Praha 8

SLOVENSKO

contact-sk@wmf.com

232 199 932

GROUPE SEB Slovensko, spol. s r.o.

Cesta na Senec 2/A

821 04 Bratislava

