

CARNEO®



**Návod k použití
Hero mini HR+
CZ**

Před použitím si přečtěte návod k použití.

- Hodinky by měly být před použitím alespoň 3 hodiny nabíjené.

1. Upozornění:

1.1 Vodotěsnost a prachotěsnost

Hodinky jsou vodotěsné a prachotěsné. Pro zachování vodotěsnosti a prachotěsnosti postupujte podle níže uvedených pokynů. V opačném případě by mohlo dojít k poškození zařízení.

- Nepoužívejte hodinky pod silným tlakem vody.
- Hodinky nepoužívejte při potápění, šnorchlování nebo jiných sportech v rozbouřené vodě.
- Před použitím si ruce a hodinky zcela osušte.
- Pokud jsou hodinky vystaveny působení vody, zcela je osušte měkkým hadříkem. Pokud jsou hodinky vystaveny působení jiných tekutin (např. slaná voda, voda v bazénu, mýdlová voda, olej, parfém, opalovací krém, dezinfekční prostředek na ruce) nebo chemikálií (např. kosmetika), omyjte je čistou vodou a zcela osušte měkkým hadříkem. Nedodržení těchto pokynů může poškodit jejich odolnost vůči vodě a jejich vzhled.
- Pokud hodinky upustíte nebo do nich udeříte, může dojít k poškození vodotěsnosti a prachotěsnosti.- Hodinky Nedělejte to. Může dojít k poškození vodotěsné a prachotěsné funkce.

- Nepoužívejte hodinky v prostředí s extrémně vysokou nebo nízkou teplotou.
- K vysoušení hodinek nepoužívejte foukače ani jiná vyhřívaná zařízení.
- V sauně může dojít k poškození vodotěsnosti.

1.2 Čištění hodinek

- Chraňte hodinky před prachem, potem, inkoustem, olejem a chemickými produkty (např. kosmetika, antibakteriální spreje, dezinfekční prostředky na ruce, čisticí prostředky a insekticidy). V opačném případě může dojít k poškození vnitřních a vnějších částí nebo ke zhoršení výkonu. Pokud jsou hodinky znečištěny výše uvedenými látkami, očistěte je měkkým hadříkem, který nepouští vlákna.
- Při čištění nepoužívejte mýdlo, čisticí prostředky, abrazivní materiály, stlačený vzduch, ultrazvukové vlny ani vnější zdroje tepla. V opačném případě může dojít k poškození hodinek. Mýdlo, čisticí prostředky, dezinfekční prostředky na ruce nebo zbytky čisticích prostředků mohou způsobit podráždění pokožky.
- Zápěstí a řemínek čistěte po cvičení nebo pocení. K čištění hodinek používejte vodu a poté je důkladně osušte.

1.3 Pokud jste alergičtí na materiál hodinek, buďte při jejich používání opatrní.

- Výrobce provedl na hodinkách testování nebezpečných materiálů interní a externí certifikační agenturou, včetně testování všech materiálů přicházejících do styku s pokožkou, testování toxicity pro pokožku a testování nositelnosti.
- Hodinky obsahují nikl. Pokud je vaše pokožka velmi citlivá nebo jste alergičtí na materiály hodinek, dodržujte nezbytná opatření.
- Nikl: Hodinky obsahují malé množství niklu. Obsah je nižší než referenční hodnota podle evropských předpisů REACH. Pokud jste však na nikl alergičtí, používejte hodinky s opatrností.
- Všechny materiály použité na hodinkách odpovídají příslušným kontrolním normám, jako jsou REACH a RoHS.

2. Specifikace produktu

Model	Hero mini HR+
Procesor	RTL8763EWE
ARM	Cortex-M0 90MHz
Paměť	RAM 578KB + ROM 128Mb
Obrazovka	1.1" Amoled 360*360 rozlišení 2.5D minerální sklo
Verze bluetooth	5.0
Baterie	3.8V/230mAh
Funkce	Vodotěsnost IP67, telefonní hovory, srdeční tep, spánek, denní aktivita, sledování sportovních aktivit, stylový tlačítkový ciferník, DIY přizpůsobení oblíbeného ciferníku, počasí, oznámení

	(Ins/Facebook/Skype/WhatsApp atd.)
Další funkce	Časovač, režim Nerušit, funkce Vždy zapnuto, alarmy, režim úspory baterie, nastavení zobrazení času, , podpora více jazyků, Vyměnitelný řemínek

3. Detaily o produktu

3.1 Nabíjení hodinek

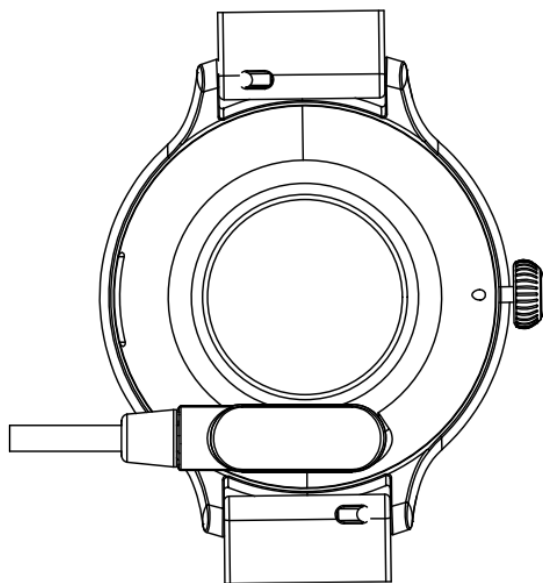

Připojte a nabíjte hodinky, jak je uvedeno výše. Před prvním spuštěním hodinky nabíjte.

Upozornění: K nabíjení nepoužívejte nabíječku s napětím vyšším než 5 V 2A.

3.2 Ovládání hodinek



(1) Zapnutí: Když jsou hodinky v vypnutém stavu, zapnutí je stisknutím a podržením tlačítka napájení po dobu 5 sekund. Po zapnutí se zobrazí domovská obrazovka hodinek.

(2) Ovládání pomocí dotykové obrazovky: Na domovské obrazovce přejděte prstem doprava po obrazovce abídky a poté kliknutím na ikonu funkce vstupte do příslušné podabídky.

(3) Probuzení obrazovky: Když je obrazovka hodinek v vypnutém stavu, můžete ji probudit stisknutím tlačítka napájení. Pokud je v aplikaci APP povolena funkce ovládání gesty, můžete obrazovku probudit také otáčením zápěstí.

(4) Vypnutí: Klikněte na ikonu Nastavení, klikněte na Systém - Vypnout, posuňte vypnutí.

3.3 Výměna řemínku

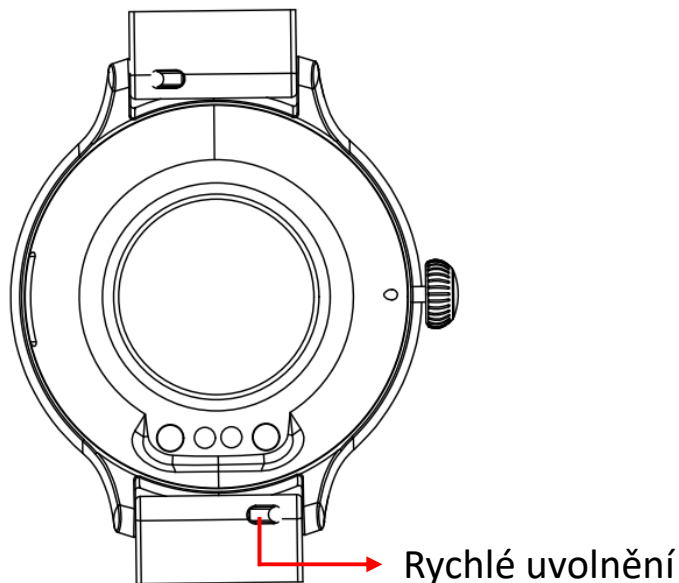

Posunutím rychloupínače na řemínku řemínek z hodinek sejměte.

4. Info o produktu

4.1 Info o produktu

(1) Přejetím doprava zobrazíte seznam funkcí -> Telefonní hovor, Časté kontakty, Protokoly hovorů, Denní aktivita atd. Přejetím prstem nahoru a dolů procházejte seznamem a klepnutím na funkci ji vyberte.

(2) Přejetím prstem dolů zobrazíte ikony Čas, Volání, Připojení Bluetooth, Baterie a Zkratky.

(3) Přejetí prstem nahoru: seznam přijatých zpráv.

(4) Přejetí prstem doleva: zobrazení denní aktivity, srdečního tepu, spánku, počasí a hudby. V tomto rozhraní můžete také přidávat nebo odebírat další funkce.

4.2 Ciferníky



Způsob nastavení:

Když jsou hodinky v režimu zobrazují hodiny, podžtá dloho pětka a displeji a posunutím pětka doprava nebo dolva změnit další ciferníky.

5. Rychlé použití výrobku

5.1 Stažení a instalace aplikace

Připojte hodinky prostřednictvím aplikace ARNEO FIT pro zařízení s systémem iOS nebo Android. Můžete si stáhnout a

instalovat aplikaci "ARNEO FIT".App :



5.2 Připojení a synchronizace dat

Zapněte Bluetooth a GPS v mobilním telefonu.

5.2.1 Připojení Bluetooth

- (1) Nainstalujte a otevřete aplikaci "ARNEO FIT".
- (2) Jakmile aplikace spustí, vyhledá hodinky v vašem okolí.
- (3) Kliknutím na fotografii hodinek je spáruje.

Po spárování vyplňte pravdivě své osobní údaje, aby vám aplikace mohla poskytnout co nejpreciznější hodnocení vašeho zdravotního stavu.

* V případě iPhone můžete souhlasit s spárováním s telefonem a zobrazíte oznamování iPhone.

* Počas používání párovaná vás aplikácia ARNEO FIT vyzve,

povolit GPS a Bluetooth a povolit aplikaci ARNEO FIT přístup k GPS v mobilním telefonu. Případě si vyžádá ještě další opávněí, odsohlast všohy výzvy k povolí.

5.2.2 Synchroniza e dat

Spájt hodičky s aplikací "ARNEO FIT", otvřít aplikaci, přjdt pštm po domovské obrazovk dolů a syh oizjt data. Vaš data s odpovídajím způsobm zobází v aplikaci.

Poznámka:

- * Hodičky ikdy spájt přímo s Bluetooth v nastaví mobilího telefonu.
- * Nevypíjt upozněí Bluetooth, když odstáít softwa a pozadí nebo kočít softwa aplikace a pozadí. Pokud ji vypít, ovliví to fckí syh oiza mzi hodičkami a telefonm.
- * Pokud chít, aby hodičky přijímaly ozámí třtích stá, mší povolit opávněí k přijímáí ozámí.

5.3 Základní funk e

5.3.1 Telefoniký hovor

Tato fck mší být připojá k zvkové tchologii Bluetooth. Při vytáčí můžt zadat telefoní číslo a poté j podl potřebu vytočit.

5.3.2 Časté kontakty

Kontakty můžt přidat v nastaví aplikace. Nastavé kontakty s aotomatičky syh oizjí s zařízím. Můžt přidat až 10 kontaktů.

5.3.3 Seznam volání

Tato fck zobázjí posledíh 10 hovoů.

5.3.4 Denní aktivita

Hodičky zobází íkový počt kůk, které živat v daý dš, vzdálost, kth š, a spálé kaló. Údaj s

vymaže každý den v 0:00 (o půlnoci).

5.3.5 Sporty

Funkce sportovních režimů můžete zadat sportovní režimy, jako je chůze, běh, běžecký pás, ložící, jízda na kole atd.

5.3.6 Záznamy o sportovních aktivitách

Pokud jste sportovali a ložili, zobrazí se v této nabídce informace o sportovních záznamech.

5.3.7 Srdeční tep

(1) Představí funkce: Hodinky měří tepovou frekvenci živatele v rámci režimů pro měření tepové frekvence. Po dokončení testu se na displeji zobrazí výsledek.

(2) Návod k obsluze: Přjítím doprava na hlavním režimů a klikneme na ikonu statického sděčího tpu se přepete do režimů pro měření sděčího tpu. Po vstupu do režimů se spustí měření. Během měření bude hodnota režimů kolová. Po dokončení měření se zobrazí naměřená hodnota.

5.3.8 Spánek

(1) Hodinky zobrazí dobu spánku živatele v předchozí noci. (Čas měření spánku 21:30 - 12:00 následujícího dne)

(2) Návod k obsluze: Přjítím po hlavním režimů dolů, klikneme na tlačítko sleep (Spánek) přepete na režimů pro spánek, můžeme zobrazit čas spánku v předchozím dni.

5.3.9 Krevní tlak

Jakmile vstoupíte do režimů pro měření krevního tlaku, okamžitě začnete měřit krevní tlak. Měření trvá přibližně 45 s.

5.3.10 Okysličení krve

Připětě a označí pomocí měřicí kyslík v krvi, po vstupu do označí pomocí měřicí kyslík v krvi začít okamžitě měřit kyslík v krvi. Měření trvá přibližně 45 s

5.3.11 Notifikace

Po připojení k Bluetooth se do hodinek odšílají oznámení z telefonu. (V nastavení aplikace můžete povolit příjem oznámení z hodinek.

5.3.10 Počasí

Po připojení k aplikaci hodinky zobrazí místní informace o počasí.

5.3.11 Budík

V aplikaci můžete nastavit budíky. Hodinky zobrazí informace o budících, po uplynutí času budík se a hodinkách zobrazí ikona připomínky.

5.3.12 Kalendář pro ženy

Po nastavení období v aplikaci a otevření funkce a hodinkách se zobrazí příslušné informace.

5.3.13 Dechové cvičení

Funkce vám pomůže zlepšit se pomocí dechových cvičení.

5.3.14 Kalendář

Zobrazte aktuální rok, měsíc a den, přejděte dolů a zobrazte kalendář.

5.3.15 Kalkulačka

Tato funkce umožňuje používat hodinky jako kalkulačku.

5.3.14 Stopky

Kliknutím na tlačítko Start nastavíte čas spouštěcí. Během měření čas můžete stopky spustit/pozastavit/obnovit.

5.3.15 Odpočítávání

Můžete zvolit 1 min, 3 min, 5 min atd. nebo nastavit libovolný čas, který chcete pro funkci časovač použít. Jedním dotykem můžete spouštěcí pozastavit/spustit.

5.3.16 Hudba

Po připojení k Bluetooth můžete ovládat hudbu a upravovat hlasitost v hudebním přehrávači v telefonu. Hlas bude vycházet z mobilního telefonu.

5.3.17 Vyhledání telefonu

Když je telefon připojen, po kliknutí na ikonu Najít telefon začne telefon vibrovat a zvonit.

5.3.18 Nastavení

- Jazyk.
- Styl menu: V nabídce jsou 3 styly menu, z kterých si můžete vybrat.
- Zobrazování a obázování.
- Vždy zapnuto: Můžete zvolit nastavení doby zobrazování: 5min, 10min, 15min, 20min, Always.
- Vibace: Nastavení intenzity vibrací.
- Baterie: Nastavení vibrací a vibrací: Zobrazování stavu nabíjení baterie, nastavení úsporného režimu. V úsporném režimu se hodinky odpojí od Bluetooth v telefonu.
- Čas a datum: Výběh režimu zobrazování času, nastavení času a data.
- Heslo: Nastavení hesla pro zamčení obrazovky.

- Systém: Nastavte režim hesla, abyste mohli zapínat a vypínat zařízení: Zobrazení verze systému, Zakázat, Obnovit nastavení.

6. Upozornění

Výsledky měření tohoto výrobku slouží pouze k referenčním účelům a nejsou určeny k jakémukoli lékařskému použití nebo zdůvodnění.

Prohlášení o shodě:

Tento fy. TRUST system s.r.o., IČO: 36249343, Jiráskova 19, 91702 Trnava prohlašuje, že typ rádiového zařízení CARNEO Hero mini HR+ je v souladu se směrnici 2014/53/EU, 2014/30/EU, 2014/35/EU a 2011/65/EU.

Společnost TRUST System s.r.o. si vyhrazuje právo na změnu a úpravu návodu k použití bez předchozího upozornění. V případě změn v návodu k použití se prosím podívejte na aktuální návod k použití na adrese www.carneo.sk.