

Návod k použití

ZP1001C

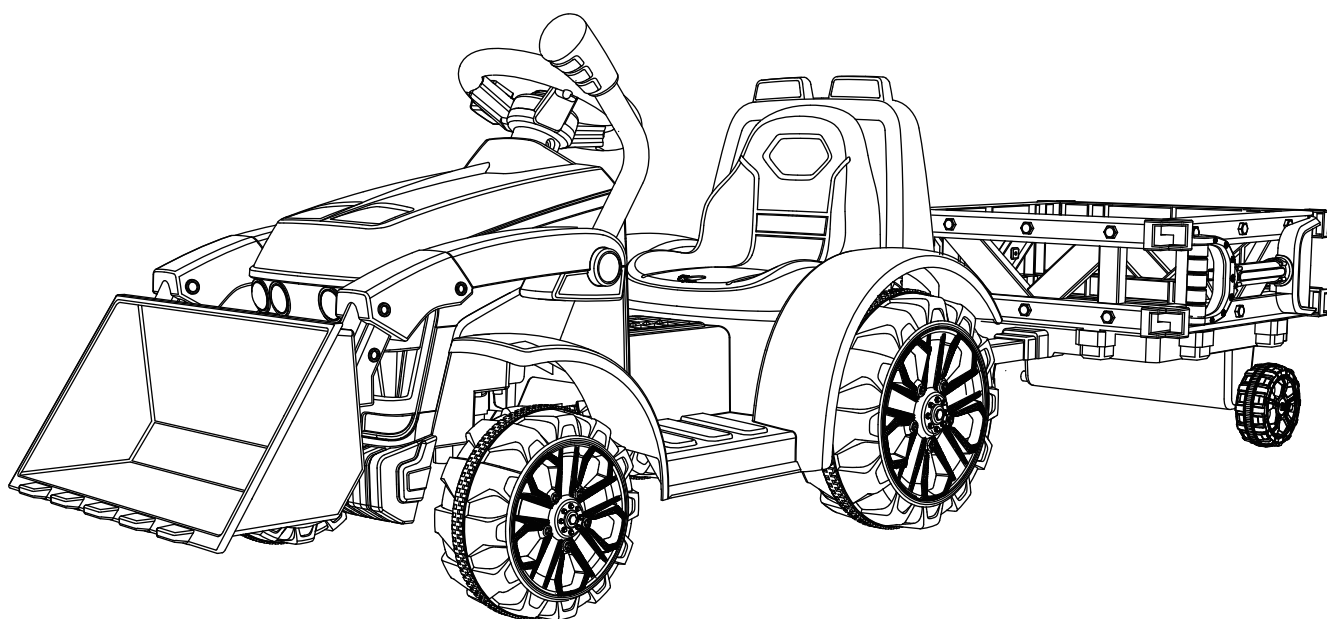

1. Obsah

Před použitím	-----
Specifikace	-----
Bezpečnostní opatření	-----
Rozložený pohled	
Instalační diagram Jak nato	-----
pojistka	-----
Způsob nabíjení Údržba a oprava Řešení problémů	-----

2. Před použitím

Před použitím produktu si pečlivě přečtěte tento návod, pro správnou instalaci a správné použití. Předejdete tak poškození a zranění v důsledku nesprávné obsluhy. Je obzvláště důležité dodržovat pokyny a bezpečnostní opatření. Uchovejte si návod pro případ potřeby v budoucnosti.











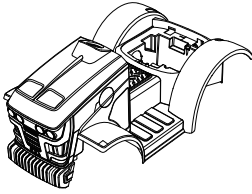
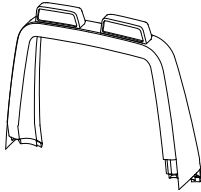
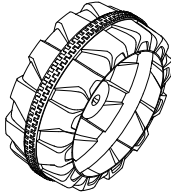
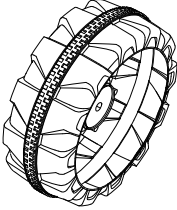
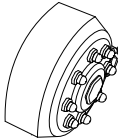
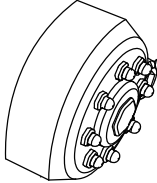

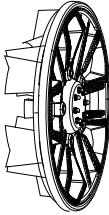

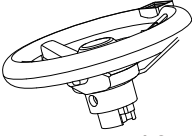
3. Specifikace

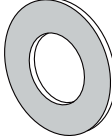

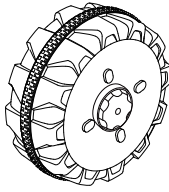

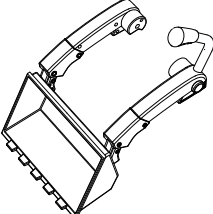
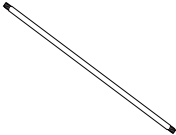
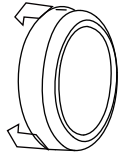

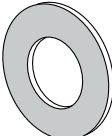

Rozměry	Model C:144x42.5x44.5	Zdroj	Nabíjecí
Věková kategorie	37-96 měsíců	Nabíječka	6V 500mA
Nosnost	20 KG	Doba nabíjení	8-12 H.
Rychlost	3 km/h	Výkon	280 x nabíjení.
Baterie	6V, 4.5AH	Poistka	Automatická resetovatelný

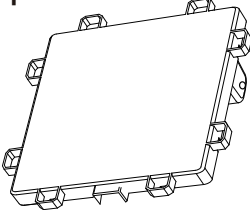
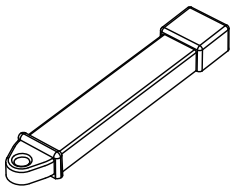
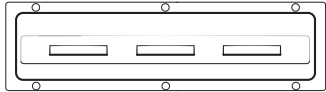
4. Bezpečnostní opatření

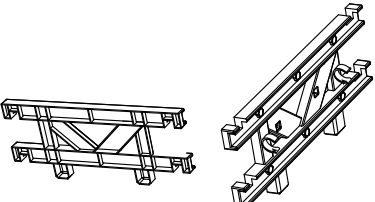
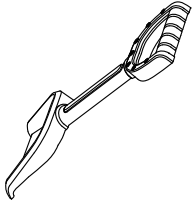
- (1) Výrobek musí montovat dospělí. Před použitím se ujistěte, zda je vše pevně zajištěno podle návodu.
- (2) Aby se předešlo zraněním, děti mladší než 3 roky se nemohou účastnit instalace kvůli malým částicím
- (3) Dospělí by měli držet děti mimo dosah obalového materiálu při montáži, zakrývání obličeje může vést k riziku udušení.
- (4) Při používání musí děti nosit přilbu a výrobek používat pouze pod dohledem dospělé osoby. Nenechávejte dítě samo, abyste předešli nehodám.
- (5) Maximální nosnost je 20 kg. Nepřetěžujte vozidlo.
- (6) Výrobek musí být používán vždy na rovném terénu.
- (7) Je zakázáno jezdit po ulicích, na svazích nebo na jiných nebezpečných místech.
- (8) Nikdy nepřepínejte směr jízdy během chodu.
Teprve po zastavení vozidla se může přepínat směr jízdy dopředu a dozadu.
- (9) Během normální jízdy netahejte za vozem žádné předměty ani netahejte produkt do strany, abyste se vyhnuli riziku převrácení.
- (10) Nabíjení může provádět pouze dospělá osoba. Nedovolte, aby baterii nabíjeli děti.
- (11) Výrobek nemyjte přímo vodou ani ho nevystavujte dešti aby nedošlo k poškození motorů a jiných elektrických komponentů.
- (12) Dospělí by měli pravidelně (jednou za dva týdny) kontrolovat elektroinstalaci, konektory, elektrické vedení, kryt, systémy řízení, nápravy. V případě poškození přestaňte používat a kontaktujte svého prodejce.
- (13) Baterie a nabíječka nejsou hračky, nenechte děti hrát se s baterií a nabíječkou.
- (14) Používejte vhodnou baterii a nabíječku a stabilní nabíjecí napětí abyste prodloužit životnost baterie.
- (15) Výměnu náhradních dílů by měly provádět dospělí, protože baterie je velmi těžká a vnitřní elektrolyt je nebezpečný pro lidský organismus v případě že dojde k přímému dotyku při úniku. V případě náhodného kontaktu s elektrolytem, ihned opláchněte zasaženou část kůže studenou vodou po dobu nejméně 15 minut a poraďte se s lékařem.
- (16) Aby nedošlo k odpálení RJ, zabraňte zkratu.
- (17). Tento výrobek by se neměl skladovat při vysokých teplotách nebo v blízkosti ohně. Chraňte plastové díly před roztavením aby nedošlo k požáru.
- (18) Nepoužívejte pojistky různých kapacit.
- (19) Nenabíjejte bez možnosti dobíjení baterie, nemíchejte staré a nové nebo různé typy baterií. Nevyhazujte odpadky, dbejte na ochranu životního prostředí.
- (20) Pokud se produkt nebude delší dobu používat, odpojte červený konektor baterie tak, aby byl vypínač v poloze "vypnuto", aby byla zajištěna bezpečnost obvodu.
- (21) Nevystavujte výrobek slunečnímu záření a nepoužívejte jej v deštivém počasí.
- (22) Tento návod uschovejte pro případné budoucí použití, protože obsahuje důležité informace.

5. Součástky

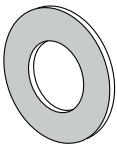
<p>Tělo* 1</p>  <p>①</p>	<p>Zadní rampa * 1</p>  <p>②</p>	<p>Přední kolo * 2</p>  <p>③</p>
<p>Zadní kolo * 1</p>  <p>④</p>	<p>Přední puklice * 2</p>  <p>⑤</p>	<p>Zadní puklice * 2</p>  <p>⑥</p>
<p>Přední krytka * 2</p>  <p>⑦</p>	<p>Zadní krytka * 2</p>  <p>⑧</p>	<p>Ložisko (malé) * 3</p>  <p>⑨</p>
<p>Sedadlo * 1</p>  <p>⑩</p>	<p>Volant * 1</p> <p>4MM Matice *1</p>  <p>4*35 Skrutky *1</p>  <p>⑪</p>	<p>10MM podložka *8</p>  <p>⑫</p>
<p>M8 matice*4</p>  <p>⑬</p>	<p>Pohonní kolo * 1</p>  <p>⑭</p>	<p>Zadní os * 1</p>  <p>⑮</p>
<p>Naběračka*1</p>  <p>⑯</p>	<p>Oska naberačky* 1</p>  <p>⑰</p>	<p>kryt naběračky* 2</p>  <p>⑱</p>
<p>M8 matice*2</p>  <p>⑲</p>	<p>8MM podložka *2</p>  <p>⑳</p>	<p>Nabíječka * 1</p>  <p>㉑</p>

<p>Plato přívěsu * 1</p>  <p>22</p>	<p>úchyt přívěsu * 1</p>  <p>23</p>	<p>Plato * 1</p>  <p>24</p>
<p>Kolo * 2</p>  <p>25</p>	<p>Boční díly* 4</p>  <p>26</p>	<p>Lopata* 1</p>  <p>27</p>
<p>Oska* 1</p>  <p>28</p>	<p>Ložisko * 2</p>  <p>29</p>	<p>4 * 12 šrouby * 14</p>  <p>30</p>
<p>8MM podložka *6</p>  <p>31</p>	<p>M8 Matice*2</p>  <p>32</p>	

6. diagram součástek

Zař. klíč

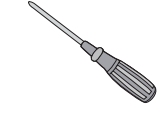
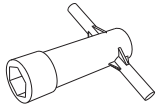

šroubovák

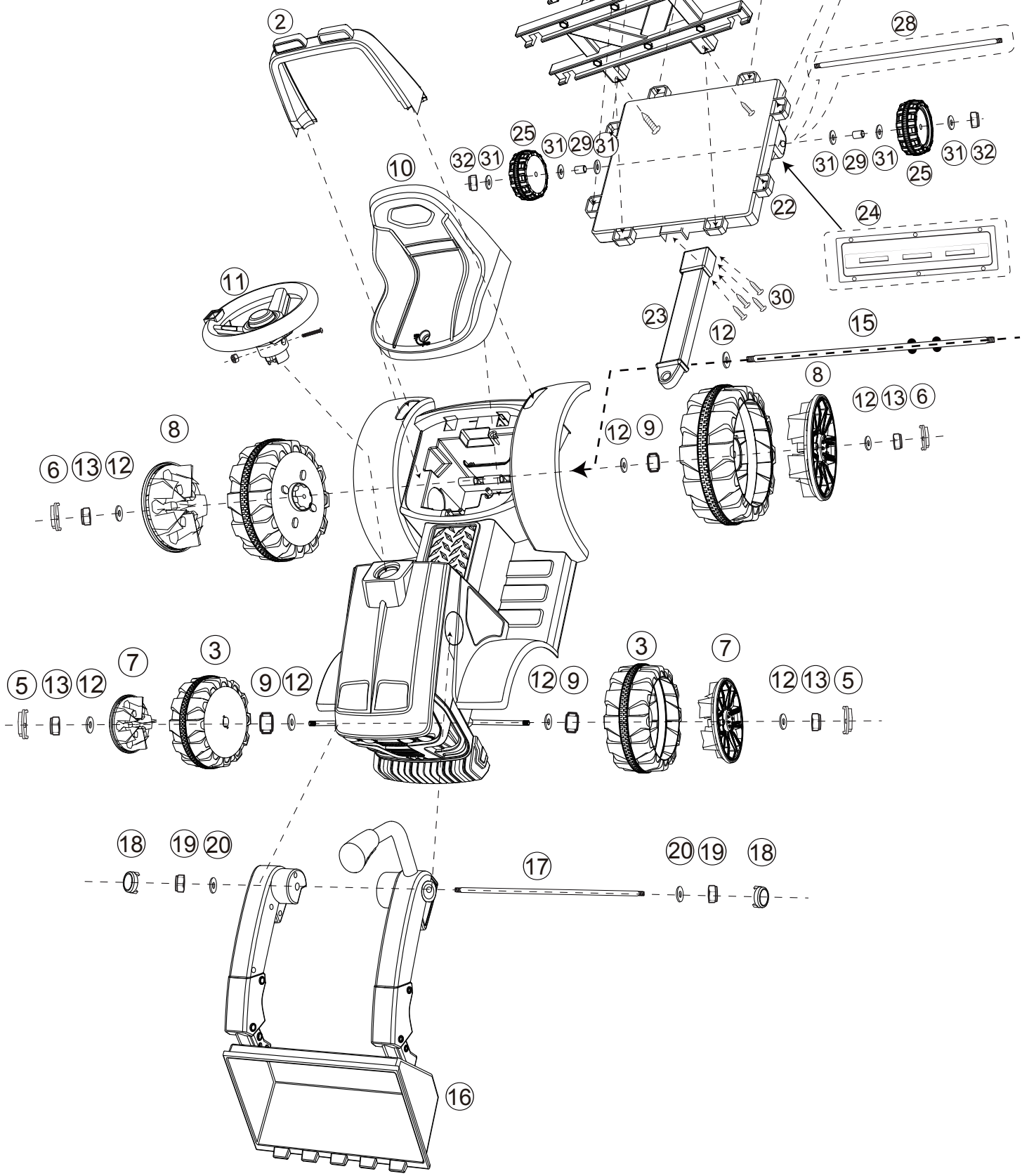

7. Montáž

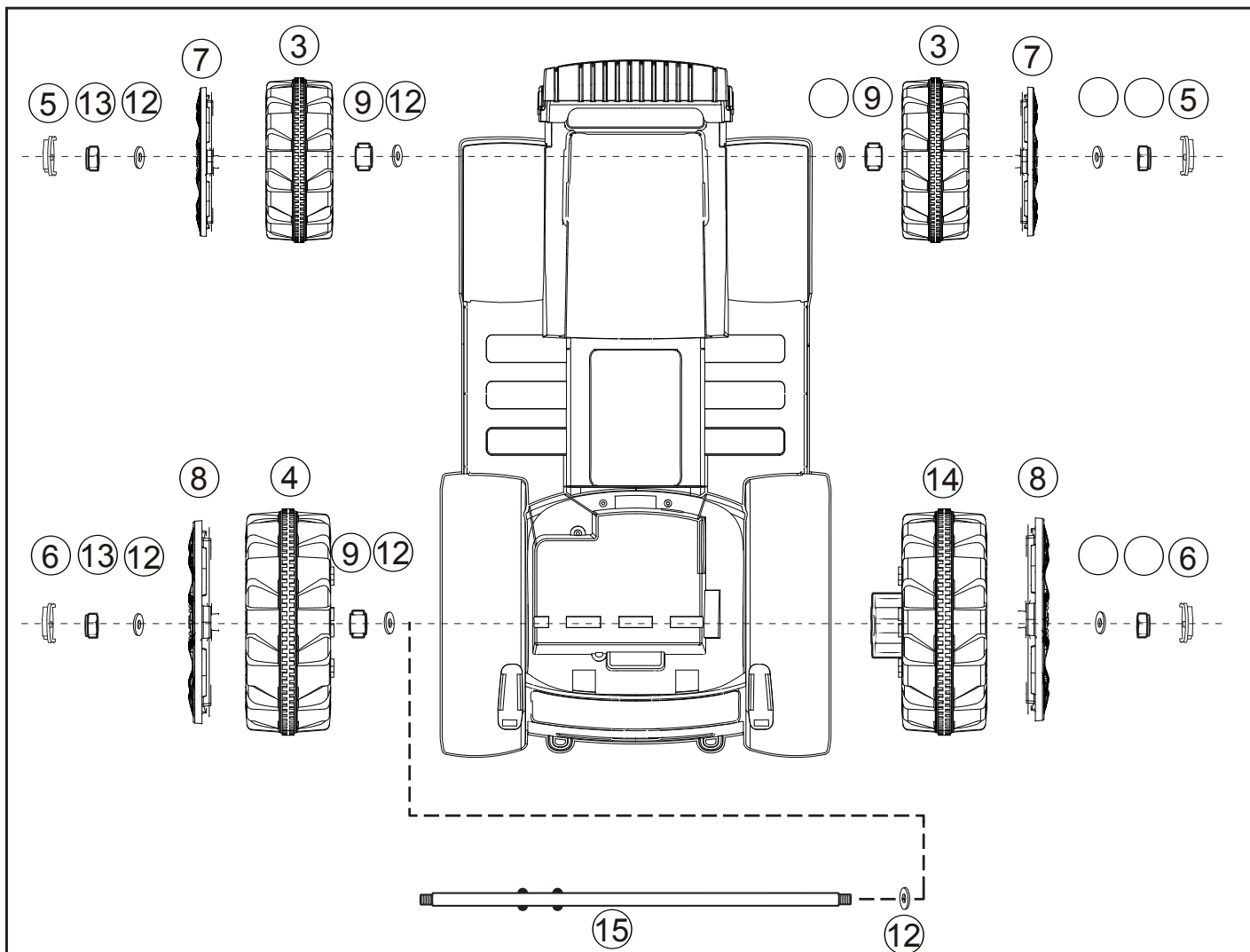

1. Nasuňte každou část na hřídel tak, jak je to znázorněno, a následně matici utáhněte klíčem.

2. Umiestnite zadnu rampu uchytmi do tela vozidla.



3. Před namontováním volantu nejprve připojte konektor volantu a vozidla.

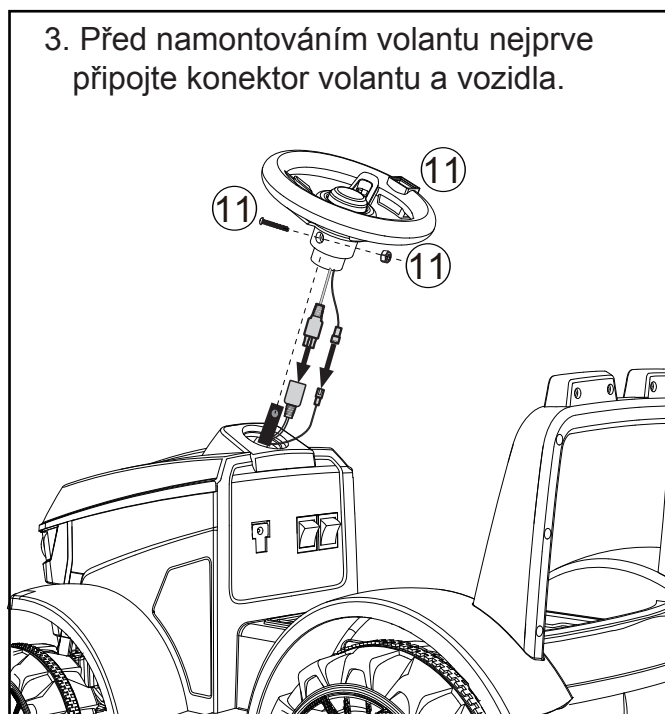

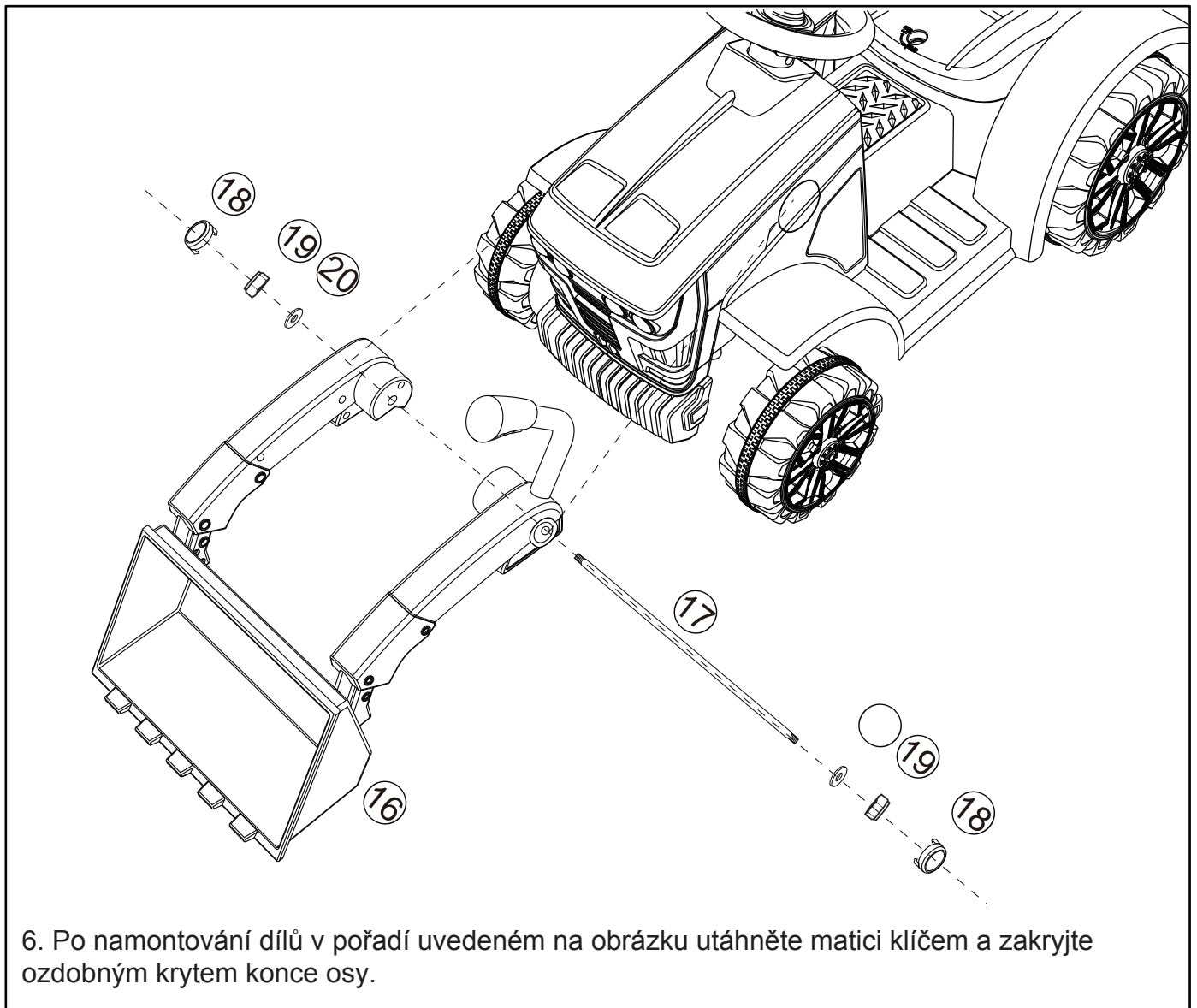
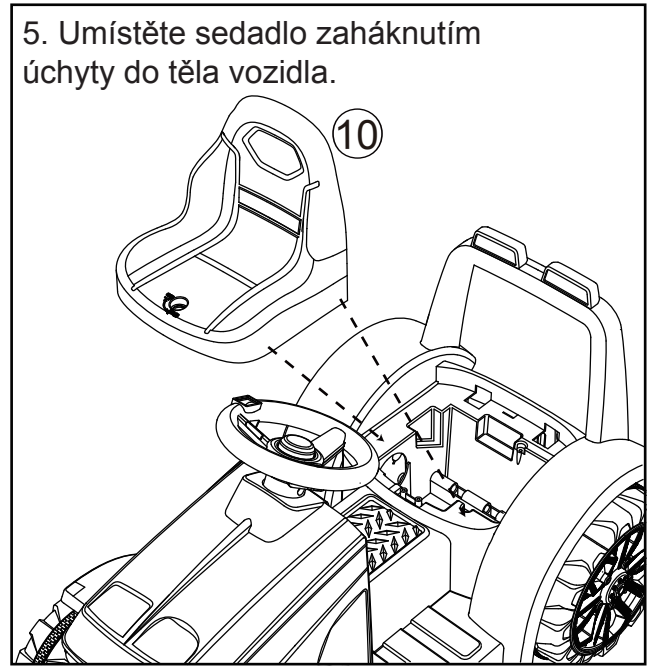
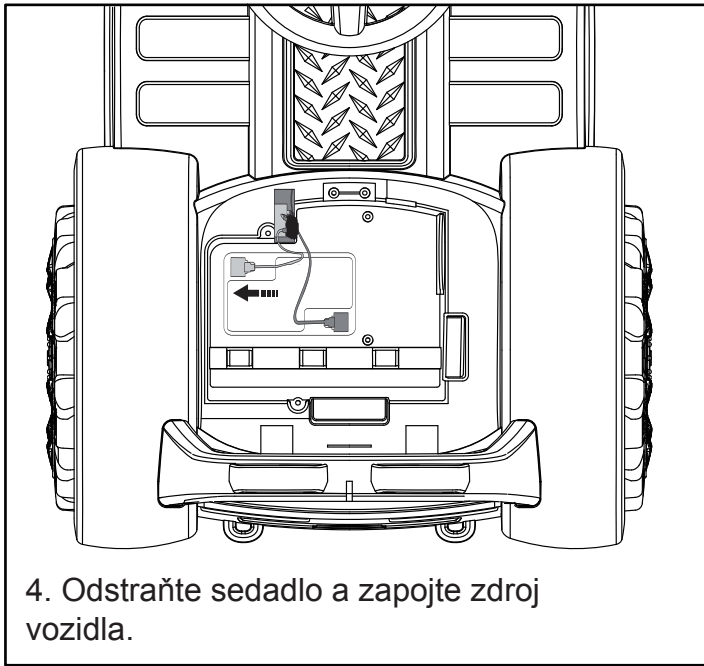

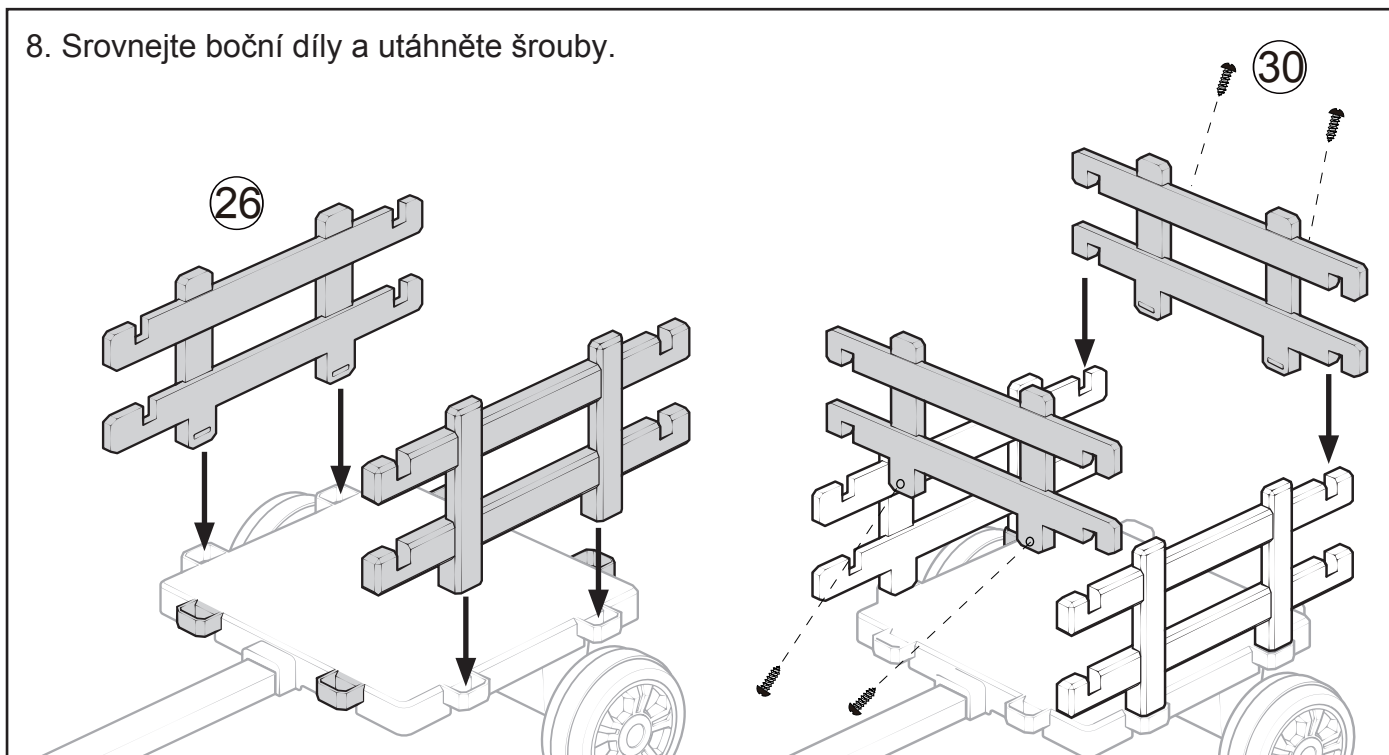
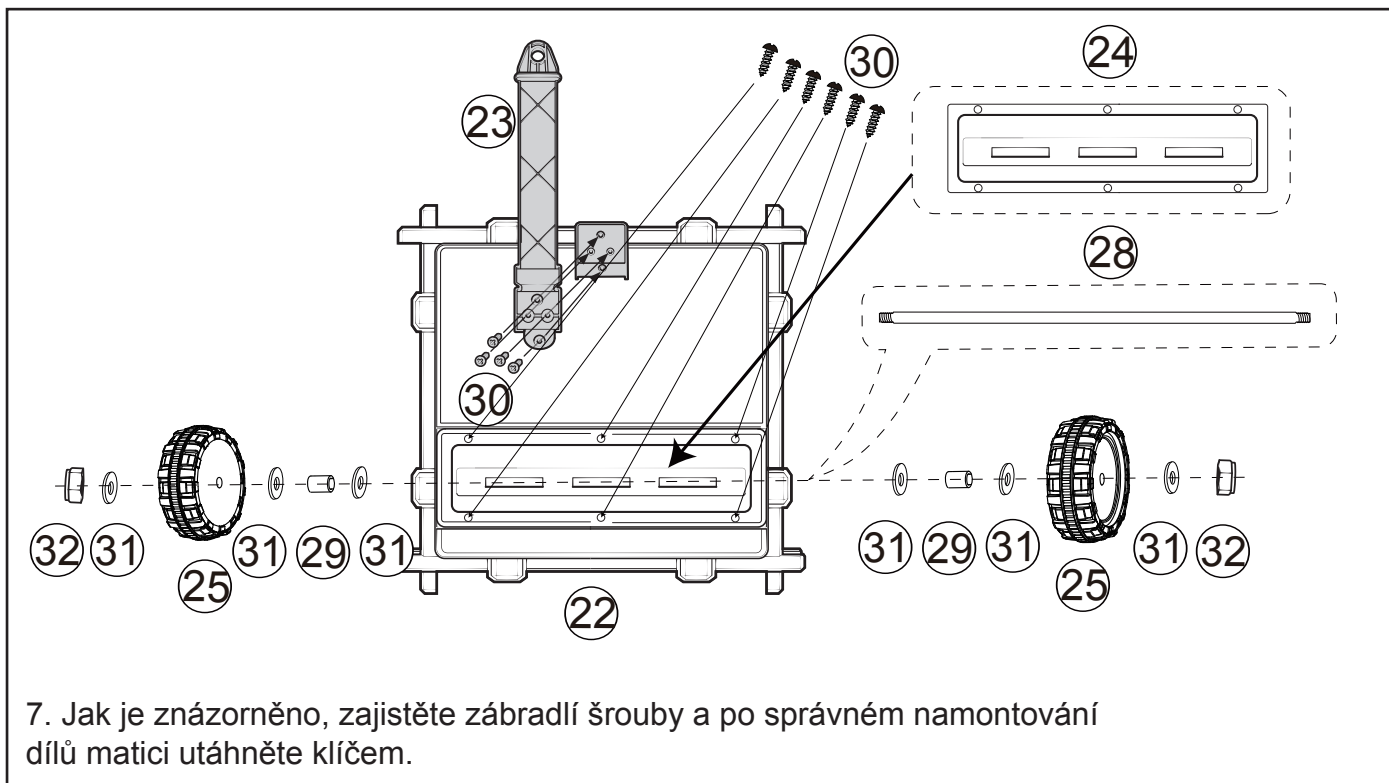

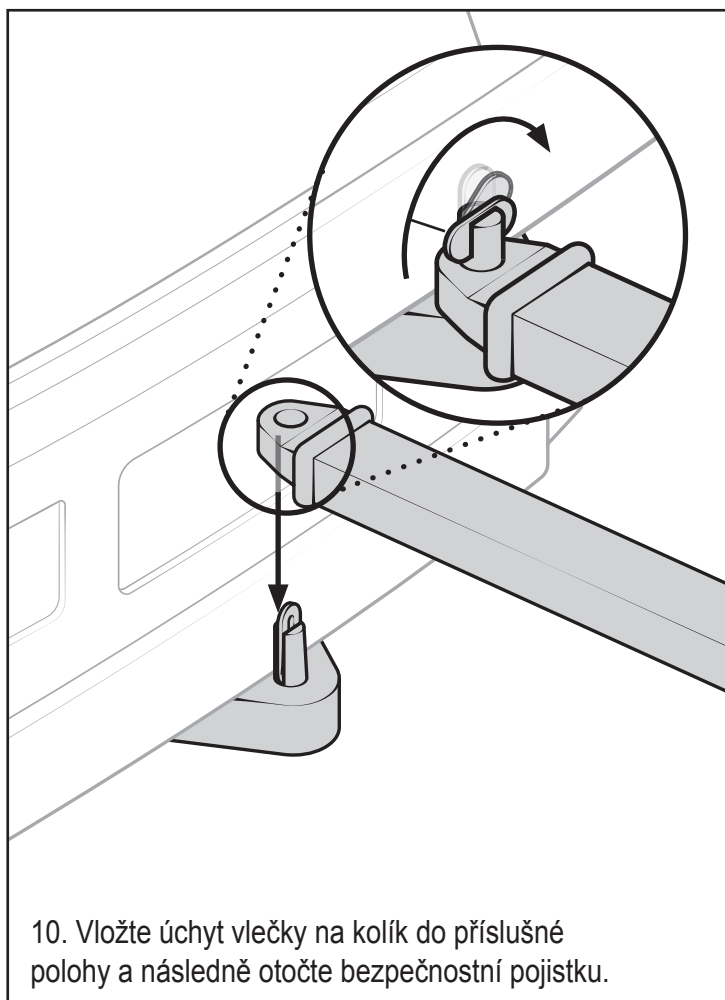
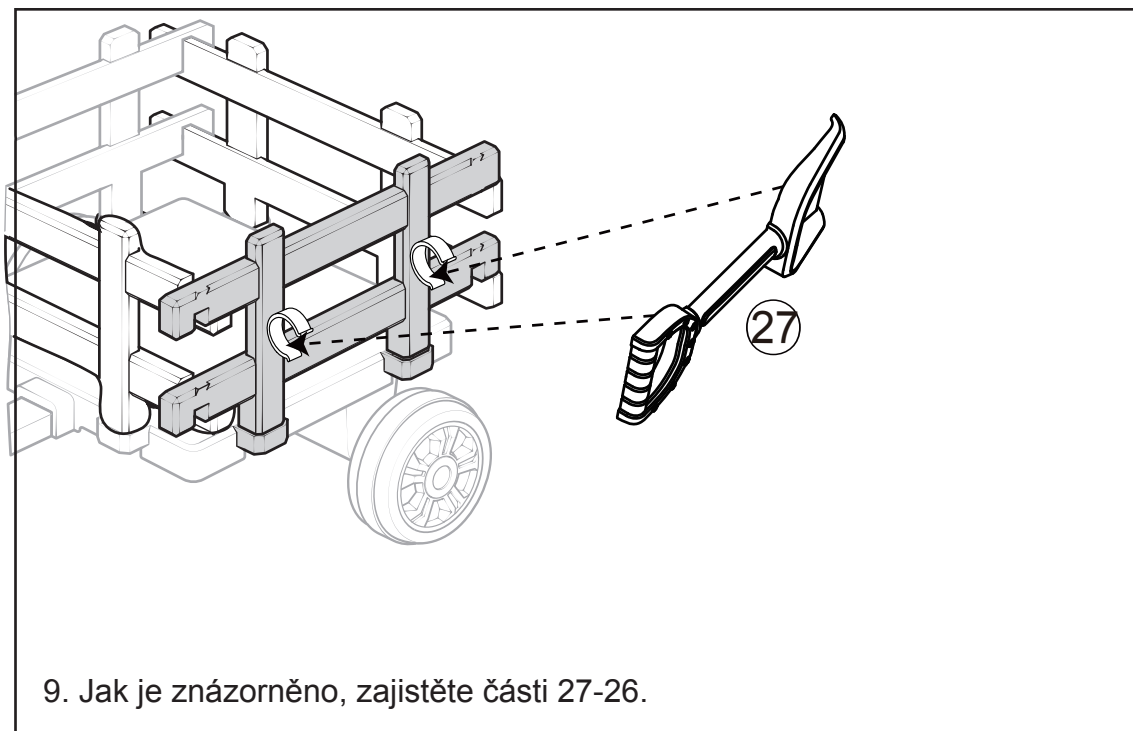

8. Použití

(1) Vozidlo je vybaveno hudebním přehrávačem.

(2) Jestliže vozidlo jezdí pomalou rychlostí, musí být včas nabitě 8-12 hodin. Nenabíjejte baterii déle než 15 hodin. Nabíječka se během nabíjení mírně zahřívá.

(3) Funkce vozidla je následující:
funkce:

1. Na vozidle musíte před používáním stisknout startovací spínač. Rozběhne se zatlačením pedálu.

2. Tlačítko přepínání dopředu / dozadu. Zatlačte dopředu, vozidlo se pohne dopředu, zatlačte do zadní polohy, vozidlo se pohne dozadu.

3. Produkt má funkci houkačky a hudby.

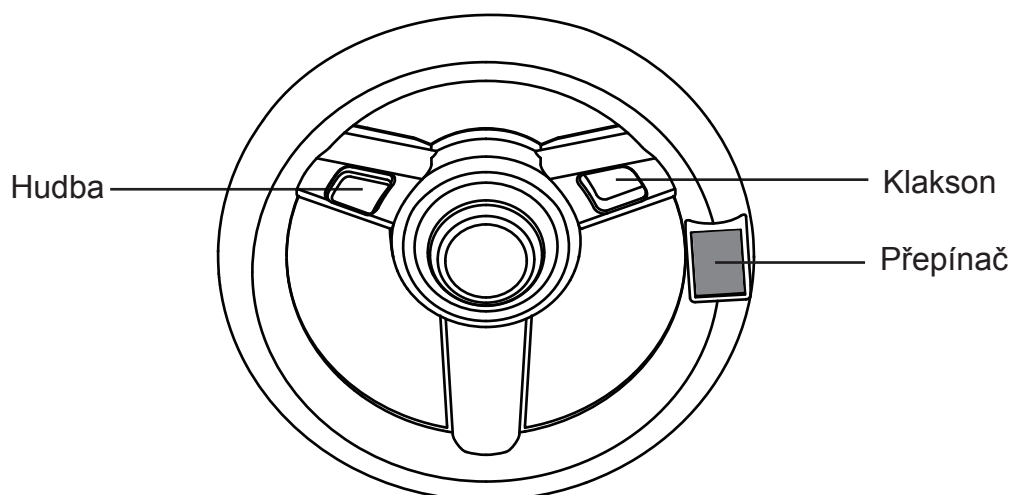
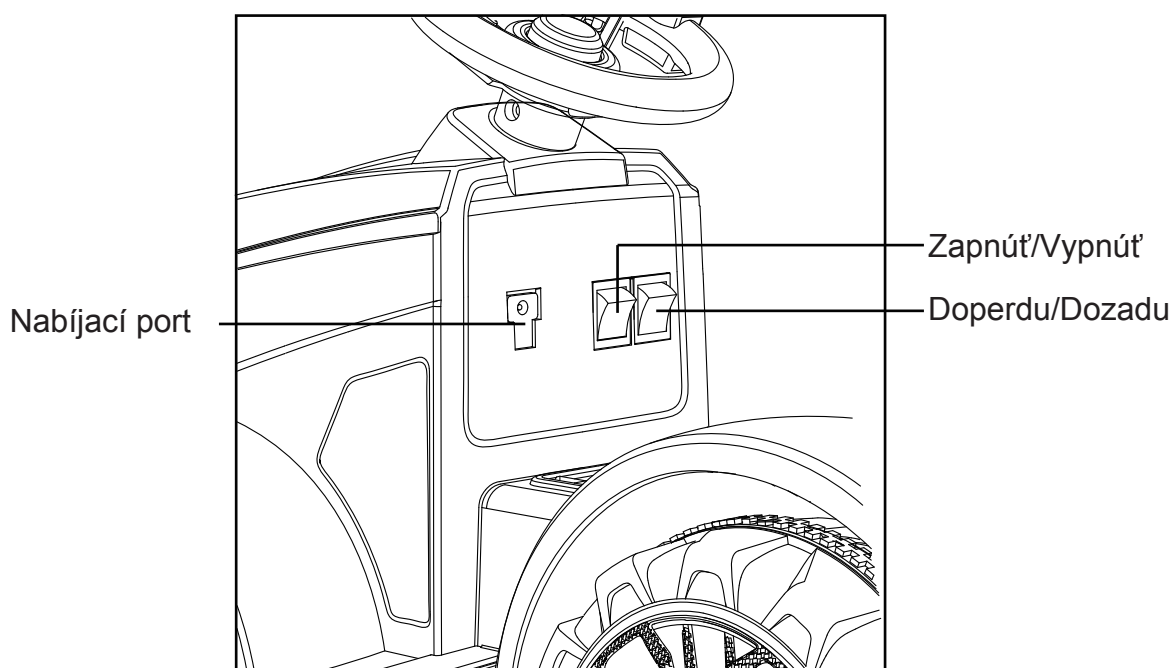

9. Pojistka

Výrobek používá automatickou pojistku. V případě přetížení nebo nesprávného použití se pojistka do 10-20 sekund automaticky vypne a pak se automaticky znovu připojí.

Pro zabránění vypnutí pojistky vyhněte se následujícímu:

- (1) (1) Nepřetěžujte, max. nosnost 20Kg.
- (2) Nepřetěžujte do kopce.
- (3) Vyhněte se kontaktu vodou.
- (4) Neměňte zapojení a obvody.

10. Nabíjení

(1) Zapojte nabíječku do nabíjecího portu na výrobku, jak je to znázorněno níže. Zapojte nabíječku do zástrčky.

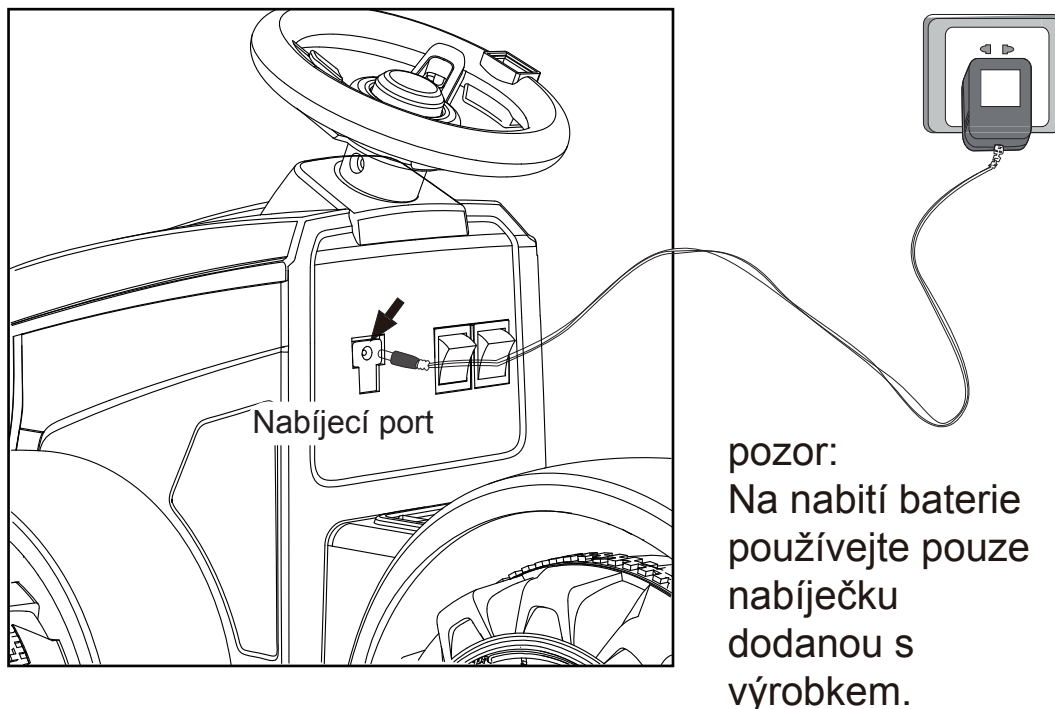

Pozor:

1. Pro zajištění bezpečnosti musí baterii nabíjet dospělí.
2. Při prvním použití nabíjejte 8 - 12 hodin.
3. Nabíjte baterii, pokud vozidlo jede pomaleji, můžete ji nabíjet 8-12 hodin. Nelze ji však nabíjet déle než 15 hodin.
4. Baterii a nabíječku neotevírejte ani nerozebírejte, používejte vhodnou nabíječku a baterii.
5. Během nabíjení neobracejte baterii.
6. Před nabíjením zkontrolujte, zda jsou nabíječka, baterie a zástrčka v pořádku. Pokud je poškozené, nepoužívejte výrobek. Můžete jej použít až po opravě.
7. Plně dobijte baterii před dlouhodobým skladováním a následným nabíjením každé 3 měsíce, aby se předešlo ztrátě životnosti baterie.

11. Údržba

- (1) Dospělí by měli elektrický obvod pravidelně kontrolovat (jednou za dva týdny), zástrčky, elektrické konektory, pouzdro, systémy řízení, upevnění náprav. Pokud se vyskytnou problémy, přestaňte ho používat, dokud nebude opraveno.
- (2) Pokud chcete očistit vozidlo, otírejte ho měkkým suchým hadříkem, nepoužívejte vodu ani jiné abrazivní chemikálie.
- (3) Tento výrobek by se neměl skladovat při vysoké teplotě nebo v blízkosti ohně, nebo na vlhkých místech. Produkt by měl být pokryt v zasněžených a deštivých dnech.
- (4) Pokud baterii skladujete delší dobu, zcela ji nabijte a poté nabíjejte každé 3 měsíce pro prodloužení životnosti baterie.
- (5) Během údržby neměňte obvod a zapojení vozidla.
- (6) Nenabíjejte bez možnosti dobíjení baterie a nemíchejte staré a nové baterie nebo různé druhy baterií. Věnujte pozornost pozitivním a negativním pólům.
- (7) V nestabilním rozsahu napájecího napětí na ochranu baterie doporučujeme nainstalovat stabilizátor napětí.

12. Příručka pro řešení závad

Vozidlo se nepohybuje:

1. Zkontrolujte, zda jsou přepínače chodu vpřed a vzad nejsou neutrální poloze. (Střed spínače je v neutrální poloze)
2. Zkontrolujte, zda jsou kladné a záporné napájecí vodiče správně připojeny.
3. Pojistka se odpojila nebo propálila.
4. Zkontrolujte, zda je nabíječka zapojena do nabíjecího portu. Pokud je to tak, vozidlo se automaticky vypne. Funguje až po odpojení nabíječky.
5. Je nožní spínač nebo ruční tlačítko uvízlé a nemůžete ho stisknout.
6. Jsou v kole zaseknuté nečistoty.

Pohybuje se pomalu

1. Pokud je baterie nedostatečně nabitá, musí se nabít včas.
2. Jsou na kolech zaseknuté nečistoty.
3. Je vozidlo přetížené.
4. Pokud baterie nefunguje, nelze ji nabít.

Baterie se nedá zcela nabít

1. Zkontrolujte, zda je nabíječka v pořádku. Nabíječka bude během nabíjení horká, to je normální.
2. Zkontrolujte, zda je baterie v pořádku.
3. Zkontrolujte, zda je nabíječka není uvolněná nebo odpojená.

Vybité baterie musí být ze hry vybrány. Dobíjecí baterie by mly nabíjet pouze pod dohledem dospělých. Pozor. Nelze použít v provozu.

Tato hra nemá žádné brzdy.

Hra by měla být používána opatrně, protože je nutná dovednost, aby se zabránilo pádům nebo kolizím, které by mohly způsobit zranění u uživatele nebo třetích stran.

Baterie musí být vloženy se správnou polaritou. Dobíjecí baterie by mly nabíjet pouze pod dohledem dospělých.

Před nabíjením musí být ze hry vybrány dobíjecí baterie.

V pokynech by mělo být uvedeno, že transformátory nebo nabíječky baterií použité v hře by měly být pravidelně kontrolovány, zda nejsou poškozeny kabely, zástrčky, kryty a další komponenty, a měly by se používat až po opravě v případě zjištění takového poškození.