

Netatmo Doorlock

PN: NDL



Před zahájením instalace si pečlivě přečtěte tyto pokyny.
Výrobek by neměl být nijak upravován s výjimkou úprav popsanych v návodu.

Obsah balení

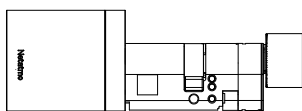

A

A. Jeden chytrý zámek dveří

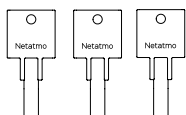

B

B. Tři chytré klíče



C

C. Jedna vlastnická karta

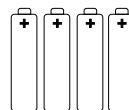

D

D. Čtyři baterie AA



E

E. Jeden ocelový upevňovací šroub M5-60, délka \geq zadní rozteč + 10 mm



F

F. Jeden imbusový klíč

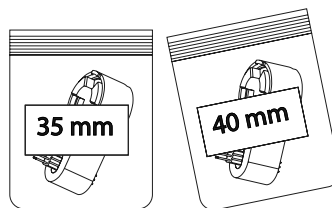

G

G. Dvě prodlužovací sady

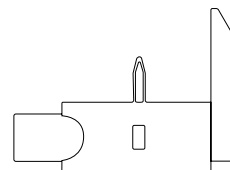

H

H. Jeden nástroj na měření dveří

Popis produktu

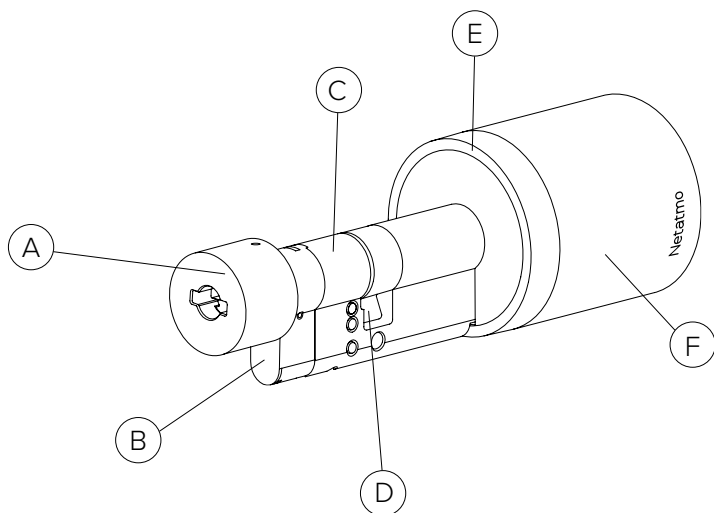

- A. Venkovní knoflík a otvor na klíč
- B. USB kryt
- C. Evropská cylindrická vložka
- D. Vačka
- E. Zajišťovací kroužek
- F. Kryt vnitřní kliky

Kompatibilita

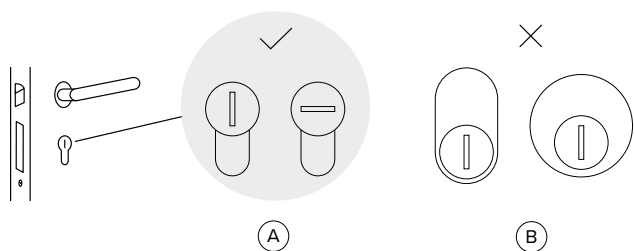

Existují různé typy dveřních vložek. Pouze evropské cylindrické vložky (A) lze snadno vyměnit za zámek Netatmo Smart Door Lock. Pokud jsou vaše dveře vybaveny jiným typem cylindrické vložky (B), obraťte se na odborníka, aby ji vyměnil za zámek Netatmo Smart Door Lock.

Poznámka: pokud jsou vaše dveře vybaveny venkovní bezpečnostní vložkou, která zakrývá euro cylindrickou vložku, může to zabránit instalaci zámku Netatmo Smart Door Lock. Před instalací výrobku se obraťte na odborníka, který vám poradí.

1. Demontáž stávajícího zámku

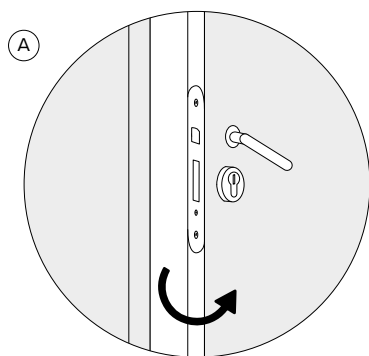

A. Otevřete dveře a najděte na okraji upevňovací šroub na úrovni euroválece. Tipy: Tento šroub se obvykle liší od ostatních šroubů na okraji dveří.

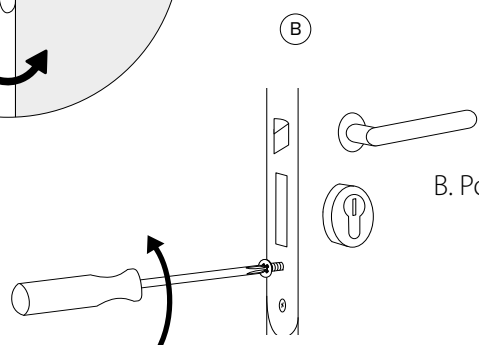

B. Pomocí vhodného šroubováku odšroubujte upevňovací šroub.

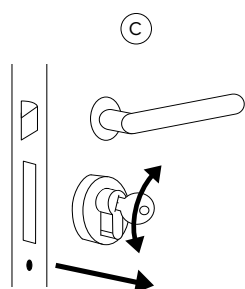

C. Vložte klíč do stávající cylindrické vložky a otočte jím o několik stupňů jedním nebo druhým směrem, přičemž opatrně vytáhněte cylindrickou vložku dveří.

2. Příprava zámku Smart Door Lock

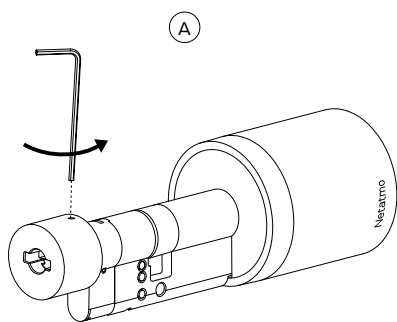

A. Pomocí imbusového klíče vyšroubujte venkovní knoflík.

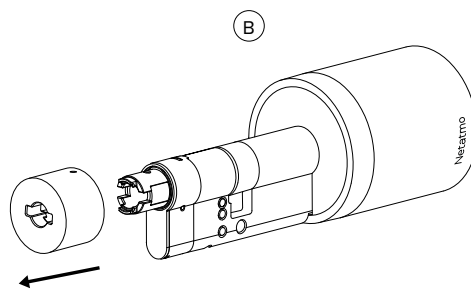

B. Vytáhněte venkovní knoflík ze zámku Smart Door Lock.

3. Měření venkovní tloušťky

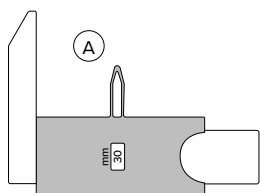
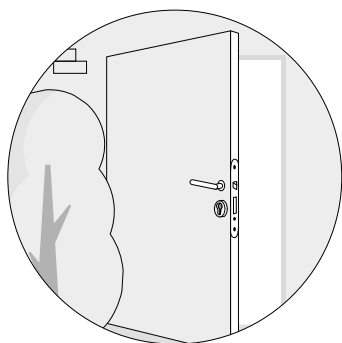

A. Pomocí měřicího nástroje, který je součástí balení, změřte vnější tloušťku dveří.

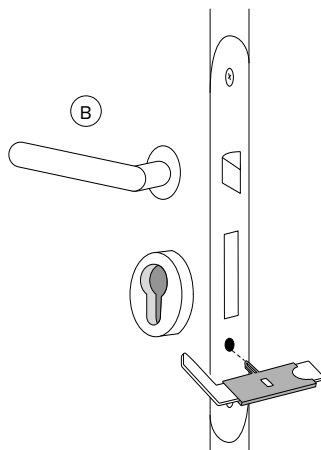

B. Vložte černou šipku do otvoru upevňovacího šroubu M5 na okraji dveří.

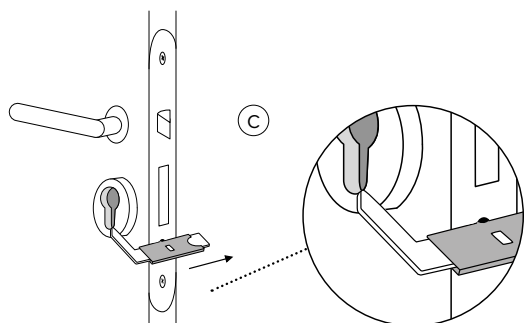

C. Táhněte za jazýček, dokud nezakryje venkovní dekoraci zámku (štítek nebo rozetu).

Poznámka: v případě pochybností si můžete měření potvrdit také přímo na cylindrické vložce, kterou jste vyjmuli ze dveří.

4. Vyberte venkovní rozšíření

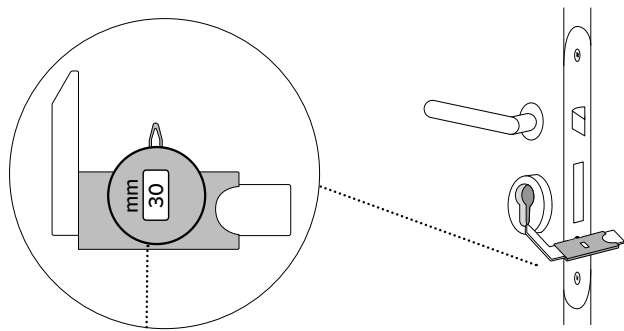

≤ 30
mm



p22 Step 6

35/40
mm

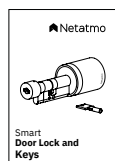
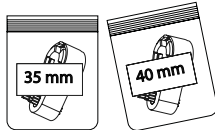

p20 Step 5

45/50
mm

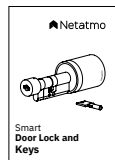

p20 Step 5

Zjistěte si venkovní tloušťku vašich dveří ve čtecím okénku- 30 mm (nebo méně): přejděte ke kroku (6)- 35 nebo 40 mm: vezměte si prodlužovací sadu odpovídající tloušťky v balení a pokračujte na další straně, krok (5)- 45 nebo 50 mm: objednejte si prodloužení na netatmo.com/doorextension, pak pokračujte na další straně, krok (5).

5. Přidejte venkovní prodloužení (35, 40, 45 nebo 50 mm)

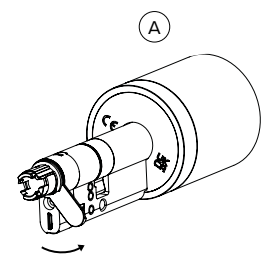

A

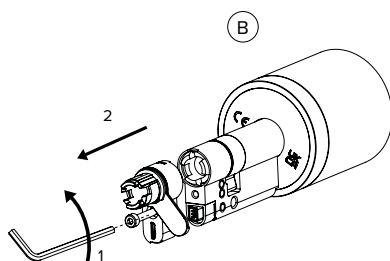

B

A. Otevřete poklop USB otočením doprava.

B. Pomocí imbusového klíče vyšroubujte přídržný šroub na předním panelu a vyjměte koncovku evropského válce. Tento šroub již nebudete potřebovat.

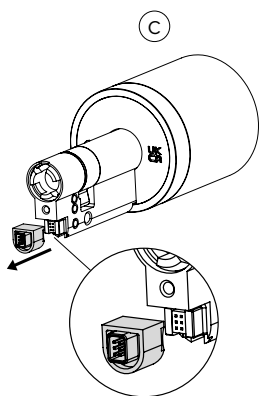

C

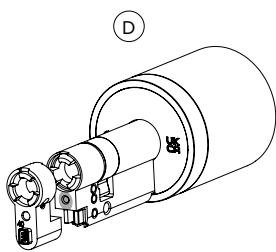

D

C. Vyměňte černý konektor ve spodní části evropského válce. Již jej nebudete potřebovat.

D. Vložte nástavec vybraný v předchozím kroku.

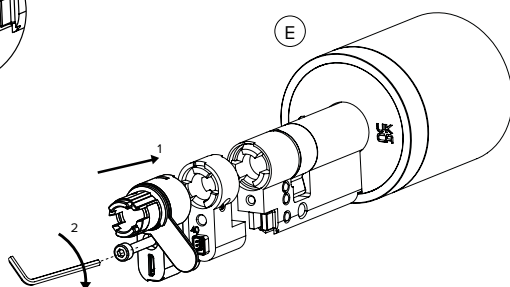

E

E. Vložte zpět koncovku evropského válce

6. Měření vnitřní tloušťky

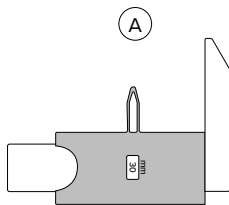
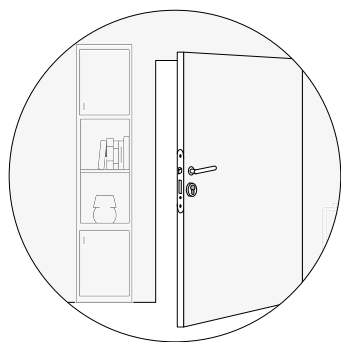

A. K měření vnitřní tloušťky dveří opět použijte měřicí přístroj, který je součástí balení.

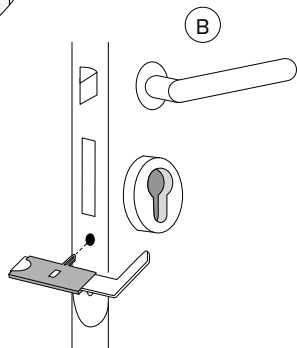

B. Vložte černou šipku do otvoru upevňovacího šroubu na okraji dveří.

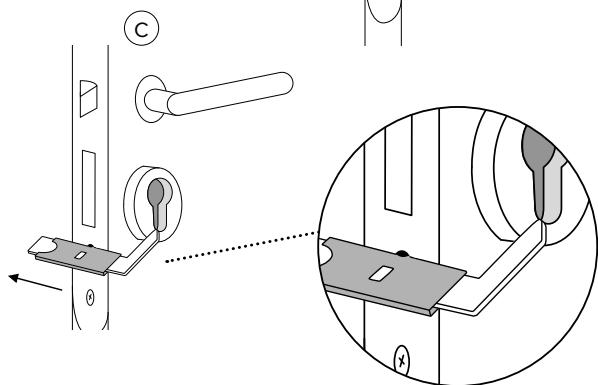

C. Vytáhněte jazýček, dokud nezakryje vnitřní dekoraci vašeho zámku (štítek nebo rozetu).

Poznámka: v případě pochybností si můžete měření potvrdit také přímo na cylindrické vložce, kterou jste vyndali ze dveří.

7. Nastavení vnitřní délky (30, 35, 40, 45 nebo 50 mm)

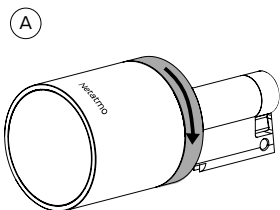

A. Odšroubujte pojistný kroužek a sejměte kryt.

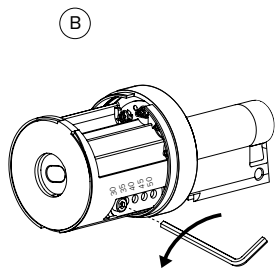

B. Pokud měření v kroku 6 ukázalo 30 mm, přejděte ke kroku 8. V opačném případě vyšroubujte polohovací šroub pomocí imbusového klíče.

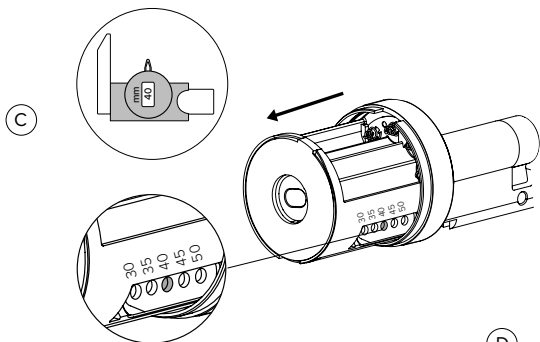

C. Vytáhněte bateriový box a zarovnejte otvor s rytinou odpovídající délce naměřené v kroku 6.

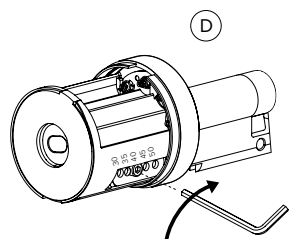

D. Pevně zašroubujte polohovací šroub.

8. Vložte baterie

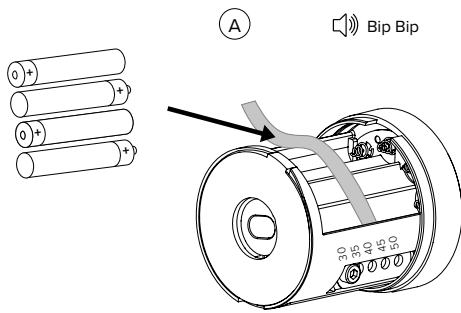

A. Vložte 4 baterie AAA na stuhu tak, aby kladný a záporný konec odpovídal rytině. Inteligentní zámek dveří vydá zvukový signál, který signalizuje, že byl zapnut.

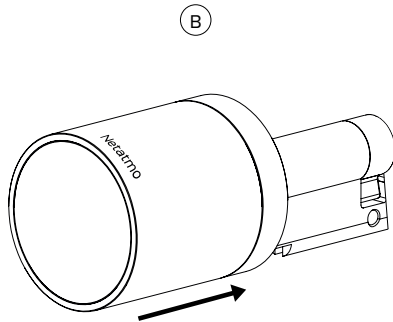

B. Nasadte zpět kryt.

9. Instalace chytrého zámku dveří

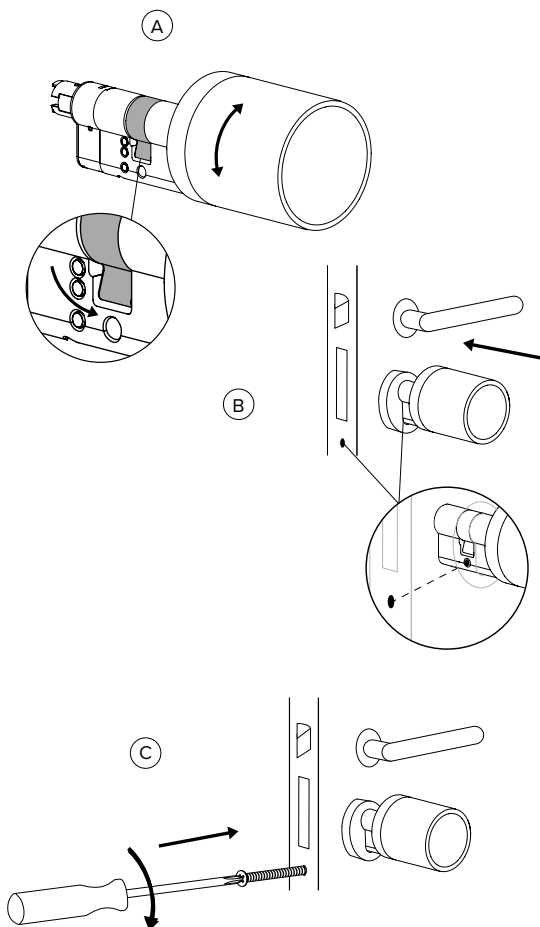

A. Otáčením vnitřní rukojeti vyrovnejte vačku do svislé polohy s tělesem evropského válce.

B. Vložte inteligentní zámek dveří z vnitřní strany dveří. Ujistěte se, že je otvor M5 v zámku Smart Lock zarovnan s otvorem ve dveřích.

Tip: pokud můžete dveře zamknout/odemknout vnitřní klikou, je nastaveno..

C. Pomocí vhodného šroubováku zašroubujte bez použití síly dodaný upevňovací šroub M5.

Tip: Pokud dodaný šroub M5 není kompatibilní, použijte svůj originální šroub.

10. Instalace venkovní kliky

(A)

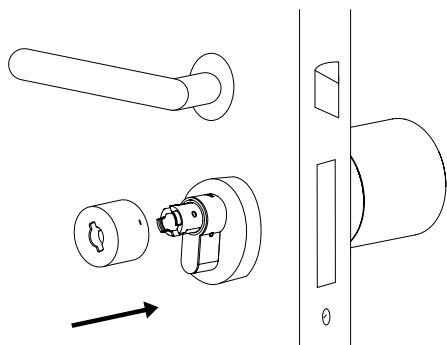

A. Zkontrolujte, zda máte přístup k padacímu otvoru USB jeho otočením doprava.

Poznámka: Pokud je padací otvor blokován dveřmi, zvětšete délku vložky pomocí nástavců.

(B)

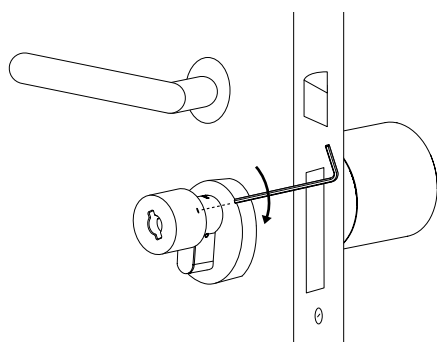

B. Vložte venkovní kliku tak, že její šroub zarovnáte s otvorem na černém dílu. Našroubujte zpět šroub venkovního knoflíku pomocí imbusového klíče.

11. Testování chytrého zámku dveří zevnitř

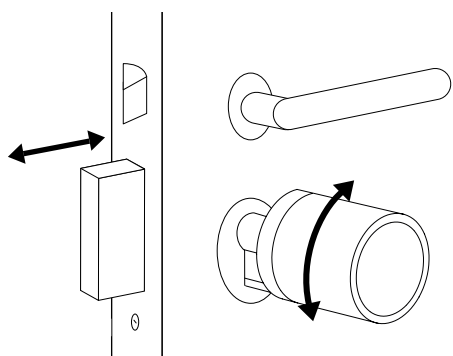

Dveře zamykáte a odemykáte otáčením vnitřní kliky chytrého zámku. Zkontrolujte, zda se dveře dají správně otevřít: klika nesmí při otevírání blokovat stěnu nebo do ní narážet. V případě problémů se obraťte na nápovědu na str. 8.

12. Odemknutí zvenčí

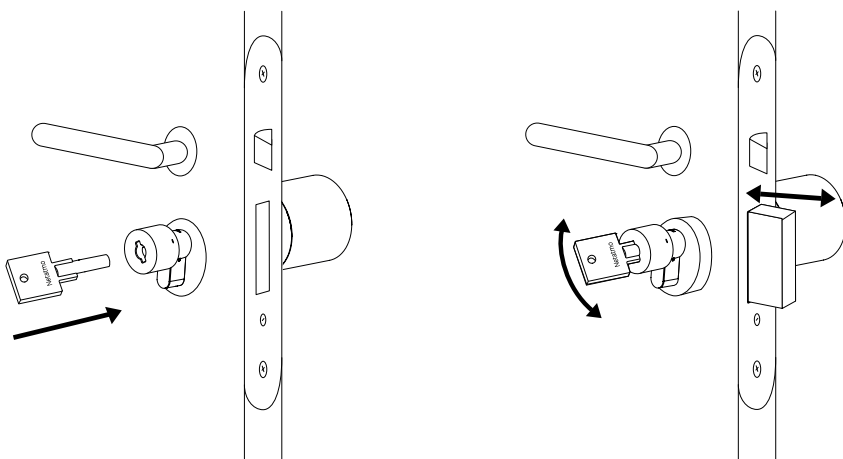

Vložte jeden z dodaných chytrých klíčů do slotu chytrého zámku dveří. Dveře zamykejte a odemykejte otáčením klíče Smart Key. V případě problémů se obraťte na nápovědu na str. Řešení problémů.

13. Zkontrolujte, zda je zámek Smart Door Lock zajištěn zvenčí.

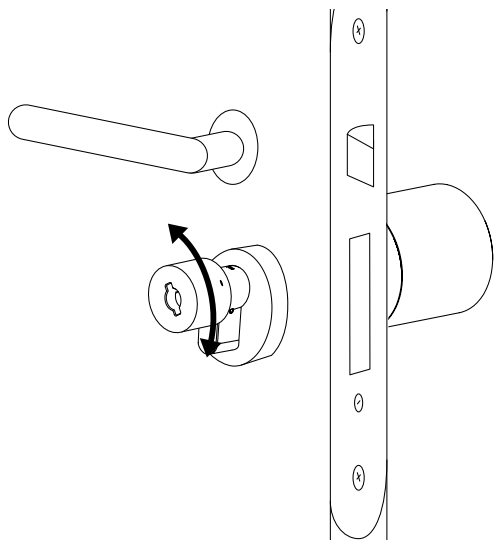

Vytáhněte klíč Smart Key z inteligentního zámku dveří. Zkuste odemknout/zamknout dveře otáčením venkovního knoflíku zámku Smart Door Lock: zkontrolujte, zda se volně otáčí a brání otevření. Zkontrolujte, zda na vnitřní kliku nelze dosáhnout rukou, když jsou dveře zavřené. V případě problémů se obraťte na nápovědu na str. 46.

14. Vlastnická karta

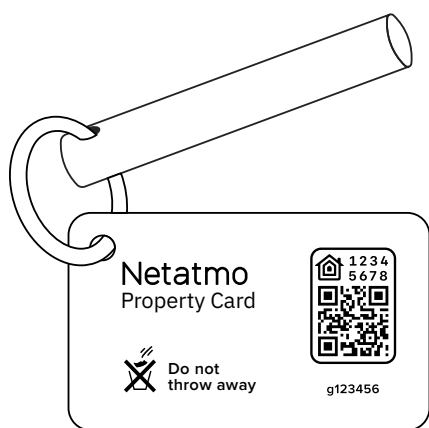

Ujistěte se, že máte vlastnickou kartu na bezpečném místě. Tato karta je jediným způsobem, jak spravovat pokročilá bezpečnostní nastavení zámku Smart Door Lock. Najdete na ní také kód pro nastavení.

15. Stáhněte si aplikaci a postupujte podle pokynů

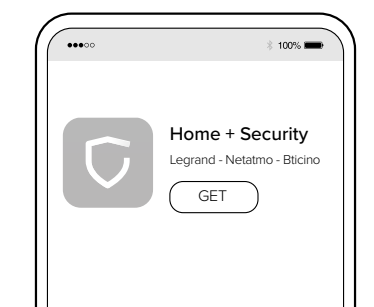
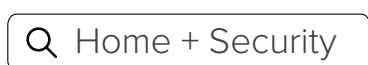

Chcete-li nastavit a ovládat chytrý zámek dveří z chytrého telefonu nebo tabletu, stáhněte si aplikaci. Můžete přidávat nebo odebírat chytré klíče a posílat pozvánky.



<https://doorlock.netatmo.com>

Používání a údržba výrobku

Postup v případě vybití baterie

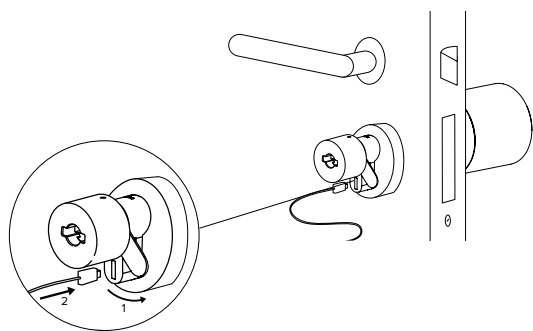

Chytrý zámek dveří má více než roční autonomii. Když je baterie vybitá, upozorní vás na nutnost výměny baterií. Pokud jste baterie nevyměnili včas, můžete zámek Smart Door Lock i nadále otevírat napájením přes port micro USB:

- A. Otevřete přední kryt pod vnějším knoflíkem.
 - B. Zapojte kabel micro-USB do portu micro-USB zámku Smart Door Lock (požadovaný kabel micro-USB může být stejný jako kabel používaný k nabíjení některých chytrých telefonů).
 - C. Poté kabel zapojte do powerbanky. Zámek Smart Lock vydá zvukový signál, který signalizuje, že je zapnutý.
 - D. Odemkněte dveře pomocí mobilní aplikace.
 - E. Odpojte kabel USB a zavřete kryt.
 - F. Vyměňte baterie zevnitř.
- Poznámka: O data uložená v zámku Smart Lock nepřijdete.

Řešení problémů

Pokud nelze dveře zamknout/odemknout:

- Zkontrolujte, zda není upevňovací šroub příliš utažený (může blokovat systém).
 - Zkontrolujte, zda nic neblokuje zámek.
 - Vyjmutím baterií zkontrolujte, zda jsou dobře vloženy. Poté je vložte zpět na pásku a ujistěte se, že kladný a záporný konec odpovídají rytině. Zámek SmartDoor Lock vydá zvukový signál, který signalizuje, že byl zapnut.
- Jakékoli dotazy nebo pomoc naleznete na adrese: <https://helpcenter.netatmo.com>

Zvukové signály

Indikátor	Význam
2 krátké pípnutí	Elektrické spouštění
1 dlouhé pípnutí	Chytrý klíč odmítnut

Technická specifikace

VELIKOST

Chytrý zámek dveří
Délka: 146 mm
Průměr vnitřní kliky: 50 mm
Průměr venkovní kliky: 26 mm
Hmotnost: 330 g

Inteligentní klíč

Výška: 58 mm
Šířka: 26 mm
Průměr trubky: 8 mm
Hmotnost: 20 g

POWER

4 x 1,5V baterie AAA
Upozornění na vybití baterie
MicroUSB pro vybitou baterii
5VDC - 0,6A

POŽADAVKY

Dveře vybavené evropskou cylindrickou vložkou
Tloušťka dveří od 40 mm do 100 mm

CERTIFIKACE

Klasifikace podle EN 15684
Inteligentní zámek dveří: 16A4AF32
Chytrý klíč: 16A4AF22

POŽÁRNÍ DVEŘE

Instalace na požárních dveřích je v zásadě možná. Je však nutné zkontrolovat, zda je jejich použití povoleno.

SKLADOVÁNÍ

Maximální množství zámku Smart Door Lock spojené s jednoho inteligentního klíče: 80

ODOLNOST PROTI POVĚTRNOSTNÍM VLVIVŮM

Norma ochrany EN15684

PROVOZNÍ TEPLOTA

-25 °C až +65 °C

SKLADOVACÍ TEPLOTA

-25 °C až +65 °C

SPECIFIKACE PŘIPOJENÍ

Bluetooth Low Energy (2,4 GHz - 2,48GHz < 100mW) Spojení mezi Smart Key a SmartDoor Lock: NFC (13,56MHz < -10dBμA/m@ 10m).

BEZPLATNÁ APLIKACE

Žádný poplatek za předplatné
Aplikace je k dispozici v App Store / Google Play

KOMPATIBILITA S APLIKACEMI

Doporučuje se nejnovější verze systému Android s přístupem do Google Play s technologií Bluetooth5 Low Energy (BLE). Pro ovládání tohoto příslušenství s podporou HomeKit se doporučuje nejnovější verze systému iOS nebo iPadOS.

KOMPATIBILNÍ PŘÍSLUŠENSTVÍ

Prodlužovací sady pro 35, 40, 45 a 50 mm
Chytré klíče

BEZPEČNOSTNÍ UPOZORNĚNÍ

Tento přístroj není určen pro použití osobami (včetně dětí) se sníženými fyzickými, smyslovými nebo duševními schopnostmi nebo s nedostatkem zkušeností a znalostí, pokud jim nebyl poskytnut dohled nebo pokyny týkající se používání přístroje osobou odpovědnou za jejich bezpečnost. Děti by měly být pod dohledem, aby se zajistilo, že si se spotřebičem nebudou hrát.

Před vložením baterií zkontrolujte, zda jsou kontakty v přístroji a na bateriích čisté, a v případě potřeby je vyčistěte. Při vkládání baterií dbejte na polaritu (+/-).

Neházejte baterie do ohně, nezkratujte je ani je nerozebírejte. Udržujte děti mimo dosah baterií. Při požití baterie okamžitě vyhledejte lékařskou pomoc.

V souladu s normou EN15684 je vnitřní klika zámku Smart Door Lock určena pouze pro vnitřní použití a musí být chráněna před vlhkostí a prachem a venkovní knoflík lze používat venku.

HOMEKIT

Automatické ovládání tohoto příslušenství s podporou HomeKit mimo domov vyžaduje HomePod, Apple TV nebo iPad nastavený jako domácí rozbočovač. Doporučujeme aktualizovat na nejnovější software a operační systém.

PRÁVNÍ UPOZORNĚNÍ

Použití odznaku Spolupracuje s Apple HomeKit znamená, že elektronické příslušenství bylo navrženo speciálně pro připojení k iPodu touch, iPhoneu nebo iPadu a že bylo vývojářem certifikováno tak, aby splňovalo výkonnostní standardy společnosti Apple. Společnost Apple neodpovídá za provoz tohoto zařízení ani za jeho soulad s bezpečnostními a regulačními normami.

Apple, Apple Watch, iPad, iPad Air, iPhone a iPod touch jsou ochranné známky společnosti Apple Inc. registrované v USA a dalších zemích. HomeKit je ochranná známka společnosti Apple Inc. App Store je ochranná známka společnosti Apple Inc., registrovaná v USA a dalších zemích. Android, Google, Google Play a související značky a loga jsou ochranné známky společnosti Google LLC.

EU prohlášení o shodě

Česky [Czech] - Tímto NETATMO prohlašuje, že typ rádiového zařízení NDL je v souladu se směrnicí 2014/53/EU a směrnicí 2011/65/EU a směrnicí v přenesené pravomoci 2015/863/EU. Úplné znění EU prohlášení o shodě je k dispozici na této internetové adrese:

www.netatmo.com/declaration/ndl

Netatmo SAS - 73/77 rue de Sèvres - 92100 Boulogne-Billancourt



<https://helpcenter.netatmo.com>

MIN:NDL01

Dovozce : Ingredi Europa s.r.o.,
Krajánkova 3176, 141 00 Praha 4, Česká republika

