

ZVC251 EDEK

# zelmer



ZVC251 EDEK

**PL** INSTRUKCJE UŻYTKOWANIA  
Odkurzaczy workowy

**EN** USER MANUAL  
Bagged vacuum cleaner

**DE** BENUTZERHANDBUCH  
Beutelstaubsauger

**CZ** NÁVOD K POUŽITÍ  
Sáčkový vysavač

**SK** NAVODILA ZA UPORABO  
Vreckový vysávač

**HU** HASZNÁLATI UTASÍTÁS  
Porzsákos porszívó

**RO** INSTRUCȚIUNI DE UTILIZARE  
Aspirator cu sac de colectare

**RU** ИНСТРУКЦИЯ ПО ПРИМЕНЕНИЮ  
Пылесос с мешком

**BG** ИНСТРУКЦИИ ЗА УПОТРЕБА  
Прахосмукачка с торба

**UA** ІНСТРУКЦІЯ ПО ЗАСТОСУВАННЮ  
Пилосос з мішком

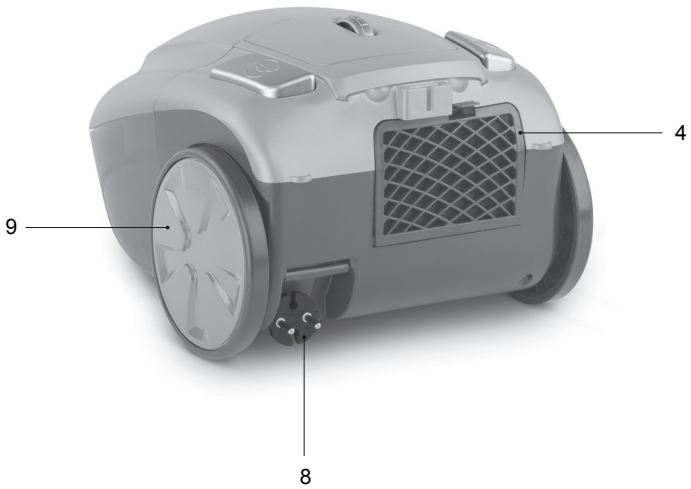
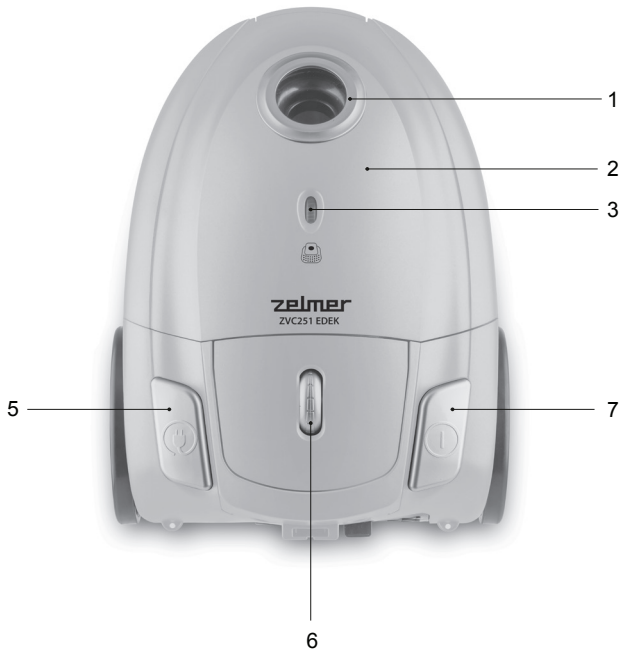

DZIĘKUJEMY ZA WYBÓR MARKI ZELMER. ŻYCZYMY SATYSFAKCJI Z UŻYTKOWANIA URZĄDZENIA.

## OSTRZEŻENIE

PRZED UŻYCIEM PRODUKTU NALEŻY UWAŻNIE PRZECZYTAĆ INSTRUKCJĘ UŻYTKOWANIA. PRZECHOWUJ JĄ W BEZPIECZNYM MIEJSCU DO WYKORZYSTANIA W PRZYSZŁOŚCI

## OPIS

1. Zacisk blokady
2. Przednia pokrywa
3. Wskaźnik zapełnienia worka
4. Tylna pokrywa
5. Przycisk przewijania przewodu
6. Przycisk kontroli prędkości
7. Przycisk włącz/wyłącz
8. Przewód zasilający
9. Duże koła

## INSTRUKCJE BEZPIECZEŃSTWA

Z tego urządzenia mogą korzystać dzieci w wieku 8 lat i starsze oraz osoby o zmniejszonych zdolnościach fizycznych, czuciowych lub umysłowych lub nieposiadające doświadczenia i wiedzy, jeśli są one pod nadzorem lub otrzymały instrukcje dotyczące korzystania z urządzenia w sposób bezpieczny i rozumieją związane z tym zagrożenia. Dzieci nie mogą bawić się urządzeniem. Czyszczenie i konserwacja urządzenia nie mogą być dokonywane przez dzieci bez nadzoru.

Jeżeli przewód zasilający jest uszkodzony, aby uniknąć zagrożenia musi on zostać wymieniony przez producenta, autoryzowany serwis lub osobę posiadającą wymagane kwalifikacje.

Przed czyszczeniem lub konserwacją urządzenia należy wyjąć wtyczkę z gniazdka zasilającego.

Urządzenie jest przeznaczone do użytku na maksymalnej wysokości do 2000m n.p.m.

## WAŻNE OSTRZEŻENIA

Przed podłączeniem urządzenia do sieci sprawdzić, czy napięcie zasilania jest takie samo, jak wskazane na tabliczce znamionowej urządzenia.

W trakcie użytkowania przewód zasilający nie może być splątany ani owinięty wokół produktu.

Nie ciągnij za kabel przyłączeniowy w celu odłączenia go.

Nie używaj, nie podłączaj ani nie odłączaj urządzenia od zasilania mokrymi rękami lub stopami.

Urządzenie należy czyścić według wskazówek znajdujących się w sekcji dotyczącej czyszczenia i konserwacji.

Natychmiast odłącz produkt od sieci w przypadku awarii lub uszkodzenia i skontaktuj się z autoryzowanym działem pomocy technicznej.

Aby zapobiec ryzyku niebezpieczeństwa, nie należy otwierać urządzenia. Jedynie wykwalifikowany personel techniczny z oficjalnego serwisu technicznego marki może przeprowadzać naprawy lub procedury na urządzeniu.

Nieprawidłowe użycie lub niewłaściwe obchodzenie się z produktem spowoduje unieważnienie gwarancji. Tylko autoryzowane centrum serwisu technicznego może dokonywać napraw produktu.

To urządzenie jest przeznaczone wyłącznie do użytku domowego i w żadnym wypadku nie powinno być wykorzystywane do użytku komercyjnego lub przemysłowego. W przypadku niewłaściwego użytkowania lub manipulowania produktem, produkt nie będzie objęty gwarancją.

Nie używaj urządzenia do odkurzania płynów (wody, itp.), ostrych przedmiotów (szpilek, gwoździ, szkła, itp.), żarzących się przedmiotów (zapalek, papierosów).

Nigdy nie używaj turbo szczotki do: polerowania podłóg, ssania (płynów, mokrego lub wilgotnego pyłu, gorącego popiołu, płonących przedmiotów, takich jak papierosy, zapalki, ostre i twarde przedmioty, takich jak: maszyny do golenia, szpilki, pinezki, kawałki szkła itp.) , mąki, cementu, gipsu, tonera do drukarek lub kserokopiarek itp.

**Eurogama Sp. z o.o.** zrzeka się wszelkiej odpowiedzialności za szkody, które mogą wystąpić na osobach, zwierzętach lub przedmiotach z powodu nieprzestrzegania tych ostrzeżeń.

## Obsługa odkurzacza

1. Podłącz wąż do odkurzacza: włóż końcówkę węża do gniazda węża.
2. Rurę ssącą teleskopową ustaw na żadaną długość przesuwając suwak zgodnie ze strzałką i wysuń/zsuń rurę.
3. Na końcu teleskopowej rury ssącej zamontuj ssawkę bądź szczotkę odpowiednią do potrzeb.
4. Wyciągnij wtyczkę i przewód z odkurzacza.

Przed uruchomieniem odkurzacza upewnij się czy w komorze odkurzacza zamontowany jest worek SAFBAG, a także czy w urządzeniu zainstalowany jest filtr wlotowy i wylotowy.

5. Uruchom odkurzacz naciskając przycisk włącz/wyłącz.

6. Odkurzacz wyposażony jest w elektroniczny regulator mocy, który umożliwia zwiększanie lub zmniejszanie mocy urządzenia.

## Demontaż worka Safbag

1. Gdy wskaźnik zmieni kolor na czerwony, należy wymienić worek na nowy.

Otwórz przednią pokrywę zatrzasnkując ją.

Wyjmij uchwyt worka, a następnie wyjmij pełny worek na kurz.

2. Wymiana filtra wylotowego: zatrzaśnij i zdejmij pokrywę wylotową rękami w celu wymiany filtra.

3. Filtr ochronny silnika należy wyjmować i płucać raz w roku, a po wyschnięciu można go używać. Jeśli filtr jest uszkodzony, należy wymienić go na nowy.

Nie należy rozpoczynać czyszczenia bez zainstalowanego worka SAFBAG.

## Zakończenie pracy

1. Wyłącz odkurzacz naciskając przycisk włącz/wyłącz.

2. Wyciągnij wtyczkę przewodu z gniazdka sieci.

3. Zwiń przewód naciskając przycisk zwijania.

4. Zdejmij ssawkę lub szczotkę z rury ssącej.

5. Odłącz wąż od odkurzacza.

6. Odkurzacz można przechowywać w pozycji pionowej lub poziomej.

## USUWANIE PRODUKTU



To urządzenie jest oznaczone zgodnie z Dyrektywą Europejską 2012/19/UE oraz polską Ustawą z dnia 11 września 2015r. „o zużytym sprzęcie elektrycznym i elektronicznym” (Dz.U. z dn. 23.10.2015 poz.1688) symbolem przekreślonego kontenera na odpady.

Takie oznakowanie informuje, że sprzęt ten, po okresie jego użytkowania nie może być umieszczany łącznie z innymi odpadami pochodzącymi z gospodarstwa domowego.

Użytkownik jest zobowiązany do oddania go prowadzącym zbieranie zużytego sprzętu elektrycznego i elektronicznego/. Prowadzący zbieranie, w tym lokalne punkty zbiorki, sklepy oraz gminne jednostki, tworzą odpowiedni system umożliwiający oddanie tego sprzętu.

Właściwe postępowanie ze zużytym sprzętem elektrycznym i elektronicznym przyczynia się do uniknięcia szkodliwych dla zdrowia ludzi i środowiska naturalnego konsekwencji, wynikających z obecności składników niebezpiecznych oraz niewłaściwego składowania i przetwarzania takiego sprzętu.

Mamy nadzieję, że produkt przyniesie Państwu wiele satysfakcji.

**WE WOULD LIKE TO THANK YOU FOR CHOOSING ZELMER. WE WISH THE PRODUCT PERFORMS TO YOUR SATISFACTION AND PLEASURE**

## **WARNING**

PLEASE READ THE INSTRUCTIONS FOR USE CAREFULLY PRIOR TO USING THE PRODUCT. STORE THESE IN A SAFE PLACE FOR FUTURE REFERENCE

## **DESCRIPTION**

1. Lock clip
2. Front cover
3. Dust full bag indicator
4. Back cover
5. Cord rewinding button
6. Speed control button
7. ON/OFF button
8. Power cord
9. Big wheels

## **SAFETY INSTRUCTIONS**

This appliance can be used by children aged from 8 years and above and persons with reduced physical, sensory or mental capabilities or lack of experience and knowledge if they have been given supervision or instruction concerning use of the appliance in a safe way and understand the hazards involved. Children shall not play with the appliance. Cleaning and user maintenance shall not be made by children without supervision.

If the supply cord is damaged it must be replaced by the manufacturer, its service agent or similarly qualified persons in order to avoid a hazard.

Plug must be removed from socket-outlet before cleaning or maintaining the appliance.

This appliance is intended for use at a maximum altitude of 2000m above sea level.

## IMPORTANT WARNINGS

Prior to plugging in the product, check that your mains voltage is the same as the one indicated on the product label.

The mains connection cable must not be tangled or wrapped around the product during use.

Do not pull on the connection cord in order to unplug it.

Do not use, connect or disconnect the device to the mains with your hands or feet wet.

Proceed according to the conservation and cleaning section of this manual for cleaning.

Unplug the product immediately from the mains in the event of any breakdown or damage and contact an authorised Technical support service.

In order to prevent any risk of danger, do not open the device. Only qualified technical personnel from the brand's Official Technical support service may carry out repairs or procedures on the device.

Any incorrect use or improper handling of the product shall render the warranty null and void. Only an authorised technical support service centre may carry out repairs on this product.

This appliance is designed exclusively for domestic use, in no case should be a commercial or industrial use. In case of misuse or tampering with the product, it will be out of warranty.

Do not use the appliance to vacuum liquids (water, etc), sharp objects (pins, pins, nails, glass, etc), incandescent objects (matches, cigarettes)

Never use the turbo brush to: Polish floors, suck (Liquids, wet or damp dust, hot ash, burning objects, such as cigarettes, matches, sharp and hard items, such us: razors, pins, thumbtacks, pieces of glass, etc), flour, cement, plaster, printer or photocopier toner, etc.

**B&B TRENDS SL.** disclaims all liability for damages that may occur to people, animals or objects, for the non-observance of these warnings.

## Vacuum cleaner Operation

1. Connect the hose to vacuum cleaner: insert the hose end into the hose socket.
2. Adjust the length of the telescopic suction tube by sliding the slider according to the arrow and pull out/pull the tube together.
3. Connect the different nozzle or brush to the telescopic tube for different cleaning purpose.
4. Pull the plug and cord out of the vacuum cleaner.

Before operation make sure that the SAFBAG is installed in the vacuum cleaner chamber and that inlet filter

and the outlet filter is installed in the appliance.

5. Switch on the vacuum cleaner by pressing On/Off

6. The vacuum cleaner is equipped with electronic power regulator in order to reduce or increase the power.

## Safbag dust bag disassembly

1. When the indicator turns to be red, it is time replace with a new bag.

Open the front cover by clipping.

Take out the bag holder then remove the full dust bag.

2. Exchange the outlet filter: clip down and remove the outlet cover by hands for exchange of filter.

3. The motor protection filter should be removed and rinsed once a year, and can use it after dry. If the filter is damage, a new filter should be replaced.

Do not start cleaning without an installed SAFBAG bag.

## End of Operation

1. Switch off the vacuum cleaner by pressing the button on/off
2. Unplug the appliance
3. Wind the cord by pressing the cord rewind button
4. Disconnect the brush or nozzle from the suction tube
5. Disconnect the hose from the vacuum cleaner
6. The vacuum cleaner may be stored vertically or horizontally.

## PRODUCT DISPOSAL



This product complies with European Directive 2012/19/EU on electrical and electronic devices, known as WEEE (Waste Electrical and Electronic Equipment), provides the legal framework applicable in the European Union for the disposal and reuse of waste electronic and electrical devices. Do not dispose of this product in the bin, instead going to the electrical and electronic waste collection centre closest to your home



**WIR DANKEN IHNEN, DASS SIE DIE MARKE ZELMER GEWÄHLT HABEN UND WÜNSCHEN IHNEN VIEL FREUDE BEI DEM GEBRAUCH IHRES GERÄTES**

## **WARNUNG**

BITTE LESEN SIE DIE GEBRAUCHSANWEISUNG SORGFÄLTIG DURCH, BEVOR SIE DIESES PRODUKT VERWENDEN. BEWAHREN SIE ES FÜR SPÄTERE NACHSCHLAGZWECKE AN EINEM SICHEREN ORT AUF

## **BESCHREIBUNG**

1. Verschlussklammer
2. Vordere Abdeckung
3. Anzeige für vollen Staubbeutel
4. Hintere Abdeckung
5. Taste zum Aufwickeln des Kabels
6. Taste für die Geschwindigkeitsregelung
7. EIN/AUS-Taste
8. Netzkabel
9. Große Räder

## **SICHERHEITSHINWEISE**

Dieses Gerät kann von Kindern ab 8 Jahren und darüber und von Personen mit reduzierten physischen, sensorischen oder mentalen Fähigkeiten oder Mangel an Erfahrung und/oder Wissen benutzt werden, wenn sie beaufsichtigt oder bezüglich des sicheren Gebrauchs des Gerätes unterwiesen wurden und die daraus resultierenden Gefahren verstanden haben. Kinder dürfen nicht mit dem Gerät spielen. Die Reinigung und Wartung des Gerätes durch Kinder hat stets unter Aufsicht zu erfolgen.

Wenn das Netzkabel beschädigt ist, muss es durch den Hersteller, seinen Kundendienst oder ähnlich qualifizierte Personen ersetzt werden, um eine Gefährdung zu vermeiden.

Ziehen Sie den Netzstecker, bevor Sie das Gerät reinigen oder warten.

Das Gerät ist für den Einsatz in einer maximalen Höhe von 2000 m über dem Meeresspiegel vorgesehen.

## WICHTIGE WARNHINWEISE

Prüfen Sie vor dem Stromanschluss des Netzteils, ob die Versorgungsspannung mit den Angaben auf dem Typenschild des Gerätes übereinstimmt.

Während des Gebrauchs darf sich das Netzkabel nicht verheddern oder um das Produkt gewickelt werden.

Ziehen Sie nicht am Verbindungskabel, um es von der Steckdose zu trennen.

Das Gerät darf mit feuchten Händen und/oder Füßen weder benutzt noch ans Netz angeschlossen bzw. vom Netz getrennt werden..

Reinigen Sie das Gerät gemäß den Anweisungen im Abschnitt Reinigung und Wartung.

Trennen Sie das Produkt im Falle einer Störung oder eines Schadens sofort vom Netz und wenden Sie sich an den autorisierten technischen Support.

Um Gefährdungen zu vermeiden, öffnen Sie das Gerät nicht. Nur qualifiziertes technisches Personal eines offiziellen technischen Kundendienstes darf Reparaturen oder Eingriffe an dem Gerät vornehmen.

Bei unsachgemäßem Gebrauch oder falscher Handhabung des Produkts erlischt die Garantie. Nur ein autorisiertes technisches Servicezentrum kann das Produkt reparieren.

Dieses Gerät ist nur für den Hausgebrauch bestimmt und darf unter keinen Umständen für gewerbliche oder industrielle Zwecke verwendet werden. Wenn das Produkt missbräuchlich verwendet oder manipuliert wird, fällt es nicht unter die Garantie.

Verwenden Sie das Gerät nicht zum Aufsaugen von Flüssigkeiten (Wasser usw.), scharfen Gegenständen (Nadeln, Nägel, Glas usw.), glühenden Gegenständen (Streichhölzer, Zigaretten).

Verwenden Sie die Turbobürste niemals für: Polieren von Böden, Saugen (Flüssigkeiten, nasser oder feuchter Staub, heiße Asche, brennende Gegenstände wie Zigaretten, Streichhölzer, scharfe und harte Gegenstände wie Rasierklingen, Stecknadeln, Stifte, Glasscherben usw.) Mehl, Zement, Gips, Drucker- oder Fotokopiertoner usw.

**B&B TRENDS SL.** lehnt jede Haftung für Schäden an Personen, Tieren oder Gegenständen ab, die aufgrund der Nichtbeachtung dieser Warnungen entstehen können.

## Bedienung des Staubsaugers

1. Schließen Sie den Schlauch an den Staubsauger an: Stecken Sie das Ende des Schlauches in den Saugschlauchanschluss.

2. Stellen Sie das Teleskoprohr auf die gewünschte Länge ein, indem Sie die Arretierung nach unten gemäß Pfeil schieben und das Rohr aus-/zusammenschieben.

3. Bei Fragen wenden Sie sich bitte an Ihren Fachhändler vor Ort.

4. Ziehen Sie den Stecker und das Kabel aus dem Staubsauger.

Vergewissern Sie sich vor der Inbetriebnahme des Staubsaugers, dass der SAFBAG-Beutel im Staubsaugerfach installiert ist und dass die Ansaug- und Abluftfilter montiert sind.

5. Drücken Sie die Ein/Aus-Taste, um den Staubsauger zu starten.

6- Der Staubsauger ist mit einem elektronischen Saugkraftregler ausgestattet, mit dem Sie die Saugkraft des Geräts erhöhen oder verringern können.

## Entnahme des Saftag-Beutels

1. Wenn die Anzeige rot leuchtet, ist es an der Zeit, einen neuen Beutel einzusetzen.

Öffnen Sie die vordere Abdeckung durch Einrasten.

Nehmen Sie den Beutelhalter heraus und entfernen Sie den vollen Staubbeutel.

2. Austauschen des Auslassfilters: Öffnen Sie die Auslassabdeckung mit einem Clip und nehmen Sie sie mit den Händen ab, um den Filter auszutauschen.

3. Der Motorschutzfilter sollte einmal im Jahr entfernt und gespült werden und kann nach dem Trocknen wieder verwendet werden. Wenn der Filter beschädigt ist, sollte ein neuer Filter eingesetzt werden.

Starten Sie die Reinigung nicht ohne installierten SAFBAG-Staubbeutel.

## Nach dem Betrieb

1. Schalten Sie den Staubsauger aus, indem Sie die Ein/Aus-Taste drücken.

2. Ziehen Sie das Stromkabel aus der Steckdose.

3. Wickeln Sie das Netzkabel auf die Kabelaufwicklung indem Sie den Schalter zur automatischen Kabelaufwicklung drücken.

4. Entfernen Sie die Düse oder Bürste aus dem Saugrohr.

5. Ziehen Sie den Schlauch vom Staubsauger ab.

6. Sie können den Staubsauger in aufrechter oder horizontaler Position lagern..

## PRODUKTENTSORGUNG



Dieses Produkt entspricht der Richtlinie 2012/19/EU des Europäischen Parlaments und des Rates über Elektro- und Elektronik-Altgeräte (WEEE), die den rechtlichen Rahmen für die Entsorgung und Wiederverwendung von Elektro- und Elektronik-Altgeräten in der

Europäischen Union festlegt. Das Produkt nicht mit Kommunalabfällen entsorgen. Bringen Sie dieses Produkt zur nächstgelegenen Sammelstelle für gebrauchte Elektrogeräte.

DĚKUJEME, ŽE JSTE SI VYBRALI ZNAČKU ZELMER. PŘEJEME VÁM, ABYSTE BYLI S NAŠÍM VÝROBKEM SPOKOJENI

## VAROVÁNÍ

PŘED POUŽITÍM VÝROBKU SI POZORNĚ PŘEČTĚTE NÁVOD K POUŽITÍ. USCHOVEJTE JEJ NA BEZPEČNÉM MÍSTĚ PRO BUDOUCÍ POUŽITÍ

## POPIS

1. Zámková spona
2. Přední kryt
3. Indikátor plného prachového sáčku
4. Zadní kryt
5. Tlačítko pro převržení kabelu
6. Tlačítko regulace rychlosti
7. Tlačítko zapnutí/vypnutí
8. Napájecí kabel
9. Velká kolečka

## BEZPEČNOSTNÍ POKYNY

Tento spotřebič mohou používat děti ve věku 8 let nebo starší a osoby se sníženými fyzickými, smyslovými nebo mentálními schopnostmi nebo s nedostatkem zkušeností a znalostí, pokud jsou pod dohledem nebo dříve obdržely pokyny pro bezpečné používání spotřebiče a porozuměly rizikům, které s tím souvisí. Děti si nesmí hrát se spotřebičem. Čištění a údržbu spotřebiče nesmí provádět děti bez dozoru.

Pokud je přívodní kabel poškozen, musí jej z bezpečnostních důvodů vyměnit výrobce, autorizovaný servis nebo osoba s požadovanou kvalifikací.

Před čištěním nebo údržbou spotřebiče odpojte zástrčku ze zásuvky.

Spotřebič je určen k použití v maximální nadmořské výšce 2000 m n. m.

## DŮLEŽITÁ VAROVÁNÍ

Před připojením zařízení k síti zkontrolujte, zda je napájecí napětí stejné, jak je uvedeno na typovém štítku zařízení.

Během používání nesmí být napájecí kabel zamotaný ani omotaný kolem výrobku.

Netahejte za napájecí kabel, když jej odpojujete od sítě.

Nepoužívejte, nepřipojujte ani neodpojujte spotřebič od sítě mokryma rukama nebo nohama.

Spotřebič je nutné čistit podle pokynů uvedených v části věnované čištění a údržbě.

V případě poruchy nebo poškození výrobek okamžitě odpojte od sítě a kontaktujte autorizované oddělení technické podpory.

Aby se zabránilo vzniku nebezpečí, neotevírejte zařízení. Opravy nebo práce na zařízení smí provádět pouze kvalifikovaný technický personál z oficiálního technického servisu značky.

Nesprávné použití nebo nesprávná obsluha výrobku má za následek ztrátu záruky. Opravy výrobku smí provádět pouze oficiální středisko technického servisu.

Toto zařízení je určeno výhradně pro domácí použití a v žádném případě nesmí být použito pro komerční nebo průmyslové účely. V případě nesprávného používání nebo zacházení s výrobkem se na výrobek nebude vztahovat záruka.

Nepoužívejte spotřebič k vysávání kapalin (voda apod.), ostrých předmětů (špendlíků, hřebíků, skla atd.), žhavicích předmětů (zápalek, cigaret).

Nikdy nepoužívejte turbo kartáč na: leštění podlah, odsávání (kapalin, mokrého nebo vlhkého prachu, horkého popela, hořících předmětů, jako jsou cigarety, zápalky, ostré a tvrdé předměty, např.: holicí strojky, špendlíky, napínáčky, kousky skla apod.), vysávání mouky, cementu, sádry, toneru pro tiskárny nebo kopírky apod.

Společnost **B&B TRENDS SL** odmítá veškerou odpovědnost za škody, které mohou být způsobeny osobám, zvířatům nebo předmětům v důsledku nedodržení výše uvedených varování.

## Ovládání vysavače

1. Připojte hadici k vysavači: zasuňte konec hadice do otvoru na hadici.
2. Teleskopickou sací trubici nastavte na požadovanou délku pohybem jezdce ve směru šipky a vysuňte/zasuňte trubici.
3. Na konec teleskopické sací trubice upevněte hubici nebo kartáč podle potřeby.
4. Před zapnutím vysavače se ujistěte, zda je v komoře vysavače namontován sáček SAFBAG a také, zda je v zařízení namontován vstupní a výstupní filtr.
5. Zapněte vysavač stisknutím tlačítka zapnout/vypnout.
6. Vysavač je vybaven elektronickým regulátorem výkonu, který umožňuje zvýšit nebo snížit výkon zařízení.

## Demontáž sáčku Safbag

1. Jakmile indikátor zčervená, je čas vyměnit sáček za nový.

Otevřete přední kryt zacvaknutím.

Vyjměte držák sáčku a poté vyjměte plný prachový sáček.

2. Výměna výstupního filtru: Pro výměnu filtru sepněte a rukou sejměte kryt výstupního otvoru.

3. Ochranný filtr motoru je třeba jednou ročně vyjmout a opláchnout a po vysušení jej můžete použít. Pokud je filtr poškozený, je třeba vyměnit nový filtr.

Nezačínejte vysávat bez vloženého sáčku SAFBAG.

## Ukončení práce

1. Vypněte vysavač stisknutím tlačítka zapnout/vypnout.

2. Vytáhněte vidlici kabelu ze síťové zásuvky.

3. Smotejte kabel stisknutím tlačítka navíjení.

4. Vyjměte hubici nebo kartáč ze sací trubky.

5. Odpojte hadici od vysavače.

6. Vysavač lze skladovat ve svislé nebo vodorovné poloze.

## LIKVIDACE PRODUKTU



Tento výrobek je v souladu se směrnicí Směrnice Evropského parlamentu a Rady 2012/19/EU o odpadních elektrických a elektronických zařízeních (OEEZ), která stanoví právní rámec Evropské unie v rozsahu likvidace a opětovného využití použitých elektrických a elektronických zařízení.

■ Nevyhazujte tento výrobek do domovního odpadu. Odevzdejte jej v nejbližší sběrně nebo výkupně odpadních elektrických a elektronických zařízení.

ĎAKUJEME, ŽE STE SI VYBRALI ZNAČKU ZELMER, VERÍME, ŽE VÝROBOK SPLNÍ VAŠE OČAKÁVANIA

## VAROVANIE

PRED POUŽITÍM VÝROBKU SI DÔKLADNE PREČÍTAJTE NÁVOD NA JEHO POUŽÍVANIE, KTORÝ SI UCHOVAJTE NA BEZPEČNOM MIESTE, ABY STE HO MOHLI POUŽIŤ AJ V BUDÚCNOSTI.

## POPIS

1. Zámková spona
2. Predný kryt
3. Indikátor plného vrecka prachu
4. Zadný kryt
5. Tlačidlo navijania šnúry
6. Tlačidlo regulácie rýchlosti
7. Tlačidlo ON/OFF
8. Napájací kábel
9. Veľké kolesá

## BEZPEČNOSTNÉ POKYNY

Spotrebič môžu používať deti vo veku 8 rokov a staršie a osoby so zníženými fyzickými, zmyslovými alebo mentálnymi schopnosťami alebo osoby bez skúseností a znalostí, pod podmienkou, že sú pod dohľadom alebo boli poučené o jeho bezpečnom prevádzkovaní a uvedomujú si riziko spojené s jeho používaním. Zabráňte deťom používať spotrebič ako hračku. Deti bez dohľadu dospelého nesmú spotrebič čistiť ani vykonávať jeho údržbu.

V prípade poškodenia napájacieho kábla, poškodený kábel musí vymeniť výrobca, jeho autorizovaný servis alebo osoby s požadovanou kvalifikáciou, aby ste predišli vzniku ohrozenia.

Pred čistením a údržbou vyťahnite zástrčku spotrebiča z elektrickej zásuvky.

Spotrebič je určený na používanie v maximálnej nadmorskej výške do 2000 m. n. m.

## DÔLEŽITÉ VAROVANIA

Pred zapojením spotrebiča do siete skontrolujte, či sa sieťové napätie zhoduje s napätím uvedeným na výkonovom štítku na spotrebiči.

Napájací kábel sa počas prevádzky nesmie zamotať ani ovinúť okolo prístroja.

Ak chcete odpojiť spotrebič z elektrickej zásuvky, neťahajte za sieťový kábel.

Nepoužívajte, neprípájajte ani neodpájajte spotrebič z napájacej siete mokrými rukami a/alebo chodidlami.

Čistenie spotrebiča vykonávajte podľa pokynov uvedených v časti o údržbe a čistení.

V prípade poruchy alebo poškodenia výrobok okamžite odpojte z napájacej siete a kontaktujte autorizovaný servis.

V prípade poruchy spotrebič neotvárajte, aby ste predišli riziku ohrozenia.

Servis a opravy spotrebiča môžu vykonávať iba kvalifikovaní technickí pracovníci autorizovaného technického servisu značky.

Nesprávne používanie alebo nevhodné zaobchádzanie s výrobkom bude mať za následok zrušenie záruky a zodpovednosti. Servis a opravy spotrebiča môžu vykonávať iba autorizovaný servis značky.

Spotrebič je určený na používanie v domácnostiach, nikdy ho nepoužívajte pre komerčné ani priemyselné účely.

Spotrebič nepoužívajte na vysávanie tekutín (voda a pod.), ostrých predmetov (špendlíky, kince, sklo, a pod.), horúcich predmetov (zápalky, cigarety).

Turbokéfa nie je vhodná na: leštenie podlahy, odsávanie (tekutín, mokrého alebo vlhkého prachu, horúceho popolu, horiacich predmetov ako sú: cigarety, zápalky, ostré a tvrdé predmety ako sú: holiace žiletky, špendlíky, pripínáčky, črepy skla a pod.), múka, cement, sadra, toner do tlačiarní alebo kopírok a pod.

**B&B TRENDS SL.** nie je zodpovedná za žiadne škody, ktoré by mohli byť spôsobené ľuďom, zvieratám alebo na predmetoch z dôvodu nedodržovania týchto upozornení riadnym spôsobom.

## Zostavenie a prevádzka

1. Nasadenie hadice do vysávača: koniec hadice vložte do otvoru na hadicu.
2. Teleskopickú saciu trubicu nastavte na želanú dĺžku presunutím zaistovacieho prvku v smere šípky a trubicu vysuňte/zasuňte.
3. Na koniec teleskopickkej sacej trubice nasadzte podľa potreby hubicu alebo kefu.
4. Pred zapnutím vysávača skontrolujte, či je v komore vysávača namontované vrečko SAFBAG a či má spotrebič nainštalovaný vstupný a výstupný filter.
5. Vysávač zapnite stlačením tlačidla zapni/vypni.
6. Vysávač je vybavený elektronickým ovládačom intenzity sacieho výkonu, ktorý umožňuje zvýšiť alebo znížiť výkon zariadenia



## Demontáž vrecka Safbag

1. Keď sa indikátor zmení na červený, je čas vymeniť vrecko za nové.

Predný kryt otvorte zaklapnutím.

Vyberte držiak vrecka a potom vyberte plné vrecko na prach.

2. Výmena výstupného filtra: na výmenu filtra zaklapnite a rukami odstráňte kryt výstupného otvoru.

3. Ochranný filter motora by sa mal raz ročne vybrať a opláchnuť a po vysušení ho môžete používať. Ak je filter poškodený, treba vymeniť nový filter.

Vysávač nepoužívajte bez nainštalovaného vrecka SAFBAG.

## Po skončení vysávania

1. Stlačením vypínača zapnúť/vypnúť na zariadení vypnite vysávač.

2. Odpojte zástrčku sieťovej šnúry z elektrickej siete.

3. Zatláčajte a pridržiajte ovládač navinutia sieťovej šnúry a naviňte sieťovú šnúru.

4. Zo sacej trubice zložte hubicu alebo kefu.

5. Odpojte hadicu z vysávača.

6. Vysávač môže byť uskladnený v horizontálnej alebo vertikálnej polohe..

## EKOLOGICKÁ LIKVIDÁCIA VÝROBKU



Výrobok spĺňa požiadavky základnej smernice Európskeho parlamentu a Rady 2012/19/EÚ o odpade z elektrických a elektronických zariadení (OEEZ), ktorá určuje právny rámec platný v Európskej únii v oblasti zneškodňovania a opätovného použitia/recyklácie vyradených elektronických a elektrických zariadení. Výrobok nevyhadzujte do komunálneho odpadu. Odovzdajte ho v najbližšom zbernom mieste pre vyradené elektronické a elektrické prístroje

**KÖSZÖNJÜK, HOGY ZELMER MÁRKÁT VÁLASZTOTTA. REMÉLJÜK ELÉGEDETT LESZ A TERMÉKÜNKKEL**

## **FIGYELMEZTETÉS**

A TERMÉK HASZNÁLATÁNAK MEGKEZDÉSE ELŐTT OLVASSA EL FIGYELMESEN A HASZNÁLATI UTASÍTÁST, MAJD TEGYE EL BIZTONSÁGOS HELYRE KÉSŐBBI HASZNÁLATRA.

## **TERMÉK LEÍRÁSA**

1. Rögzítő klipsz
2. Elülső fedél
3. Porzsák tele jelzés
4. Hátsó borító
5. Zsinór visszatekerés gomb
6. Sebességszabályozó gomb
7. ON/OFF gomb
8. Tápkábel
9. Nagy kerekek

## **BIZTONSÁGI INFORMÁCIÓK**

Gyermekek a készüléket csakis 8 évet betöltött vagy annál idősebb korban használhatják, továbbá csökkent fizikai és/vagy szellemi képességekkel rendelkezők, illetve a megfelelő tudással vagy tapasztalattal nem rendelkezők is csak felügyelet mellett, vagy a biztonságos használatra vonatkozó utasítások, illetve használatból eredő kockázatok ismeretében vehetik igénybe. Gyerekeknek a berendezéssel játszani nem szabad. A készülék tisztítását és karbantartását a gyerekeknek felügyelet nélkül végezni nem szabad.

Amennyiben a tápkábel megsérült, a kockázatok elkerülése érdekében cseréltesse ki a gyártóval, szakszervízzel vagy megfelelő képesítéssel rendelkező szakemberrel. A készülék tisztítása és karbantartása előtt mindig húzza ki a készüléket a hálózathoz.

A készülék maximum 2000 méteres tengerszint feletti magasságig használható.

## FONTOS FIGYELMEZTETÉSEK

A termék bekapcsolása előtt ellenőrizze, hogy a hálózati feszültség megfelel-e a termék követelményeinek (ezt a termék címkéjén ellenőrizheti). Használat során ügyeljen rá, hogy a tápkábel ne legyen összegubancolódva vagy a készülék köré tekeredve. Ne ráncigálja a tápkábelt a konnektorból való kihúzásakor. Ne kapcsolja hálózatra, illetve ne kapcsolja le, ne használja a terméket ha a keze vagy talpa vizes. A készüléket a karbantartásra és tisztításra vonatkozó utasítások szerint tisztítsa. Azonnal kapcsolja le a hálózatról a készüléket üzemzavar vagy sérülés esetén, és lépjen kapcsolatba a hivatalos műszaki osztállyal. A veszély elkerülése érdekében ne nyissa fel a készüléket. Javításokat vagy egyéb munkálatokat a készüléken csakis a hivatalos márkaszervízben dolgozó szakember végezhet. A termék nem megfelelő vagy helytelen kezelése a garanciális jogok megszűnésével jár. A készülék javítását csakis hivatalos szervizközpont végezheti. A készülék csakis otthoni használatra készült, semmilyen körülmények között kommerciális vagy ipari célokból ne használja. A készülék nem rendeltetésszerű használata vagy kezelése garanciális jogok megszűnésével jár.

Ne használja a készüléket folyadék (víz, stb.), éles tárgyak (tű, szeg, üveg, stb.), égő tárgyak (gyufa, cigaretta) porszívózásához.

Sose használja a turbó keféket az alábbiakhoz: padlócsiszolás, szívás (folyadék, vizes vagy nedves por, forró hamu, égő tárgyak, mint cigaretta, gyufa, éles és kemény tárgyak, úgymint: borotva, tű, gombostű, üvegdarabok, stb.), liszt, cement, gipsz, nyomtató vagy fénymásoló tintapatronjának porszívózásához.

A **B&B TRENDS SL** a jelen használati utasításban foglaltak be nem tartásából eredő személyi, állati, illetve tárgyi sérülésekért felelősséget nem vállal.

## A porszívó használata

1. A tömlőt csatlakoztassa a porszívóhoz: a tömlő végét tegye be a tömlőnyílásba.
2. A teleszkópos szívócsövet állítsa be a kívánt hosszúságra, a nyíl szerinti irányban, és tolja be/ húzza ki a csövet.
3. A teleszkópos szívócső végére tegye fel a megfelelő szívófejet vagy kefét.
4. A porszívó elindítása előtt győződjön meg arról, hogy a porszívó kamrájában SAFEBAG zsák van, illetve, hogy a készülékben a bemeneti és kimeneti szűrő benne van.
5. A be-/kikapcsoló gombbal indítsa el a porszívót.
6. A porszívó elektromos teljesítmény szabályozóval rendelkezik, mely lehetővé teszi a teljesítmény növelését vagy csökkentését.

## Safebag porzsák cseréje

1. Ha a jelző pirosra vált, ideje új zacskóra cserélni.  
Nyissa ki az elülső fedelet a csíptetéssel.  
Vegye ki a zsáktartót, majd vegye ki a teli porzsákokot.
2. Cserélje ki a kimeneti szűrőt: a szűrő cseréjéhez csíptesse le és vegye le kézzel a kimeneti fedelet.
3. A motorvédő szűrőt évente egyszer ki kell venni és ki kell öblíteni, és száradás után használható. Ha a szűrő sérült, új szűrőt kell cserélni.

A porszívózást megkezdeni a behelyezett SAFEBAG porzsák nélkül **NEM SZABAD!**

## Munka befejezése

1. A be-/kikapcsoló gombbal kapcsolja ki a porszívót.
2. Húzza ki a dugót a hálózati konnektorból.
3. A kábeltekerő gomb megnyomásával tekerje fel a kábelt.
4. Vegye le a szívófejet vagy a kefét a szívócsőről.
5. Vegye le a szívótömlőt a porszívóról.
6. A porszívót függőleges vagy vízszintes pozícióban tárolja.

## A TERMÉK SELEJTÉZÉSE



Ez a termék megfelel az elektromos és elektronikus berendezések hulladékairól szóló 2012/19 / EU európai parlamenti és tanácsi irányelveknek (WEEE), amely meghatározza az Európai Unióban az elektromos és elektronikus berendezések hulladékainak ártalmatlanítására és újrahasznosítására vonatkozó jogi keretet. Ne dobja a terméket a szemétkébe. A már nem használt elektronikus és elektromos készülékeket vigye a legközelebbi gyűjtőhelyre.

**VĂ MULȚUMIM PENTRU ALEGEREA MĂRCII ZELMER, VĂ DORIM O UTILIZARE PLĂCUTĂ A DISPOZITIVULUI DVS.**

## **AVERTIZARE**

ÎNAINTE DE A UTILIZA PRODUSUL, CITIȚI CU ATENȚIE MANUALUL DE UTILIZARE. PĂSTRAȚI-L ÎNTR-UN LOC SIGUR PENTRU A-L PUTEA FOLOSI PE VIITOR.

## **DENUMIREA PRODUSULUI**

1. Clemă de blocare
2. Capacul frontal
3. Indicator de sac plin de praf
4. Capacul din spate
5. Butonul de derulare a cordonului
6. Butonul de control al vitezei
7. Butonul ON/OFF
8. Cablu de alimentare
9. Roți mari

## **INSTRUCȚIUNI PRIVIND SIGURANȚA**

Acest dispozitiv poate fi utilizat de copiii cu vârsta de peste 8 ani și de persoane cu abilități fizice, senzoriale sau cognitive reduse sau care nu dețin experiența și cunoștințele necesare, cu condiția să fie supravegheați sau să fii primit anterior instrucțiuni despre modul de utilizare a dispozitivului într-un mod sigur și dacă înțeleg pericolele legate de acesta. Copiii nu se pot juca cu dispozitivul. Curățarea și întreținerea dispozitivului nu pot fi făcute de copii fără supravegherea unui adult.

În cazul în care cablul de alimentare este deteriorat, pentru a evita orice pericol, acesta trebuie înlocuit de producător, agentul de service sau de persoane care dețin o calificare similară. Înainte de a umple rezervorul cu apă, scoateți ștecărul din priză.

Dispozitivul este destinat utilizării la o altitudine de până la 2000 m deasupra nivelului mării.

## AVERTISMENT IMPORTANT

Înainte de a conecta dispozitivul la rețea, verificați dacă tensiunea de alimentare este aceeași cu cea indicată pe plăcuța tehnică a dispozitivului.

În timpul utilizării, cablul de alimentare nu trebuie să fie răsucit sau înfășurat în jurul produsului.

Nu trageți de cablul de alimentare pentru a-l deconecta.

Nu folosiți, conectați sau deconectați dispozitivul de la sursa de alimentare cu mâinile sau picioarele umede.

Curățați dispozitivul conform instrucțiunilor din secțiunea privind curățarea și întreținerea.

Deconectați imediat produsul de la rețea în caz de defecțiune sau deteriorare și contactați serviciul oficial de asistență tehnică.

Pentru a evita orice pericol, nu desfaceți dispozitivul. Numai personalul tehnic calificat de la serviciul tehnic oficial al mărcii poate efectua reparații sau proceduri pe dispozitiv.

Utilizarea sau manipularea necorespunzătoare a produsului va anula garanția. Numai centrul de service tehnic oficial poate repara produsul.

Acest dispozitiv este destinat doar uzului casnic și nu trebuie utilizat în niciun caz pentru uz comercial sau industrial. În cazul folosirii sau manipulării incorecte a produsului, acesta nu va beneficia de garanție.

Nu utilizați dispozitivul pentru aspirarea lichidelor (apă etc.), a obiectelor ascuțite (ace, cuie, sticlă etc.), a obiectelor incandescente (chibrituri, țigări).

Nu folosiți niciodată peria turbo pentru: lustruirea podelei, aspirare (lichide, praf ud sau umed, cenușă fierbinte, obiecte în flăcări, precum țigări, chibrituri, obiecte ascuțite și dure precum: aparate de ras, ace, capse, bucăți de sticlă etc. ), făină, ciment, tencuială, toner pentru imprimante sau copiatoare etc.

**B&B TRENDS SL.** nu-și asumă răspunderea pentru daunele care pot apărea în cazul persoanelor, animalelor sau obiectelor din cauza nerespectării acestor avertismente.

## Montarea aspiratorului

1. Conectați furtunul la aspirator: introduceți capătul furtunului în priză.
  2. Setează lungimea dorită a tubului de aspirare telescopic mișcând glisorul în direcția săgeții și extindeți / strângeți înapoi tubul.
  3. Montați duza de aspirare sau peria corespunzătoare la capătul tubului de aspirație telescopic.
  4. Scoateți ștecărul și cablul din aspirator.
- Înainte de a porni aspiratorul asigurați-vă dacă în recipientul aspiratorului este așezat sacul SAFBAG și de asemenea dacă este instalat filtrul de intrare și ieșire.
5. Porniți aspiratorul apăsând butonul pornire/oprire
  6. Aspiratorul este dotat cu un regulator electronic de putere care vă permite să măriți sau să micșorați puterea dispozitivului.

## Demontarea sacului Safbag

1. Când indicatorul devine roșu, este timpul să înlocuiți punga cu una nouă.

2. Deschideți capacul din față prin clipsare.

Scoateți suportul pentru sac, apoi scoateți sacul de praf plin.

3. Schimbați filtrul de ieșire: Clipați și scoateți cu mâinile capacul de ieșire pentru a schimba filtrul.

3. Filtrul de protecție a motorului trebuie îndepărtat și clătit o dată pe an și poate fi utilizat după ce este uscat. În cazul în care filtrul este deteriorat, trebuie înlocuit un filtru nou.

Nu începeți să curățați fără a instala înainte sacul SAFBAG.

## Finalizarea utilizării

1. Opriti aspiratorul apăsând butonul pornire/oprire.

2. Scoateți ștecărul din priza de perete.

3. Rulați înapoi cablul apăsând butonul de derulare.

4. Scoateți duza sau peria de pe țeavă de aspirare.

5. Deconectați furtunul de la aspirator.

6. Aspiratorul poate fi depozitat în poziție verticală sau orizontală.

## ELIMINAREA PRODUSULUI



Acest produs este conform cu Directiva Parlamentului European și a Consiliului 2012/19 / UE privind deșeurile care provin de la echipamente electrice și electronice (DEEE), care stabilește cadrul legal obligatoriu în Uniunea Europeană pentru eliminarea și refolosirea dispozitivelor electronice și electrice folosite. Nu aruncați acest produs la gunoi. Duceți-l la cel mai apropiat punct de colectare al dispozitivelor electronice și electrice.

**БЛАГОДАРИМ ЗА ВЫБОР МАРКИ ZELMER, ЖЕЛАЕМ ВАМ ПОЛЬЗОВАТЬСЯ УСТРОЙСТВОМ С УДОВОЛЬСТВИЕМ**

## **ПРЕДУПРЕЖДЕНИЕ**

ПЕРЕД ИСПОЛЬЗОВАНИЕМ УСТРОЙСТВА НЕОБХОДИМО ВНИМАТЕЛЬНО ПРОЧИТАТЬ ИНСТРУКЦИЮ ПО ПРИМЕНЕНИЮ. ХРАНИТЕ ЕЕ В БЕЗОПАСНОМ МЕСТЕ ДЛЯ ИСПОЛЬЗОВАНИЯ В БУДУЩЕМ.

## **ОПИСАНИЕ ИЗДЕЛИЯ**

1. Зажим для фиксации
2. Передняя крышка
3. Индикатор заполнения мешка пылью
4. Задняя крышка
5. Кнопка сматывания шнура
6. Кнопка регулировки скорости
7. Кнопка включения/выключения
8. Шнур питания
9. Большие колеса

## **ПРАВИЛА ТЕХНИКИ БЕЗОПАСНОСТИ**

Данное устройство могут использовать дети в возрасте 8 лет и старше и лица с ограниченными физическими, сенсорными или умственными способностями, или без опыта и знаний, если они прошли контроль или инструктаж относительно безопасного применения прибора и понимают связанные с этим опасности. Не позволяйте детям играть с устройством. Очистка и пользовательское обслуживание не должны проводиться детьми без присмотра.

Если шнур поврежден, во избежание опасности, его должен заменить производитель, служба гарантийного обслуживания или квалифицированные лица.

Перед очисткой или техобслуживанием устройства выньте вилку из розетки.

Данное устройство предназначено для использования на максимальной высоте до 2000 м над уровнем моря.



## ВАЖНЫЕ ПРЕДУПРЕЖДЕНИЯ

Перед подключением изделия убедитесь, что напряжение в сети такое же, как указано на ярлыке изделия.

Во время эксплуатации сетевой кабель не должен спутываться или наматываться на прибор. Не тяните за кабель, чтобы отключить прибор от розетки или для переноски изделия.

Не используйте, не подключайте и не отключайте прибор от сети мокрыми руками или ногами.

Для очистки действуйте согласно разделу «Очистка и хранение» данного руководства.

В случае поломки или повреждения устройства немедленно отключите его от сети и обратитесь в официальную службу технической поддержки.

Во избежание несчастных случаев не открывайте устройство. Выполнять ремонтные работы или техническое обслуживание прибора может только уполномоченный персонал официальной службы технической поддержки бренда.

Любое неправильное использование или неправильное обращение с изделием аннулирует гарантию. Выполнять ремонт изделия может только уполномоченный центр службы технической поддержки.

Данный прибор предназначен для домашнего использования и ни при каких обстоятельствах не должен использоваться в коммерческих или промышленных целях. В случае неправильного использования или постороннего вмешательства в изделие гарантия на него не будет распространяться.

Не используйте прибор для уборки жидкостей (воды и т. д.), острых предметов (шпилек, булавок, гвоздей, стекла и т. д.), раскаленных предметов (спички, сигареты).

Никогда не используйте турбощетку для: полированных полов, всасывания (жидкостей, мокрой или влажной пыли, горячего пепла, горящих предметов, таких как сигареты и спички, острых и твердых предметов, таких как бритвы, булавки, канцелярские кнопки, осколки стекла и пр.), муки, цемента, гипса, тонера для принтера или ксерокса и пр.

Компания «**B&B TRENDS S.L.**» не несет никакой ответственности за ущерб, который может быть причинен людям, животным или предметам в результате несоблюдения данных инструкций.

## Работа пылесоса

1. Подключите шланг к пылесосу: вставьте конец шланга в гнездо для шланга.
2. Отрегулируйте длину телескопической всасывающей трубки, передвинув ползунок по стрелку и вытянув/стянув трубку.
3. Подключите другую насадку или щетку к телескопической трубке для других целей очистки.
4. Перед работой убедитесь, что в камеру пылесоса установлен SAFBAG и что в устройство установлены впускной и выпускной фильтры.
5. Включите пылесос, нажав на кнопку включения/выключения.
- 6- Пылесос оборудован электронным регулятором мощности для уменьшения или увеличения мощности.

## Разборка пылесборника Safbag

1. Когда индикатор станет красным, пора заменить мешок на новый. Откройте переднюю крышку, защелкнув ее. Выньте держатель мешка, затем извлеките заполненный мешок для сбора пыли.
2. Замена выпускного фильтра: зажмите и снимите руками крышку выпускного отверстия для замены фильтра.
3. Защитный фильтр двигателя следует снимать и промывать раз в год, после чего его можно использовать после высыхания. Если фильтр поврежден, необходимо заменить его на новый.

Не начинайте уборку без мешка SAFBAG.

## Конец работы

1. Выключите пылесос, нажав на кнопку включения/выключения.
2. Отключите прибор от сети.
3. Намотайте кабель, нажав на кнопку намотки кабеля.
4. Отсоедините щетку или насадку от всасывающей трубки.
5. Отсоедините шланг от пылесоса.
6. Пылесос можно хранить вертикально или горизонтально.

## УТИЛИЗАЦИЯ ИЗДЕЛИЯ



Данное изделие соответствует Европейской Директиве 2012/19/EU по электрическим и электронным устройствам, известной как WEEE (Директива ЕС об отходах электрического и электронного оборудования), которая является правовой основой, применимой в Европейском Союзе для утилизации и повторного использования отработанных электронных и электрических устройств. Не выбрасывайте данное изделие в контейнер для мусора; вместо этого обратитесь в ближайший пункт по сбору электрических и электронных отходов.

**БЛАГОДАРИМ ВИ ЗА ИЗБОР НА МАРКА ZELMER. ЖЕЛАЕМ ВИ УДОВЛЕТВОРЕНИЕ ОТ УПОТРЕБА НА УСТРОЙСТВОТО**

## **ВНИМАНИЕ**

ПРОЧЕТЕТЕ ВНИМАТЕЛНО ИНСТРУКЦИИТЕ ЗА УПОТРЕБА, ПРЕДИ ДА ИЗПОЛЗВАТЕ ПРОДУКТА. СЪХРАНЯВАЙТЕ ГИ НА СИГУРНО МЯСТО ЗА БЪДЕЩА СПРАВКА.

## **ОПИСАНИЕ**

1. Заклучваща скоба
2. Преден капак
3. Индикатор за пълна торба с прах
4. Заден капак
5. Бутон за пренавиване на кабела
6. Бутон за регулиране на скоростта
7. Бутон за включване/изключване
8. Захранващ кабел
9. Големи колела

## **ИНСТРУКЦИИ ЗА БЕЗОПАСНОСТ**

Това устройство може да се използва от деца на 8 и повече години, и от хора с намалени физически, сензорни или умствени способности или без на опит и знания, при условие, че са под наблюдение, или преди това са получили инструкции за безопасно използване на устройството и да разберат свързаните с това рискове. Децата не трябва да си играят с устройството. Почистването и поддръжката на потребителя не трябва да се извършват от деца, оставени без надзор. Ако захранващият кабел е повреден, с цел да се избегне опасност, той трябва да бъде заменен от производителя, оторизиран сервиз, или квалифицирано лице.

Преди почистване, или консервация на уреда, извадете щепсела от контакта.

Устройството е предназначено за използване на максимална надморска височина от 2000 метра н.м.р.

## ВАЖНИ ПРЕДУПРЕЖДЕНИЯ

Преди да свържете устройството към електрическата мрежа, проверете дали захранващото напрежение е същото, както е посочено на табелката с данни на устройството.

Когато се използва, захранващият кабел не трябва да бъде усукан, или увит около устройството.

Не дърпайте захранващия кабел, за да го изключите.

Не използвайте, не включвайте и не изключвайте устройството от захранването с мокри ръце или крака.

Почистете устройството в съответствие с инструкциите в раздела за почистване и поддръжка.

Незабавно изключете продукта от електрическата мрежа в случай на авария или повреда и се свържете с оторизиран сервиз за техническа поддръжка.

За да се предотврати риск от опасност, устройството не трябва да се отваря. Само квалифициран технически персонал от официалната техническа поддръжка на марката може да извършва ремонт на устройството.

Неправилната употреба или неправилното боравене с продукта анулира гаранцията. Само оторизиран сервизен център може да поправи продукта.

Този уред е предназначен само за битова употреба и в никакъв случай не трябва да се използва за търговска или промишлена употреба. Продуктът няма да бъде обект на гаранция, ако с продукта е злоупотребено или е бил манипулиран.

Не използвайте устройството за изсмукване на течности (вода и др.), остри предмети (игли, пирони, стъкло и др.), горящи предмети (кибрит, цигари).

Никога не използвайте турбо - четката за: полиране на пода, засмукване (на течности, мокър или влажен прах, гореща пепел, горящи предмети като цигари, кибрит, остри и твърди предмети като: самобръсначки, игли, щифтове, парчета стъкло и др. ), брашно, цимент, мазилка, тонер за принтери или копирни машини и др.

**V&B TRENDS SL.** не поема отговорност за щети върху хора, животни или предмети поради неспазване на тези предупреждения.

## Боравене с прахосмукачката

1. Свържете маркуча към прахосмукачката: поставете края на маркуча в гнездото за маркуча.
2. Настройте телескопичната смукателна тръба на необходимата дължина, като преместите плъзгача по посока на стрелката и извадете/вкарайте тръбата.
3. Прикрепете подходяща накрайник или четка към края на телескопичната смукателна тръба.
4. Преди да стартирате прахосмукачката, уверете се, че торбичката SAFBAG е инсталирана в камерата на прахосмукачката и че входните и изходните филтри са монтирани в устройството.
5. Стартирайте прахосмукачката, като натиснете бутона за включване / изключване.
6. Прахосмукачката е снабдена с електронен регулатор на мощността, който ви позволява да увеличите или намалите мощността на устройството.

## Премахване на торбичка Safbag

1. Когато индикаторът се оцвети в червено, е време да замените торбата с нова. Отворете предния капак, като го закопчаете. Извадете държача на торбичката, след което извадете пълната торбичка за прах.
2. Смяна на изходния филтър: За да смените филтъра, щракнете с щипка надолу и свалете капака на изхода с ръце.
3. Филтърът за защита на двигателя трябва да се отстранява и изплаква веднъж годишно и може да се използва след като изсъхне. Ако филтърът е повреден, трябва да се смени с нов. .

## Приключване на работа с прахосмукачката

1. Изключете прахосмукачката, като натиснете бутона за включване / изключване.
2. Изключете щепсела на кабела от контакта.
3. Навийте кабела, като натиснете бутона за навиване.
4. Извадете накрайника или четката от смукателната тръба.
5. Изключете маркуча от прахосмукачката.
6. Прахосмукачката може да се съхранява вертикално или хоризонтално.

## УТИЛИЗИРАНЕ НА ПРОДУКТА



Този продукт е в съответствие с Директивата на Европейския парламент и на Съвета 2012/19 / ЕС относно отпадъците от електрическо и електронно оборудване (ОЕЕО), която определя правната рамка в Европейския съюз за обезвреждане и повторна употреба на отпадъци от електронно и електрическо оборудване . Не изхвърляйте този продукт на боклука. Отнесете отпадъчните електронни и електрически устройства до най-близкия пункт за събиране.

ДЯКУЄМО ЗА ВИБІР МАРКИ ZELMER, БАЖАЄМО ВАМ КОРИСТУВАТИСЯ ПРИСТРОЄМ ІЗ ЗАДОВОЛЕННЯМ

## ПОПЕРЕДЖЕННЯ

ПЕРЕД ВИКОРИСТАННЯМ ПРИСТРОЮ НЕОБХІДНО УВАЖНО ПРОЧИТАТИ ІНСТРУКЦІЮ ІЗ ЗАСТОСУВАННЯ. ЗБЕРІГАЙТЕ ЇЇ У БЕЗПЕЧНОМУ МІСЦІ ДЛЯ ВИКОРИСТАННЯ В МАЙБУТНЬОМУ.

## ОПИС ПРИЛАДУ

1. Затискач для замка
2. Передня кришка
3. Індикатор заповнення мішка пилом
4. Задня кришка
5. Кнопка перемотування шнура
6. Кнопка регулювання швидкості
7. Кнопка увімкнення/вимкнення
8. Шнур живлення
9. Великі колеса

## ПРАВИЛА ТЕХНІКИ БЕЗПЕКИ

Цей прилад може використовуватись дітьми віком 8 років і більше, особами з обмеженими фізичними, сенсорними чи розумовими здібностями або особами без досвіду і знань, якщо вони пройшли контроль або інструктаж щодо безпечного застосування приладу і розуміють пов'язані з цим небезпеки. Не дозволяйте дітям гратися з приладом. Очищення та обслуговування користувача не повинні проводитись дітьми без нагляду.

Якщо шнур пошкоджено, щоб уникнути небезпеки, його має замінити виробник, служба гарантійного обслуговування або кваліфіковані особи.

Перед очищенням або техобслуговуванням приладу витягніть вилку з розетки.

Цей прилад призначено для використання на максимальній висоті до 2000 м над рівнем моря.

## ВАЖЛИВІ ПОПЕРЕДЖЕННЯ

Перед підключенням приладу до електромережі переконайтеся, що напруга в мережі відповідає вимогам, зазначеним на ярликовій виробу.

Під час експлуатації мережевий кабель не повинен сплутуватися або намотуватися на прилад. Не тягніть за кабель, щоб відключити прилад від розетки або для перенесення виробу.

Не використовуйте, не підключайте і не відключайте прилад від мережі мокрими руками або ногами.

Для очищення дійте згідно з розділом «Очищення та зберігання» цієї інструкції.

У разі поломки або пошкодження приладу негайно вимкніть його з мережі і зверніться до офіційної служби технічної підтримки.

Щоб уникнути нещасних випадків, не відкривайте пристрою. Виконувати ремонтні роботи або технічне обслуговування приладу може тільки вповноважений персонал офіційної служби технічної підтримки бренду.

Будь-яке неправильне використання або неправильне поводження з виробом анулює гарантію. Виконувати ремонт приладу може лише вповноважений центр служби технічної підтримки.

Цей прилад призначений лише для домашнього використання і за жодних обставин не повинен використовуватися в комерційних або промислових цілях. У разі неправильного використання або стороннього втручання у виріб гарантія на нього не поширюватиметься.

Не використовуйте прилад для прибирання рідин (води тощо), гострих предметів (шпильок, булавок, цвяхів, скла тощо), розпечених предметів (сірники, цигарки).

Ніколи не використовуйте турбощітку для: полірованих підлог, всмоктування (рідин, мокрого або вологого пилу, гарячого попелу, предметів, що горять, таких як цигарки і сірники, гострих і твердих предметів, таких як бритви, шпильки, канцелярські кнопки, уламки скла та ін.), борошна, цементу, гіпсу, тонуру для принтера або ксерокса, тощо.

Компанія «**B & B TRENDS S.L.**» не несе жодної відповідальності за шкоду, яка може бути заподіяна людям, тваринам або предметам у результаті недотримання інструкцій.

## Робота пилососа

1. Підключіть шланг до пилососа: вставте кінець шланга в гніздо для шланга.
2. Відрегулюйте довжину телескопічної всмоктувальної трубки, пересунувши повзунок за стрілкою і витягнувши / стягнувши трубку.
3. Підключіть іншу насадку або щітку до телескопічної трубки для інших цілей очищення.
4. Витягніть вилку і шнур з пилососа.
6. Перед роботою переконайтеся, що в камеру пилососа встановлено SAFBAG і що у пристрій встановлені впускний і випускний фільтри.
5. Увімкніть пилосос, натиснувши на кнопку увімкнення / вимкнення.
6. Пилосос обладнаний електронним регулятором потужності для зменшення або збільшення потужності.

## Розбирання мішку для пилу Safbag

1. Коли індикатор стане червоним, прийшов час замінити мішок на новий. Відкрийте передню кришку, підчепивши її. Вийміть тримач мішка, а потім вийміть повний мішок для пилу.
2. Замініть вихідний фільтр: затисніть затискач і зніміть кришку вихідного отвору руками для заміни фільтра.
3. Захисний фільтр двигуна слід знімати та промивати раз на рік, а після висихання можна використовувати. Якщо фільтр пошкоджено, слід замінити його новим.

Не починайте прибирання без мішка SAFBAG.

## Кінець роботи

1. Вимкніть пилосос, натиснувши на кнопку увімкнення / вимкнення.
2. Вимкніть прилад від мережі.
3. Намотайте кабель, натиснувши на кнопку намотування кабелю.
4. Від'єднайте щітку або насадку від всмоктувальної трубки.
5. Від'єднайте шланг від пилососа.
6. Пилосос можна зберігати вертикально або горизонтально.

## УТИЛІЗАЦІЯ ПРОДУКТУ



Цей прилад відповідає Європейській Директиві 2012/19/EU для електричних і електронних пристроїв, відомій як WEEE (Директива ЄС про відходи електричного та електронного устаткування), яка є правовою основою, що застосовується в Європейському Союзі для утилізації і повторного використання відпрацьованих електронних та електричних пристроїв. Не викидайте цього виробу в контейнер для сміття – зверніться до найближчого пункту збирання електричних та електронних відходів.



# KARTA GWARANCYJNA

**Eurogama sp. z o.o. z siedzibą w Warszawie przy ul.  
Aleje Jerozolimskie 200/225, 02-486 Warszawa**

NAZWA URZĄDZENIA: .....

TYP, MODEL: .....

DATA ZAKUPU: .....

1. Eurogama sp. z o.o. z siedzibą w Warszawie (KRS: 0000735164), wyłączny dystrybutor marki Zelmer w Polsce, udziela dobrowolnej gwarancji na stanowiące Państwa własność Urządzenie objęte niniejszą gwarancją (dalej jako: „Urządzenie”).
2. Zasady i warunki gwarancji opisane zostały w punkcie „Ogólne warunki gwarancji”.
3. Dystrybutor udziela również dodatkowej gwarancji na silnik urządzenia. Dodatkowa gwarancja przysługuje wyłącznie konsumentom.
4. Zasady i warunki dodatkowej gwarancji na silnik urządzenia zostały opisane w punkcie „Warunki dodatkowej gwarancji”.

## OGÓLNE WARUNKI GWARANCJI

### Podstawowe informacje

1. Niniejsza gwarancja udzielana jest przez dystrybutora, Eurogama sp. z o.o. z siedzibą w Warszawie przy ul. Aleje Jerozolimskie 200/225, 02-486 Warszawa, wpisaną do rejestru przedsiębiorców Krajowego Rejestru Sądowego prowadzonego przez Sąd Rejonowy dla Miasta Stołecznego Warszawy w Warszawie, XIV Wydział Gospodarczy Krajowego Rejestru Sądowego pod numerem 0000735164, NIP 5223128159, kapitał zakładowy 105 000,00 zł, zwaną w dalszej części Gwarantem.
2. Gwarancja obejmuje wady fizyczne Urządzenia wynikające z niewłaściwego wykonania Urządzenia bądź jego części, które czynią je nieprzydatnym do użytkowania zgodnie z przeznaczeniem.
3. Odpowiedzialność z tytułu gwarancji obejmuje tylko wady powstałe z przyczyn tkwiących w Urządzeniu istniejących w chwili wydania Urządzenia użytkownikowi końcowemu w pierwszej sprzedaży detalicznej.
4. Gwarancja jest ważna przez 24 miesiące w przypadku pierwszej sprzedaży detalicznej do celu użytku domowego niezwiązanego z prowadzoną działalnością zawodową i gospodarczą (konsument) oraz 12 miesięcy w przypadku pierwszej sprzedaży detalicznej związanej z prowadzoną działalnością zawodową i gospodarczą (przedsiębiorca) od daty wydania Urządzenia użytkownikowi końcowemu.
5. Gwarancja obowiązuje na terytorium Rzeczypospolitej Polskiej dla produktów zakupionych na terytorium Rzeczypospolitej Polskiej.
6. Gwarancją nie są objęte:
  - 1) uszkodzenia mechaniczne, np. odbarwienia lub ścieranie się zewnętrznej powłoki Urządzenia,
  - 2) uszkodzenia powstałe w wyniku nieprawidłowej konserwacji Urządzenia (chemicznej lub termicznej),

- 3) uszkodzenia powstałe w wyniku ingerencji wody lub innej cieczy,
  - 4) uszkodzenia powstałe w wyniku używania Urządzenia niezgodnie z instrukcją do niego dołączoną,
  - 5) uszkodzenia powstałe w wyniku podejmowania prób naprawy Urządzenia przez nieautoryzowany serwis,
  - 6) uszkodzenia powstałe w wyniku modyfikacji lub niepoprawnej instalacji oprogramowania,
  - 7) uszkodzenia części podlegających normalnemu zużyciu, takich jak szczotki, worki, filtry, rury giętkie,
  - 8) uszkodzenia powstałe w wyniku wylądowań atmosferycznych, przepięć, innych zakłóceń w sieciach elektrycznych,
  - 9) uszkodzenia spowodowane zaistnieniem siły wyższej (tj. np. pożarem, trzęsieniem ziemi, działaniami wojennymi lub innymi nieprzewidzianymi zdarzeniami zewnętrznymi).
7. W przypadku braku zgodności Urządzenia z umową uprawnionemu przysługują środki ochrony prawnej ze strony i na koszt Gwaranta, a udzielona gwarancja nie ma wpływu na możliwość skorzystania z tych środków ani ich zakres. W szczególności niniejsza gwarancja nie wyłącza, nie ogranicza ani nie zawiesza uprawnień z tytułu niezgodności rzeczy sprzedanej z umową. Wykonywanie uprawnień z tytułu gwarancji nie wpływa na odpowiedzialność sprzedawcy z tytułu niezgodności rzeczy sprzedanej z umową. W razie wykonywania uprawnień z gwarancji bieg terminu do wykonania uprawnień z tytułu niezgodności rzeczy sprzedanej z umową ulega zawieszeniu z dniem zawiadomienia sprzedawcy o wadzie. Termin ten biegnie dalej od dnia odmowy przez Gwaranta wykonania obowiązków wynikających z gwarancji albo bezskutecznego upływu czasu na ich wykonanie.

## **Procedura gwarancyjna**

8. Dokumentem uprawniającym do skorzystania z gwarancji jest dowód zakupu (np. paragon z kasy fiskalnej, faktura).
9. Zgłaszając usterkę należy skontaktować się z Gwarantem poprzez Autoryzowany Serwis Zelmer pod numerem telefonu 22 824 44 93 lub za pośrednictwem adresu e-mail: [serwis@zelmer.pl](mailto:serwis@zelmer.pl) lub dostarczyć Urządzenie do miejsca zakupu (punktu sprzedaży detalicznej). W przypadku dostarczenia Urządzenia do miejsca zakupu zgłoszenia do Autoryzowanego Serwisu Zelmer dokonuje sprzedawca detaliczny w imieniu uprawnionego.
10. Wysyłka Urządzenia do Autoryzowanego Serwisu Zelmer odbywa się za pośrednictwem wskazanego przez Gwaranta podmiotu świadczącego usługi kurierskie na koszt Gwaranta, po wcześniejszym dokonaniu zgłoszenia zgodnie z punktem 9 Ogólnych Warunków Gwarancji i uzyskaniu numeru zgłoszenia serwisowego (RMA).
11. Uprawniony obowiązany jest udostępnić Urządzenie do odbioru przez Autoryzowanego Serwisu Zelmer za pośrednictwem wskazanego przez Gwaranta podmiotu świadczącego usługi kurierskie. W przeciwnym razie koszty dostarczenia Urządzenia oraz odpowiedzialność za szkody powstałe w transporcie ponosi uprawniony.
12. Dostarczone Urządzenie powinno być kompletne. Do Urządzenia powinny być dołączone opis wady, kopia dowodu zakupu, adres zwrotny uprawnionego oraz telefon kontaktowy.
13. Urządzenie powinno zostać przygotowane do transportu zgodnie z wymogami określonymi przez wskazanego przez Gwaranta podmiotu świadczącego usługi kurierskie. W przypadku braku zabezpieczenia Urządzenia do transportu zgodnie z przedmiotowymi wymogami, Gwarant nie odpowiada za uszkodzenia w transporcie.
14. W przypadku uszkodzenia Urządzenia w transporcie zalecane jest spisanie protokołu szkody z przedstawicielem wskazanego przez Gwaranta podmiotu świadczącego usługi kurierskie.

15. Dostarczone Urządzenie powinno spełniać ogólnie przyjęte normy czystości, w szczególności zostać dostarczone w stanie wolnym od zabrudzeń i zanieczyszczeń zewnętrznych. W przeciwnym razie Gwarant ma prawo do odmowy naprawy Urządzenia i zwrotu Urządzenia na koszt uprawnionego.
16. Po dostarczeniu Urządzenia do Autoryzowanego Serwisu Zelmer wady ujawnione w okresie gwarancji zostaną usunięte przez Gwaranta.
17. Gwarant obowiązany jest udzielić odpowiedzi na informację o usterce w terminie 14 dni od dnia jej zgłoszenia do Autoryzowanego Serwisu Zelmer.
18. Wady Urządzenia ujawnione w okresie gwarancji zostaną usunięte w możliwie najkrótszym terminie, od 14 do 21 dni roboczych od daty dostarczenia Urządzenia do Autoryzowanego Serwisu Zelmer.
19. W razie braku możliwości usunięcia wady stwierdzonej przez Autoryzowany Serwis Zelmer, uprawnionemu przysługuje prawo do nieodpłatnej wymiany Urządzenia na nowe. Wymiany dokonuje Autoryzowany Serwis Zelmer.
20. W razie braku możliwości wymiany Urządzenia na nowe, uprawnionemu przysługuje zwrot środków na zakup Urządzenia. W celu uzyskania dodatkowych informacji dotyczących dokumentów korygujących należy skontaktować się z Działem Księgowym Gwaranta pod numerem telefonu 22 824 44 93 lub za pośrednictwem adresu e-mail: [dzialfinansowy@zelmer.pl](mailto:dzialfinansowy@zelmer.pl).
21. Po upływie okresu gwarancji Autoryzowany Serwis Zelmer może dokonać odpłatnej naprawy gwarancyjnej. Koszt naprawy jest ustalany indywidualnie w zależności od możliwości i skomplikowania naprawy. W celu sprawdzenia możliwości oraz kosztów naprawy prosimy o kontakt telefoniczny z Autoryzowanym Serwisem Zelmer pod numerem telefonu 22 824 44 93 lub za pośrednictwem adresu e-mail: [serwis@zelmer.pl](mailto:serwis@zelmer.pl).
22. Autoryzowany Serwis Zelmer prowadzi sprzedaż akcesoriów oraz części zamiennych w zależności od ich dostępności. W przypadku potrzeby zakupu prosimy o kontakt telefoniczny z Autoryzowanym Serwisem Zelmer pod numerem telefonu 22 824 44 93 lub za pośrednictwem adresu e-mail: [serwis@zelmer.pl](mailto:serwis@zelmer.pl) w celu sprawdzenia dostępności produktów oraz ich kosztu.
23. W przypadku dodatkowych pytań dotyczących napraw prosimy o kontakt telefoniczny z Autoryzowanym Serwisem Zelmer pod numerem telefonu 22 824 44 93 lub za pośrednictwem adresu e-mail: [serwis@zelmer.pl](mailto:serwis@zelmer.pl).

**EUROGAMA**  
Kierownik Serwisu  
Tomasz Nowicki

SERIE: ZLM \_\_\_\_\_

**PRODUCĂTOR: ZELMER**

**Produs**

**Ștampilă importator**

**Model**

**Serie aparat**

**Vănzător**

**Semnătura și ștampila vânzătorului**

**Factura nr**

**Data**

Am primit produsul în perfectă stare, însoțit de instrucțiuni de utilizare. Semnătură client: \_\_\_\_\_  
 Drepturile consumatorului sunt conforme cu prevederile OUG140/2021 și OG21/1992 cu completările și modificările ulterioare, republicate, precum și cu modificările introduse de OUG174/2008. **ATENȚIE!** Consumatorul are dreptul la măsuri corective din partea vânzătorului, fără costuri, în caz de neconformitate a bunurilor, iar aceste măsuri corective nu sunt afectate de prezenta garanție comercială. Termenul de garanție este de **2 ani** de la data achiziției pentru **persoane fizice** și **1 an** pentru **persoane juridice**. Durata medie de utilizare este de 3-5 ani, cu condiția respectării instrucțiunilor de folosire. Cumpărătorul are obligația utilizării produsului conform instrucțiunilor de utilizare și de asemenea are obligația de a păstra certificatul de garanție împreună cu documentul de plată. În cazul lipsei conformității, consumatorul are dreptul de a solicita vânzătorului, ca măsura reparatorie, repararea produsului sau înlocuirea acestuia, în fiecare caz fără plată, exceptând situația în care solicitarea este imposibilă sau disproporționată, luând în considerare toate circumstanțele, inclusiv următoarele: a) valoarea bunurilor în cazul în care nu ar fi existat neconformitatea; b) gravitatea neconformității sau c) dacă măsura corectivă alternativă ar putea fi executată fără vreun inconvenient semnificativ pentru consumator.

Operațiunile de service efectuate în perioada de garanție vor fi menționate pe documente separate. Aceste documente devin partea integrantă din Certificatul de Garanție. Produsele neridicate de la unitatea de service în termen de 60 de zile de la finalizarea operațiunilor vor fi declarate abandonate și predate centrelor de colectare. Prin semnarea prezentului certificat de garanție, cumpărătorul își asumă obligația de a lua la cunoștință condițiile de garanție înscrise în prezenta. Consumatorii beneficiază de înlocuirea bunurilor în cazul în care neconformitatea acestora este constatată la scurt timp după livrare, fără a depăși 30 de zile calendaristice.

Perioada de garanție se prelungește cu durata de timp cât aparatul s-a aflat în service.

NR	DATA SESIZĂRII	DATA TERMINĂRII REPARATIEI	PRELUNGIREA GARANȚIEI	UNITATE SERVICE	SEMNĂTURA DEPANATOR	SEMNĂTURA CUMPĂRĂTOR

### Ce nu acoperă garanția

Deteriorările deliberate sau din neglijență, datorate nerespectării instrucțiunilor de utilizare sau instalare, conectarea produsului la un voltaj necorespunzător, deteriorările cauzate de reacții chimice sau electro-chimice, rugină, coroziune, inclusiv cele produse de nivelul de duritate al apei sau condiții necorespunzătoare de mediu. Consumabilele, inclusiv baterii și lămpi. Componentele non-funcționale și decorative care nu afectează în mod obișnuit modul de folosire al produsului, inclusiv zgărieturi și diferențe de culoare. Deteriorările accidentale cauzate de obiecte sau substanțe străine. Deteriorarea următoarelor componente: sticlă ceramică, accesorii, țevile pentru alimentare și scurgere, lămpi, ecrane, învelșuri, cu excepția cazurilor în care aceste deteriorări se dovedesc a fi cauzate de defecte de fabricație. Folosirea produsului în alt scop decât cel casnic, de exemplu, în scopuri profesionale.

Consumatorul are obligația de a prezenta certificatul de garanție și factura (bonul de cumpărare) la întocmirea reclamației plasate la defectarea produsului.

Pe parcursul termenului de garanție, unitatea de service va repara sau înlocui produsul, după caz.

Repararea sau înlocuirea produselor se va efectua conform prevederilor legale în cadrul unei perioade de timp de 15 zile.

### Procedura de urmat pentru a obține aplicarea garanției comerciale

Pentru a putea beneficia de prezenta garanție comercială, consumatorul se poate prezenta fizic în magazinul de unde a fost achiziționat produsul sau poate contacta direct (telefonic sau prin e-mail) call center-ul Premium Appliances srl, datele de contact regasindu-se pe ultima pagină a prezentului certificat de garanție. **Reparațiile necorespunzătoare efectuate asupra aparatului pot afecta securitatea acestuia și pot produce defecțiuni iremediabile. Pentru a evita aceste situații vă recomandăm efectuarea oricăror reparații/verificări în exclusivitate la centrele autorizate.**

**DISTRIBUITOR: ZELMER ROMANIA**

**PARTENER SERVICE: S.C. PREMIUM APPLIANCES S.R.L.**

Strada Ecaterina Varga nr.2 - Aiud, Județul Alba.

Email: [emil.voican@premium-electrocasnice.ro](mailto:emil.voican@premium-electrocasnice.ro) / [office@okapigroup.ro](mailto:office@okapigroup.ro)

Telefon: 0769 224 338 / 0264 434 242

## EN / WARRANTY REPORT

B&B TRENDS, S.L. guarantees compliance of this product for the use for which it is intended for a period of two years. In the case of breakdown during the term of this warranty, users are entitled to repair or else the replacement of the product at no charge if the former is unavailable, unless one of these options proves impossible to fulfill or is disproportionate. In this case, you can then opt for a reduction in price or cancellation of the sale, which must be dealt with directly with the sales vendor. This also covers replacement of spare parts provided that the product has been used according to the recommendations specified in this manual for both cases, and has not been tampered with by any third party that is not authorised by B&B TRENDS, S.L. The warranty will not cover any parts subject to wear and tear. This warranty does not affect your rights as a consumer in accordance with the provisions in Directive 1999/44/EC for member states of the European Union.

## USE OF WARRANTY

Customers must contact a B&B TRENDS, S.L. authorised Technical Service for repair of the product. Since any tampering of the same by anyone not authorised by B&B TRENDS, S.L., or the careless or improper use of the same shall render this warranty null and void. The warranty must be fully completed and delivered along with the receipt or delivery docket for the effective exercise of rights under this warranty.

This warranty should be retained by the user as well as the invoice, receipt or the delivery docket to facilitate the exercise of these rights. For technical service and after-sales care outside the Polish territory, please submit your query to the point of sale where you purchased the item or check for further aftersales information at [www.zelmer.com](http://www.zelmer.com)

## DE / GARANTIE-ERKLÄRUNG

B&B TRENDS, S.L. garantiert die Konformität dieses Produkts für den Verwendungszweck, für den es bestimmt ist, für einen Zeitraum von zwei Jahren. Im Falle eines Ausfalls während der Laufzeit dieser Garantie sind die Benutzer dazu berechtigt, das Produkt kostenlos zu reparieren oder zu ersetzen, wenn die erste Option nicht möglich ist, es sei denn, eine dieser Optionen erweist sich als nicht erfüllbar oder ist unverhältnismäßig. In diesem Fall können Sie eine Preissenkung oder Stornierung des Verkaufs wählen, was direkt mit dem Verkäufer zu klären ist. Dies gilt auch für den Austausch von Ersatzteilen, sofern das Produkt im Falle beider Optionen gemäß den in dieser Anleitung enthaltenen Empfehlungen verwendet und nicht von einem Dritten manipuliert wurde, der nicht der B&B TRENDS, S.L. zugelassen ist. Die Garantie deckt keine Verschleißteile ab. Diese Garantie betrifft nicht Ihre Rechte als Verbraucher gemäß den Bestimmungen der Richtlinie 1999/44/EG für die Mitgliedstaaten der Europäischen Union.

## INANSPRUCHNAHME DER GARANTIE

Kunden müssen sich bezüglich der Reparatur des Produkts an einen von B&B TRENDS, S.L. zugelassenen technischen Kundendienst wenden.

Jede Manipulation durch Dritte, die nicht von B&B TRENDS, S.L. zugelassen ist, oder die unvorsichtige oder unsachgemäße Verwendung des Produkts führt zum Erlöschen dieser Garantie. Die Garantie muss vollständig ausgefüllt und zusammen mit dem Kaufbeleg oder Lieferschein zurückgesendet werden, um die im Rahmen dieser Garantie geltenden Rechte ausüben zu können.

Diese Garantie sollte vom Benutzer zusammen mit der Rechnung, dem Kaufbeleg oder dem Lieferschein aufbewahrt werden, um die Ausübung dieser Rechte zu erleichtern. Bei einem technischen Service und Kundendienst außerhalb des polnischen Hoheitsgebiets richten Sie Ihre Anfrage bitte an die Verkaufsstelle, bei der Sie das Produkt erworben haben, oder informieren Sie sich unter [www.zelmer.com](http://www.zelmer.com) über weitere Kundendienstinformationen.

## CZ / ZÁRUČNÍ ZPRÁVA

Společnost B&B TRENDS, S.L. poskytuje na tento produkt dvouletou záruční lhůtu v případě jeho použití v souladu s určením. Dojde-li během záruční lhůty k poruše, jsou uživatelé oprávněni nechat si produkt bezplatně opravit, případně vyměnit, není-li oprava možná, s výjimkou případů, kdy některou z těchto možností nelze provést nebo kdy je její provedení nepřiměřené. V takovém případě se můžete rozhodnout pro slevu z kupní ceny nebo zrušení prodeje, které musí být řešeno přímo s prodejcem. To zahrnuje i výměnu náhradních dílů za předpokladu, že byl produkt používán v souladu s doporučeními uvedenými v této příručce a že s ním nemanipulovala žádná třetí strana, která není autorizována společností B&B TRENDS, S.L. Záruka se nevztahuje na žádné součásti podléhající opotřebením. Tato záruka nemá vliv na vaše spotřebitelská práva v souladu s ustanoveními směrnice 1999/44/ES platné pro členské státy Evropské unie.

## POUŽITÍ ZÁRUKY

Pro opravu produktu musejí zákazníci kontaktovat technický servis autorizovaný společností B&B TRENDS, S.L.

Pokud s produktem manipulovala osoba bez autorizace společnosti B&B TRENDS, S.L. nebo byl produkt používán neopatrně či nesprávně, ztrácí tato záruka platnost. Pro účinné uplatnění vašich práv plynoucích z této záruky je třeba záruku kompletně vyplnit a přiložit k ní účtenku nebo dodací list.

Pro snazší uplatnění těchto práv doporučujeme, aby si uživatel ponechal tuto záruku a spolu s ní i fakturu, účtenku nebo dodací list. Pro technickou podporu a poprodejní péči mimo území Polska zašlete dotaz na prodejní místo, kde jste si výrobek zakoupili, nebo si projděte další informace o poprodejních službách na adrese [www.zelmer.com](http://www.zelmer.com)

## SK / ZÁRUKA

Spoločnosť B&B TRENDS, S.L. ručí, že tento výrobok spĺňa po dobu dvoch rokov požiadavky týkajúce sa použitia, na ktoré je určený. V prípade poruchy počas doby platnosti tejto záruky majú používatelia právo na bezplatnú opravu prípadne výmenu produktu, ak oprava nie je k dispozícii, okrem prípadu, že sa jedna z týchto možností nedá splniť alebo je neprimeraná. V tomto prípade si môžete zvoliť zníženie ceny alebo zrušenie predaja, čo je potrebné riešiť priamo s predajcom. Vztahuje sa to aj na výmenu náhradných dielov za predpokladu, že sa výrobok používal v súlade s odporúčaniami uvedenými v tejto príručke pre obidva prípady a že doň nezasahovala žiadna tretia strana, ktorá nemá povolenie od spoločnosti B&B TRENDS, S.L. Záruka sa nevztahuje na diely podliehajúce opotrebeniu. Táto záruka nemá vplyv na vaše práva spotrebiteľa v zmysle ustanovení smernice 1999/44/ES, ktorá platí pre členské štáty Európskej únie.

## UPLATNENIE ZÁRUKY

V prípade žiadosti o opravu výrobku musia zákazníci kontaktovať autorizovaný technický servis spoločnosti B&B TRENDS, S.L.

Všetky neoprávněné zásahy osobami, které nemají povolenie zo strany spoločnosti B&B TRENDS, S.L. , prípadne neopatrné alebo nesprávne použitie výrobku rušia platnosť tejto záruky. Na účinné uplatnenie práv vyplývajúcich z tejto záruky musí byť záruka úplne vyplnená a doručená s príjmovým dokladom alebo dokladom o dodaní.

Používateľ by si mal túto záruku ako aj faktúru, príjmový doklad alebo dodací list ponechať, aby sa uplatnenie týchto práv uľahčilo. V prípade technického servisu a popredajnej starostlivosti mimo poľského územia pošlite svoju žiadosť predajcovi, u ktorého ste si výrobok kúpili, alebo si pozrite ďalšie informácie o popredajných službách na adrese [www.zelmer.com](http://www.zelmer.com)

## HU / GARANCIA

Az B&B TRENDS, S.L. két évre garantálja a termék rendeltetésszerű használatát. Ha a termék a garancia időtartama alatt meghibásodik, a terméket díjmentesen megjavítjuk, vagy ha a javítás nem lehetséges, díjmentesen kicseréljük azt, kivéve, ha e lehetőségek valamelyike nem lehetséges vagy aránytalan költséggel járna. Ebben az esetben a felhasználó kérheti a termék árának leszállítását, vagy elállhat a vásárlástól. Ezekben az esetekben közvetlenül az értékesítést végző kereskedőhöz kell fordulni. A garancia a pótalkatrészeket is fedezi, amennyiben a terméket a jelen kézikönyvben leírtak betartásával használták, és az B&B TRENDS, S.L. vállalaton kívül más nem végzett rajta semmilyen műveletet. A garancia a normál elhasználódás és kopás által érintett alkatrészekre nem vonatkozik. Ha Ön az Európai Unió valamelyik tagállamának a polgára, ez a garancia nem korlátozza az Ön 1999/44/EK irányelv előírásnak megfelelő fogyasztói jogait.

## A GARANCIA ÉRVÉNYESÍTÉSE

Ha a terméket javítani kell, vegye fel a kapcsolatot az B&B TRENDS, S.L. hivatalos szervizével. A termék a B&B TRENDS, S.L. által felhatalmazottaktól eltérő felek általi illetéktelen módosítása/javítása, valamint a termék gondatlan vagy nem rendeltetésszerű használata esetén a garancia érvényét veszti. A felhasználó abban az esetben élhet a garanciális jogaival, ha a garancialevelet hiánytalanul kitöltötték, és a nyugtával vagy a szállítási dokumentumokkal együtt átadták. A garanciális jogok gyakorlásához a felhasználó köteles bemutatni a garancialevelet és a számlát, nyugtát vagy szállítási dokumentumot. Lengyelországon kívül a műszaki szerviz és a vevőszolgálati szolgáltatások igénybevétele érdekében forduljon ahhoz az üzlethez, ahol a terméket vásárolta, vagy olvassa el a vevőszolgálati információkat a [www.zelmer.com](http://www.zelmer.com) oldalon

## RO / RAPORT DE GARANȚIE

B&B TRENDS, S.L. garantează conformitatea acestui produs cu scopul pentru care a fost conceput, pentru o perioadă de doi ani. În cazul defectării pe perioada acestei garanții, utilizatorii au dreptul să repare sau să înlocuiască produsul gratuit, dacă prima variantă nu este disponibilă, cu excepția cazului în care una dintre aceste opțiuni se dovedește a fi imposibil de îndeplinit sau nu este proporționată. În acest caz, puteți opta pentru o reducere de preț sau anularea vânzării, care trebuie tratată direct cu furnizorul de vânzări. Această garanție acoperă și înlocuirea pieselor de schimb, cu condiția ca produsul să fi fost folosit conform recomandărilor specificate în acest manual, pentru ambele cazuri, și să nu fi fost modificat de o terță parte care nu este autorizată de B&B TRENDS, S.L. Garanția nu va acoperi nici o piesă supusă uzurii. Această garanție nu afectează drepturile dvs. în calitate de consumator, în conformitate cu prevederile Directivei 1999/44/CE pentru statele membre ale Uniunii Europene.

## UTILIZAREA GARANȚIEI

Clienții trebuie să contacteze un serviciu tehnic autorizat de B&B TRENDS, S.L. în vederea reparării produsului.

Astfel orice modificare a produsului efectuată de orice persoană neautorizată de B&B TRENDS, S.L. sau utilizarea neglijentă sau necorespunzătoare a acestuia va anula această garanție. Garanția trebuie să fie completată integral și livrată împreună cu borderoul de primire sau expediere, în vederea exercitării efective a drepturilor în baza acestei garanții.

Această garanție trebuie păstrată de către utilizator alături de factură, borderoul de primire sau expediere, pentru a facilita exercitarea acestor drepturi. Pentru serviciul tehnic și serviciul de post-vânzare în afara teritoriului Poloniei, trimiteți întrebările dvs. la punctul de vânzare de la care ați achiziționat articolul sau consultați informații de post-vânzare suplimentare la [www.zelmer.com](http://www.zelmer.com)



## RU / ГАРАНТИЙНОЕ ОБСЛУЖИВАНИЕ

Компания B&B TRENDS, S.L. предоставляет гарантию на данное изделие сроком 2 года с момента приобретения нового изделия потребителем, если изделие будет применяться по назначению. В случае поломки во время гарантийного срока пользователи имеют право на бесплатный ремонт или замену изделия, если ремонт будет невозможен. Эта гарантия также включает замену запчастей, если изделие эксплуатировалось согласно рекомендациям, указанным в этом руководстве, и не было отремонтировано сторонними специалистами, не уполномоченными компанией B&B TRENDS, S.L. . Гарантия не распространяется на запчасти, подверженные эксплуатационному износу. Эта гарантия не влияет на права потребителя согласно условиям Директивы 1999/44/ЕС для стран — членов Европейского союза.

## ПРИМЕНЕНИЕ ГАРАНТИИ

Клиенты обязаны связаться с сервисным центром, уполномоченным компанией B&B TRENDS, S.L. на проведение ремонта изделий.

Любые манипуляции с изделием специалистами, не уполномоченными компанией B&B TRENDS, S.L. , небрежное или нецелевое использование изделия приведут к аннулированию гарантии.

Гарантийное обслуживание предоставляется при условии предоставления потребителем документа о покупке — кассового чека.

Пользователь обязан хранить кассовый чек, чтобы облегчить процесс выполнения гарантийных работ. Для получения технического обслуживания и послепродажного обслуживания за пределами

Польши следует передать запрос в точку продажи, где была выполнена покупка товара, или уточнить информацию по послепродажному обслуживанию на сайте [www.zelmer.com](http://www.zelmer.com)

Срок службы изделия 2 года с даты продажи в условиях эксплуатации и хранения при температуре от 0°C до 40°C.

## BG / ГАРАНЦИОНЕН ОТЧЕТ

B&B TRENDS, S.L. гарантира, че този продукт съответства на употребата, за която е предназначен, за срок от две години. В случай на отказ през гаранционния срок потребителите имат право да ремонтират продукта или евентуално да го заменят безплатно, ако не може да се ремонтира, освен ако един от тези варианти се окаже невъзможен за изпълнение или е непропорционален. В такъв случай можете да изберете намаляване на цената или отмяна на продажбата, което се уговаря директно с продавача. Гаранцията покрива и смяната на резервните части, но при условие че продуктът е използван съобразно препоръките, посочени в това ръководство за двата случая, както и ако не е предприеман опит за намеса от трето лице, което не е упълномощено за тази цел от B&B TRENDS, S.L. . Гаранцията не покрива никакви амортизирани части. Тази гаранция не засяга Вашите права като потребител в съответствие с разпоредбата в Директива 1999/44/ЕО за държавите членки на Европейския съюз.

## ИЗПОЛЗВАНЕ НА ГАРАНЦИЯТА

Клиентите трябва да се свържат с оторизиран технически сервис на B&B TRENDS, S.L. за ремонт на продукта.

Всяка намеса в продукта от неупълномощено от B&B TRENDS, S.L. лице или небрежна или неправилна употреба на същото лице анулира настоящата гаранция. Гаранцията трябва да се попълни изцяло и да се връчи заедно с касовата бележка или приемно-предавателния протокол, за да може действително да се упражняват правата по тази гаранция.

Гаранцията следва да остане у потребителя заедно с фактурата, касовата бележка или приемно-предавателния протокол с цел улесняване упражняването на тези права. За техническо обслужване и следпродажбен сервис извън полска територия заявката се подава в търговския обект, където е закупена стоката, или може да проверите за допълнителна следпродажбена информация на [www.zelmer.com](http://www.zelmer.com)



## **UA / ГАРАНТІЙНЕ ОБСЛУГОВУВАННЯ**

Компанія B&B TRENDS, S.L. гарантує, що цей виріб прослужить протягом двох років, якщо використовуватиметься за призначенням. Гарантія на даний виріб становить 2 роки з моменту придбання нового виробу споживачем. У разі поломки під час гарантійного терміну користувачі мають право на безкоштовний ремонт або заміну виробу, якщо ремонт буде неможливий, за винятком випадків, коли один з цих варіантів буде неможливо виконати або він буде несумірним. У цьому випадку покупець має право вибрати зниження ціни або скасування покупки, що слід обговорювати безпосередньо з продавцем. Ця гарантія також включає заміну запчастин, якщо в обох випадках виріб експлуатувався відповідно до рекомендацій, зазначених у цьому керівництві, і його не було відремонтовано сторонніми фахівцями, не уповноваженими компанією B&B TRENDS, S.L. . Гарантія не поширюється на запчастини, які піддаються експлуатаційному зносу. Ця гарантія не впливає на права споживача згідно з умовами Директиви 1999/44/EC для країн — членів Європейського Союзу.

## **ЗАСТОСУВАННЯ ГАРАНТІЇ**

Клієнти зобов'язані зв'язатися з сервісним центром, уповноваженим компанією B&B TRENDS, S.L. на проведення ремонту виробів.

Будь-які маніпуляції з виробом фахівцями, не уповноваженими компанією B&B TRENDS, S.L. , недбале або нецільове використання виробу призведуть до втрати гарантії. Гарантійне обслуговування офіційно ввезеного в Україну виробу надається за умови надання споживачем документа про придбання. В Україні таким документом може бути касовий, фіскальний, товарний чек, видаткова накладна або інший встановлений законодавством фіскальний документ, який підтверджує дату придбання зазначеного виробу.

Користувач зобов'язаний зберігати документ про придбання виробу, щоб полегшити процес виконання гарантійних робіт. Для отримання технічного й післяпродажного обслуговування в Україні, слід передати запит у точку продажу, де було виконано покупку товару, або уточнити інформацію з післяпродажного обслуговування на сайті [www.zelmer.com](http://www.zelmer.com)





**Пылесос с мешком / Пилосос з мішком**

SERIES: ZVC. MOD: ZVC251 EDEK

220-240V~ 50-60 Hz 800W

Type: XD3811A-80

Made in China / Сделано в Китае / Зроблено в Китаї

**B&B TRENDS, S.L.**

C. Catalunya, 24 · Pl. Ca N'Oller

08130 Santa Perpètua de Mogoda

(Barcelona) · Spain

11/2023