



LAUBEN KITCHEN MACHINE 550BC

Benutzeranleitung – Übersetzung der Originalbenutzeranleitung | User Guide – translation of the original user guide |
Užívateľský manuál v pôvodnom znení | Používateľská príručka – preklad pôvodného manuálu | Instrukcija obsługi
– tłumaczenie oryginalnej instrukcji | Felhasználói kézikönyv – az eredeti kézikönyv fordítása | Uporabniški priročnik
– prevod izvirnega uporabniškega priročnika | Korisnički vodič – prijevod izvornog korisničkog vodiča

DE

EN

CZ

SK

PL

HU

SL

HR

DE	Lauben Küchenmaschine 550BC – Originalversion der Benutzeranleitung	03
EN	Lauben Kitchen Machine 550BC – User Guide in original version	11
CZ	Lauben Kitchen Machine 550BC – Uživatelský manuál v původním znění	19
SK	Lauben Kitchen Machine 550BC – Používateľská príručka v pôvodnom znení	27
PL	Lauben Kitchen Machine 550BC – Instrukcja obsługi w wersji oryginalnej	35
HU	Lauben Kitchen Machine 550BC – Felhasználói kézikönyv magyar nyelvé változata	43
SL	Kuhinjski aparat Lauben 550BC – Uporabniški priročnik v izvorni različici	51
HR	Lauben kuhinjski robot 550BC – korisnički priručnik, izvorna verzija	59

TECHNISCHE DATEN UND FUNKTIONEN

Modell	LBSMMKIM550BA
Spannung	220–240 V~, 50–60 Hz
Eingangsleistung	1400 W

SICHERHEITSHINWEISE – ALLGEMEINES

**LESEN SIE BITTE ALLE HINWEISE, BEVOR SIE DAS GERÄT BENUTZEN.
BEWAHREN SIE DIESE BENUTZERANLEITUNG ZUM SPÄTEREN NACHSCHLAGEN AUF.
DIESES GERÄT IST NUR FÜR DEN HÄUSLICHEN GEBRAUCH BESTIMMT.**

- Dieses Gerät darf nicht von Kindern benutzt werden. Halten Sie das Gerät und sein Kabel außerhalb der Reichweite von Kindern.
- Dieses Gerät darf von Personen mit verringerten physischen, sensorischen oder mentalen Fähigkeiten oder Mangel an Erfahrung und Wissen benutzt werden, vorausgesetzt, sie werden dabei beaufsichtigt oder sie wurden in die sichere Benutzung des Geräts eingewiesen und verstehen die möglicherweise damit verbundenen Gefahren.
- Kinder dürfen nicht mit dem Gerät spielen.
- Die durch den Benutzer durchführbaren Reinigungs- und Wartungsarbeiten dürfen nicht durch Kinder erfolgen.
- Wenn das Kabel beschädigt ist, muss es durch den Hersteller, seinen Servicetechniker oder eine ähnlich qualifizierte Person ersetzt werden, um Gefahrensituationen zu vermeiden. Die Verwendung des Geräts ist untersagt, wenn das Kabel oder der Stecker beschädigt ist.

WARNUNG: Bei unsachgemäßer Verwendung besteht Verletzungsgefahr.

- Vorsicht beim Umgang mit rotierenden Teilen – es besteht Verletzungsgefahr. Warten Sie immer, bis die rotierenden Teile zum Stillstand gekommen sind.
- Reinigen Sie die Oberflächen, die mit Lebensmitteln in Berührung kommen, gemäß dieser Benutzeranleitung. Tauchen Sie weder das Gerät, das Stromkabel noch den Stecker in Wasser oder andere Flüssigkeiten.

- Trennen Sie die Maschine immer von der Stromversorgung, wenn Sie sie unbeaufsichtigt lassen und bevor Sie sie zusammenbauen, auseinandernehmen oder reinigen.
- Schalten Sie die Maschine aus und trennen Sie sie vom Strom, bevor Sie die beweglichen Zubehörteile wechseln.
- Verwenden Sie stets die im Lieferumfang enthaltenen Zubehörteile. Verwenden Sie keine anderen als die mitgelieferten oder vom Hersteller empfohlenen Zubehörteile.
- Das Gerät darf nicht über eine externe Zeitschaltuhr oder Fernbedienung betrieben werden.

SICHERE VERWENDUNG DES GERÄTS

- Das Gerät ist nur für den Gebrauch in Innenräumen bestimmt. Nicht im Freien verwenden.
- Das Gerät ist nur für den Privatgebrauch und für die Verarbeitung normaler Zutatenmengen bestimmt. Verwenden Sie es nicht für kommerzielle Zwecke.
- Das Gerät ist zum Quirlen, Mixen oder Kneten geeignet. Verwenden Sie es nicht für andere als die vorgesehenen Einsatzzwecke. Es ist verboten, das Gerät für andere Einsatzzwecke umzubauen. Verwenden Sie kein Zubehör, das nicht vom Hersteller empfohlen wird.
- Befolgen Sie die Hinweise in dieser Benutzeranleitung.

ELEKTRISCHE SICHERHEIT

- Vergewissern Sie sich vor dem Einstecken des Steckers, dass die auf dem Typenschild des Geräts angegebene Spannung mit der Spannung Ihrer Steckdose übereinstimmt. Wenden Sie sich im Zweifelsfall an eine Elektrofachkraft.
- Stecken Sie den Stecker nur in eine ordnungsgemäß geerdete Steckdose.
- Verwenden Sie keine Verlängerungskabel, Mehrfachsteckdosen oder Adapter.
- Es wird empfohlen, das Gerät an einen separaten Stromkreis anzuschließen.
- Tauchen Sie weder das Gerät, das Kabel noch den Stecker in Wasser oder andere Flüssigkeiten. Es besteht die Gefahr von strombedingten Verletzungen.
- Fassen Sie den Stecker nicht mit nassen oder feuchten Händen an, insbesondere nicht, wenn Sie ihn in die Steckdose stecken oder aus ihr herausziehen.
- Verlegen Sie das Kabel so, dass es nicht mit heißen Oberflächen in Berührung kommen und dass man nicht darauf treten oder darüber stolpern kann. Achten Sie darauf, dass das Kabel nicht über den Rand des Tisches oder der Arbeitsplatte hängt, sich verheddern, übermäßig abgeknickt werden oder scharfkantige Gegenstände berühren kann.
- Schalten Sie das Gerät aus und ziehen Sie den Stecker aus der Steckdose, wenn Sie das Gerät unbeaufsichtigt lassen, es nicht benutzen, bevor Sie es bewegen, reinigen oder lagern. Lassen Sie das Gerät vor Reinigungsarbeiten abkühlen.
- Ziehen Sie das Kabel nur aus der Steckdose, indem Sie am Stecker ziehen, nicht am Kabel selbst. Anderenfalls besteht die Gefahr, dass das Kabel oder die Steckdose beschädigt wird.

SICHERE AUFSTELLUNG DES GERÄTS

- Stellen Sie das Gerät nicht auf Fensterbänke, Abflüsse oder instabile Oberflächen. Stellen Sie es ausschließlich auf eine stabile, flache und trockene Oberfläche.
- Platzieren Sie das Gerät nicht auf oder in der Nähe eines Elektro- oder Gasherdes, in der Nähe von offenen Flammen oder von Geräten, die Wärme abgeben.
- Verwenden Sie das Gerät nicht in der Nähe von Badewannen, Waschbecken, Schwimmbecken oder anderen Wasserquellen.
- Die Taste auf dem Bedienfeld dient zum Ausschalten des Geräts. Schalten Sie das Gerät also nicht dadurch aus, dass Sie den Stecker aus der Steckdose ziehen.
- Achten Sie darauf, dass um das Gerät herum genügend Freiraum vorhanden ist, um eine ausreichende Luftzirkulation zu gewährleisten.

- Stellen Sie das Gerät nicht nah an Wänden oder anderen Geräten auf. Der Mindestabstand muss auf allen Seiten 10 cm betragen.
- Verwenden Sie das Gerät nicht an einem Ort, an dem entflammare, flüchtige oder explosive Stoffe verwendet oder gelagert werden.

SICHERER BETRIEB DES GERÄTS

- Lassen Sie das Gerät während des Betriebs nicht unbeaufsichtigt.
- Verwenden Sie das Gerät nicht, wenn es leer ist.
- Hantieren Sie während der Verwendung nicht mit dem Gerät.
- Verwenden Sie nicht gleichzeitig verschiedene Arten von Zubehörteilen. Verwenden Sie immer nur eine Art der mitgelieferten Zubehörteile.
- Vergewissern Sie sich vor dem Einschalten des Geräts, dass die Zubehörteile korrekt eingesetzt sind und der Arm der Maschine sich in horizontaler Stellung befindet und eingerastet ist. Das Gerät ist mit einer Sicherheitssperre ausgestattet, die verhindert, dass es sich einschaltet, wenn der Arm angehoben oder nicht richtig in der horizontalen Stellung eingerastet ist.
- Versuchen Sie nicht, den Arm anzuheben, während das Gerät läuft. Sonst besteht die Gefahr einer irreparablen Beschädigung des Geräts.
- Kontrollieren Sie regelmäßig die verarbeiteten Zutaten. Wenn Zutaten an der Innenwand der Schüssel haften und entfernt werden müssen, schalten Sie zuerst das Gerät aus und trennen es vom Stromnetz. Warten Sie, bis die Zubehörteile vollständig zum Stillstand gekommen sind, und heben Sie dann den Arm an. Entfernen Sie die Zutaten mithilfe eines Kunststoffspatels oder Kochlöffels von der Innenwand der Schüssel bzw. von den Zubehörteilen.
- Stecken Sie niemals Ihre Hände, einen Spatel oder einen Kochlöffel in die Schüssel, während das Gerät läuft und die Zubehörteile sich drehen. Es besteht die Gefahr von schweren Verletzungen.
- Achten Sie darauf, dass keine Fremdkörper, lose Kleidungsstücke, Haare, Hände, Teigschaber oder andere Kochutensilien, Gardinen, Vorhänge usw. in die Nähe der sich drehenden Zubehörteile gelangen.
- Verwenden Sie das Gerät nicht, wenn die Schüssel oder die Zubehörteile beschädigt sind.
- Die maximale Gesamtmenge der zu verarbeitenden Zutaten beträgt 1,5 kg. Diese Menge darf nicht überschritten werden. Anderenfalls besteht die Gefahr einer Beschädigung des Geräts.

SICHERE WARTUNG

- Befolgen Sie die Reinigungshinweise in dieser Benutzeranleitung.
- Wenn das Gerät, das Kabel oder der Stecker beschädigt sind oder das Gerät nicht ordnungsgemäß funktioniert, verwenden Sie es nicht mehr und wenden Sie sich an eine autorisierte Kundendienststelle. Nehmen Sie Reparaturen nicht selbst vor.
- Weder der Hersteller, der Importeur noch der Händler übernehmen die Haftung für Schäden, die durch eine unsachgemäße Montage oder Verwendung des Produkts entstehen.
- Die Steckdose muss sich in der Nähe des Geräts befinden und stets leicht zugänglich sein.

DE

EN

CZ

SK

PL

HU

SL

HR

BESCHREIBUNG DES PRODUKTS

1. Welle
2. Hebel zum Anheben des Arms
3. Geschwindigkeitsregler
4. Schüssel zur Verarbeitung von Zutaten
5. Knethaken
6. Flachrührer
7. Rührbesen
8. Schutzdeckel

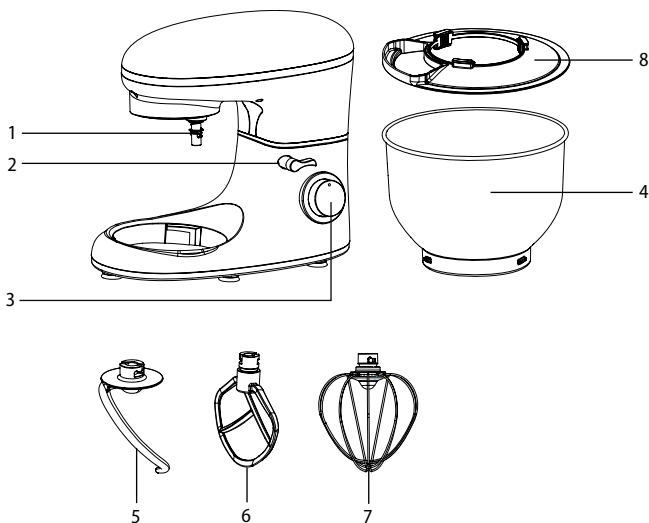

VOR DEM ERSTEN GEBRAUCH

- Entfernen Sie alle Verpackungen und Folien und bewahren Sie sie zur späteren Verwendung auf.
- Reinigen Sie die Schüssel, den Schutzdeckel und alle Zubehörteile in warmem Wasser mit etwas Spülmittel. Spülen Sie danach die Teile mit klarem Wasser ab und trocknen Sie sie ab.
- Wischen Sie das Äußere der Küchenmaschine mit einem weichen, mit etwas warmem Wasser angefeuchteten Schwamm ab. Wischen Sie sie dann mit einem sauberen Tuch trocken.

AUFSTELLUNG

- Stellen Sie die Küchenmaschine auf eine feste, ebene und trockene Unterlage in ausreichender Entfernung von der Steckdose. Stellen Sie sie nicht auf eine mit Stoff bedeckte Oberfläche (z. B. eine Tischdecke).
- Achten Sie darauf, dass um die Küchenmaschine herum genügend Freiraum vorhanden ist, um eine ausreichende Luftzirkulation zu gewährleisten.
- Stellen Sie die Küchenmaschine nicht nah an Wänden oder anderen Geräten auf. Der Mindestabstand muss auf allen Seiten 10 cm betragen.

VERWENDUNGSZWECK

- Die Küchenmaschine ist zum Quirlen, Mixen oder Kneten geeignet.

DE

EN

CZ

SK

PL

HU

SL

HR

HINWEISE ZUR VERWENDUNG

Zusammenbau der Küchenmaschine

1. Drücken Sie den Hebel mit einer Hand, um den Arm zu lösen, und heben Sie ihn mit der anderen Hand an – siehe Abbildung 1.
2. Bringen Sie den Schutzdeckel an – siehe Abbildung 2. Der richtige Sitz wird durch ein Klicken signalisiert. Die Öffnung in dem Schutzdeckel sollte nach vorne oder etwas zur Seite zeigen, damit Sie Zutaten bequem einfüllen können.
3. Setzen Sie die Schüssel in die Aussparung im Boden der Küchenmaschine ein und drehen Sie sie im Uhrzeigersinn – siehe Abbildung 3.
4. Stecken Sie das gewünschte Zubehörteil so auf die Welle, dass der Sicherungsstift auf der Welle in der Öffnung im oberen Teil des Zubehörteils sitzt – siehe Abbildung 4. Drücken Sie dann das Zubehörteil etwas nach oben und drehen es eine Vierteldrehung gegen den Uhrzeigersinn – siehe Abbildung 5. Sobald Sie einen Widerstand spüren, können Sie es loslassen.
5. Drücken Sie den Hebel mit einer Hand und senken Sie den Arm mit der anderen Hand ab, bis ein Klicken zu hören ist – siehe Abbildung 6.
6. Die Küchenmaschine ist nun einsatzbereit.

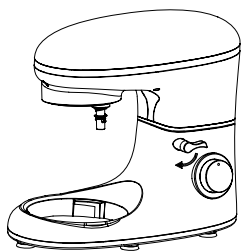

1

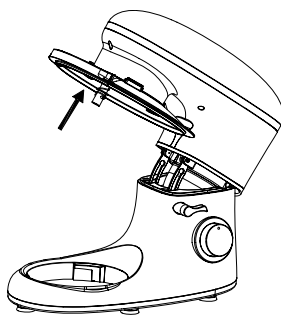

2

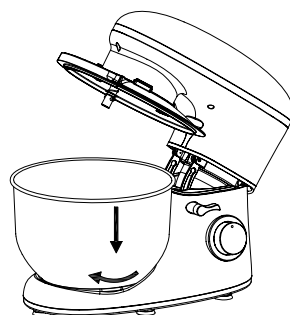

3

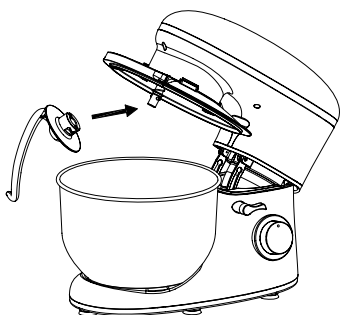

4

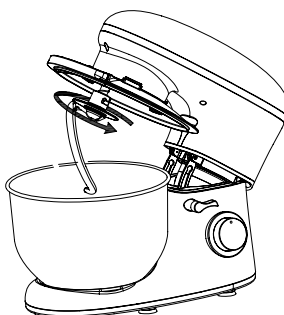

5

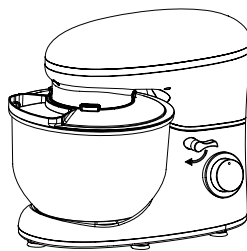

6

Hinweis: Befolgen Sie die Anweisungen im Abschnitt „Auseinanderbauen der Küchenmaschine“ weiter unten in dieser Bedienungsanleitung, um die Küchenmaschine auseinanderzubauen.

Anschließen an die Stromversorgung

- Wickeln Sie das Stromkabel vollständig ab. Vergewissern Sie sich, dass der Geschwindigkeitsregler auf „0“ steht und der Arm abgesenkt ist.
- Stecken Sie den Netzstecker nur in eine ordnungsgemäß geerdete Steckdose.

DE

EN

CZ

SK

PL

HU

SL

HR

Grundlegende Verwendung der Küchenmaschine

1. Legen Sie alle benötigten Zutaten bereit.
2. Geben Sie die Zutaten in die Schüssel. Befolgen Sie dabei die Anweisungen im jeweiligen Rezept.
3. Stellen Sie die gewünschte Verarbeitungsgeschwindigkeit mit dem Geschwindigkeitsregler ein. Beachten Sie zu den empfohlenen Geschwindigkeiten und Anweisungen auch die nachfolgende Tabelle.
4. Die Küchenmaschine läuft nun an.
5. Achten Sie darauf, dass die Verarbeitung der Zutaten wie gewünscht erfolgt. Schalten Sie die Küchenmaschine gegebenenfalls aus, indem Sie den Geschwindigkeitsregler auf „0“ drehen. Trennen Sie sie von der Stromversorgung und warten Sie, bis die Zubehörteile sich nicht mehr drehen. Heben Sie den Arm an und entfernen Sie die Zutaten von der Innenwand der Schüssel bzw. von den Zubehörteilen. Senken Sie den Arm und setzen Sie die Verarbeitung fort.
6. Verwenden Sie die Öffnung im Schutzdeckel, um Zutaten hinzuzufügen, ohne die Küchenmaschine auszuschalten.
7. Wenn die Zutaten verarbeitet sind, schalten Sie die Küchenmaschine aus, indem Sie den Geschwindigkeitsregler auf „0“ drehen. Trennen Sie sie von der Stromversorgung und warten Sie, bis die Zubehörteile sich nicht mehr drehen. Heben Sie den Arm an und nehmen Sie die Schüssel ab.
8. Spülen Sie die Schüssel und das verwendete Zubehörteil und trocknen Sie alles ab. Folgen Sie dabei den Hinweisen im Abschnitt **„Reinigung und Wartung“**.

Warnung: Stecken Sie niemals Ihre Hände, einen Spatel oder einen Kochlöffel in die Schüssel, während das Gerät läuft und die Zubehörteile sich drehen. Es besteht die Gefahr von schweren Verletzungen.

Tabelle - Verarbeitung von Zutaten

Zubehörteil	Empfohlene Geschwindigkeit	Empfohlene Zubereitungszeit	Höchstmenge an Zutaten	Verarbeitungshinweise
Knethaken	1–3	3–5 Minuten	1 kg Mehl + 538 g Wasser	Stufe 1 für 30 Sekunden Stufe 2 für 30 Sekunden 2 bis 4 Minuten auf Stufe 3 zu einem Teig verarbeiten
Flachrührer	2–4	3–10 Minuten	660 g Mehl + 840 g Wasser	Stufe 2 für 20 Sekunden Stufe 4 für mehr als 2:40 Minuten
Rührbesen	5–6	3–10 Minuten	Mindestens 3 Eweiße	Stufen 5 und 6 für mehr als 3 Minuten

Zubehörteile und ihr Verwendungszweck

1. **Knethaken** – Dieses Zubehörteil eignet sich zum Verrühren und Kneten von dichten und festen Teigen (Gebäck, Pizza, Nudelteig, usw.)
2. **Flachrührer** – Dieses Zubehörteil eignet sich zum Verrühren und Verarbeiten von leichten Teigen (Kekse, Kuchen, Plätzchen usw.), zum Verrühren von Zutaten usw.
3. **Rührbesen** – Dieses Zubehörteil eignet sich zum Aufschlagen von Eiweiß, Schlagsahne usw.

REINIGUNG UND WARTUNG

- Schalten Sie die Küchenmaschine vor der Reinigung und Wartung aus, indem Sie den Geschwindigkeitsregler auf „0“ drehen. Trennen Sie sie von der Stromversorgung und warten Sie, bis die Zubehörteile sich nicht mehr drehen.
- Reinigen Sie die Schüssel und die verwendeten Zubehörteile nach jedem Gebrauch.
- Kein Teil der Küchenmaschine ist für die Spülmaschine geeignet.

Warnung: Tauchen Sie weder das Gerät, das Kabel noch den Stecker in Wasser oder andere Flüssigkeiten. Es besteht die Gefahr von strombedingten Verletzungen.

Hinweis: Verwenden Sie zur Reinigung keine scheuernden oder chemischen Reinigungsmittel, Benzol, Lösungsmittel, Alkohol usw. Verwenden Sie keine Scheuertücher oder andere Utensilien, welche die Oberfläche zerkratzen könnten.

Auseinanderbauen der Küchenmaschine

1. Drücken Sie den Hebel mit einer Hand, um den Arm zu lösen, und heben Sie ihn mit der anderen Hand an.
2. Drücken Sie das Zubehörteil etwas nach oben und drehen es eine Vierteldrehung im Uhrzeigersinn, um es zu lösen und von der Welle zu entfernen.
3. Drehen Sie die Schüssel gegen den Uhrzeigersinn, um sie vom Unterteil der Küchenmaschine zu entfernen.
4. Entfernen Sie den Schutzdeckel.
5. Drücken Sie den Hebel mit einer Hand und senken Sie den Arm mit der anderen Hand ab, bis ein Klicken zu hören ist.

Reinigung der Schüssel, der Zubehörteile und des Schutzdeckels

- Reinigen Sie die Schüssel, die verwendeten Zubehörteile und den Schutzdeckel in warmem Wasser mit etwas Spülmittel. Spülen Sie danach die Teile mit klarem Wasser ab und trocknen Sie sie ab.
- Sie können die Zubehörteile gelegentlich mit etwas Pflanzenöl einreiben.

Außenseite

- Wischen Sie das Äußere der Küchenmaschine mit einem weichen, mit etwas warmem Wasser angefeuchteten Schwamm ab. Wischen Sie sie dann mit einem sauberen Tuch trocken.
- Wischen Sie die Welle mit einem sauberen Tuch ab. Die Welle kann aufgrund der hohen Drehzahl und der Reibung bei laufendem Motor schwarze Flecken verursachen. Das ist normal.

Aufbewahrung

- Reinigen Sie die Küchenmaschine vor der Aufbewahrung gemäß den zuvor genannten Hinweisen.
- Bewahren Sie die Küchenmaschine in der Originalverpackung an einem trockenen und lichtgeschützten Ort außerhalb der Reichweite von Kindern und Haustieren auf.

FEHLERBEHEBUNG

Die folgende Tabelle zeigt Probleme, die bei der Verwendung auftreten können, und mögliche Lösungen. Damit können Sie bestimmte Probleme beheben, bevor Sie sich an den Kundendienst wenden.

Wenn ein Problem nicht in der Tabelle aufgeführt ist oder weiterhin besteht, stellen Sie die Verwendung der Küchenmaschine ein und wenden Sie sich an den Kundendienst. Nehmen Sie nicht selbst Reparaturen an der Küchenmaschine vor. Es besteht die Gefahr von strombedingten Verletzungen.

Problem	Ursache	Fehlerbehebung
Die Küchenmaschine bleibt plötzlich stehen.	Das kann folgende Ursachen haben: die Küchenmaschine wurde zu lange benutzt; die Umgebungstemperatur ist zu hoch, was zu einer überhöhten Motortemperatur führt; der Überhitzungsschutz wurde aktiviert.	Drehen Sie den Geschwindigkeitsregler auf „0“, trennen Sie die Küchenmaschine vom Stromnetz und lassen Sie sie 15 bis 30 Minuten abkühlen. Sie können sie danach weiterverwenden.
Die Küchenmaschine startet nicht, wenn der Geschwindigkeitsregler gedreht wird.	Das Kabel ist nicht richtig eingesteckt.	Überprüfen Sie den Anschluss des Kabels.
	Die Steckdose steht nicht unter Spannung.	Prüfen Sie, ob die Steckdose unter Spannung steht oder ob der Schutzschalter ausgelöst hat.
	Der Hebel zum Anheben des Arms ist nicht in der richtigen Stellung.	Bringen Sie den Hebel in die richtige Stellung.
Die Küchenmaschine ist zu laut, wenn sie eingeschaltet ist.	Es ist üblich, dass die Küchenmaschine bei höheren Geschwindigkeiten lauter ist.	Wählen Sie die Geschwindigkeit je nach Art des Zubehörteils und der Menge der Zutaten.
	Die Schüssel ist zu voll.	Nehmen Sie einen Teil der Zutaten heraus und verarbeiten Sie sie portionsweise.
	Instabile Spannung in der Steckdose.	Warten Sie, bis sich die Spannung in der Steckdose stabilisiert hat, oder wenden Sie sich an eine Elektrofachkraft.
	Die Verarbeitung dauert zu lange.	Wenn die Verarbeitung zu lange dauert, brechen Sie den Vorgang ab und lassen Sie die Küchenmaschine abkühlen.

DE

EN

CZ

SK

PL

HU

SL

HR

Die eingestellte Geschwindigkeit schwankt oder ist nicht stabil.	Die Temperatur im Raum ist zu niedrig, so dass das Schmiermittel in den Zahnrädern nicht weich genug ist.	Nehmen Sie die Schüssel ab und lassen Sie die Küchenmaschine 5 Minuten lang ruhen, damit das Schmiermittel weich wird.
	Die Schüssel ist zu voll.	Nehmen Sie einen Teil der Zutaten heraus und verarbeiten Sie sie portionsweise.
	Instabile Spannung in der Steckdose.	Warten Sie, bis sich die Spannung in der Steckdose stabilisiert hat, oder wenden Sie sich an eine Elektrofachkraft.
Die Küchenmaschine wackelt und vibriert während der Verarbeitung.	Die Saugnapfe an den Beinen sind nicht richtig am Untergrund befestigt.	Drücken Sie die Küchenmaschine leicht an, damit die Saugnapfe richtigen Kontakt mit dem Sockel bekommen.
	Die Maschine steht nicht auf einer ebenen Fläche.	Stellen Sie die Küchenmaschine auf eine ebene und feste Unterlage.
Der Arm kann nicht abgesenkt werden, wenn der Schutzdeckel und die Schüssel nicht angebracht sind.	Der Schutzdeckel oder die Schüssel ist nicht richtig angebracht.	Überprüfen Sie ihre Position. Nehmen Sie sie gegebenenfalls ab und bringen Sie sie richtig wieder an.
Im Teig sind schwarze Punkte zu sehen.	Schwarze Flüssigkeit tropft aus der Welle.	Wischen Sie die schwarze Flüssigkeit nach jedem Gebrauch von der Welle ab.



1. Das Symbol auf dem Produkt oder in den Begleitunterlagen bedeutet, dass gebrauchte elektrische oder elektronische Produkte nicht mit dem Hausmüll entsorgt werden dürfen. Um das Produkt ordnungsgemäß zu entsorgen, bringen Sie es bitte zu den dafür vorgesehenen Sammelstellen, wo es kostenlos angenommen wird. Durch die ordnungsgemäße Entsorgung dieses Produkts tragen Sie dazu bei, wertvolle natürliche Ressourcen zu erhalten und mögliche negative Auswirkungen auf die Umwelt und die menschliche Gesundheit zu vermeiden, die durch unsachgemäße Abfallentsorgung entstehen könnten. Weitere Informationen erhalten Sie bei Ihrer Gemeindeverwaltung oder der nächstgelegenen Sammelstelle. Die unsachgemäße Entsorgung dieser Art von Abfällen kann gemäß den nationalen Vorschriften zu Geldstrafen führen.

Informationen für Nutzer über die Entsorgung von Elektro- und Elektronikgeräten (betriebliche und geschäftliche Nutzung): Informationen zur ordnungsgemäßen Entsorgung von elektrischen und elektronischen Geräten erhalten Sie von Ihrem Händler oder Lieferanten.

Informationen für Nutzer über die Entsorgung von Elektro- und Elektronikgeräten in Ländern außerhalb der Europäischen Union: Das obige Symbol gilt nur in den Ländern der Europäischen Union. Informationen zur ordnungsgemäßen Entsorgung von elektrischen und elektronischen Geräten erhalten Sie von den örtlichen Behörden oder dem Gerätehändler. All dies wird durch das Symbol des durchgestrichenen Behälters auf dem Produkt, der Verpackung oder den Druckerzeugnissen dargestellt.

2. Für Garantiereparaturen wenden Sie sich bitte an Ihren Händler. Bei technischen Problemen und Fragen wenden Sie sich bitte an Ihren Händler, der Sie über die nächsten Schritte informieren wird. Beachten Sie stets die Regeln für den Umgang mit elektrischen Geräten. Der Benutzer ist nicht befugt, das Gerät zu zerlegen oder Teile davon auszutauschen. Wenn Abdeckungen geöffnet oder entfernt werden, besteht die Gefahr von strombedingten Verletzungen. Wenn Sie das Gerät falsch montieren und

falsch wieder anschließen, besteht außerdem die Gefahr von strombedingten Verletzungen.

Die **Garantiezeit** für Produkte beträgt 24 Monate, sofern nicht anders angegeben. Die Garantie deckt keine Schäden ab, die durch nicht-standardmäßigen Gebrauch, mechanische Beschädigungen, aggressive Bedingungen, Handhabung entgegen der Benutzeranleitung und normalen Verschleiß entstanden sind. Die Garantiezeit für den Akku beträgt 24 Monate, für seine Kapazität 6 Monate. Weitere Informationen über die Garantie finden Sie unter www.elem6.com/warranty

Weder der Hersteller, der Importeur noch der Händler haften für Schäden, die durch die Installation oder den unsachgemäßen Gebrauch des Produkts entstehen.

EU-Konformitätserklärung

elem6 s.r.o. erklärt hiermit, dass die Lauben Küchenmaschine 550BC den grundlegenden Anforderungen und anderen relevanten Bestimmungen der Richtlinien **2014/30/EU** und **2014/35/EU** entspricht. Alle Lauben-Produkte sind für den uneingeschränkten Verkauf in Deutschland, der Tschechischen Republik, der Slowakei, Polen, Ungarn und anderen EU-Mitgliedstaaten bestimmt. Die vollständige Konformitätserklärung kann hier heruntergeladen werden: www.lauben.com/support/doc

Importeure in die EU

elem6 s.r.o., Braškovská 308/15, 161 00 Prag 6, Tschechische Republik

www.lauben.com

Hersteller

TIGMON GmbH, Yorkstraße 22; 93049 Regensburg, Deutschland

Druckfehler und Änderungen in der Benutzeranleitung sind vorbehalten.



SPECIFICATIONS AND FEATURES

Model	LBSMMKIM550BA
Voltage	220–240 V~, 50–60 Hz
Input power	1400 W

SAFETY INSTRUCTIONS – GENERAL

PLEASE READ ALL INSTRUCTIONS BEFORE USING THE APPLIANCE.

KEEP THIS USER GUIDE FOR FUTURE REFERENCE.

THIS APPLIANCE IS INTENDED FOR HOUSEHOLD USE ONLY.

- This appliance must not be used by children. Keep the appliance and its power cord out of the reach of children.
- This appliance may be used by persons with reduced physical, sensory or mental abilities or lack of experience and knowledge, provided they are supervised or have been instructed in the safe use of the appliance and understand the potential hazards.
- Children must not play with the appliance.
- Cleaning and maintenance by the user must not be carried out by children.
- If the power cord is damaged, it must be replaced by the manufacturer, its service technician or a similarly qualified person to avoid a dangerous situation. It is forbidden to use the appliance with a damaged power cord or plug.

WARNING: Incorrect use may lead to a risk of injury.

- Take care when handling rotating parts to avoid injury. Always wait until the rotating parts have come to a complete stop.
- Clean the surfaces that come into contact with the food according to the instructions in this User Guide. Do not immerse the appliance, supply cable or plug in water or other liquids.
- Always disconnect the appliance from the power supply when leaving it unattended and before assembly, disassembly or cleaning.
- Before replacing the movable attachments, first switch off the appliance and disconnect it from the power supply.

- Use the attachments supplied with the appliance. Do not use attachments other than those supplied or recommended by the manufacturer.
- The appliance is not designed to operate via an external time switch or remote control.

SAFE USE OF THE APPLIANCE

- The appliance is intended for indoor use only. Do not use it outdoors.
- The appliance is intended for household use only and for processing normal quantities of ingredients. Do not use it for commercial purposes.
- The appliance is designed for whisking, mixing or kneading. Do not use it for any purpose other than that for which it is intended. It is forbidden to convert the appliance for another purpose. Do not use any accessories that are not recommended by the manufacturer.
- Follow the instructions in this User Guide.

ELECTRICAL SAFETY

- Before plugging the power plug in, make sure that the voltage on the rating plate of the appliance matches the voltage at your mains socket. If in doubt, consult a qualified electrician.
- Only plug the power plug into a properly earthed mains socket.
- Do not use extension cords, multiple sockets or adapters.
- It is recommended to connect the appliance to a separate electrical circuit.
- Do not immerse the appliance, power cord or plug in water or any other liquid. There is a risk of electrical injury.
- Do not touch the plug with wet or damp hands, especially when plugging in or unplugging from the power supply.
- Route the power cord so that it does not touch hot surfaces, so that it cannot be stepped on or tripped over. Make sure that the power cord does not hang over the edge of the table or worktop, get tangled, bend excessively or touch sharp objects.
- Switch off the appliance, unplug the power plug from the mains socket whenever you leave it unattended, do not use it, before moving, cleaning or storing it. Allow the appliance to cool down before cleaning.
- Disconnect the power cord from the mains socket by pulling the plug, not by pulling the cord. There is a risk of damage to the power cord or the mains socket.

SAFE PLACEMENT OF THE APPLIANCE

- Do not place the appliance on window sills, sink drains or unstable surfaces. Always place it on a stable, flat and dry surface.
- Do not place the appliance on or near an electric or gas stove, or near open flames or appliances that are sources of heat.
- Do not use the appliance near a bathtub, sink, swimming pool or other water source.
- The button on the control panel is used to switch off the appliance. Do not switch off the appliance by removing the power plug from the mains socket.
- Ensure that there is sufficient clearance around the appliance to ensure air circulation.
- Do not place the appliance near walls or other appliances. The minimum distance is 10 cm on all sides.
- Do not use the appliance in a place where flammable, volatile or explosive substances are used or stored.

SAFE APPLIANCE OPERATION

- Do not leave the appliance unattended while in operation.
- Do not use the appliance empty.
- Do not handle the appliance when it is in operation.
- Do not use the attachments at the same time. Always use only one of the supplied attachments.
- Before switching on the appliance, make sure that the attachment is correctly fitted and the appliance arm is set and locked in a horizontal position. The appliance is equipped with a safety lock to prevent it from starting if the arm is raised or not properly secured in the horizontal position.
- Do not attempt to lift the arm while the appliance is in operation. Risk of irreversible damage to the appliance.
- Check the processed ingredients regularly. If it is necessary to wipe the inside walls of the bowl, switch off the appliance and disconnect it from the power supply. Wait until the rotating attachment has come to a complete stop and then you can lift the arm. Use a plastic spatula or cooking spoon to wipe the inside of the bowl or attachment.

DE

EN

CZ

SK

PL

HU

SL

HR

- Never put your hands, a spatula or a cooking spoon into the bowl when the appliance is in operation and the attachment is rotating. There is a risk of serious injury.
- Make sure that no foreign objects, loose clothing, hair, hands, squeegee or cooking utensils, curtains, drapes, etc. get near the rotating attachment.
- Do not use the appliance if the bowl or attachment is damaged.
- The total maximum quantity of ingredients to be processed is 1.5 kg. Do not exceed this quantity. Otherwise there is a risk of damage to the appliance.

SAFE MAINTENANCE

- Follow the cleaning instructions in this User Guide.
- If the appliance, power cord or plug are damaged or the appliance is not working properly, stop using it and contact an authorised service centre. Do not carry out the repair yourself.
- Neither the manufacturer, the importer nor the dealer accepts liability for any damage caused by incorrect assembly or use of the product.
- The socket must be located close to the appliance and must be easily accessible.

DE

EN

CZ

SK

PL

HU

SL

HR

PRODUCT DESCRIPTION

1. Shaft
2. Lever to raise the arm
3. Rotary speed control
4. Bowl for processing ingredients
5. Kneading hook
6. Mixing whisk
7. Whisking beater
8. Protective cover

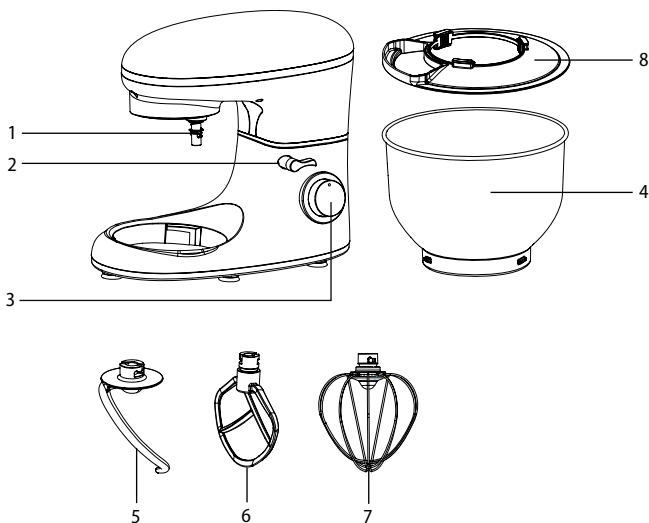

BEFORE FIRST USE

- Remove all packaging and foils and store them for later use.
- Wash the bowl, the protective cover and all attachments in warm water with a little dishwashing liquid. Rinse with clean water and wipe dry.
- Wipe the outer surface of the food processor with a soft sponge slightly dampened with warm water. Wipe dry with a clean cloth.

PLACEMENT

- Place the food processor on a firm, level and dry surface well away from the mains socket. Do not place it on a cloth-covered surface (e.g. tablecloth).
- Ensure that there is sufficient clearance around the food processor to ensure air circulation.
- Do not place the food processor near walls or other appliances. The minimum distance is 10 cm on all sides.

PURPOSE OF USE

- The food processor is designed for whisking, mixing or kneading.

DE

EN

CZ

SK

PL

HU

SL

HR

INSTRUCTIONS FOR USE

How to Assemble the Food Processor

1. Press the lever with one hand to release the arm and lift it with the other hand – see figure 1.
2. Fit the protective cover – see figure 2. Correct fitting is signalled by a click. We recommend that the opening in the protective cover should face forward or slightly to the side so that you can add ingredients comfortably.
3. Insert the bowl into the space inside the base of the food processor and turn clockwise – see figure 3.
4. Fit the desired attachment onto the shaft so that the locking pin on the shaft passes through the opening in the top of the attachment – see figure 4. Then push the attachment up slightly while turning it a quarter turn counterclockwise – see figure 5 – until resistance is felt and release the attachment.
5. Press the lever with one hand and lower the arm with the other hand until you hear a click – see figure 6.
6. The food processor is now ready to use.

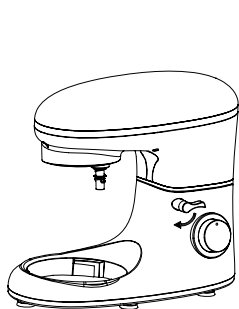

1

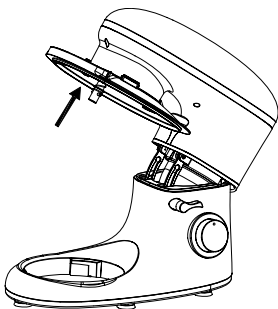

2

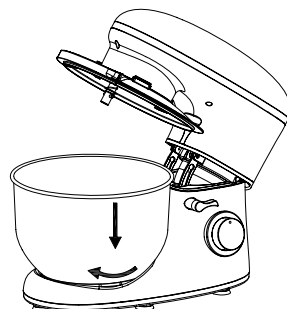

3

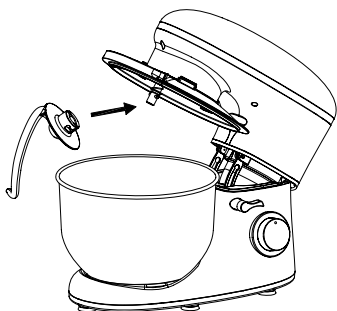

4

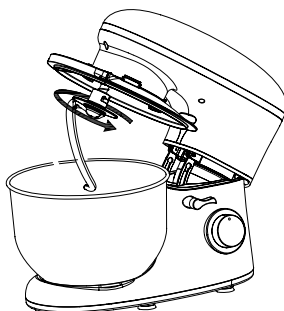

5

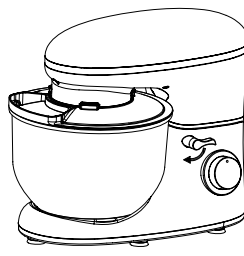

6

Note: Follow the instruction in the section “**How to Disassemble the Food Processor**” later in this User Guide to disassemble the food processor.

Connecting to Power Supply

- Fully unwind the power supply. Make sure the speed control is in position “0” and the arm is lowered.
- Only plug the power cord plug into a properly earthed mains socket.

Basic Use of the Food Processor

1. Prepare all the ingredients you will need.
2. Place the ingredients in a bowl. Follow the instructions in the recipe.
3. Use the speed control to select the desired processing speed – see also the table below for recommended speeds and instructions.

DE

EN

CZ

SK

PL

HU

SL

HR

4. The food processor will start.
5. Check the processing of ingredients. If necessary, switch off the food processor by turning the speed control to position "0", disconnect it from the power supply and wait for the rotating parts to come to a complete stop. Lift up the arm and wipe the inside of the bowl or attachment. Lower the arm and continue processing.
6. Use the opening in the protective cover to add ingredients without interrupting the food processor.
7. When the ingredients are processed, switch off the food processor by turning the speed control to "0", disconnect it from the power supply and wait until the rotating parts have come to a complete stop. Lift up the arm and remove the bowl.
8. Wash and dry the bowl and the used attachment. Follow the instructions in the section "**Cleaning and Maintenance**".

Warning: Never put your hands, a spatula or a cooking spoon into the bowl when the appliance is in operation and the attachment is rotating. There is a risk of serious injury.

Table – ingredients processing

Attachment	Recommended speed	Recommended preparation time	Maximum quantity of ingredients	Method of use
Kneading hook	1–3	3–5 minutes	1 kg flour + 538 g water	Speed 1 for 30 seconds Speed 2 for 30 seconds Speed 3 for 2 to 4 minutes to form dough
Mixing whisk	2–4	3–10 minutes	660 g flour + 840 g water	Speed 2 for 20 seconds Speed 4 for over 2:40
Whisking beater	5–6	3–10 minutes	At least 3 egg whites	Speeds 5 and 6 for more than 3 minutes of operation

Attachments and their Purpose of Use

1. **Kneading hook** – this attachment is suitable for mixing and kneading dense and firm doughs (pastry, pizza, pasta dough, etc.)
2. **Mixing whisk** – this attachment is suitable for mixing and processing light doughs (e.g. for cookies, cakes, biscuits, etc.), mixing ingredients, etc.
3. **Whisking beater** – this attachment is suitable for whipping egg whites, whipped cream, etc.

CLEANING AND MAINTENANCE

- Before cleaning and maintenance, switch off the food processor by turning the speed control to position "0", disconnect it from the power supply and wait until the rotating parts have come to a complete stop.
- Clean the bowl and the used attachment after each use.
- No part of the food processor is suitable for dishwasher use.

Warning: Do not immerse the appliance, power cord or plug in water or any other liquid. There is a risk of electrical injury.

Note: Do not use any abrasive or chemical cleaners, benzene, solvents, alcohol, etc. for cleaning. Do not use wire cloths or other tools that may scratch the surface.

How to Disassemble the Food Processor

1. Press the lever with one hand, the arm will release and lift it with the other hand.
2. Slightly push the attachment up while turning it a quarter turn clockwise to release it and remove it from the shaft.
3. Turn the bowl counterclockwise to remove it from the base of the food processor.
4. Remove the protective cover.
5. Press the lever with one hand and lower the arm with the other hand until you hear a click.

Cleaning the Bowl, Attachments and Protective Cover

- Wash the bowl, used attachment and protective cover in warm water with a little dishwashing liquid. Rinse with clean water and wipe dry.
- You can occasionally rub the attachments with a little vegetable oil.

Outer Surface

- Wipe the outer surface of the food processor with a soft sponge slightly dampened with warm water. Wipe dry with a clean cloth.
- Wipe the shaft with a clean cloth. The shaft can produce black marks due to high speed and friction when the engine is running. This is a normal sign.

Storage

- Before storing, clean the food processor according to the instructions above.
- Store the food processor in its original box or other packaging in a dry and shady place out of reach of children and pets.

TROUBLESHOOTING

Please see the table below for possible problems and solutions that you may encounter during use. They will help you fix the problem before calling an authorised service centre.
If the problem listed in the table is not present or persists, stop using the food processor and contact an authorised service centre. Do not repair the food processor yourself. There is a risk of electrical injury.

Problem	Cause	Solution
The food processor suddenly stopped.	It could have been that: the food processor has been in use for too long; the ambient temperature is too high, resulting in too high an engine temperature; overheating protection has been activated.	Turn the speed control to the "0" position, disconnect the food processor from the power supply and allow it to cool down for 15 to 30 minutes. You will then be able to use it again.
The food processor did not start when the speed control was turned.	The power cord is not plugged in properly.	Check the power cord connection.
	The socket is not live.	Check whether the socket is live or whether the circuit breaker has tripped.
	The lever to raise the arm is not in the correct position.	Move the lever to the correct position.
The food processor is too noisy when it is on.	It is common for the food processor to be noisier at higher speeds.	Select the speed according to the type of attachment and the quantity of ingredients.
	There are too many ingredients in the bowl.	Take away the ingredients and process them in batches.
	Unstable voltage in the socket.	Wait for the voltage in the socket to stabilise or contact a qualified electrician.
	The processing time is too long.	If the processing time is too long, abort and let the food processor cool down.
The set speed fluctuates or is not stable.	The temperature in the room is too low, which causes the lubricant in the gears not to be fluid enough.	Remove the bowl and let the food processor rest for 5 minutes to allow the lubricant to soften.
	There are too many ingredients in the bowl.	Take away the ingredients and process them in batches.
	Unstable voltage in the socket.	Wait for the voltage in the socket to stabilise or contact a qualified electrician.
The food processor shudders and shakes during processing.	Legs with suction cups are not in proper contact with the substrate.	Push the food processor gently to ensure that the suction cups on the legs make the correct contact with the base.
	The food processor is not placed on a flat surface.	Place the food processor on a flat and firm surface.
The arm cannot be lowered when the protective cover and bowl are fitted.	The protective cover or bowl is not fitted correctly.	Check their position. If necessary, remove and reinsert them.
There are black dots in the dough.	Black fluid is dripping from the shaft.	Wipe the black fluid off the shaft after each use.



1. The symbol on the product or in the accompanying documentation means that used electrical or electronic products must not be disposed of with municipal waste. In order to dispose of the product properly, please take it to the designated collection points where it will be accepted free of charge. By disposing of this product correctly, you will help conserve valuable natural resources and help prevent potential negative environmental and human health impacts that could result from improper waste disposal. For more details, contact your local authority or nearest collection point. Improper disposal of this type of waste may result in fines in accordance with national regulations.

Information for users on the disposal of electrical and electronic equipment (corporate and business use): For proper disposal of electrical and electronic equipment, ask your dealer or supplier for details.

Information for users on the disposal of electrical and electronic equipment in other countries outside the European Union: The above symbol is valid only in European Union countries. For proper disposal of electrical and electronic equipment elsewhere, ask your local authorities or equipment dealer for details. All this is represented by the crossed-out container symbol on the product, packaging or printed materials.

2. Please contact your dealer for warranty repairs. In case of technical problems and questions, please contact your dealer who will inform you of the next steps. Observe the rules for working with electrical equipment. The user is not authorised to disassemble the equipment or replace any of its components. There is a risk of electrical injury if the covers are opened or removed. Incorrectly assembling and reconnecting the equipment also exposes you to the risk of electrical injury.

The **warranty period** for products is 24 months, unless otherwise stated. The warranty does not cover damage caused by non-standard use, mechanical damage, exposure to aggressive conditions, handling contrary to the User Guide and normal wear and tear. The warranty period for the battery is 24 months, for its capacity 6 months. For more information on the warranty, please visit www.elem6.com/warranty

Neither the manufacturer, importer nor distributor shall be liable for any damage caused by the installation or improper use of the product.

EU Declaration of Conformity

elem6 s.r.o. hereby declares that the Lauben Kitchen Machine 550BC complies with the essential requirements and other relevant provisions of Directive **2014/30/EU** and **2014/35/EU**. All Lauben products are intended for sale without restriction in Germany, the Czech Republic, Slovakia, Poland, Hungary and other EU member states. The full Declaration of Conformity can be downloaded from www.lauben.com/support/doc

Importers to the EU

elem6 s.r.o., Braškovská 308/15, 161 00 Praha 6, Česká republika

www.lauben.com

Manufacturer

TIGMON GmbH, Yorkstraße 22; 93049 Regensburg, Deutschland

Printing errors and changes to the User Guide are subject to change.



SPECIFIKACE A VLASTNOSTI

Model	LBSMMKIM550BA
Napětí	220–240 V~, 50–60 Hz
Příkon	1400 W

BEZPEČNOSTNÍ POKYNY – VŠEOBECNÉ

PŘED POUŽITÍM SPOTŘEBIČE SI PROSÍM PŘEČTĚTE VŠECHNY POKYNY.

TENTO NÁVOD SI USCHOVEJTE PRO DALŠÍ POTŘEBU.

TENTO SPOTŘEBIČ JE URČEN POUZE PRO POUŽÍVÁNÍ V DOMÁCNOSTI.

- Tento spotřebič nesmějí používat děti. Spotřebič a jeho napájecí přívod udržujte mimo dosah dětí.
- Tento spotřebič mohou používat osoby se sníženými fyzickými, smyslovými nebo mentálními schopnostmi nebo s nedostatkem zkušeností a znalostí, pokud jsou pod dozorem nebo byly poučeny o používání spotřebiče bezpečným způsobem a rozumí případným nebezpečím.
- Děti si se spotřebičem nesmějí hrát.
- Čištění a údržbu prováděnou uživatelem nesmějí provádět děti.
- Pokud je napájecí přívod poškozen, musí být nahrazen výrobcem, jeho servisním technikem nebo podobně kvalifikovanou osobou, aby se zabránilo vzniku nebezpečné situace. Spotřebič s poškozeným napájecím přívodem nebo zástrčkou je zakázáno používat.

VÝSTRAHA: Při nesprávném používání hrozí riziko poranění.

- Věnujte pozornost při manipulaci rotujícími částmi, aby nedošlo k poranění. Vždy vyčkejte, až se rotující části kompletně zastaví.
- Povrchy, které přicházejí do kontaktu s potravinou, čistěte podle pokynů, které jsou v tomto návodu uvedeny. Neponožujte spotřebič, přívodní kabel ani vidlici do vody nebo jiné tekutiny.
- Vždy odpojte spotřebič od napájení, pokud ho necháváte bez dozoru a před montáží, demontáží nebo čištěním.
- Před výměnou pohyblivých nástavců nejdříve vypněte spotřebič a odpojte ho od zdroje napájení.

- Používejte nástavce, které jsou se spotřebičem dodávány. Nepoužívejte jiné než dodávané nebo výrobcem doporučené nástavce.
- Spotřebič není určen pro činnost prostřednictvím vnějšího časového spínače nebo dálkového ovládání.

BEZPEČNÉ POUŽITÍ SPOTŘEBIČE

- Spotřebič je určen k použití pouze uvnitř budovy. Nepoužívejte jej venku.
- Spotřebič je určen pouze pro použití v domácnosti a ke zpracování běžného množství surovin. Nepoužívejte jej ke komerčním účelům.
- Spotřebič je určen ke šlehání, míchání nebo hnětení. Nepoužívejte jej k jinému účelu, než ke kterému je určen. Je zakázáno přestavovat spotřebič k jinému účelu. Nepoužívejte žádná příslušenství, která výrobce nedoporučuje.
- Dodržujte pokyny uvedené v této uživatelské příručce.

ELEKTRICKÁ BEZPEČNOST

- Před zapojením zástrčky napájecího přívodu se ujistěte, že napětí na typovém štítku spotřebiče odpovídá napětí ve vaší síťové zásuvce. Pokud máte pochybnosti, obraťte se na kvalifikovaného elektrikáře.
- Zástrčku napájecího přívodu zapojujte jen do řádně uzemněné síťové zásuvky.
- Nepoužívejte prodlužovací kabely, vícenásobné zásuvky ani adaptéry.
- Doporučujeme zapojit spotřebič do samostatného elektrického obvodu.
- Neponořujte spotřebič, napájecí přívod ani zástrčku do vody nebo jiné tekutiny. Hrozí riziko úrazu elektrickým proudem.
- Nedotýkejte se zástrčky mokřkýma nebo vlhkýma rukama, a to zvláště při zapojení nebo odpojení od zdroje napájení.
- Napájecí přívod vedte tak, aby se nedotýkal horkých povrchů, aby se přes něj nešlapalo, nebylo možné o něj zakopnout. Zajistěte, aby napájecí přívod nevisel přes okraj stolu nebo pracovní desky, aby se nezamotal, aby nebyl nadměrně ohýbán nebo aby se nedotýkal ostrých předmětů.
- Spotřebič vypněte, odpojte zástrčku napájecího přívodu od síťové zásuvky vždy, když jej necháváte bez dozoru, nebudete jej používat, před přemístěním, čištěním nebo uložením. Před čištěním nechte spotřebič vychladnout.
- Napájecí přívod odpojujte od síťové zásuvky tahem za zástrčku, nikoli tahem za přívod. Hrozí poškození napájecího přívodu nebo síťové zásuvky.

BEZPEČNÉ UMÍSTĚNÍ SPOTŘEBIČE

- Spotřebič neumísťte na parapety oken, odkapávací desku dřezu nebo na nestabilní povrchy. Vždy jej umístěte na stabilní, rovný a suchý povrch.
- Spotřebič nepokládejte na elektrický ani plynový vaříč nebo do jeho blízkosti, neumísťte jej do blízkosti otevřeného ohně nebo zařízení, které jsou zdrojem tepla.
- Nepoužívejte spotřebič v blízkosti vany, dřezu, plaveckého bazénu nebo jiného zdroje vody.
- K vypnutí spotřebiče slouží tlačítko na ovládacím panelu. Spotřebič nevypínáte vytažením zástrčky napájecího přívodu ze síťové zásuvky.
- Zajistěte okolo spotřebiče dostatečně volný prostor k zabezpečení cirkulace vzduchu.
- Spotřebič nestavte do blízkosti stěn nebo jiných spotřebičů. Minimální vzdálenost je 10 cm, a to na všech stranách.
- Nepoužívejte spotřebič v místě, kde se používají nebo skladují hořlavé, těkavé nebo výbušné látky.

BEZPEČNÝ PROVOZ SPOTŘEBIČE

- Nenechávejte spotřebič bez dozoru, když je v provozu.
- Nepoužívejte spotřebič naprázdno.
- Nemanipulujte se spotřebičem, když je v provozu.
- Nepoužívejte nástavce současně. Vždy používejte pouze jeden z dodávaných nástavců.
- Před zapnutím spotřebiče se ujistěte, že je nástavec správně nasazený a rameno spotřebiče je nastaveno v horizontální poloze a je v ní zajištěno. Spotřebič je vybaven bezpečnostní pojistkou, která zabrání jeho spuštění, pokud je rameno zvednuté nebo není správně zajištěno v horizontální poloze.
- Zatímco je spotřebič v provozu, nepokoušejte se rameno zvednout. Riziko nevratného poškození spotřebiče.
- Zpracovávané suroviny pravidelně kontrolujte. Pokud je nutné setřít vnitřní stěny mísy, vypněte spotřebič a odpojte jej od zdroje napájení. Vyčkejte, až se rotující nástavec kompletně zastaví, a poté můžete zvednout rameno. Ke stírání vnitřních stěn mísy nebo nástavce používejte plastovou stěrku nebo dřevěnou vařečku.

- Nikdy nevráťte ruce, stěrku nebo vařečku do mísy, když je spotřebič v provozu a nástavec se otáčí. Hrozí vážné poranění.
- Zajistěte, aby se do blízkosti rotujícího nástavce nedostaly žádné cizí předměty, volné kusy oblečení, vlasy, ruce, stěrka nebo vařečka, záclony, závěsy apod.
- Nepoužívejte spotřebič, pokud je poškozený, je poškozená mísa nebo nástavec.
- Celkové maximální množství zpracovávaných surovin je 1,5 kg. Nepřekračujte toto množství. Jinak hrozí poškození spotřebiče.

BEZPEČNÁ ÚDRŽBA

- Dodržujte pokyny k čištění uvedené v této uživatelské příručce.
- Jestliže jsou spotřebič, napájecí přívod nebo zástrčka poškozeny nebo spotřebič nefunguje správně, přestaňte jej používat a obraťte se na autorizovaný servis. Neprovádějte opravu sami.
- Výrobce, dovozce ani prodejce nepřebírají odpovědnost za jakékoli poškození způsobené nesprávným sestavením nebo používáním produktu.
- Zásuvka musí být umístěna v blízkosti zařízení a musí být snadno přístupná.

DE

EN

CZ

SK

PL

HU

SL

HR

POPIS PRODUKTU

1. Hřídel
2. Páka ke zvednutí ramene
3. Otočný regulátor rychlosti
4. Mísa ke zpracování surovin
5. Hnětací hák
6. Mixovací metla
7. Šlehačí metla
8. Ochranný kryt

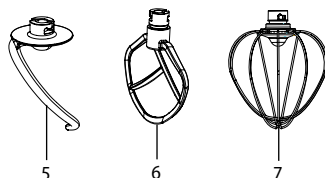
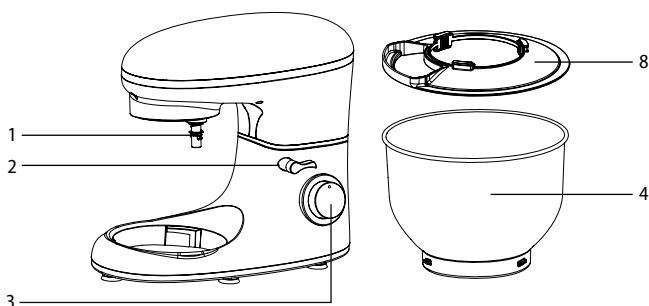

PŘED PRVNÍM POUŽITÍM

- Odstraňte veškeré obaly a fólie a uložte je pro případné pozdější použití.
- Omyjte mísu, ochranný kryt a všechny nástavce v teplé vodě s trochou prostředku na mytí nádobí. Opláchněte čistou vodou a otřete dosucha.
- Vnější povrch kuchyňského robota otřete měkkou houbičkou, mírně navlhčenou v teplé vodě. Otřete čistou utěrkou dosucha.

UMÍSTĚNÍ

- Umístěte kuchyňského robota na pevný, rovný a suchý povrch v dostatečné vzdálenosti od síťové zásuvky. Nestavte jej na povrch opatřený látkou (např. ubrus).
- Zajistěte okolo něj dostatečně volný prostor k zabezpečení cirkulace vzduchu.
- Kuchyňský robot nestavte do blízkosti stěn nebo jiných spotřebičů. Minimální vzdálenost je 10 cm, a to na všech stranách.

ÚČEL POUŽITÍ

- Kuchyňský robot je určen ke šleháni, míchání nebo hnětení.

DE

EN

CZ

SK

PL

HU

SL

HR

POKYNY K POUŽITÍ

Složení kuchyňského robota

1. Jednou rukou stiskněte páku, rameno se uvolní a druhou rukou jej zvedněte – viz obrázek 1.
2. Nasadte ochranný kryt – viz obrázek 2. Správné nasazení je signalizováno cvaknutím. Doporučujeme, aby otvor v ochranném krytu směřoval dopředu nebo mírně na stranu, abyste mohli pohodlně přidávat suroviny.
3. Mísu vložte do prostoru uvnitř základny kuchyňského robota a pootočte po směru hodinových ručiček – viz obrázek 3.
4. Na hřídel nasadte požadovaný nástavec tak, aby otvorem v horní části nástavce prošel pojistný čep na hřídeli – viz obrázek 4. Poté mírně zatlačte nástavec nahoru a současně otočte o čtvrt otáčky proti směru hodinových ručiček – viz obrázek 5, až ucítíte odpor, a uvolněte nástavec.
5. Jednou rukou stiskněte páku a druhou rukou sklopte rameno, až uslyšíte cvaknutí – viz obrázek 6.
6. Kuchyňský robot je nyní připraven k použití.

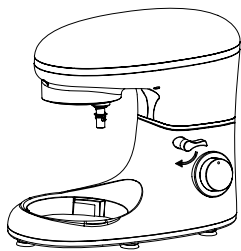

1

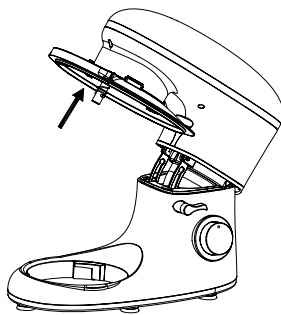

2

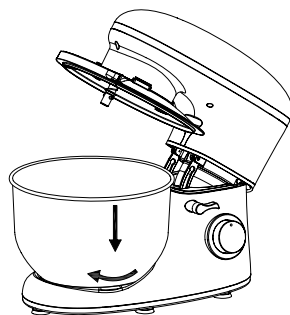

3

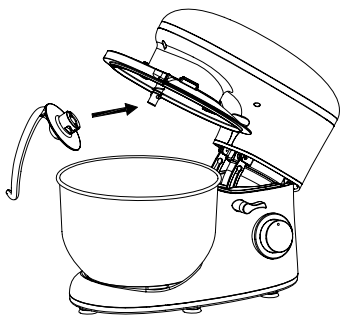

4

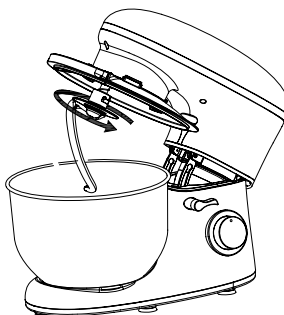

5

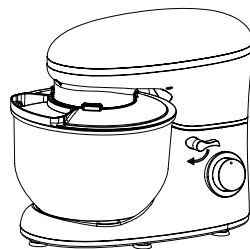

6

Poznámka: Při rozložení postupujte podle pokynů v části „Rozložení kuchyňského robota“ dále v návodu.

Připojení k napájení

- Zcela rozviňte napájecí přívod. Ujistěte se, že je regulátor rychlosti v poloze „0“ a rameno je sklopené.
- Zástrčku napájecího přívodu zapojte do řádné uzemněné síťové zásuvky.

Základní použití kuchyňského robota

1. Připravte si všechny suroviny, které budete potřebovat.
2. Suroviny vložte do mísy. Dodržujte pokyny v receptu.
3. Regulátorem rychlosti zvolte požadovanou rychlost zpracování – doporučené rychlosti a pokyny naleznete také v tabulce níže.

DE

EN

CZ

SK

PL

HU

SL

HR

- Kuchyňský robot se spustí.
- Kontrolujte zpracování surovin. V případě potřeby kuchyňského robota vypněte otočením regulátoru rychlosti do polohy „0“, odpojte jej od zdroje napájení a vyčkejte, až se rotující části kompletně zastaví. Odklopte rameno a setřete vnitřní stěny mísy nebo nástavec. Sklopte rameno a pokračujte ve zpracování.
- Otvorem v ochranném krytu můžete přidávat suroviny, aniž byste museli chod kuchyňského robota přerušovat.
- Když jsou suroviny zpracované, vypněte kuchyňského robota otočením regulátoru rychlosti do polohy „0“, odpojte jej od zdroje napájení a vyčkejte, až se rotující části kompletně zastaví. Odklopte rameno a vyjměte mísu.
- Mísu a použitý nástavec omyjte a osušte. Dodržujte pokyny v části „**Čištění a údržba**“.

Varování: Nikdy nevkládejte ruce, stěrku nebo vařečku do mísy, když je spotřebič v provozu a nástavec se otáčí. Hrozí vážné poranění.

Tabulka zpracování surovin

Nástavec	Doporučená rychlost	Doporučená doba přípravy	Maximální množství surovin	Způsob použití
Hnětací hák	1–3	3–5 minut	1 kg mouky + 538 g vody	Rychlost 1 na 30 sekund Rychlost 2 na 30 sekund Rychlost 3 na 2 až 4 minuty k vytvoření těsta
Mixovací metla	2–4	3–10 minut	660 g mouky + 840 g vody	Rychlost 2 na 20 sekund Rychlost 4 na více než 2:40
Šlehací metla	5–6	3–10 minut	Minimálně 3 vaječné bílky	Rychlosti 5 a 6 na více než 3 minuty provozu

Nástavce a jejich účel použití

- Hnětací hák** – tento nástavec je vhodný k míchání a hnětení hutných a pevných těst (těsta na pečivo, pizza, těstoviny apod.)
- Mixovací metla** – tento nástavec je vhodný k míchání a zpracování lehkých těst (např. na sušenky, dorty, piškoty apod.), promíchání surovin atd.
- Šlehací metla** – tento nástavec je vhodný ke šlehání vaječných bílků, šlehačky apod.

ČIŠTĚNÍ A ÚDRŽBA

- Před čištěním a údržbou vypněte kuchyňského robota otočením regulátoru rychlosti do polohy „0“, odpojte jej od zdroje napájení a vyčkejte, až se rotující části kompletně zastaví.
- Mísu a použitý nástavec čistěte po každém použití.
- Žádná část kuchyňského robota není určena pro mytí v myčce.

Varování: Neponožte spotřebič, napájecí přívod ani zástrčku do vody nebo jiné tekutiny. Hrozí riziko úrazu elektrickým proudem.

Poznámka: K čištění nepoužívejte žádné abrazivní nebo chemické čisticí prostředky, benzen, rozpouštědla, alkohol apod. Nepoužívejte drátěnky ani jiné pomůcky, které by mohly poškrábat povrch.

Rozložení kuchyňského robota

- Jednou rukou stiskněte páku, rameno se uvolní a druhou rukou jej zvedněte.
- Mírně zatlačte nástavec nahoru a současně otočte o čtvrt otáčku po směru hodinových ručiček, abyste je uvolnili a mohli jej sejmout z hřídele.
- Pootočte mísou proti směru hodinových ručiček a vyjměte ji ze základny kuchyňského robota.
- Sejměte ochranný kryt.
- Jednou rukou stiskněte páku a druhou rukou sklopte rameno, až uslyšíte cvaknutí.

Čištění mísy, nástavců a ochranného krytu

- Mísu, použitý nástavec a ochranný kryt omyjte v teplé vodě s trochou prostředku na mytí nádobí. Opláchněte čistou vodou a otřete dosucha.

- Nástavce můžete čas od času potřít trochou rostlinného oleje.

Vnější povrch

- Vnější povrch kuchyňského robota otřete měkkou houbičkou, mírně navlhčenou v teplé vodě. Otřete čistou utěrkou dosucha.
- Otřete hřídel čistou utěrkou. Hřídel může produkovat černé stopy v důsledku vysoké rychlosti a tření, když je motor v provozu. Jedná se o normální jev.

Uložení

- Před uložením vyčistěte kuchyňský robot podle pokynů výše.
- Uložte kuchyňského robota do originální krabice, příp. do jiného obalu, na suché a stinné místo mimo dosah dětí a domácích mazlíčků.

ŘEŠENÍ PROBLÉMŮ

V tabulce níže naleznete možné problémy a jejich řešení, se kterými se můžete během používání setkat. Pomohou vám vyřešit problém před zavoláním do autorizovaného servisu.

Pokud problém v tabulce uvedený není nebo přetrvává, přestaňte kuchyňského robota používat a kontaktujte autorizovaný servis. Kuchyňského robota neopravujte svépomocí. Hrozí riziko úrazu elektrickým proudem.

Problém	Příčina	Řešení
Kuchyňský robot se náhle zastavil.	Mohlo se stát, že: kuchyňský robot byl příliš dlouho v provozu; okolní teplota je příliš vysoká, což má za následek příliš vysokou teplotu motoru; aktivovala se ochrana proti přehřátí.	Otočte regulátorem rychlosti do polohy „0“, odpojte kuchyňského robota od zdroje napájení a nechte jej vychladnout 15 až 30 minut. Poté jej budete moci znovu použít.
Kuchyňský robot se nespustil po otočení regulátoru rychlosti.	Zástrčka napájecího přívodu není dobře zapojena v zásuvce.	Zkontrolujte zapojení napájecího přívodu.
	Zásuvka není pod napětím.	Zkontrolujte, zdali je zásuvka pod napětím, příp. zdali není spadlý jistič.
	Páka ke zvednutí ramene není ve správné poloze.	Uvedte páku do správné polohy.
Kuchyňský robot je příliš hlučný, když je zapnutý.	Je běžné, že je při vyšší rychlosti kuchyňský robot hlučnější.	Volte rychlost podle typu nástavce a množství surovin.
	V míse je příliš mnoho surovin.	Odeberte suroviny a zpracovávejte je po částech.
	Nestálé napětí v zásuvce.	Vyčkejte, až se napětí v zásuvce ustálí, příp. se obraťte na kvalifikovaného elektrikáře.
	Doba zpracování je příliš dlouhá.	Pokud je doba zpracování příliš dlouhá, přerušte ji a nechte kuchyňského robota vychladnout.
Nastavená rychlost kolísá nebo není stabilní.	Teplota v místnosti je příliš nízká, což způsobuje, že mazivo v převodech není dostatečně tekuté.	Vyjměte mísu a nechte kuchyňského robota odpočinout na 5 minut, aby došlo ke změknutí maziva.
	V míse je příliš mnoho surovin.	Odeberte suroviny a zpracovávejte je po částech.
	Nestálé napětí v zásuvce.	Vyčkejte, až se napětí v zásuvce ustálí, příp. se obraťte na kvalifikovaného elektrikáře.
Kuchyňský robot se chvěje a třese při zpracování.	Nohy s přísavkami nejsou ve správném kontaktu s podkladem.	Mírně na kuchyňského robota zatlačte, aby se přísavky na nohou dostaly do správného kontaktu s podkladem.
	Kuchyňský robot není umístěn na rovném podkladu.	Umístěte kuchyňského robota na rovný a pevný podklad.
Rameno není možné sklopit, když je nasazený ochranný kryt a mísa.	Ochranný kryt nebo mísa nejsou správně nasazený.	Zkontrolujte jejich umístění. V případě potřeby je vyjměte a vložte znovu.
V těstě jsou černé tečky.	Z hřídele odkapává černá tekutina.	Otřete z hřídele černou tekutinu po každém použití.

DE

EN

CZ

SK

PL

HU

SL

HR



1. Uvedený symbol na výrobku nebo v průvodní dokumentaci znamená, že použité elektrické nebo elektronické výrobky nesmí být likvidovány společně s komunálním odpadem. Za účelem správné likvidace výrobku jej odevzdejte na určených sběrných místech, kde bude přijat zdarma. Správnou likvidaci tohoto produktu pomůžete zachovat cenné přírodní zdroje a napomáháte prevenci potenciálních negativních dopadů na životní prostředí a lidské zdraví, což by mohly být důsledky nesprávné likvidace odpadů. Další podrobnosti si vyžádejte od místního úřadu nebo nejbližšího sběrného místa. Při nesprávné likvidaci tohoto druhu odpadu mohou být v souladu s národními předpisy uděleny pokuty.

Informace pro uživatele k likvidaci elektrických a elektronických zařízení (firemní a podnikové použití): Pro správnou likvidaci elektrických a elektronických zařízení si vyžádejte podrobné informace u svého prodejce nebo dodavatele.

Informace pro uživatele k likvidaci elektrických a elektronických zařízení v ostatních zemích mimo Evropskou unii: Výše uvedený symbol je platný pouze v zemích Evropské unie. Pro správnou likvidaci elektrických a elektronických zařízení jinde si vyžádejte podrobné informace u vašich úřadů nebo prodejce zařízení. Vše vyjadřuje symbol přeškrtnutého kontejneru na výrobku, obalu nebo tištěných materiálech.

2. Záruční opravy zařízení uplatňujte u svého prodejce. V případě technických problémů a dotazů kontaktujte svého prodejce, který vás bude informovat o dalším postupu. Dodržujte pravidla pro práci s elektrickými zařízeními. Uživatel není oprávněn rozebírat zařízení ani vyměňovat žádnou jeho součást. Při otevření nebo odstranění krytů hrozí riziko úrazu elektrickým proudem. Při nesprávném sestavení zařízení a jeho opětovném zapojení se rovněž vystavujete riziku úrazu elektrickým proudem.

Záruční lhůta je na produkty 24 měsíců, pokud není stanoveno jinak. Záruka se nevztahuje na poškození způsobené nestandardním používáním, mechanickým poškozením, vystavením agresivním podmínkám, zacházením v rozporu s manuálem a běžným opotřebením. Záruční doba na baterii je 24 měsíců, na její kapacitu 6 měsíců. Více informací ohledně záruky naleznete na www.elem6.com/warranty

Výrobce, dovozce ani distributor nenesou žádnou odpovědnost za jakékoli škody způsobené montáží nebo nesprávným užíváním produktu.

EU Prohlášení o shodě

Společnost elem6 s.r.o. tímto prohlašuje, že zařízení Lauben Kitchen Machine 550BC je ve shodě se základními požadavky a dalšími příslušnými ustanoveními směrnice **2014/30/EU** a **2014/35/EU**. Všechny produkty Lauben jsou určeny pro prodej bez omezení v Německu, České republice, Slovensku, Polsku, Maďarsku a v dalších členských zemích EU. Úplné prohlášení o shodě lze stáhnout z webu www.lauben.com/support/doc

Dovozce do EU

elem6 s.r.o., Braškovská 308/15, 161 00 Praha 6, Česká republika

www.lauben.com

Výrobce

TIGMON GmbH, Yorkstraße 22; 93049 Regensburg, Deutschland

Tiskové chyby a změny v manuálu jsou vyhrazeny.



ŠPECIFIKÁCIE A VLASTNOSTI

Model	LBSMMKIM550BA
Napätie	220 – 240 V~, 50 – 60 Hz
Príkion	1400 W

BEZPEČNOSTNÉ POKYNY – VŠEOBECNÉ

PRED POUŽITÍM SPOTREBIČA SI, PROSÍM, PREČÍTAJTE VŠETKY POKYNY.

TENTO NÁVOD SI USCHOVAJTE NA ĎALŠIU POTREBU.

TENTO SPOTREBIČ JE URČENÝ IBA NA POUŽÍVANIE V DOMÁCNOSTI.

- Tento spotrebič nesmú používať deti. Spotrebič a jeho napájací prívod udržiajte mimo dosahu detí.
- Tento spotrebič môžu používať osoby so zníženými fyzickými, zmyslovými alebo mentálnymi schopnosťami alebo s nedostatkom skúseností a znalostí, ak sú pod dozorom alebo boli poučené o používaní spotrebiča bezpečným spôsobom a rozumejú prípadným nebezpečenstvám.
- Deti sa so spotrebičom nesmú hrať.
- Čistenie a údržbu vykonávanú používateľom nesmú vykonávať deti.
- Ak je napájací prívod poškodený, musí ho nahradiť výrobca, jeho servisný technik alebo podobne kvalifikovaná osoba, aby sa zabránilo vzniku nebezpečnej situácie. Spotrebič s poškodeným napájacím prívodom alebo zástrčkou je zakázané používať.

VÝSTRAHA: Pri nesprávnom používaní hrozí riziko poranenia.

- Venujte pozornosť pri manipulácii s rotujúcimi časťami, aby nedošlo k poraneniu. Vždy vyčkajte, až sa rotujúce časti kompletne zastavia.
- Povrchy, ktoré prichádzajú do kontaktu s potravinou, čistite podľa pokynov, ktoré sú v tomto návode uvedené. Neponárajte spotrebič, prívodný kábel ani vidlicu do vody alebo inej tekutiny.
- Vždy odpojte spotrebič od napájania, ak ho nechávate bez dozoru a pred montážou, demontážou alebo čistením.
- Pred výmenou pohyblivých nastavčov najskôr vypnite spotrebič a odpojte ho od zdroja napájania.

DE

EN

CZ

SK

PL

HU

SL

HR

- Používajte nadstavce, ktoré sa so spotrebičom dodávajú. Nepoužívajte iné než dodávané alebo výrobcom odporúčané nadstavce.
- Spotrebič nie je určený pre činnosť prostredníctvom vonkajšieho časového spínača alebo diaľkového ovládania.

BEZPEČNÉ POUŽITIE SPOTREBIČA

- Spotrebič je určený na použitie iba vnútri budovy. Nepoužívajte ho vonku.
- Spotrebič je určený iba na použitie v domácnosti a na spracovanie bežného množstva surovín. Nepoužívajte ho na komerčné účely.
- Spotrebič je určený na šľahanie, miešanie alebo hnetenie. Nepoužívajte ho na iný účel, než na ktorý je určený. Je zakázané prestavovať spotrebič na iný účel. Nepoužívajte žiadne príslušenstvá, ktoré výrobca neodporúča.
- Dodržujte pokyny uvedené v tejto používateľskej príručke.

ELEKTRICKÁ BEZPEČNOSŤ

- Pred zapojením zástrčky napájacieho prívodu sa uistite, že napätie na typovom štítku spotrebiča zodpovedá napätiu vo vašej sieťovej zásuvke. Ak máte pochybnosti, obráťte sa na kvalifikovaného elektrikára.
- Zástrčku napájacieho prívodu zapájajte len do riadne uzemnenej sieťovej zásuvky.
- Nepoužívajte predlžovacie káble, viacnásobné zásuvky ani adaptéry.
- Odporúčame zapojiť spotrebič do samostatného elektrického obvodu.
- Neponárajte spotrebič, napájací prívod ani zástrčku do vody alebo inej tekutiny. Hrozí riziko úrazu elektrickým prúdom.
- Nedotýkajte sa zástrčky mokrymi alebo vlhkými rukami, a to obzvlášť pri zapojení alebo odpojení od zdroja napájania.
- Napájací prívod vedte tak, aby sa nedotýkal horúcich povrchov, aby sa cez neho nešliapalo, nebolo možné oň zakopnúť. Zaisťte, aby napájací prívod nevisel cez okraj stola alebo pracovnej dosky, aby sa nezamotal, aby sa nadmerne neohýbal alebo aby sa nedotýkal ostrých predmetov.
- Spotrebič vypnite, odpojte zástrčku napájacieho prívodu od sieťovej zásuvky vždy, keď ho nechávate bez dozoru, nebudete ho používať, pred premiestnením, čistením alebo uložením. Pred čistením nechajte spotrebič vychladnúť.
- Napájací prívod odpájajte od sieťovej zásuvky ťahom za zástrčku, nie ťahom za prívod. Hrozí poškodenie napájacieho prívodu alebo sieťovej zásuvky.

BEZPEČNÉ UMIESTNENIE SPOTREBIČA

- Spotrebič neumiestňujte na parapety okien, odkvapkávaciu dosku drezu alebo na nestabilné povrchy. Vždy ho umiestnite na stabilný, rovný a suchý povrch.
- Spotrebič nekladte na elektrický ani plynový varič alebo do jeho blízkosti, neumiestňujte ho do blízkosti otvoreného ohňa alebo zariadení, ktoré sú zdrojom tepla.
- Nepoužívajte spotrebič v blízkosti vane, drezu, plaveckého bazéna alebo iného zdroja vody.
- Na vypnutie spotrebiča slúži tlačidlo na ovládacom paneli. Spotrebič nevypínajte vytiahnutím zástrčky napájacieho prívodu zo sieťovej zásuvky.
- Zaisťte okolo spotrebiča dostatočne voľný priestor na zabezpečenie cirkulácie vzduchu.
- Spotrebič neumiestňujte do blízkosti stien alebo iných spotrebičov. Minimálna vzdialenosť je 10 cm, a to na všetkých stranách.
- Nepoužívajte spotrebič v mieste, kde sa používajú alebo skladujú horľavé, prchavé alebo výbušné látky.

BEZPEČNÁ PREVÁDZKA SPOTREBIČA

- Nenechávajte spotrebič bez dozoru, keď je v prevádzke.
- Nepoužívajte spotrebič naprázdno.
- Nemanipulujte so spotrebičom, keď je v prevádzke.
- Nepoužívajte nadstavce súčasne. Vždy používajte iba jeden z dodávaných nadstavcov.
- Pred zapnutím spotrebiča sa uistite, že je nadstavec správne nasadený a rameno spotrebiča je nastavené v horizontálnej polohe a je v nej zaistené. Spotrebič je vybavený bezpečnostnou poistkou, ktorá zabráni jeho spusteniu, ak je rameno zdvihnuté alebo nie je správne zaistené v horizontálnej polohe.
- Zatiaľ čo je spotrebič v prevádzke, nepokúšajte sa rameno zdvihnúť. Riziko nevratného poškodenia spotrebiča.
- Spracovávané suroviny pravidelne kontrolujte. Ak je nutné zotrieť vnútorné steny misy, vypnite spotrebič a odpojte ho od zdroja napájania. Vyčkejte, až sa rotujúci nadstavec kompletne zastaví, a potom môžete zdvihnúť rameno.

DE

EN

CZ

SK

PL

HU

SL

HR

Na stieranie vnútorných stien misy alebo nadstavca používajte plastovú stierku alebo drevenú varešku.

- Nikdy nekladajte ruky, stierku alebo varešku do misy, keď je spotrebič v prevádzke a nadstavec sa otáča. Hrozí vážne poranenie.
- Zaistite, aby sa do blízkosti rotujúceho nadstavca nedostali žiadne cudzie predmety, voľné kusy oblečenia, vlasy, ruky, stierka alebo vareška, záclony, závesy a pod.
- Nepoužívajte spotrebič, ak je poškodený, je poškodená misa alebo nadstavec.
- Celkové maximálne množstvo spracovávaných surovín je 1,5 kg. Neprekračujte toto množstvo. Inak hrozí poškodenie spotrebiča.

BEZPEČNÁ ÚDRŽBA

- Dodržujte pokyny na čistenie uvedené v tejto používateľskej príručke.
- Ak sú spotrebič, napájací prívod alebo zástrčka poškodené alebo spotrebič nefunguje správne, prestaňte ho používať a obráťte sa na autorizovaný servis. Nevykonávajte opravu sami.
- Výrobca, dovozca ani predajca nepreberajú zodpovednosť za akékoľvek poškodenie spôsobené nesprávnym zostavením alebo používaním produktu.
- Zásuvka musí byť umiestnená v blízkosti zariadenia a musí byť ľahko prístupná.

DE

EN

CZ

SK

PL

HU

SL

HR

POPIS PRODUKTU

1. Hriadeľ
2. Páka na zdvihnutie ramena
3. Otočný regulátor rýchlosti
4. Misa na spracovanie surovín
5. Hnetací hák
6. Mixovacia metla
7. Šľahacia metla
8. Ochranný kryt

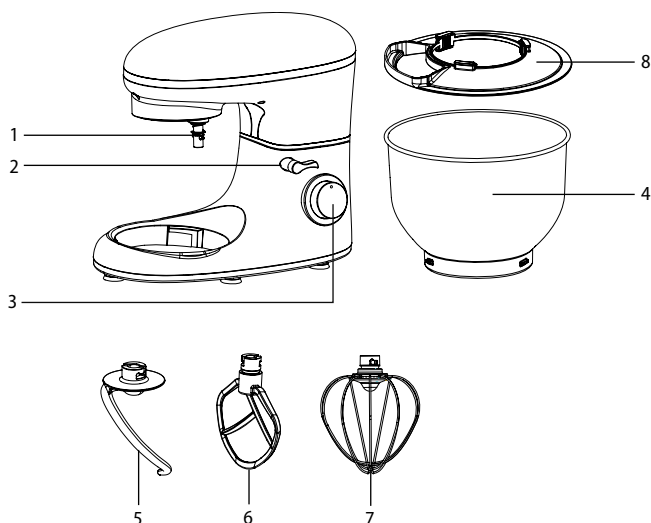

PRED PRVÝM POUŽITÍM

- Odstráňte všetky obaly a fólie a uložte ich na prípadné neskoršie použitie.
- Umyte misu, ochranný kryt a všetky nadstavce v teplej vode s trochu prostriedku na umývanie riadu. Opláchnite čistou vodou a utrite dosucha.
- Vonkajší povrch kuchynského robota utrite mäkkou hubkou, mierne navlhčenou v teplej vode. Utrite čistou utierkou dosucha.

UMIESTNENIE

- Umiestnite kuchynský robot na pevný, rovný a suchý povrch v dostatočnej vzdialenosti od sieťovej zásuvky. Neumiestňujte ho na povrch opatrený látkou (napr. obrus).
- Zaistite okolo neho dostatočne voľný priestor na zabezpečenie cirkulácie vzduchu.
- Kuchynský robot neumiestňujte do blízkosti stien alebo iných spotrebičov. Minimálna vzdialenosť je 10 cm, a to na všetkých stranách.

ÚČEL POUŽITIA

- Kuchynský robot je určený na šľahanie, miešanie alebo hnetenie.

DE

EN

CZ

SK

PL

HU

SL

HR

POKYNY NA POUŽITIE

Zloženie kuchynského robota

1. Jednou rukou stlačte páku, rameno sa uvoľní a druhou rukou ho zdvihnite – pozrite obrázok 1.
2. Nasadte ochranný kryt – pozrite obrázok 2. Správne nasadenie je signalizované cvaknutím. Odporúčame, aby otvor v ochrannom kryte smeroval dopredu alebo mierne na stranu, aby ste mohli pohodlne pridávať suroviny.
3. Misu vložte do priestoru vnútri základne kuchynského robota a pootočte v smere hodinových ručičiek – pozrite obrázok 3.
4. Na hriadeľ nasadte požadovaný nastavtec tak, aby otvorom v hornej časti nastavca prešiel poistný čap na hriadeľi – pozrite obrázok 4. Potom mierne zatlačte nastavtec nahor a súčasne otočte o štvrt otáčky proti smeru hodinových ručičiek – pozrite obrázok 5, až ucítite odpor, a uvoľnite nastavtec.
5. Jednou rukou stlačte páku a druhou rukou sklopte rameno, až začujete cvaknutie – pozrite obrázok 6.
6. Kuchynský robot je teraz pripravený na použitie.

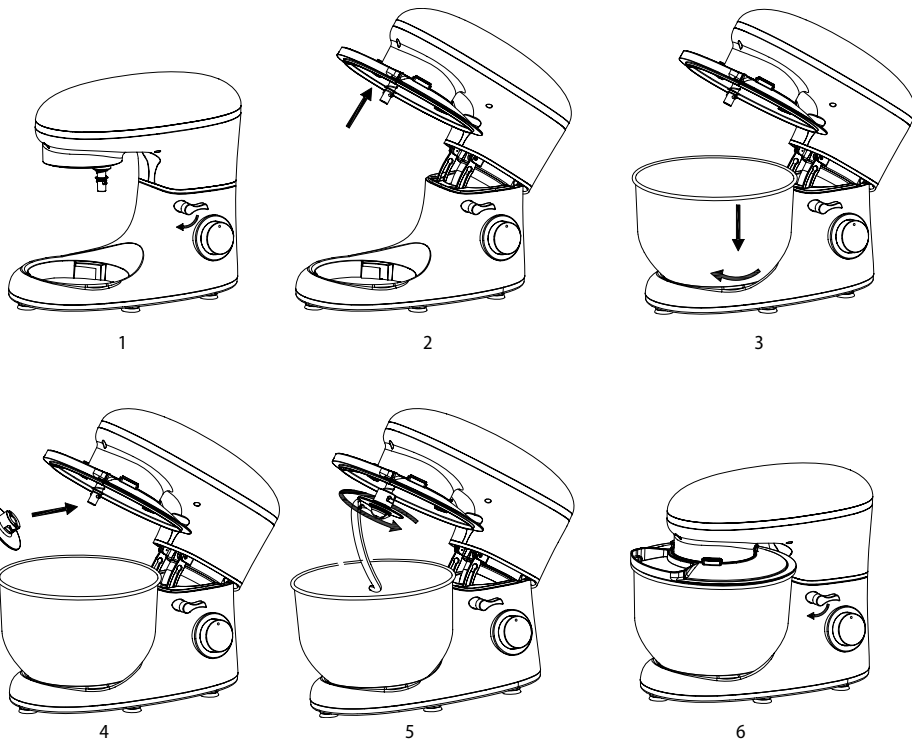

Poznámka: Pri rozložení postupujte podľa pokynov v časti „Rozloženie kuchynského robota“ ďalej v návode.

Pripojenie k napájaniu

- Úplne rozviňte napájací prívod. Uistite sa, že je regulátor rýchlosti v polohe „0“ a rameno je sklopené.
- Zástrčku napájacieho prívodu zapojte do riadne uzemnenej sieťovej zásuvky.

Základné použitie kuchynského robota

1. Pripravte si všetky suroviny, ktoré budete potrebovať.
2. Suroviny vložte do misy. Dodržujte pokyny v recepte.
3. Regulátorom rýchlosti zvolte požadovanú rýchlosť spracovania – odporúčané rýchlosti a pokyny nájdete aj v tabuľke nižšie.

DE

EN

CZ

SK

PL

HU

SL

HR

- Kuchynský robot sa spustí.
- Kontrolujte spracovanie surovín. V prípade potreby kuchynský robot vypnite otočením regulátora rýchlosti do polohy „0“, odpojte ho od zdroja napájania a vyčkajte, až sa rotujúce časti kompletne zastavia. Odklopte rameno a zotrite vnútorné steny misy alebo nadstavec. Sklopte rameno a pokračujte v spracovaní.
- Otvorom v ochrannom kryte môžete pridávať suroviny bez toho, aby ste museli chod kuchynského robota prerušovať.
- Keď sú suroviny spracované, vypnite kuchynský robot otočením regulátora rýchlosti do polohy „0“, odpojte ho od zdroja napájania a vyčkajte, až sa rotujúce časti kompletne zastavia. Odklopte rameno a vyberte misu.
- Misu a použitý nadstavec umyte a osušte. Dodržujte pokyny v časti „**Čistenie a údržba**“.

Varovanie: Nikdy nekladajte ruky, stierku alebo varešku do misy, keď je spotrebič v prevádzke a nadstavec sa otáča. Hrozí vážne poranenie.

Tabuľka spracovania surovín

Nadstavec	Odporúčaná rýchlosť	Odporúčany čas prípravy	Maximálne množstvo surovín	Spôsob použitia
Hnetací hák	1 – 3	3 – 5 minút	1 kg múky + 538 g vody	Rýchlosť 1 na 30 sekúnd Rýchlosť 2 na 30 sekúnd Rýchlosť 3 na 2 až 4 minúty na vytvorenie cesta
Mixovacia metla	2 – 4	3 – 10 minút	660 g múky + 840 g vody	Rýchlosť 2 na 20 sekúnd Rýchlosť 4 na viac než 2:40
Šľahacia metla	5 – 6	3 – 10 minút	Minimálne 3 vaječné bielky	Rýchlosti 5 a 6 na viac než 3 minúty prevádzky

Nadstavce a ich účel použitia

- Hnetací hák** – tento nadstavec je vhodný na miešanie a hnetenie hutných a pevných ciest (cestá na pečivo, pizzu, cestoviny a pod.)
- Mixovacia metla** – tento nadstavec je vhodný na miešanie a spracovanie ľahkých ciest (napr. na sušienky, torty, piškóty a pod.), premiešanie surovín atď.
- Šľahacia metla** – tento nadstavec je vhodný na šľahanie vaječných bielkov, šľahačky a pod.

ČISTENIE A ÚDRŽBA

- Pred čistením a údržbou vypnite kuchynský robot otočením regulátora rýchlosti do polohy „0“, odpojte ho od zdroja napájania a vyčkajte, až sa rotujúce časti kompletne zastavia.
- Misu a použitý nadstavec čistite po každom použití.
- Žiadna časť kuchynského robota nie je určená na umývanie v umývačke.

Varovanie: Neponárajte spotrebič, napájací prívod ani zástrčku do vody alebo inej tekutiny. Hrozí riziko úrazu elektrickým prúdom.

Poznámka: Na čistenie nepoužívajte žiadne abrazívne alebo chemické čistiace prostriedky, benzén, rozpúšťadlá, alkohol a pod. Nepoužívajte drôtenky ani iné pomôcky, ktoré by mohli poškriabať povrch.

Rozloženie kuchynského robota

- Jednou rukou stlačte páku, rameno sa uvoľní a druhou rukou ho zdvihnite.
- Mierne zatlačte nadstavec nahor a súčasne otočte o štvrt otáčku v smere hodinových ručičiek, aby ste ho uvoľnili a mohli ho odobrať z hriadeľa.
- Pootočte misou proti smeru hodinových ručičiek a vyberte ju zo základne kuchynského robota.
- Odoberte ochranný kryt.
- Jednou rukou stlačte páku a druhou rukou sklopte rameno, až začujete cvaknutie.

Čistenie misy, nadstavcov a ochranného krytu

- Misu, použitý nadstavec a ochranný kryt umyte v teplej vode s trochou prostriedku na umývanie riadu. Opláchnite čistou vodou a utrite dosucha.

- Nadstavce môžete z času na čas potrieť trochou rastlinného oleja.

Vonkajší povrch

- Vonkajší povrch kuchynského robota utrite mäkkou hubkou, mierne navlhčenou v teplej vode. Utrite čistou utierkou dosucha.
- Utrite hriadeľ čistou utierkou. Hriadeľ môže produkovať čierne stopy v dôsledku vysokej rýchlosti a trenia, keď je motor v prevádzke. Ide o normálny jav.

Uloženie

- Pred uložením vyčistite kuchynský robot podľa pokynov vyššie.
- Uložte kuchynský robot do originálnej škatule, príp. do iného obalu, na suché a tienisté miesto mimo dosahu detí a domácich maznáčikov.

RIEŠENIE PROBLÉMOV

V tabuľke nižšie nájdete možné problémy a ich riešenia, s ktorými sa môžete počas používania stretnúť. Pomôžu vám vyriešiť problém pred zavolaním do autorizovaného servisu.

Ak problém v tabuľke uvedený nie je alebo pretrváva, prestaňte kuchynský robot používať a kontaktujte autorizovaný servis. Kuchynský robot neopravujte svojpomocne. Hrozí riziko úrazu elektrickým prúdom.

Problém	Príčina	Riešenie
Kuchynský robot sa náhle zastavil.	Mohlo sa stať, že: kuchynský robot bol príliš dlho v prevádzke; okolitá teplota je príliš vysoká, čo má za následok príliš vysokú teplotu motora; aktivovala sa ochrana proti prehriatiu.	Otočte regulátorom rýchlosti do polohy „0“, odpojte kuchynský robot od zdroja napájania a nechajte ho vychladnúť 15 až 30 minút. Potom ho budete môcť znovu použiť.
Kuchynský robot sa nespustil po otočení regulátora rýchlosti.	Zástrčka napájacieho prívodu nie je dobre zapojená v zásuvke.	Skontrolujte zapojenie napájacieho prívodu.
	Zásuvka nie je pod napätím.	Skontrolujte, či je zásuvka pod napätím, príp. či nie je spadnutý istič.
	Páka na zdvihnutie ramena nie je v správnej polohe.	Uvedte páku do správnej polohy.
Kuchynský robot je príliš hlučný, keď je zapnutý.	Je bežné, že je pri vyššej rýchlosti kuchynský robot hlučnejší.	Volte rýchlosť podľa typu nastavca a množstva surovín.
	V mise je príliš mnoho surovín.	Odoberte suroviny a spracovávajte ich po častiach.
	Nestále napätie v zásuvke.	Vyčkajte, až sa napätie v zásuvke ustáli, príp. sa obráťte na kvalifikovaného elektrikára.
	Čas spracovania je príliš dlhý.	Ak je čas spracovania príliš dlhý, prerušte ho a nechajte kuchynský robot vychladnúť.
Nastavená rýchlosť kolíše alebo nie je stabilná.	Teplota v miestnosti je príliš nízka, čo spôsobuje, že mazivo v prevodoch nie je dostatočne tekuté.	Vyberte misu a nechajte kuchynský robot odpočinúť na 5 minút, aby došlo k zmäknutiu maziva.
	V mise je príliš mnoho surovín.	Odoberte suroviny a spracovávajte ich po častiach.
	Nestále napätie v zásuvke.	Vyčkajte, až sa napätie v zásuvke ustáli, príp. sa obráťte na kvalifikovaného elektrikára.
Kuchynský robot sa chveje a trasie pri spracovaní.	Nohy s prísavkami nie sú v správnom kontakte s podkladom.	Mierne na kuchynský robot zatlačte, aby sa prísavky na nohách dostali do správneho kontaktu s podkladom.
	Kuchynský robot nie je umiestnený na rovnom podklade.	Umiestnite kuchynský robot na rovný a pevný podklad.
Rameno nie je možné sklopiť, keď je nasadený ochranný kryt a misa.	Ochranný kryt alebo misa nie sú správne nasadené.	Skontrolujte ich umiestnenie. V prípade potreby ich vyberte a vložte znovu.
V ceste sú čierne bodky.	Z hriadeľa odkvapkáva čierna tekutina.	Utrite z hriadeľa čiernu tekutinu po každom použití.

DE

EN

CZ

SK

PL

HU

SL

HR



1. Uvedený symbol na výrobku alebo v sprievodnej dokumentácii znamená, že použité elektrické alebo elektronické výrobky sa nesmú likvidovať spolu s komunálnym odpadom. S cieľom správnej likvidácie výrobku ho odovzdajte na určených zberných miestach, kde bude prijatý zadarmo. Správnu likvidáciu tohto produktu pomôžete zachovať cenné prírodné zdroje a prispievate k prevencii potenciálnych negatívnych dopadov na životné prostredie a ľudské zdravie, čo by mohli byť dôsledky nesprávnej likvidácie odpadov. Ďalšie podrobnosti si vyžiadajte od miestneho úradu alebo najbližšieho zberného miesta. Pri nesprávnej likvidácii tohto druhu odpadu sa môžu v súlade s národnými predpismi udeliť pokuty.

Informácie pre používateľov o likvidácii elektrických a elektronických zariadení (firemné a podnikové použitie):

Pre správnu likvidáciu elektrických a elektronických zariadení si vyžadajte podrobné informácie u svojho predajcu alebo dodávateľa.

Informácie pre používateľov k likvidácii elektrických a elektronických zariadení v ostatných krajinách mimo Európskej únie: Vyššie uvedený symbol je platný iba v krajinách Európskej únie. Pre správnu likvidáciu elektrických a elektronických zariadení inde si vyžadajte podrobné informácie na vašich úradoch alebo u predajcu zariadenia. Všetko vyjadruje symbol preškrtnutého kontajnera na výrobku, obale alebo tlačенých materiáloch.

2. Záručné opravy zariadenia uplatňujte u svojho predajcu.

V prípade technických problémov a otázok kontaktujte svojho predajcu, ktorý vás bude informovať o ďalšom postupe. Dodržujte pravidlá pre prácu s elektrickými zariadeniami. Používateľ nie je oprávnený rozoberať zariadenie ani vymieňať žiadnu jeho súčasť. Pri otvorení alebo odstránení krytov hrozí riziko úrazu elektrickým prúdom. Pri nesprávnom zostavení zariadenia a jeho opätovnom

zapojení sa zároveň vystavujete riziku úrazu elektrickým prúdom.

Záručná lehota je na produkty 24 mesiacov, ak nie je stanovené inak. Záruka sa nevzťahuje na poškodenie spôsobené neštandardným používaním, mechanickým poškodením, vystavením agresívnym podmienkam, zaobchádzaním v rozpore s manuálom a bežným opotrebením. Záručná lehota na batériu je 24 mesiacov, na jej kapacitu 6 mesiacov. Viac informácií týkajúcich sa záruky nájdete na

www.elem6.com/warranty

Výrobca, dovozca ani distribútor nenesú žiadnu zodpovednosť za akékoľvek škody spôsobené montážou alebo nesprávnym používaním produktu.

EÚ Vyhlásenie o zhode

Spoločnosť elem6 s.r.o. týmto vyhlasuje, že zariadenie Lauben Kitchen Machine 550BC je v zhode so základnými požiadavkami a ďalšími príslušnými ustanoveniami smernice **2014/30/EÚ** a **2014/35/EÚ**. Všetky produkty Lauben sú určené na predaj bez obmedzenia v Nemecku, Českej republike, na Slovensku, v Poľsku, Maďarsku a v ďalších členských krajinách EÚ. Úplné vyhlásenie o zhode je možné stiahnuť z webu www.lauben.com/support/doc

Dovozca do EÚ

elem6 s.r.o., Braškovská 308/15, 161 00 Praha 6, Česká republika

www.lauben.com

Výrobca

TIGMON GmbH, Yorkstraße 22; 93049 Regensburg, Deutschland

Tlačové chyby a zmeny v manuáli sú vyhradené.



SPECYFIKACJA I FUNKCJE

Model	LBSMMKIM550BA
Napięcie	220–240 V~, 50–60 Hz
Moc	1400 W

WSKAZÓWKI DOTYCZĄCE BEZPIECZEŃSTWA – OGÓLNE

PRZED UŻYCIEM URZĄDZENIA NALEŻY SIĘ ZAPOZNAĆ ZE WSZYSTKIMI WSKAZÓWKAMI.

NINIEJSZĄ INSTRUKCJĘ ZACHOWAJ DO PÓZNIJSZEGO UŻYTKU.

NINIEJSZE URZĄDZENIE JEST PRZEZNACZONE WYŁĄCZNIE DO UŻYTKU DOMOWEGO.

- Tego urządzenia nie powinny obsługiwać dzieci. Urządzenie oraz jego przewód zasilający powinny być przechowywane w miejscu niedostępnym dla dzieci.
- Urządzenie może być używane przez osoby o ograniczonych zdolnościach fizycznych, percepcyjnych lub umysłowych, a także przez osoby nieposiadające wystarczającego doświadczenia i wiedzy, pod warunkiem, że użytkownicy ci znajdują się pod nadzorem lub zostali poinstruowani w zakresie bezpiecznego użytkowania urządzenia i rozumieją potencjalne zagrożenia.
- Urządzenie nie może być używane przez dzieci do zabawy.
- Dzieci nie mogą się zajmować czyszczeniem i konserwacją urządzenia.
- Jeśli przewód zasilający jest uszkodzony, musi zostać wymieniony przez producenta, jego technika serwisowego lub osobę o podobnych kwalifikacjach – pozwoli to uniknąć niebezpiecznych sytuacji. Zabrania się używania urządzenia z uszkodzonym przewodem zasilającym lub wtyczką.

PRZESTROGA: Nieprawidłowe użytkowanie może skutkować urazami.

- Zachowaj ostrożność podczas obsługi obracających się części, aby uniknąć obrażeń. Zawsze należy poczekać, aż obracające się części całkowicie się zatrzymają.
- Powierzchnie mające kontakt z żywnością należy czyścić zgodnie ze wskazówkami zawartymi w niniejszej instrukcji. Urządzenia, przewodu zasilającego i wtyczki nie wolno zanurzać w wodzie ani innej cieczy.

DE

EN

CZ

SK

PL

HU

SL

HR

- Urządzenie należy zawsze odłączyć od zasilania, jeżeli jest pozostawiane bez nadzoru oraz przed montażem, demontażem i czyszczeniem.
- Przed wymianą ruchomych elementów należy najpierw wyłączyć urządzenie i odłączyć je od zasilania.
- Należy używać końcówek dostarczonych z urządzeniem. Nie należy używać końcówek innych niż dostarczone lub zalecane przez producenta.
- Urządzenie nie jest przeznaczone do obsługi za pomocą zewnętrznego wyłącznika czasowego i pilota zdalnego sterowania.

BEZPIECZNE KORZYSTANIE Z URZĄDZENIA

- Urządzenie jest przeznaczone wyłącznie do użytku w pomieszczeniach. Nie używaj go na zewnątrz.
- Urządzenie jest przeznaczone do użytku wyłącznie w domu i do przetwarzania zwykłej ilości składników. Nie używaj urządzenia do celów komercyjnych.
- Urządzenie jest przeznaczone do ubijania, mieszania lub ugniataania. Nie używaj go do celów innych niż te, do których jest przeznaczone. Zabrania się ingerencji w urządzenie i adaptowania go do innych celów. Nie używaj akcesoriów niezalecanych przez producenta.
- Postępuj zgodnie z instrukcjami zawartymi w niniejszej instrukcji użytkownika.

BEZPIECZEŃSTWO ELEKTRYCZNE

- Przed podłączeniem wtyczki sieciowej upewnij się, że napięcie podane na tabliczce znamionowej urządzenia odpowiada napięciu w gniazdku sieciowym. W razie wątpliwości należy się skonsultować z wykwalifikowanym elektrykiem.
- Wtyczkę przewodu zasilającego należy podłączać wyłącznie do prawidłowo uzmiemionego gniazdka sieciowego.
- Nie używaj przedłużaczy, w tym przedłużaczy wielogniazdowych, ani zasilaczy.
- Zaleca się podłączenie urządzenia do oddzielnego obwodu elektrycznego.
- Urządzenia, przewodu zasilającego i wtyczki nie wolno zanurzać w wodzie ani innej cieczy. Istnieje ryzyko porażenia prądem.
- Wtyczkę nie należy dotykać mokrymi / wilgotnymi rękami, zwłaszcza podczas podłączania lub odłączania od źródła zasilania.
- Przewód zasilający należy poprowadzić tak, aby nie dotykał on gorzących powierzchni i aby nie można było na niego nadeprnąć czy też potknąć się o niego. Upewnij się, że zasilacz nie zwisa ponad krawędzią stołu lub blatu roboczego, nie zaplątał się, nie wygina nadmiernie ani nie dotyka ostrych przedmiotów.
- Przed przeniesieniem, czyszczeniem i przechowywaniem sprzętu lub w chwili, gdy chcesz go pozostawić bez nadzoru, urządzenie należy wyłączyć, wyjąc wtyczkę przewodu zasilającego z gniazdka sieciowego. Przed czyszczeniem należy odczekać, aż urządzenie ostygnie.
- Przewód zasilający należy odłączać od gniazdka, ciągnąc za wtyczkę, a nie za przewód. Istnieje ryzyko uszkodzenia przewodu zasilającego lub gniazda sieciowego.

BEZPIECZNE UMIESZCZENIE URZĄDZENIA

- Urządzenia nie należy umieszczać na parapetach, zlewozmywakach i niestabilnych powierzchniach. Zawsze umieszczaj urządzenie na stabilnej, płaskiej i suchej powierzchni.
- Urządzenia nie należy umieszczać na kuchence elektrycznej ani gazowej, w pobliżu otwartego ognia lub urządzeń, które są źródłem ciepła.
- Nie używaj urządzenia w pobliżu wanny, zlewu, basenu lub innego źródła wody.
- Przycisk na panelu sterowania służy do wyłączania urządzenia. Nie należy wyłączać urządzenia poprzez wyjęcie wtyczki z gniazda sieciowego.
- Upewnij się, że wokół urządzenia jest wystarczająco dużo wolnej przestrzeni do cyrkulacji powietrza.
- Urządzenia nie należy umieszczać w pobliżu ścian i innych urządzeń. Minimalna odległość ze wszystkich stron wynosi 10 cm.
- Nie używaj urządzenia w miejscu, w którym używane lub przechowywane są substancje łatwopalne, lotne bądź wybuchowe.

DE

EN

CZ

SK

PL

HU

SL

HR

BEZPIECZNA EKSPLOATACJA URZĄDZENIA

- Urządzenia w trakcie eksploatacji nie pozostawiaj bez nadzoru.
- Nie należy używać pustego urządzenia.
- Gdy urządzenie pracuje, nie należy go dotykać i przemieszczać.
- Nie używaj kilku końcówek w tym samym czasie. Zawsze używaj tylko jednej z dostarczonych końcówek.
- Przed włączeniem urządzenia należy upewnić się, że końcówka jest prawidłowo zamontowana, a ramię urządzenia jest ustawione i zablokowane w pozycji poziomej. Urządzenie jest wyposażone w blokadę zabezpieczającą przed uruchomieniem, jeśli ramię jest podniesione lub nieprawidłowo zabezpieczone w pozycji poziomej.
- Nie próbuj podnosić ramienia podczas pracy urządzenia. Ryzyko nieodwracalnego uszkodzenia urządzenia.
- Regularnie sprawdzaj przetwarzane składniki. Jeśli konieczne jest wytarcie wewnętrznych ścianek miski, należy wyłączyć urządzenie i odłączyć je od zasilania. Poczekaj, aż obrotowa końcówka całkowicie się zatrzyma, a następnie możesz podnieść ramię. Użyj plastikowej ściągaczki lub drewnianej łyżki, aby wytrzeć wnętrze miski lub końcówki.
- Nigdy nie wkładaj rąk, łopatk ani przyborów kuchennych do miski, gdy urządzenie pracuje, a końcówka obraca się. Istnieje ryzyko wystąpienia poważnych obrażeń.
- Upewnij się, że w pobliżu ruchomej końcówki nie znajdują się żadne obce przedmioty, fragmenty odzieży, włosy, dłonie, ścierki lub łyżki, zasłony, firany itp.
- Nie używaj urządzenia, jeśli jest uszkodzone, misa lub końcówka są uszkodzone.
- Całkowita maksymalna ilość przetwarzanych składników wynosi 1,5 kg. Nie należy przekraczać tej ilości. W przeciwnym razie urządzenie może ulec uszkodzeniu.

BEZPIECZNA KONSERWACJA

- Postępuj zgodnie ze wskazówkami czyszczenia urządzenia zawartymi w niniejszej instrukcji użytkownika.
- Jeśli urządzenie, przewód zasilający bądź wtyczka są uszkodzone lub urządzenie nie działa prawidłowo, należy zaprzestać jego używania i skontaktować się z autoryzowanym centrum serwisowym. Nie przeprowadzaj samodzielnych napraw.
- Zarówno producent, jak i importer oraz sprzedawca nie ponoszą odpowiedzialności za jakiegokolwiek szkody spowodowane nieprawidłowym montażem lub użytkowaniem produktu.
- Gniazdko musi znajdować się w pobliżu urządzenia i musi być łatwo dostępne.

DE

EN

CZ

SK

PL

HU

SL

HR

OPIS PRODUKTU

1. Wał
2. Dźwignia do podnoszenia ramienia
3. Obrotowy regulator prędkości
4. Misa do przetwarzania składników
5. Hak do ugniatania
6. Końcówka miksująca
7. Trzepaczka do ubijania
8. Osłona ochronna

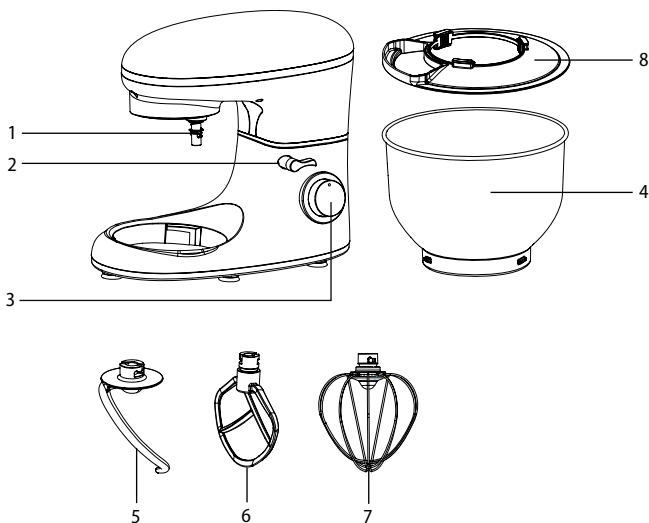

PRZED PIERWSZYM UŻYCIEM

- Usuń wszystkie opakowania oraz folie i zachowaj je do późniejszego wykorzystania.
- Umyj miskę, pokrywę ochronną i wszystkie elementy w ciepłej wodzie z niewielką ilością płynu do mycia naczyń. Przepłucz czystą wodą i wytrzyj do sucha.
- Powierzchnię zewnętrzną robota przetrzyj miękką gąbką lekko zwilżoną w ciepłej wodzie. Wytrzyj do sucha czystą szmatką.

INSTALACJA

- Ustaw robot na stabilnej, równej i suchej powierzchni, w odpowiedniej odległości od gniazda zasilania. Nie należy umieszczać go na powierzchni pokrytej tkaniną (np. obrusem).
- Upewnij się, że wokół urządzenia jest wystarczająco dużo wolnej przestrzeni do cyrkulacji powietrza.
- Robota kuchennego nie należy umieszczać w pobliżu ścian i innych urządzeń. Minimalna odległość ze wszystkich stron wynosi 10 cm.

PRZEZNACZENIE

- Robot kuchenny jest przeznaczony do ubijania, mieszania lub ugniatania.

DE

EN

CZ

SK

PL

HU

SL

HR

WYTYCZNE DOTYCZĄCE UŻYTKOWANIA

Złożenie robota kuchennego

1. Naciśnij dźwignię jedną ręką, aby zwolnić ramię i podnieś je drugą ręką - patrz rysunek 1.
2. Załóż pokrywę ochronną - patrz rysunek 2. Prawidłowe nałożenie jest sygnalizowane kliknięciem. Zalecamy, aby otwór w pokrywie ochronnej był skierowany do przodu lub lekko w bok, aby można było wygodnie dodawać składniki.
3. Włóż miskę do przestrzeni wewnątrz podstawy robota kuchennego i obróć w kierunku zgodnym z ruchem wskazówek zegara - patrz rysunek 3.
4. Zamontuj żądaną końcówkę na wał tak, aby kołek blokujący na wale przechodził przez otwór w górnej części końcówki - patrz rysunek 4. Następnie lekko popchnij końcówkę do góry i jednocześnie obróć ją o ćwierć obrotu w kierunku przeciwnym do ruchu wskazówek zegara - patrz rysunek 5 - aż do wycucia oporu i zwolnienia końcówki.
5. Naciśnij dźwignię jedną ręką i opuść ramię drugą ręką, aż usłyszysz kliknięcie - patrz rysunek 6.
6. Robot kuchenny jest teraz gotowy do użycia.

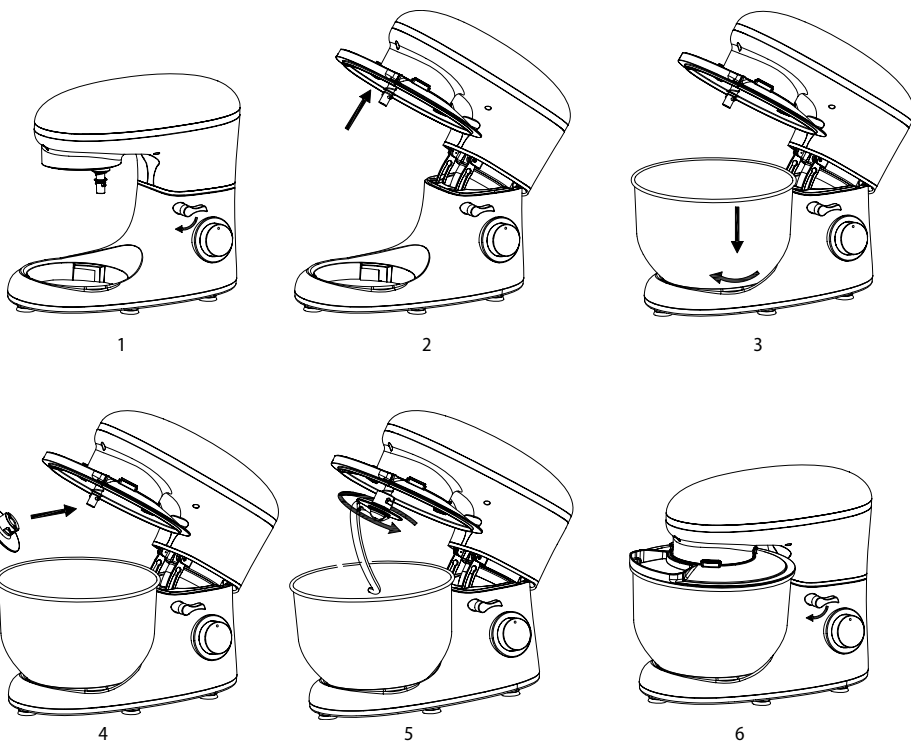

Uwaga: Postępuj zgodnie z instrukcjami w części „Rozkładanie robota kuchennego” w dalszej części instrukcji.

Podłączanie do zasilania

- Całkowicie rozwiń kabel zasilający. Upewnij się, że regulator prędkości znajduje się w pozycji „0”, a ramię jest złożone.
- Wtyczkę przewodu zasilającego podłącz do należyście uziemionego gniazdka sieciowego.

Podstawowe użycie robota kuchennego

1. Przygotuj wszystkie potrzebne składniki.
2. Umieść składniki w misce. Postępuj zgodnie z instrukcjami podanymi w przepisie.

DE

EN

CZ

SK

PL

HU

SL

HR

- Użyj regulatora prędkości, aby wybrać żadaną prędkość pracy robota - patrz również poniższa tabela z zalecanymi prędkościami i instrukcjami.
- Robot kuchenny uruchomi się.
- Sprawdź przetwarzanie składników. W razie potrzeby należy wyłączyć robot kuchenny, ustawiając regulator prędkości w pozycji „0”, odłączyć go od źródła zasilania i poczekać na całkowite obracające się części. Odkręć ramię i wytrzyj wewnętrzne ścianki miski lub końcówki. Złóż ramię i kontynuuj przetwarzanie.
- Składniki można dodawać przez otwór w pokrywie ochronnej bez przerywania pracy robota kuchennego.
- Po przetworzeniu składników wyłącz robot kuchenny, ustawiając regulator prędkości w pozycji „0”, odłącz go od zasilania i poczekaj, aż obracające się części całkowicie się zatrzymają. Odkręć ramię i wyjmij miskę.
- Umyj i osusz miskę oraz używaną końcówkę. Postępuj zgodnie z instrukcjami zawartymi w dziale „Czyszczenie i konserwacja”.

Ostrzeżenie: Nigdy nie wkładaj rąk, łopatkę ani przyborów kuchennych do miski, gdy urządzenie pracuje, a końcówka obraca się. Istnieje ryzyko wystąpienia poważnych obrażeń.

Tabela przetwarzania składników

Końcówka	Zalecana prędkość	Zalecany czas gotowania	Maksymalna ilość składników	Metoda użycia
Hak do ugniatania	1–3	3–5 minut	1 kg mąki + 538 g wody	Prędkość 1 przez 30 sekund Prędkość 2 przez 30 sekund Prędkość 3 przez 2 do 4 minut, aby uformować ciasto
Końcówka miksująca	2–4	3–10 minut	660 g mąki + 840 g wody	Prędkość 2 przez 20 sekund Prędkość 4 przez ponad 2:40
Trzepaczka do ubijania	5–6	3–10 minut	Co najmniej 3 białka jaj	Prędkości 5 i 6 przez ponad 3 minuty pracy

Końcówki i ich przeznaczenie

- Hak do ugniatania** - ta końcówka jest odpowiednia do mieszania i ugniatania gęstych i twardych ciast (ciasta na ciasto, pizzę, makaron itp.)
- Końcówka miksująca** - ta końcówka jest odpowiednia do mieszania i wyrabiania lekkich ciast (np. ciasteczek, ciast, herbatników itp.), mieszania składników itp.
- Trzepaczka do ubijania** - ta końcówka jest odpowiednia do ubijania białek, bitej śmietany itp.

CZYSZCZENIE I KONSERWACJA

- Przed przystąpieniem do czyszczenia i konserwacji należy wyłączyć robota kuchennego, ustawiając regulator prędkości w pozycji „0”, odłączyć go od źródła zasilania i poczekać, aż obracające się części całkowicie się zatrzymają.
- Po każdym użyciu wyczyść miskę i używaną końcówkę.
- Żadna część robota kuchennego nie nadaje się do mycia w zmywarce.

Ostrzeżenie: Urządzenia, przewodu zasilającego i wtyczki nie wolno zanurzać w wodzie ani innej cieczy. Istnieje ryzyko porażenia prądem.

Uwaga: Do czyszczenia nie należy używać ściernych oraz chemicznych środków czyszczących, benzenu, rozpuszczalników, alkoholu itp. Nie używaj drucianych ściereczek ani innych narzędzi, które mogą porysować powierzchnię.

Rozłożenie robota kuchennego

- Naciśnij dźwignię jedną ręką, aby zwolnić ramię i podnieś je drugą ręką.
- Lekko popchnij końcówkę do góry, obracając je o ćwierć obrotu w prawo, aby ją poluzować i zdjąć z wału.
- Obróć miskę w kierunku przeciwnym do ruchu wskazówek zegara i zdejmij ją z podstawy robota kuchennego.
- Zdejmij pokrywę ochronną.
- Naciśnij dźwignię jedną ręką i opuść ramię drugą ręką, aż usłyszysz kliknięcie.

Czyszczenie miski, końcówek i osłony ochronnej

- Misę, używaną końcówkę i osłonę ochronną umyj w ciepłej wodzie z odrobiną płynu do mycia naczyń. Przepłucz czystą wodą i wytrzyj do sucha.
- Od czasu do czasu można natrzeć końcówki odrobiną oleju roślinnego.

Powierzchnia zewnętrzna

- Powierzchnię zewnętrzną robota przetrzyj miękką gąbką lekko zwilżoną w ciepłej wodzie. Wytrzyj do sucha czystą szmatką.
- Wytrzyj wał czystą szmatką. Wał może tworzyć czarne ślady z powodu wysokiej prędkości i tarcia podczas pracy silnika. To normalne zjawisko.

Przechowywanie

- Przed wyłączeniem z eksploatacji na dłuższy czas, wyczyść robot zgodnie z zawartymi powyżej wskazówkami.
- Robot należy przechowywać w oryginalnym pudełku lub ew. innym opakowaniu, w suchym i zacienionym miejscu, niedostępnym dla dzieci oraz zwierząt domowych.

ROZWIĄZYWANIE PROBLEMÓW

W poniższej tabeli przedstawiono możliwe problemy, które mogą wystąpić podczas użytkowania i propozycje ich rozwiązania. Pomoże to usunąć problem przed wezwaniem autoryzowanego serwisu.

Jeśli problemu wymienionego w tabeli nie uda się usunąć w podany sposób lub jeśli nadal on występuje, należy zaprzestać korzystania z robota i skontaktować się z autoryzowanym serwisem. Nie naprawiaj robota kuchennego samodzielnie. Istnieje ryzyko porażenia prądem.

Problem	Przyczyna	Rozwiązanie
Robot kuchenny nagle się zatrzymał.	Mogło się zdarzyć, że: robot kuchenny był używany zbyt długo; temperatura otoczenia jest zbyt wysoka, co skutkuje zbyt wysoką temperaturą silnika; ochrona przed przegrzaniem została aktywowana.	Ustaw regulator prędkości w pozycji „0”, odłącz robot kuchenny od zasilania i pozostaw go do ostygnięcia na 15 do 30 minut. Następnie będzie można z niego ponownie korzystać.
Robot kuchenny nie uruchomił się po przekręceniu pokrętki regulacji prędkości.	Wtyczka zasilania nie jest prawidłowo podłączona do gniazdka.	Sprawdź podłączenie kabla zasilającego.
	Gniazdo nie ma zasilania.	Sprawdź, czy gniazdo jest pod napięciem lub czy nie zadziałał wyłącznik automatyczny.
	Dźwignia do podnoszenia ramienia nie znajduje się w prawidłowym położeniu.	Przesuń dźwignię do właściwej pozycji.
Robot kuchenny jest zbyt głośny, gdy jest włączony.	Często zdarza się, że robot kuchenny jest głośniejszy przy wyższych prędkościach.	Wybierz prędkość w zależności od rodzaju końcówki i ilości składników.
	W misie jest zbyt dużo składników.	Wymij składniki i przetwarzaj je partiami.
	Niestabilne napięcie w gniazdku.	Poczekaj, aż napięcie w gniazdku ustabilizuje się lub skontaktuj się z wykwalifikowanym elektrykiem.
	Czas przetwarzania jest zbyt długi.	Jeśli czas przetwarzania jest zbyt długi, przerwij i pozwól robotowi kuchennemu ostygnąć.
Ustawiona prędkość waha się lub nie jest stabilna.	Temperatura w pomieszczeniu jest zbyt niska, co powoduje, że smar w przekładniach nie jest wystarczająco płynny.	Zdejmij miskę i odstaw robota kuchennego na 5 minut, aby smar zmiękł.
	W misie jest zbyt dużo składników.	Wymij składniki i przetwarzaj je partiami.
	Niestabilne napięcie w gniazdku.	Poczekaj, aż napięcie w gniazdku ustabilizuje się lub skontaktuj się z wykwalifikowanym elektrykiem.

DE

EN

CZ

SK

PL

HU

SL

HR

Robot kuchenny drży i trzęsie się podczas przetwarzania.	Nogi z przysawkami nie mają odpowiedniego kontaktu z podłożem.	Delikatnie popchnij robot kuchenny, aby upewnić się, że przysawki na nóżkach prawidłowo stykają się z podstawą.
	Robot kuchenny nie jest umieszczony na płaskiej powierzchni.	Umieść robot kuchenny na płaskiej i stabilnej powierzchni.
Ramienia nie można złożyć, gdy założona jest osłona ochronna i miska.	Pokrywa ochronna lub miska nie są prawidłowo założone.	Sprawdź ich lokalizację. W razie potrzeby wyjmij je i włóż ponownie.
W cieście znajdują się czarne kropki.	Z wału kapie czarny płyn.	Po każdym użyciu należy wytrzeć czarny płyn z wału.



1. Symbol na produkcie lub w dołączonej dokumentacji oznacza, że zużytych produktów elektrycznych lub elektronicznych nie wolno wyrzucać razem z odpadami komunalnymi. W celu prawidłowej utylizacji produktu prosimy o dostarczenie go do wyznaczonych punktów zbiórki, gdzie zostanie przyjęty bezpłatnie. Prawidłowa utylizacja tego produktu pomoże chronić cenne zasoby naturalne i zapobiegać potencjalnym negatywnym skutkom dla środowiska i zdrowia ludzkiego, które mogą wynikać z niewłaściwej utylizacji odpadów. Aby uzyskać więcej informacji, skontaktuj się z lokalnymi władzami lub najbliższym punktem zbiórki. Niewłaściwa utylizacja tego typu odpadów może skutkować grzywnami zgodnie z przepisami krajowymi.

Informacje dla użytkowników dotyczące utylizacji sprzętu elektrycznego i elektronicznego (do użytku korporacyjnego i biznesowego): Szczegółowe informacje na temat prawidłowej utylizacji sprzętu elektrycznego i elektronicznego można uzyskać u sprzedawcy lub dostawcy.

Informacje dla użytkowników dotyczące utylizacji sprzętu elektrycznego i elektronicznego w innych krajach poza Unią Europejską: Powyższy symbol jest ważny tylko w krajach Unii Europejskiej. W celu prawidłowej utylizacji sprzętu elektrycznego i elektronicznego w innym miejscu należy skontaktować się z lokalnymi władzami lub sprzedawcą sprzętu. Przekreślony symbol pojemnika na produkcie, opakowaniu lub materiałach drukowanych przekazuje takie informacje.

2. W celu naprawy gwarancyjnej należy skontaktować się ze sprzedawcą. W przypadku problemów technicznych i pytań prosimy o kontakt ze sprzedawcą, który poinformuje o dalszych krokach. Należy przestrzegać zasad pracy z urządzeniami elektrycznymi. Użytkownik nie jest upoważniony do demontażu urządzenia lub wymiany jakichkolwiek jego komponentów. W przypadku otwarcia lub zdjęcia pokryw istnieje ryzyko porażenia prądem elektrycznym.

Nieprawidłowy montaż i ponowne podłączenie urządzenia również naraża użytkownika na ryzyko porażenia prądem.

Okres gwarancji na produkty wynosi 24 miesiące, chyba że określono inaczej. Gwarancja nie obejmuje uszkodzeń spowodowanych niestandardowym użytkowaniem, uszkodzeniami mechanicznymi, narażeniem na agresywne warunki, obsługą niezgodną z instrukcją oraz normalnym użytkowaniem. Okres gwarancji na akumulator wynosi 24 miesiące, a na jego pojemność 6 miesięcy. Więcej informacji na temat gwarancji można znaleźć na stronie www.elem6.com/warranty

Producent, importer ani dystrybutor nie ponoszą odpowiedzialności za jakiegokolwiek szkody spowodowane instalacją lub niewłaściwym użytkowaniem produktu.

Deklaracja zgodności UE

elem6 s.r.o. niniejszym oświadcza, że urządzenie Lauben Kitchen Machine 550BC spełnia zasadnicze wymagania oraz inne odpowiednie przepisy postanowieniami dyrektywy **2014/30/UE** i **2014/35/UE**. Wszystkie produkty Lauben są przeznaczone do sprzedaży bez ograniczeń w Niemczech, Czechach, Słowacji, Polsce, na Węgrzech i w innych państwach członkowskich UE. Pełną deklarację zgodności można pobrać ze strony www.lauben.com/support/doc

Importer do UE

elem6 s.r.o., Braškovská 308/15, 161 00 Praga 6, Republika Czeska

www.lauben.com

Producent

TIGMON GmbH, Yorkstraße 22; 93049 Regensburg, Deutschland

Korekty błędów w druku i zmiany w instrukcji zastrzeżone.



MŰSZAKI ADATOK ÉS JELLEMZŐK

Modell	LBSMMKIM550BA
Feszültség	220–240 V~, 50–60 Hz
Energiafelhasználás	1400 W

BIZTONSÁGI UTASÍTÁSOK - ÁLTALÁNOS

KÉRJÜK, A KÉSZÜLÉK HASZNÁLATA ELŐTT OLVASSON EL MINDEN UTASÍTÁST.

ŐRIZZE MEG EZT AZ ÚTMUTATÓT KÉSŐBBI HASZNÁLATRA.

EZ A KÉSZÜLÉK CSAK HÁZTARTÁSI HASZNÁLATRA AJÁNLOTT.

- Ezt a készüléket gyermekek nem használhatják. A készüléket és a tápkábelt tartsa gyermekektől távol.
- Ezt a készüléket csökkent mentális és fizikai képességű személyek csak abban az esetben használhatják, ha felügyelet alatt vannak, vagy ha ismertették velük a készülék biztonságos használati módját, és tisztában vannak az esetleges veszélyekkel.
- Gyermekek nem játszhatnak a készülékkel.
- A felhasználó által végzett tisztítást és karbantartást gyermekek nem végezhetik.
- Ha a tápkábel megsérül, azt a gyártónak, annak szerviztechnikusának vagy egy hasonlóan képzett személynek ki kell cserélnie a veszélyes helyzetek elkerülése érdekében. Sérült tápkábellel vagy csatlakozódugóval a készüléket használni tilos.

FIGYELEM: A helytelen használat sérülést okozhat.

- A sérülések elkerülése érdekében legyen óvatos, amikor a forgó alkatrészeket kezeli. Mindig várja meg, amíg a forgó alkatrészek teljesen leállnak.
- Az élelmiszerral érintkezésbe kerülő felületeket a jelen kézikönyv utasításai szerint tisztítsa meg. Ne merítse vízbe vagy más folyadékba a készüléket, a tápkábelt vagy a csatlakozódugót.
- A készüléket mindig húzza ki a hálózathoz, ha felügyelet nélkül hagyja, valamint összeszerelés, szétszerelés vagy tisztítás előtt.

- A mozgó tartozékok cseréje előtt először kapcsolja ki a készüléket, és válassza le az áramforrásról.
- Használja a készülékhez mellékelte tartozékokat. Ne használjon a gyártó által szállítottaktól vagy ajánlottaktól eltérő tartozékokat.
- A készülék nem használható külső időzítő kapcsolóval vagy távirányítóval.

A KÉSZÜLÉK BIZTONSÁGOS HASZNÁLATA

- A készülék kizárólag beltéri használatra készült. Ne használja a szabadban.
- A készülék kizárólag háztartásokban való használatra készült általános mennyiségű alapanyag feldolgozására. Ne használja kereskedelmi célokra.
- A készülék habverésre, keverésre vagy dagasztásra szolgál. Ne használja a rendeltetésétől eltérő célra. Tilos a készüléket más célra átalakítani. Ne használjon a gyártó által nem ajánlott tartozékokat.
- Kövesse a felhasználói kézikönyv utasításait.

ELEKTROMOS BIZTONSÁG

- A tápcsatlakozó csatlakoztatása előtt győződjön meg arról, hogy a készülék adattábláján szereplő feszültség megegyezik a hálózati aljzat feszültségével. Ha kétségei vannak, forduljon szakképzett villanyszerelőhöz.
- A tápcsatlakozót csak megfelelően földelt hálózati aljzathoz csatlakoztassa.
- Ne használjon hosszabbítót, elosztót vagy adaptert.
- Javasoljuk, hogy a készüléket külön elektromos áramkörhöz csatlakoztassa.
- Ne merítse vízbe vagy más folyadékba a készüléket, a tápkábelt vagy a csatlakozódugót. Fennáll az áramütés veszélye.
- Ne érintse meg a csatlakozódugót vizes vagy nedves kézzel, különösen az áramforráshoz való csatlakoztatáskor vagy leválasztáskor.
- A tápkábelt úgy vezesse, hogy ne érjen forró felületekhez, ne lehessen rálépni vagy megbotlani benne. Ügyeljen arra, hogy a tápkábel ne lógjon túl az asztal vagy a munkalap szélén, ne gabalyodjon össze, ne görbüljön meg túlzottan, és ne érintkezzen éles tárgyakkal.
- Kapcsolja ki a készüléket, húzza ki a hálózati csatlakozódugót az aljzataból, ha felügyelet nélkül hagyja, nincs használatban, mozgatás, tisztítás vagy tárolás előtt. Tisztítás előtt hagyja kihűlni a készüléket.
- A tápkábelt a hálózati aljzataból a csatlakozónál, ne a vezetéknel fogva húzza ki. Fennáll a tápegység vagy a hálózati aljzat károsodásának veszélye.

A KÉSZÜLÉK BIZTONSÁGOS ELHELYEZÉSE

- Ne helyezze a készüléket ablakpárkányra, mosogató lecsöpögtető tálcajára vagy instabil felületre. Mindig stabil, vízszintes és száraz felületre helyezze.
- Ne helyezze a készüléket elektromos vagy gáztűzhelyre vagy közelébe, ne tegye nyílt tűz vagy hőforrás közelébe.
- Ne használja a készüléket fürdőkád, mosogató, úszómedence vagy más vízforrás közelében.
- A készülék kikapcsolására a kezelőpanel gombja szolgál. Ne kapcsolja ki a készüléket úgy, hogy a csatlakozódugót kihúzza a fali aljzataból.
- Biztosítson elegendő szabad helyet a készülék körül, hogy biztosítsa a levegő keringését.
- Ne helyezze a készüléket falak vagy más készülékek közelébe. A minimális távolság 10 cm minden oldalon.
- Ne használja a készüléket olyan helyen, ahol gyúlékony, illékony vagy robbanásveszélyes anyagokat használnak vagy tárolnak.

A KÉSZÜLÉK BIZTONSÁGOS MŰKÖDTETÉSE

- Ne hagyja a készüléket felügyelet nélkül működés közben.
- Ne használja a készüléket üresen.
- Ne kezelje a készüléket működés közben.
- Ne használjon több tartozékot egyidejűleg. Egyszerre mindig csak az egyik tartozékot használja.
- A készülék bekapcsolása előtt győződjön meg arról, hogy a tartozék megfelelően van felszerelve, és a készülék karja vízszintes helyzetben és rögzítve van. A készülék biztonsági zárral van felszerelve, amely megakadályozza, hogy elinduljon, ha a kar fel van emelve vagy nincs megfelelően rögzítve vízszintes helyzetben.

- A készülék működése közben ne próbálja meg felemelni a kart. A készülék visszafordíthatatlan károsodásának veszélye.
- Rendszeresen ellenőrizze a feldolgozott hozzávalókat. Ha meg kell törölni az edény belső falait, kapcsolja ki a készüléket és húzza ki az áramforrásból. Várja meg, amíg a forgó tartozék teljesen leáll, mielőtt felemelné a kart. Műanyag spatulával vagy fakanállal törölje le az edény vagy a tartozék belső falait.
- Soha ne tegye a kezét, spatulát vagy fakanalat a tálba, amíg a készülék működik és a tartozék forog. Súlyos sérülés veszélye.
- Biztosítsa, hogy ne kerüljön idegen tárgy, laza ruhadarab, haj, kéz, spatula vagy fakanál, függöny, sötétítő stb. a forgó tartozék közelébe.
- Ne használja a készüléket, ha az sérült, vagy a tál vagy tartozék sérült.
- Az egyszerre feldolgozható alapanyagok maximális mennyisége összesen 1,5 kg. Ne lépje túl ezt a mennyiséget. Ellenkező esetben fennáll a készülék károsodásának veszélye.

BIZTONSÁGOS KARBANTARTÁS

- Kövesse a felhasználói kézikönyv tisztítási utasításait.
- Ha a készülék, a tápkábel vagy a csatlakozó megsérül, vagy a készülék nem működik megfelelően, hagyja abba a használatát, és forduljon egy hivatalos szervizközpontoz. Ne végezze el saját maga a javítást.
- A gyártó, az importőr és az eladó sem vállal felelősséget a termék nem megfelelő összeszereléséből vagy használatából eredő károkért.
- A kimenetnek a készülék közelében, és könnyen hozzáférhetőnek kell lennie.

DE

EN

CZ

SK

PL

HU

SL

HR

TERMÉKLEÍRÁS

1. Tengely
2. Karemelő
3. Forgó fordulatszám szabályzó
4. Tál nyersanyagok feldolgozásához
5. Gyúróhorog
6. Keverő lapát
7. Habverő lapát
8. Védőborítás

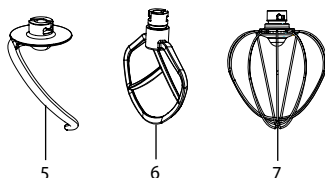
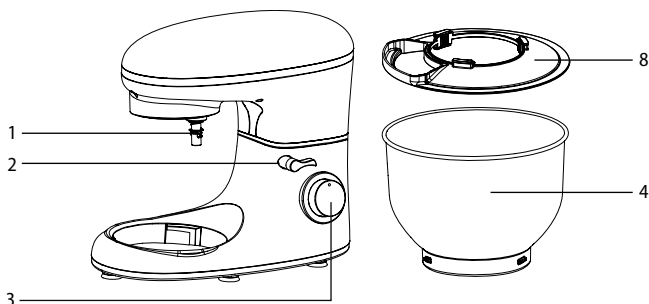

ELSŐ HASZNÁLAT ELŐTT

- Távolítson el minden csomagolást és fóliát, és őrizze meg későbbi használatra.
- Mossa el a tálat, a védőburkolatot és az összes tartozékot meleg vízben, kevés mosogatószerrel. Öblítse le tiszta vízzel és törölje szárazra.
- A konyhai robotgép külső felületét meleg vízzel enyhén megnedvesített puha szivaccsal törölje le. Törölje szárazra egy tiszta törülöronggyal.

ELHELYEZÉS

- A konyhai robotgépet tegye stabil, vízszintes és száraz felületre, megfelelő távolságra a hálózati aljzattól. Ne helyezze szövettel (pl. terítő) borított felületre.
- Biztosítson körülötte elegendő szabad helyet, hogy biztosítsa a levegő keringését.
- Ne helyezze a konyhai robotgépet falak vagy más készülékek közelébe. A minimális távolság 10 cm minden oldalon.

RENDELTETÉSSZERŰ HASZNÁLAT

- A konyhai robotgép habverésre, keverésre vagy dagasztásra szolgál.

DE

EN

CZ

SK

PL

HU

SL

HR

HASZNÁLATI UTASÍTÁSOK

A konyhai robotgép összeszerelése

1. Egyik kezével nyomja meg a kart a kioldáshoz, a másik kezével pedig emelje fel – lásd az 1. ábrát.
2. Helyezze fel a védőburkolatot – lásd a 2. ábrát. A helyes felhelyezést egy kattintás jelzi. Javasoljuk, hogy a védőburkolat nyílása előre vagy kissé oldalra nézzen, így kényelmesen behelyezheti a hozzávalókat.
3. Helyezze a tálát a konyhai robotgép alján lévő helyre, és forgassa el az óramutató járásával megegyező irányba – lásd a 3. ábrát.
4. Helyezze a kívánt tartozékot a tengelyre úgy, hogy a tengelyen lévő rögzítőcsap átmenjen a tartozék tetején lévő lyukon – lásd a 4. ábrát. Ezután kissé nyomja felfelé a tartozékot, miközben negyed fordulattal az óramutató járásával ellentétes irányba forgatja – lásd az 5. ábrát, amíg ellenállást nem érez, majd engedje le a tartozékot.
5. Egyik kezével nyomja meg az emelőkart, a másik kezével pedig engedje le a kart, amíg kattanást nem hall – lásd a 6. ábrát.
6. A konyhai robotgép most használatra kész.

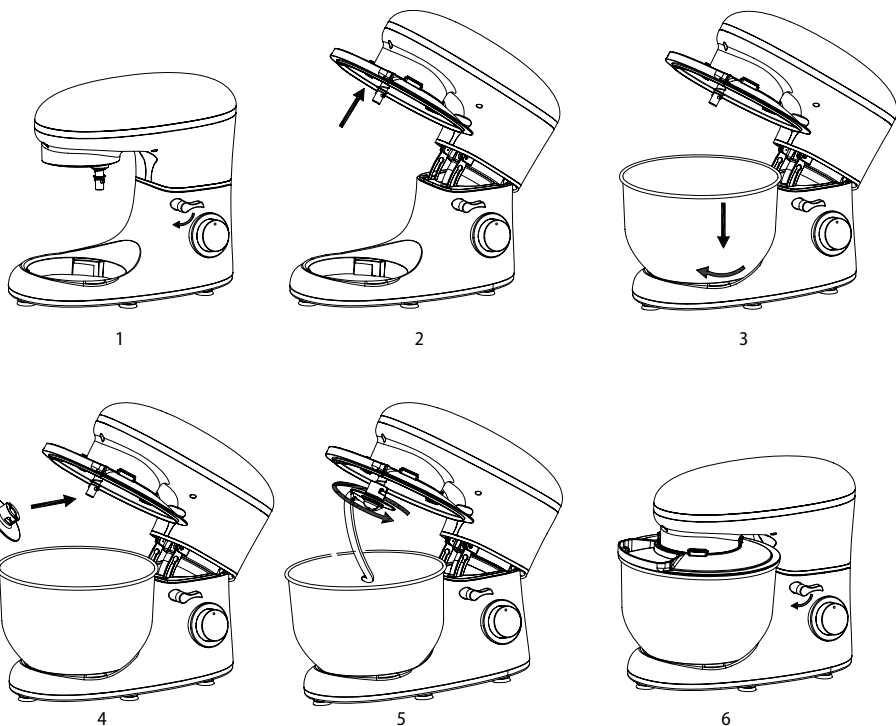

Megjegyzés: A szétszereléshez kövesse a kézikönyv későbbi „A konyhai robotgép szétszerelése” című részében található utasításokat.

Csatlakoztatás a tápellátáshoz

- Húzza ki teljesen a tápkábelt. Győződjön meg arról, hogy a sebességszabályzó „0” állásban van, és a kar lefelé van.
- A tápcsatlakoztót csak megfelelően földelt hálózati aljzathoz csatlakoztassa.

A konyhai robotgép alapvető használata

1. Készítse elő az összes szükséges hozzávalót.
2. Helyezze a hozzávalókat egy tálba. Kövesse a receptben található utasításokat.
3. Használja a sebesség-szabályzót a kívánt feldolgozási sebesség kiválasztásához – lásd az alábbi táblázatot az ajánlott sebességekért és utasításokért.

DE

EN

CZ

SK

PL

HU

SL

HR

- A konyhai robotgép elindul.
- A hozzávalók feldolgozásának ellenőrzése. Ha szükséges, kapcsolja ki a konyhai robotgépet a fordulatszám-szabályozót „0” állásba forgatva, válassza le az áramforrásról, és várja meg, amíg a forgó részek teljesen leállnak. Hajtsa ki a kart, és törölje le az edény vagy a tartozék belső falait. Engedje le a kart, és folytassa a feldolgozást.
- A hozzávalókat a védőburkolaton lévő lyukon keresztül adhatja hozzá anélkül, hogy meg kellene szakítania a konyhai robotgép működését.
- A hozzávalók feldolgozása után kapcsolja ki a konyhai robotgépet a fordulatszám-szabályozó „0” állásba forgatásával, válassza le az áramforrásról, és várja meg, amíg a forgó részek teljesen leállnak. Fordítsa el a kart, és vegye ki a tálát.
- Mossa ki és szárítsa meg a tálát és a használt tartozékokat. Kövesse a „**Tisztítás és karbantartás**” részben található utasításokat.

Figyelem: Soha ne tegye a kezét, spatulát vagy fakanalat a tálba, amíg a készülék működik és a tartozék forog. Súlyos sérülés veszélye.

Nyersanyag feldolgozó táblázat

Tartozék	Ajánlott sebesség	Javasolt készítési idő	Maximális hozzávaló mennyiség	Felhasználási mód
Gyúróhorog	1–3	3-5 perc	1 kg liszt + 538 g víz	1-es sebesség 30 másodperc 2-es sebesség 30 másodperc 3-as sebességgel 2-4 percig a tészta formázásához
Keverő lapát	2–4	3-10 perc	660 g liszt + 840 g víz	2-es sebesség 20 másodperc 4-es sebesség 2:40 felett
Habverő lapát	5–6	3-10 perc	Legalább 3 tojásfehérje	5-ös és 6-os sebesség több mint 3 perces működéssel

Tartozékok és felhasználási céljuk

- Gyúróhorog** – ez a tartozék sűrű és kemény tészták (péksütemény tészta, pizzatészta, tészta stb.) keverésére és dagasztására alkalmas.
- Keverő lapát** – ez a tartozék könnyű tészták keverésére és feldolgozására (pl. süteményekhez, tortákhoz, piskótákhoz stb.), összetevők keverésére stb. alkalmas.
- Habverő lapát** – ez a tartozék alkalmas tojásfehérje, tejszínhab stb. verésére.

TISZTÍTÁS ÉS KARBANTARTÁS

- Tisztítás és karbantartás előtt kapcsolja ki a konyhai robotgépet a fordulatszám-szabályozó „0” állásba forgatásával, válassza le az áramforrásról, és várja meg, amíg a forgó részek teljesen leállnak.
- Minden használat után tisztítsa meg a tálát és a használt tartozékokat.
- A konyhai robotgép egyetlen része sem mosható mosogatógépben.

Figyelem: Ne merítse vízbe vagy más folyadékba a készüléket, a tápkábelt vagy a csatlakozódugót. Fennáll az áramütés veszélye.

Megjegyzés: Ne használjon súroló hatású vagy vegyi tisztítószeret, benzint, oldószeret, alkoholt stb. Ne használjon drótkéfé vagy más olyan eszközt, amely megkarcolhatja a felületet.

A konyhai robotgép szétszerelése

- Egyik kezével nyomja meg az emelőkart a kar kioldásához, a másik kezével pedig emelje fel.
- Enyhén nyomja felfelé a tartozékokat, miközben az óramutató járásával megегyező irányba negyed fordulattal elforgatja, hogy kioldja, és vegye le a tengelyről.
- Forgassa el a tálát az óramutató járásával ellentétes irányba, hogy eltávolítsa a konyhai robotgép aljáról.
- Távolítsa el a védőburkolatot.
- Egyik kezével nyomja meg az emelőkart, a másik kezével pedig engedje le a kart, amíg kattantást nem hall. ábrát.

A tál, a tartozékok és a védőburkolat tisztítása

- A tálat, a használt tartozékokat és a védőburkolatot mossa el meleg vízben, kevés mosogatószerrel. Öblítse le tiszta vízzel és törölje szárazra.
- Időnként bedörzsölheti a tartozékokat egy kevés növényi olajjal.

Külső felület

- A konyhai robotgép külső felületét meleg vízzel enyhén megnedvesített puha szivaccsal törölje le. Törölje szárazra egy tiszta törölrönggyel.
- Törölje le a tengelyt egy tiszta ruhával. A tengelyen fekete foltok jelenhetnek meg a nagy fordulatszám és a súrlódás miatt, amikor a motor jár. Ez normális jelenség.

Tárolás

- Tárolás előtt tisztítsa meg a konyhai robotgépet a fenti utasításoknak megfelelően.
- A konyhai robotgépet az eredeti dobozában, esetleg másik csomagolásban tárolja száraz és árnyékos helyen, gyermekektől és háziállatoktól elzárva.

PROBLÉMAEGOLDÁS

Az alábbi táblázatban találhatja a lehetséges gondokat és ezek megoldásait, amelyekkel a használat során találkozhat. Ez segít Önnek a probléma megoldásában, mielőtt a hivatalos szervizközpontot hívná.

Ha a probléma nem található a táblázatban vagy továbbra is fennáll, hagyja abba a konyhai robotgép használatát, és forduljon hivatalos szervizközpontozhoz. Ne javítsa meg saját maga a konyhai robotgépet. Fennáll az áramütés veszélye.

Probléma	Ok	Megoldás
A konyhai robotgép hirtelen leállt.	A következő történhetett: a konyhai robotgép túl sokáig járt; a környezeti hőmérséklet túl magas, ami a motor túl magas hőmérsékletet eredményez; a túlmelegedés elleni védelem aktiválódott.	Állítsa a fordulatszám-szabályozót „0” állásba, húzza ki a konyhai robotgépet az áramforrásból, és hagyja hűlni 15-30 percig. Ezután újra használhatja.
A konyhai robotgép nem indult el a fordulatszám szabályzó elfordítása után.	A tápegység csatlakozódugója nincs megfelelően bedugva a konnektorba.	Ellenőrizze a tápcsatlakozást.
	Az aljzat nincs feszültség alatt.	Ellenőrizze, hogy az aljzat feszültség alatt van-e, ill. nem oldott-e ki a megszakító.
	A karemelő fogantyú nincs a megfelelő helyzetben.	Állítsa a fogantyút megfelelő helyzetbe.
A konyhai robotgép túl zajos, amikor be van kapcsolva.	Gyakori, hogy a konyhai robotgép nagyobb sebességnél zajosabb.	Válassza ki a sebességet a tartozék típusának és a hozzávalók mennyiségének megfelelően.
	Túl sok a hozzávaló az edényben.	Vegyen le a hozzávalókból, és több részletben dolgozza fel.
	Instabil feszültség a konnektorban.	Várja meg, amíg a feszültség stabilizálódik az aljzatban, vagy forduljon szakképzett villanszerelőhöz.
	A feldolgozási idő túl hosszú.	Ha a feldolgozási idő túl hosszú, szakítsa meg, és hagyja kihűlni a konyhai robotgépet.
A beállított sebesség ingadozik vagy nem stabil.	A helyiség hőmérséklete túl alacsony, ami miatt a kenőanyag a hajtóművekben nem elég folyékony.	Vegye ki az edényt, és hagyja pihenni a konyhai robotgépet 5 percig, hogy a zsír meglágyuljon.
	Túl sok a hozzávaló az edényben.	Vegyen le a hozzávalókból, és több részletben dolgozza fel.
	Instabil feszültség a konnektorban.	Várja meg, amíg a feszültség stabilizálódik az aljzatban, vagy forduljon szakképzett villanszerelőhöz.

DE

EN

CZ

SK

PL

HU

SL

HR

A konyhai robotgép vibrál és rázkódik feldolgozás közben.	A tapadókorongokkal ellátott lábak nem érintkeznek megfelelően a talajjal.	Enyhén nyomja meg a robotgépet, hogy a lábain lévő tapadókorongok megfelelően érintkezzenek a talajjal.
	A konyhai robotgépet nem vízszintes felületre helyezte.	Helyezze a konyhai robotgépet vízszintes és szilárd felületre.
A kart nem lehet leengedni, amikor a védőburkolat és a tál fel van helyezve.	A védőburkolat vagy a tál nincs megfelelően felhelyezve.	Ellenőrizze a felhelyezésüket. Szükség esetén távolítsa el és helyezze vissza.
Fekete pontok vannak a térsztán.	A tengelyből fekete folyadék csöpög.	Minden használat után törölje le a fekete folyadékot a tengelyről.



1. A terméken vagy a kísérő dokumentációban feltüntetett szimbólum azt jelenti, hogy a használt elektromos vagy elektronikus termékeket nem szabad a kommunális hulladékkal együtt kidobni. A termék megfelelő ártalmatlanítása érdekében adja le azt a kijelölt gyűjtőhelyeken, ahol ingyenesen átveszik. A termék megfelelő ártalmatlanításával segít megőrizni az értékes természeti erőforrásokat, és segít megelőzni a környezeti és az emberi egészségre gyakorolt lehetséges negatív hatásokat, amelyek a nem megfelelő hulladékkezelésből származhatnak. További részletekért forduljon a helyi hatósághoz vagy a legközelebbi gyűjtőhelyhez. Az ilyen típusú hulladékok szakszerűtlen ártalmatlanítása a nemzeti előírásoknak megfelelően bírságot vonhat maga után.

Tájékoztató a felhasználók számára az elektromos és elektronikus berendezések ártalmatlanításához (üzleti és vállalati használat): Az elektromos és elektronikus berendezések megfelelő megsemmisítésével kapcsolatban kérjen részletes tájékoztatást kereskedőjétől vagy szállítójától.

Felhasználói információk az elektromos és elektronikus eszközök ártalmatlanításához az Európai Unió kívüli országokban: A fenti szimbólum csak az Európai Unió országaiiban érvényes. Az elektromos és elektronikus berendezések máshol történő megfelelő ártalmatlanításával kapcsolatban kérjen részletes tájékoztatást a hatóságoktól vagy a berendezés forgalmazójától. Mindent az áthúzott szemetstartály szimbólum fejez ki a terméken, a csomagoláson vagy a nyomtatott anyagokon.

2. A készülék garanciális javítását igényelje a kereskedőjénél. Technikai problémák és kérdések esetén forduljon a kereskedőhöz, aki tanácsot ad a további teendőkre vonatkozóan. Kövesse az elektromos berendezésekkel végzett munka szabályait. A felhasználó nem jogosult a készüléket szétszerelni vagy annak alkatrészeit kicserélni. A burkolatok kinyitásakor vagy

eltávolításakor fennáll az áramütés veszélye. Emellett akkor is fennáll az áramütés veszélye, ha nem megfelelően szereli össze és csatlakoztatja a berendezést.

A termékek **jótállási ideje** 24 hónap, hacsak nem szerepel másként. A garancia nem terjed ki a nem szabványos használatból, mechanikai sérülésekből, agresszív körülményeknek való kitettségéből, a kézikönyv utasításaitól eltérő kezeléssel és a normál kopásból eredő károkról. Az akkumulátor jótállási ideje 24 hónap, kapacitására 6 hónap jótállás érvényes. A garanciáról további információkat a www.elem6.com/warranty weboldalon talál.

A gyártó, az importőr, sem a forgalmazó nem vállal felelősséget a termék beszereléséből vagy helytelen használatából eredő károkról.

EU megfelelőségi nyilatkozat

Az elem6 s.r.o. ezennel kijelenti, hogy a Lauben Kitchen Machine 550BC készülék megfelel a **2014/30/EU** és a **2014/35/EU** irányelv alapvető követelményeinek és egyéb vonatkozó rendelkezéseinek. Az összes Lauben termék korlátozás nélkül értékesíthető Németországban, Csehországban, Szlovákiában, Lengyelországban, Magyarországon és más EU-tagállamokban. A teljes megfelelőségi nyilatkozat letölthető a www.lauben.com/support/doc oldalon.

Importőr az EU-ba

elem6 s.r.o., Braškovská 308/15, 161 00 Prága 6, Cseh Köztársaság

www.lauben.com

Gyártó

TIGMON GmbH, Yorkstraße 22; 93049 Regensburg, Németország

A nyomdai hibák és a kézikönyv változtatásai fenntartva.



SPECIFIKACIJE IN FUNKCIJE

Model	LBSMMKIM550BA
Napetost	220–240 V~, 50–60 Hz
Vhodna moč	1400 W

VARNOSTNA NAVODILA – SPLOŠNO

PRED UPORABO NAPRAVE PREBERITE VSA NAVODILA.

TA UPORABNIŠKI PRIROČNIK SHRANITE ZA UPORABO V PRIHODNJE.

TA NAPRAVA JE NAMENJENA SAMO ZA UPORABO V GOSPODINJSTVU.

- Te naprave ne smejo uporabljati otroci. Napravo in njen napajalni kabel hranite zunaj dosega otrok.
- To napravo lahko uporabljajo osebe z zmanjšanimi fizičnimi, senzoričnimi ali duševnimi sposobnostmi ali s pomanjkljivimi izkušnjami in znanjem, če so pod nadzorom ali so bili poučeni o varni uporabi naprave in razumejo morebitne nevarnosti.
- Otroci se z napravo ne smejo igrati.
- Čiščenje in vzdrževalna opravila, ki jih lahko izvaja uporabnik, ne smejo opravljati otroci.
- Če je napajalni kabel poškodovan, ga mora zamenjati proizvajalec, njegov servisni tehnik ali podobno usposobljena oseba. Le tako lahko preprečite morebitno nevarno situacijo. Napravo je prepovedano uporabljati s poškodovanim napajalnim kablom ali vtičem.

OPOZORILO: Nepravilna uporaba lahko povzroči nevarnost poškodb.

- Pri rokovanju z vrtljivimi deli bodite previdni, da preprečite telesne poškodbe. Vedno počakajte, da se vrtljivi deli popolnoma ustavijo.
- Površine, ki so v stiku z živili, očistite v skladu z navodili v tem uporabniškem priročniku. Naprave, napajalnega kabla ali vtiča ne potopite v vodo ali druge tekočine.
- Napravo vedno izključite iz električne vtičnice, če jo boste pustili brez nadzora ali pred sestavljanjem, razstavljanjem ali čiščenjem.
- Pred zamenjavo premičnih priključkov najprej izklopite napravo in jo izključite iz električne vtičnice.

- Uporabite priključke, dobavljene skupaj z napravo. Ne uporabljajte priključkov, ki jih ni dobavil ali priporočil proizvajalec.
- Ta naprava ni zasnovana za upravljanje z zunanjim časovnim stikala s časovnim preklopom ali daljinskim upravljalnikom.

VARNA UPORABA NAPRAVE

- Naprava je namenjena samo za uporabo v zaprtih prostorih. Ne uporabljajte je na prostem.
- Naprava je namenjena samo za gospodinjstvo uporabo in obdelavo normalnih količin sestavin. Ne uporabljajte je v komercialne namene.
- Naprava je zasnovana za stepanje, mešanje ali gnetenje. Ne uporabljajte je za namene, za katere ni predvidena. Napravo je prepovedano predelati za drug namen. Ne uporabljajte dodatne opreme, ki je proizvajalec ne priporoča.
- Upoštevajte navodila v tem uporabniškem priročniku.

ELEKTRIČNA VARNOST

- Pred priključitvijo vtiča se prepričajte, da se napetost na tipski ploščici naprave ujema z napetostjo v vaši vtičnici. Če ste v dvomih, se posvetujte z usposobljenim električarjem.
- Napajalni vtič priključite le v ustrezno ozemljeno vtičnico.
- Ne uporabljajte podaljškov, več vtičnic ali vmesnikov.
- Priporočljivo je, da napravo priključite na ločen električni tokokrog.
- Naprave, napajalnega kabla ali vtiča ne potopite v vodo ali katero koli drugo tekočino. Obstaja nevarnost električnih poškodb.
- Ne dotikajte se vtiča z mokrimi ali vlažnimi rokami, zlasti ko ga priključujete v električno omrežje ali izključujete iz njega.
- Napajalni kabel napeljite tako, da se ne dotika vročih površin in da nanj ne morete stopiti ali se spotakniti. Prepričajte se, da napajalni kabel ne visi čez rob mize ali delovne plošče, da se ne zapleta, pretirano upogiba ali dotika ostrih predmetov.
- Izklopite napravo, izvlecite vtič iz vtičnice, kadar koli jo pustite brez nadzora, je ne uporabljate, preden jo premaknete, očistite ali shranite. Pred čiščenjem počakajte, da se naprava ohladi.
- Napajalni kabel izvlecite iz vtičnice tako, da primete za vtič, in ne tako, da potegnete za kabel. Obstaja nevarnost poškodbe napajalnega kabla ali omrežne vtičnice.

VARNA POSTAVITEV NAPRAVE

- Naprave ne postavljajte na okenske police, umivalnike ali nestabilne površine. Vedno jo postavite na stabilno, ravno in suho površino.
- Naprave ne postavljajte na električni ali plinski štedilnik ali v njegovo bližino, v bližino odprtega ognja ali naprav, ki so vir toplote.
- Naprave ne uporabljajte v bližini kadi, umivalnika, bazena ali drugega vira vode.
- Gumb na nadzorni plošči se uporablja za izklop naprave. Naprave ne izklopite tako, da izvlečete vtič iz omrežne vtičnice.
- Poskrbite, da je okoli naprave dovolj prostora za kroženje zraka.
- Naprave ne postavljajte v bližino sten ali drugih naprav. Najmanjša razdalja mora biti 10 cm na vseh straneh.
- Naprave ne uporabljajte v prostorih, kjer se uporabljajo ali skladiščijo vnetljive, hlapljive ali eksplozivne snovi.

VARNO UPRAVLJANJE NAPRAVE

- Naprave med delovanjem ne puščajte brez nadzora.
- Naprave ne uporabljajte prazne.
- Med delovanjem naprave z njo ne upravljajte.
- Priključkov ne uporabljajte istočasno. Vedno uporabljajte enega izmed dobavljenih priključkov.
- Preden napravo vklopite, se prepričajte, da je priključek pravilno nameščen in da je roka naprave nastavljena in zaklenjena v vodoravnem položaju. Naprava je opremljena z varnostnim zaklepom, ki preprečuje njen zagon, če je roka dvignjena oziroma ni ustrezno zavarovana v vodoravnem položaju.
- Kadar naprava deluje, roke ne poskušajte dvigniti. Obstaja tveganje za nepopravljivo poškodbo naprave.
- Redno preverjajte sestavine, ki jih obdelujete. Če morate obrisati notranje stene posode, napravo izklopite in izključite iz električne vtičnice. Počakajte, da se vrtljivi priključek popolnoma ustavi, šele nato lahko dvignete roko. Notranjost posode ali priključek obrišite s plastično spatulo ali kuhalnico.

DE

EN

CZ

SK

PL

HU

SL

HR

- Z rokami, spatulo ali kuhalnico nikoli ne segajte v posodo, kadar naprava deluje in se priključek vrti. Obstaja tveganje za resne telesne poškodbe.
- Poskrbite, da v bližino vrtljivega priključka ne pridejo »tujki, ohlapna oblačila, lasje, roke, brisalnik oziroma kuhinjski pripomočki, zavese, pregrinjala itd.
- Naprave ne uporabljajte, če je posoda ali priključek poškodovan.
- Skupna največja količina sestavin, ki jih je mogoče obdelati, je 1,5 kg. Te količine ne presežite. V nasprotnem primeru obstaja nevarnost za poškodbe naprave.

VARNO VZDRŽEVANJE

- Upoštevajte navodila za čiščenje v tem uporabniškem priročniku.
- Če so naprava, napajalni kabel ali vtič poškodovani ali naprava ne deluje pravilno, jo prenehajte uporabljati in se obrnite na pooblaščen servisni center. Popravila ne izvajajte sami.
- Proizvajalec, uvoznik in prodajalec ne prevzemajo odgovornosti za morebitno škodo, nastalo zaradi nepravilne montaže ali uporabe izdelka.
- Vtičnica mora biti nameščena v bližini naprave in mora biti lahko dostopna.

DE

EN

CZ

SK

PL

HU

SL

HR

OPIS IZDELKA

1. Gred
2. Ročica za dvig roke
3. Vrtljivi gumb za nastavev hitrosti
4. Posoda za obdelavo sestavin
5. Priključek za gnetenje
6. Metlica za mešanje
7. Metlica za stepanje
8. Zaščitni pokrov

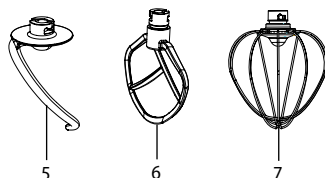
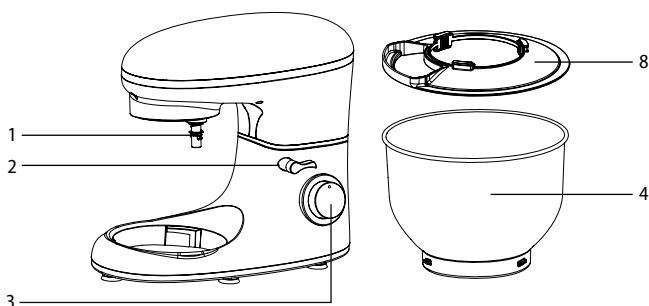

PRED PRVO UPORABO

- Odstranite vso embalažo in folije ter jih shranite za poznejšo uporabo.
- Posodo, zaščitni pokrov in vse priključke operite s toplo vodo z nekaj detergenta za pomivanje posode. Izperite s čisto vodo in obrišite do suhega.
- Zunanjo površino kuhinjskega robota obrišite z mehko gobo, rahlo navlaženo s toplo vodo. Obrišite do suhega s čisto krpo.

POSTAVITEV

- Kuhinjskega robota postavite na trdno, ravno in suho površino, daleč stran od vtičnice. Ne postavite ga na površino, prekrito s tkanino (npr. namiznim prtom).
- Poskrbite, da je okoli kuhinjskega robota dovolj prostora za kroženje zraka.
- Kuhinjskega robota ne postavljajte v bližino sten ali drugih naprav. Najmanjša razdalja mora biti 10 cm na vseh straneh.

PREDVIDENA UPORABA

- Kuhinjski robot je zasnovan za stepanje, mešanje ali gnetenje.

DE

EN

CZ

SK

PL

HU

SL

HR

NAVODILA ZA UPORABO

Sestavljanje kuhinjskega robota

1. Z eno roko pritisnite ročico, da sprostite roko in jo z drugo roko dvignete – glejte sliko 1.
2. Namestite zaščitni pokrov – glejte sliko 2. Pravilno namestitev označuje slišen klik. Priporočamo, da je odprtina v zaščitnem pokrovu usmerjena naprej ali nekoliko na stran, tako da lahko udobno dodajate sestavine.
3. Posodo namestite v prostor v podnožju kuhinjskega robota in jo obrnite v smeri urinega kazalca – glejte sliko 3.
4. Zelene priključke namestite na gred, tako da zaklepni zatič na gredi preide skozi odprtino na vrhu priključka – glejte sliko 4. Nato priključek potisnite nekoliko navzgor, medtem ko ga za četrtino obrata zavrtite v nasprotni smeri urinega kazalca (glejte sliko 5), dokler ne začutite upora, nato spustite priključek.
5. Z eno roko pritisnite ročico, z drugo pa spustite roko, dokler ne zaslišite klika – glejte sliko 6.
6. Kuhinjski robot je sedaj pripravljen za uporabo.

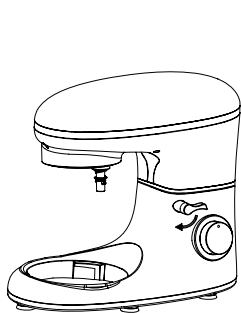

1

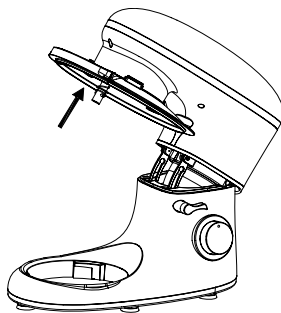

2

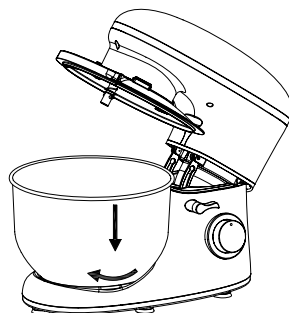

3

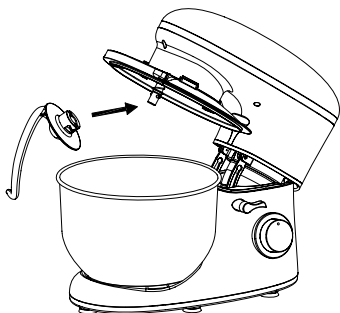

4

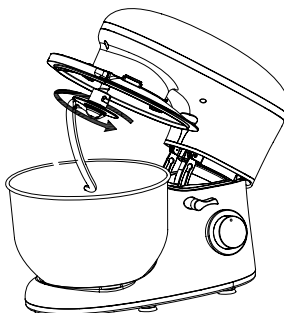

5

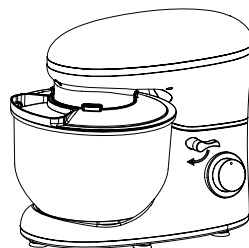

6

Opomba: Upošteвайте navodila v razdelku »Razstavljanje kuhinjskega robota« v nadaljevanju tega uporabniškega priročnika za razstavljanje kuhinjskega robota.

Priključitev v električno vtičnico

- Napajalni kabel v celoti odvijte. Zagotovite, da je gumb za nastavitev hitrosti v položaju »0« in da je roka spuščena.
- Vtič napajalnega kabla priključite le v ustrezno ozemljeno vtičnico.

Osnovna uporaba kuhinjskega robota

1. Pripravite vse potrebne sestavine.
2. Sestavine dajte v posodo. Upošteвайте navodila v receptu.
3. Z gumbom za nastavitev hitrosti izberite zeleno hitrost obdelave – glejte tudi spodnjo tabelo za priporočene hitrosti in navodila.

DE

EN

CZ

SK

PL

HU

SL

HR

- Kuhinjski robot se bo zagnal.
- Preverite obdelovanje sestavin. Po potrebi izklopite kuhinjskega robota, tako da gumb za nastavitev hitrosti obrnete v položaj »0«, izključite ga iz električne vtičnice in počakajte, da se vrtljivi deli popolnoma zaustavijo. Dvignite roko in obrišite notranjost posode ali priključek. Spustite roko in nadaljujte z obdelovanjem.
- Odprtino v zaščitnem pokrovu uporabite za dodajanje sestavin brez prekinitve delovanja kuhinjskega robota.
- Ko so sestavine obdelane, izklopite kuhinjskega robota, tako da gumb za nastavitev hitrosti obrnete v položaj »0«, izključite ga iz električne vtičnice in počakajte, dokler se vrtljivi deli popolnoma ne zaustavijo. Dvignite roko in odstranite posodo.
- Posodo in uporabljen priključek operite in osušite. Upoštevajte navodila v razdelku »Čiščenje in vzdrževanje«.

Opozorilo: Z rokami, spatulo ali kuhalnico nikoli ne segajte v posodo, kadar naprava deluje in se priključek vrti. Obstaja tveganje za resne telesne poškodbe.

Tabela - obdelava sestavin

Priključek	Priporočena hitrost	Priporočeni čas priprave	Največja količina sestavin	Metoda uporabe
Priključek za gnetenje	1–3	3–5 minut	1 kg moke + 538 g vode	Hitrost 1 za 30 sekund Hitrost 2 za 30 sekund Hitrost 3 za od 2 do 4 minute za oblikovanje testa
Metlica za mešanje	2–4	3–10 minut	660 g moke + 840 g vode	Hitrost 2 za 20 sekund Hitrost 4 za več kot 2:40
Metlica za stepanje	5–6	3–10 minut	Najmanj 3 jajčni beljaki	Hitrosti 5 in 6 za več kot 3 minute delovanja

Priključki in njihova predvidena uporaba

- Priključek za gnetenje** – ta priključek je primeren za mešanje in gnetenje gostega in čvrstega testa (pecivo, pica, testo za testenine itd.).
- Metlica za mešanje** – ta nastavek je primeren za mešanje in obdelavo lahkih vrst testa (npr. za piškote, torte itd.), mešanje sestavin itd.
- Metlica za stepanje** – ta priključek je primeren za stepanje jajčnih beljakov, smetane za stepanje itd.

ČIŠČENJE IN VZDRŽEVANJE

- Pred čiščenjem in vzdrževanjem izklopite kuhinjskega robota, tako da gumb za nastavitev hitrosti obrnete v položaj »0«, izključite ga iz električne vtičnice in počakajte, dokler se vrtljivi deli popolnoma ne zaustavijo.
- Posodo in uporabljen priključek po vsaki uporabi očistite.
- Noben del kuhinjskega robota ni primeren za čiščenje v pomivalnem stroju.

Opozorilo: Naprave, napajalnega kabla ali vtiča ne potopite v vodo ali katero koli drugo tekočino. Obstaja nevarnost električnih poškodb.

Opomba: Za čiščenje ne uporabljajte abrazivnih ali kemičnih čistil, benzena, topil, alkohola itd. Ne uporabljajte žičnih krp ali drugih orodij, s katerimi lahko opraskate površino.

Razstavljanje kuhinjskega robota

- Z eno roko pritisnite ročico, roka se bo sprostila in lahko jo dvignete z drugo roko.
- Priključek nekoliko dvignite navzgor, medtem ko ga za četrtino obrata obrnete v smeri urinega kazalca, da ga sprostite in odstranite iz gredi.
- Posodo obrnite v nasprotni smeri urinega kazalca, da jo odstranite iz podnožja kuhinjskega robota.
- Odstranite zaščitni pokrov.
- Z eno roko pritisnite ročico, z drugo pa spustite roko, dokler ne zaslišite klika.

Čiščenje posode, priključkov in zaščitnega pokrova

- Posodo, uporabljen priključek in zaščitni pokrov operite s toplo vodo z nekaj detergenta za pomivanje posode. Izperite s čisto vodo in obrišite do suhega.
- Priključke lahko občasno premažete z malo rastlinskega olja.

Zunanja površina

- Zunanjo površino kuhinjskega robota obrišite z mehko gobo, rahlo navlaženo s toplo vodo. Obrišite do suhega s čisto krpo.
- Gred obrišite s čisto krpo. Gred lahko povzroči nastanek črnih sledi zaradi visoke hitrosti in trenja, kadar motor deluje. To je normalen signal.

Shranjevanje

- Pred shranjevanjem kuhinjskega robota očistite v skladu z zgornjimi navodili.
- Kuhinjskega robota hranite v originalni škatli ali drugi embalaži na suhem in senčnem mestu, ki je zunaj dosega otrok in hišnih ljubljencev.

ODPRAVLJANJE TEŽAV

V spodnji tabeli si oglejte možne težave in rešitve, na katere lahko naletite med uporabo. Pomagale vam bodo pri odpravi težave preden pokličete pooblaščen servisni center.

Če težava, navedena v tabeli, ni vidna ali se nadaljuje, prenehajte z uporabo kuhinjskega robota in se obrnite na pooblaščen servisni center. Kuhinjskega robota ne popravljajte sami. Obstaja nevarnost električnih poškodb.

Težava	Vzrok	Rešitev
Kuhinjski robot se je nenadoma ustavil.	Vzroki so lahko naslednji: kuhinjski robot se je uporabljal predolgo; sobna temperatura je previsoka, kar povzroči previsoko temperaturo motorja; aktivirala se je zaščita pred pregrevanjem.	Gumb za nastavitev hitrosti obrnite v položaj »0«, kuhinjskega robota izključite iz električne vtičnice in pustite, da se ohlaja od 15 do 30 minut. Nato ga boste lahko ponovno uporabljali.
Ob zasuku gumba za nastavitev hitrosti se kuhinjski robot ni zagnal.	Napajalni kabel ni ustrezno priključen.	Preverite priključek napajalnega kabla.
	Vtičnica ni pod napetostjo.	Preverite, ali je vtičnica pod napetostjo oziroma ali se je aktiviral odklopnik na preostali tok.
	Ročica za dvig roke ni v pravilnem položaju.	Ročico premaknite v pravičen položaj.
Kuhinjski robot je preglasen, kadar je vklopljen.	Običajno je, da je kuhinjski robot pri višjih hitrostih glasnejši.	Hitrost izberite glede na vrsto priključka in količino sestavin.
	V posodi je preveč sestavin.	Odvzemite nekaj sestavin in jih obdelajte v serijah.
	Nestabilna napetost v vtičnici.	Počakajte, da se napetost v vtičnici stabilizira, oziroma se obrnite na kvalificiranega električarja.
	Čas obdelave je predolg.	Če je čas obdelave predolg, prekinite delovanje in počakajte, da se kuhinjski robot ohladi.
Nastavljena hitrost niha oziroma ni stabilna.	Temperatura v prostoru je prenizka, kar povzroči, da mazivo v prestavah ni dovolj tekoče.	Odstranite posodo in pustite, da kuhinjski robot počiva 5 minut, da se mazivo zmežča.
	V posodi je preveč sestavin.	Odvzemite nekaj sestavin in jih obdelajte v serijah.
	Nestabilna napetost v vtičnici.	Počakajte, da se napetost v vtičnici stabilizira, oziroma se obrnite na kvalificiranega električarja.
Kuhinjski robot se med obdelavo stresa in tresne.	Noge s sesalnimi pokrovčki niso v ustreznem stiku s podlago.	Kuhinjskega robota nežno potisnite, da zagotovite, da sesalni pokrovčki na nogah vzpostavijo ustrezen stik s podlago.
	Kuhinjski robot ne stoji na ravni površini.	Kuhinjskega robota postavite na ravno in trdno površino.
Roke ni mogoče spustiti, kadar sta nameščena zaščitni pokrov in posoda.	Zaščitni pokrov ali posoda ni pravilno nameščena.	Preverite njun položaj. Po potrebi ju odstranite in ponovno namestite.
V testu so črne pikice.	Iz gredi kaplja črna tekočina.	Po vsaki uporabi z gredi obrišite črno tekočino.

DE

EN

CZ

SK

PL

HU

SL

HR



1. Simbol na izdelku ali v priloženi dokumentaciji pomeni, da izrabljenih električnih ali elektronskih izdelkov ne smete odlagati med komunalne odpadke. Odslužen izdelek odnesite na določena zbirna mesta, kjer ga bodo brezplačno prevzeli in ustrezno odstranili. S pravilnim odstranjevanjem tega izdelka boste pomagali ohraniti dragocene naravne vire in preprečili morebitne negativne vplive na okolje in zdravje ljudi, ki bi lahko nastali zaradi nepravilnega odstranjevanja odpadkov. Za več informacij se obrnite na lokalni organ ali najbližje zbirno mesto. Zaradi nepravilnega odlaganja te vrste odpadkov lahko v skladu z nacionalnimi predpisi izrečete globe.

Informacije za uporabnike o odlaganju električne in elektronske opreme (za podjetniško in poslovno rabo):

Za pravilno odstranjevanje električne in elektronske opreme se pozanimajte pri prodajalcu ali dobavitelju.

Informacije za uporabnike o odstranjevanju električne in elektronske opreme v drugih državah zunaj Evropske unije:

Zgornji simbol velja samo v državah Evropske unije. Navodila za ustrezno odlaganje električne in elektronske opreme drugje najdete pri lokalnih organih ali prodajalcu opreme. Vse to je na izdelku, embalaži ali v tiskanem gradivu označeno s simbolom prečrtanega zabojnika.

2. Za garancijska popravila se obrnite na prodajalca. V primeru tehničnih težav in vprašanj se obrnite na prodajalca, ki vas bo obvestil o nadaljnjih korakih. Upoštevajte pravila za delo z električno opremo. Uporabnik ne sme razstavljati opreme ali zamenjati katere koli njene komponente. Če so pokrovi odprti ali odstranjeni, obstaja nevarnost električnih poškodb. Zaradi nepravilne montaže in ponovnega priklopa opreme ste prav tako izpostavljeni nevarnosti poškodb zaradi električnega toka.

Garancijski rok za izdelek je 24 mesecev, razen če je navedeno drugače. Garancija ne krije poškodb, nastalih zaradi neustrezne uporabe, mehanskih poškodb, izpostavljenosti skrajnim pogojem uporabe, ravnanja v nasprotju z navodili za uporabo in običajne obrabe. Garancijski rok za baterijo je 24 mesecev, za njeno zmogljivost pa 6 mesecev. Za več informacij o garanciji obiščite spletno mesto

www.elem6.com/warranty

Proizvajalec, uvoznik in distributer ne odgovarjajo za kakršno koli škodo, nastalo zaradi namestitve ali nepravilne uporabe izdelka.

Izjava EU o skladnosti

elem6 s.r.o. izjavlja, da je kuhinjski aparat Lauben 550BC skladen z bistvenimi zahtevami in drugimi ustreznimi določbami direktiv **2014/30/EU** in **2014/35/EU**. Vsi izdelki Lauben so namenjeni neomejeni prodaji v Nemčiji, na Češkem, Slovaškem, Poljskem, Madžarskem in v drugih državah članicah EU. Celotno izjavo o skladnosti lahko prenesete s spletne strani www.lauben.com/support/doc

Uvozniki v EU

elem6 s.r.o., Braškovská 308/15, 161 00 Praha 6, Češka

www.lauben.com

Proizvajalec

TIGMON GmbH, Yorkstraße 22; 93049 Regensburg, Nemčija

Napake pri tiskanju in spremembe v uporabniškem priročniku se lahko spremenijo.



DE

EN

CZ

SK

PL

HU

SL

HR

SPECIFIKACIJE I ZNAČAJKE

Model	LBSMMKIM550BA
Napon	220–240 V~, 50–60 Hz
Ulazna snaga	1400 W

SIGURNOSNE UPUTE - OPĆENITO

PRIJE UPOTREBE UREĐAJA PROČITAJTE SVE UPUTE.

OVAJ KORISNIČKI VODIČ ČUVAJTE ZA BUDUĆE POTREBE.

OVAJ JE UREĐAJ DIZAJNIRAN ISKLJUČIVO ZA UPOTREBU U KUĆANSTVU.

- Djeca ne smiju koristiti ovaj uređaj. Uređaj i njegov strujni kabel držite izvan dohvata djece.
- Ovaj uređaj smiju koristiti osobe smanjenih fizičkih, osjetilnih ili mentalnih sposobnosti ili s nedovoljnim iskustvom i znanjem, ako su pod nadzorom ili ako su obaviještene o sigurnoj upotrebi proizvoda te da razumiju potencijalne opasnosti.
- Djeca se ne smiju igrati uređajem.
- Djeca ne smiju obavljati čišćenje i korisničko održavanje.
- Ako je kabel napajanja oštećen, mora ga zamijeniti proizvođač, njihov ovlaštenu servis ili podjednako kvalificirana osoba kako biste izbjegli opasne situacije. Uređaj je zabranjeno koristiti ako je kabel napajanja ili utikač oštećen.

UPOZORENJE: Nepravilna upotreba može dovesti do rizika od ozljeda.

- Budite oprezni pri rukovanju rotirajućim dijelovima, tako ćete izbjeći ozljede. Uvijek pričekajte dok se rotirajući dijelovi potpuno ne zaustave.
- Očistite površine koje dolaze u kontakt s hranom prema uputama u ovom korisničkom priručniku. Uređaj, kabel napajanja i utikač ne uranjajte u vodu ili drugu tekućinu.
- Uvijek iskopčajte aparat iz utičnice kada ga ostavljate bez nadzora te prije sastavljanja, rastavljanja ili čišćenja.
- Prije zamjene pomičnih dodataka, najprije isključite uređaj i odspojite ga iz napajanja.

DE

EN

CZ

SK

PL

HU

SL

HR

- Upotrebljavajte samo dodatke isporučeni s uređajem. Ne koristite druge dodatke osim onih koji su isporučeni ili koje preporučuje proizvođač.
- Ovaj uređaj nije predviđen za upotrebu uz vanjski vremenski prekidač ili daljinski upravljač.

SIGURNA UPOTREBA UREĐAJA

- Uređaj je predviđen isključivo za upotrebu u zatvorenim prostorima. Ne koristiti ga na otvorenom.
- Aparat je namijenjen isključivo za upotrebu u kućanstvu i za obradu normalnih količina sastojaka. Ne koristite ga u komercijalne namjene.
- Aparat je dizajniran za mučenje, miješanje ili gnječenje. Nemojte ga koristiti u bilo koje druge svrhe izuzev u one za koje je namijenjen. Zabranjeno je pretvaranje uređaja u drugu svrhu. Nemojte upotrebljavati nikakvu dodatnu opremu koju nije preporučio proizvođač.
- Pridržavajte se uputa u ovom Korisničkom priručniku.

ZAŠTITA OD ELEKTRIČNE STRUJE

- Prije priključivanja utikača napajanja, pobrinite se da je napon na nazivnoj pločici uređaj sukladan naponu vaše električne mreže. Ako niste sigurni, potražite savjet kvalificiranog električara.
- Utikač napajanja priključite samo u pravilno uzemljenu utičnicu napajanja.
- Ne koristite produžne kabele, višestruke utičnice ili adaptere.
- Preporučujemo da uređaj priključite na zasebni električni krug.
- Uređaj, strujni kabel ili utikač ne uranjajte u vodu ili drugu tekućinu. Postoji opasnost od ozljede koju je izazvala struja.
- Nemojte utikač dodirivati mokrim ili vlažnim rukama, posebice kada spajate ili odspajate iz električnog napajanja.
- Provedite kabel napajanja tako da ne dodiruje vruće površine, da se ne može ugaziti na njega ili se zapeti nogom. Nemojte dopustiti da kabel napajanja visi preko ruba stola ili radne površine, da se ne zapliće, pretjerano povija ili da dodiruje oštre predmete.
- Isključite uređaj i odspojite utikač napajanja iz utičnice svaki puta kada ga ostavljate bez nadzora, ne koristite, prije premještanja, čišćenja ili spremanja. Pustite neka se uređaj ohladi prije čišćenja.
- Kabel napajanja odspojite od električne utičnice povlačenjem za utikač, a ne za sam kabel. Postoji rizik od oštećivanja kabela napajanja ili električne utičnice.

SIGURNO POSTAVLJANJE UREĐAJA

- Uređaj nemojte postavljati na prozorske daske, pokraj sudopera, na nestabilne površine i sl. Uređaj uvijek postavljajte na stabilnu, ravnu i suhu površinu.
- Nemojte ostavljati uređaj u blizini električnih ili plinskih kuhala, nemojte ga ostavljati u blizini otvorenog plamena i drugih naprava i uređaja koji su izvori topline.
- Uređaj nemojte upotrebljavati blizu kade, sudopera, bazena ili drugih izvora vode.
- Gumb na upravljačkoj ploči služi za isključivanje uređaja. Nemojte uređaj isključivati iskapčanjem utikač napajanja iz električne utičnice.
- Osigurajte dovoljno prostora oko uređaja kako biste omogućili cirkulaciju zraka.
- Prije nemojte postavljati blizu zidova ili drugih uređaja. Minimalni razmak je 10 cm sa svih strana uređaja.
- Uređaj ne koristite na mjestima gdje se čuvaju zapaljive, hlapljive ili eksplozivne tvari.

SIGURAN RAD UREĐAJA

- Uređaj ne ostavljajte bez nadzora dok je u radu.
- Uređaj ne koristite kada je prazan.
- Ne rukujte uređajem dok radi.
- Dodatke ne koristite istovremeno. Uvijek koristite samo jedan od isporučenih dodataka.
- Prije uključivanja uređaja, provjerite je li dodatak ispravno postavljen i je li krak uređaja postavljen i zaključan u vodoravnom položaju. Uređaj je opremljen sigurnosnom blokadom koja sprječava njegovo pokretanje ako je krak podignut ili nije pravilno pričvršćen u vodoravnom položaju.
- Ne pokušavajte podići krak dok uređaj radi. Opasnost od nepopravljive štete na uređaju.

DE

EN

CZ

SK

PL

HU

SL

HR

- Redovito provjeravajte sastojke koji se obrađuju. Ako je potrebno obrisati unutarnje stijenke posude, isključite uređaj i odspojite ga iz struje. Pričekajte dok se rotirajući dodatak potpuno ne zaustavi i tada možete podići krak. Koristite plastičnu lopaticu ili žlicu za kuhanje za brisanje unutrašnjosti zdjele ili dodatka.
- Nikada ne stavljajte ruke, lopaticu ili žlicu za kuhanje u posudu dok uređaj radi i dodatak se okreće. Postoji opasnost od teške ozljede.
- Pazite da nikakvi strani predmeti, labavi dijelovi odjeće, kosa, mrežaste zavjese, druge vrste zavjesa itd. ne dođu blizu rotirajućeg dodatka.
- Uređaj ne koristite ako su zdjela ili dodatak oštećeni.
- Ukupna maksimalna količina sastojaka za obradu je 1,5 kg. Ne premašujte ovu količinu. U protivnom, postoji opasnost od oštećenja uređaja.

SIGURNO ODRŽAVANJE

- Pridržavajte se uputa za čišćenje navedenih u ovom Korisničkom priručniku.
- Ako su uređaj, kabel ili utikač napajanja oštećeni ili ako uređaj ne radi pravilno, prestanite ga koristiti i kontaktirajte ovlašteno servisno središte. Nemojte sami izvoditi popravke.
- Niti proizvođač, niti uvoznik ili prodavač ne prihvaćaju odgovornost za bilo kakva oštećenja uzrokovana nepravilnim sklapanjem ili upotrebom proizvoda.
- Utičnica se mora nalaziti blizu uređaja i mora biti lako dostupna.

DE

EN

CZ

SK

PL

HU

SL

HR

OPIS PROIZVODA

1. Osovina
2. Poluga za podizanje kraka
3. Okretni gumb za upravljanje brzinom
4. Posuda za obradu sastojaka
5. Kuka za miješanje tijesta
6. Pjenjača
7. Miješalica
8. Zaštitni poklopac

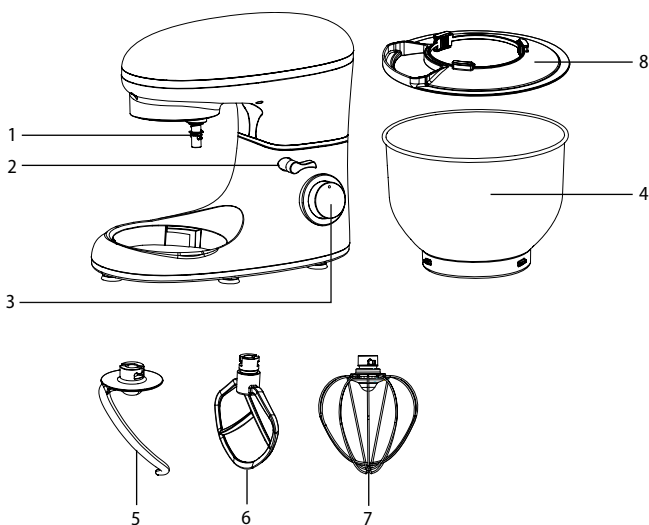

PRIJE PRVE UPOTREBE

- Uklonite svu ambalažu i folije i spremite ih za kasniju upotrebu.
- Operite posudu, zaštitni poklopac i sve dodatke u toploj vodi s malo deterdženta za pranje posuđa. Isperite čistom vodom i obrišite krpom.
- Vanjsku površinu kuhinjskog robota obrišite mekom spužvom blago navlaženom toplom vodom. Obrišite suhom krpom.

SMJEŠTAJ

- Kuhinjski robot postavite na čvrstu, ravnu i suhu površinu podalje od strujne utičnice. Ne stavljajte ga na površinu prekrivenu krpom (npr. stolnjakom).
- Osigurajte dovoljno prostora oko kuhinjskog robota i tako omogućite cirkulaciju zraka.
- Kuhinjski robot ne postavljajte blizu zidova ili drugih uređaja. Minimalni razmak je 10 cm sa svih strana uređaja.

SVRHA UPOTREBE

- Kuhinjski robot je dizajniran za mućenje, miješanje ili gnječenje.

DE

EN

CZ

SK

PL

HU

SL

HR

UPUTE ZA UPOTREBU

Kako sastaviti kuhinjski robot

1. Jednom rukom pritisnite polugu i oslobodite krak te ga podignite drugom rukom - pogledajte sliku 1.
2. Pričvrstite zaštitni poklopac - pogledajte slika 2. Ispravno pričvršćivanje označeno je zvukom „klik“. Preporučujemo da otvor u zaštitnom poklopcu bude okrenut prema naprijed ili malo u stranu kako biste mogli udobno dodavati sastojke.
3. Umetnite zdjelu u prostor unutar baze kuhinjskog robota i okrenite je u smjeru kazaljke na satu – pogledajte sliku 3.
4. Pričvrstite željeni dodatak na osovinu tako da zatik za zaključavanje na osovini prolazi kroz otvor na vrhu dodatka – pogledajte sliku 4. Zatim lagano gurnite dodatak okrećući ga za četvrtinu kruga u smjeru suprotnom od smjera kazaljke na satu – pogledajte sliku 5 – dok ne osjetite otpor i otpustite dodatak.
5. Pritisnite polugu jednom rukom i spustite krak drugom rukom dok ne čujete zvuk „klik“ – pogledajte sliku 6.
6. Kuhinjski robot je sada spreman za upotrebu.

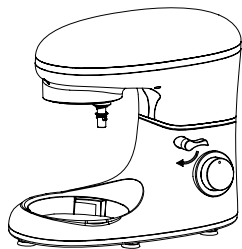

1

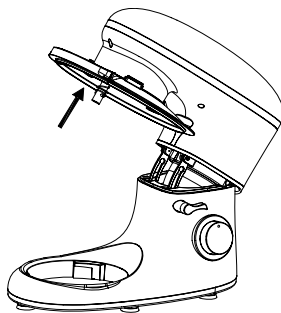

2

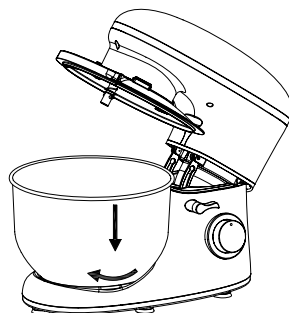

3

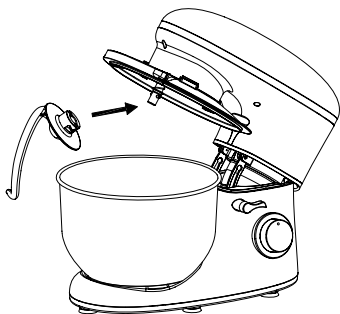

4

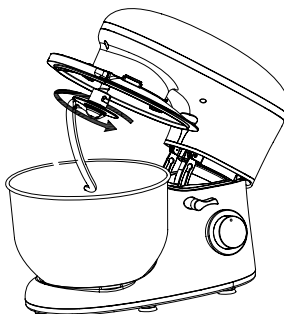

5

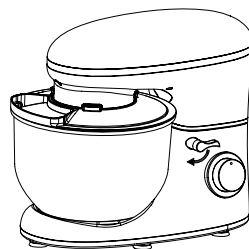

6

Napomena: Pridržavajte se uputa u dijelu „Kako rastaviti kuhinjski robot“ u nastavku ovog korisničkog priručnika za rastavljanje kuhinjskog robota.

Priključivanje na električno napajanje

- Potpuno odmotajte strujni kabel. Pripazite da okretni gumb za upravljanje brzinom bude u položaj „0“ i spustite krak.
- Utikač strujnog kabela priključite samo u pravilno uzemljenu strujnu utičnicu.

Osnovna upotreba kuhinjskog robota

1. Pripremite sve sastojke koji će vam biti potrebni.
2. Stavite sastojke u posudu. Pridržavajte se uputa navedenih u receptu.

DE

EN

CZ

SK

PL

HU

SL

HR

3. Pomoću okretnog gumba za upravljanje brzinom odaberite željenu brzinu obrade - pogledajte i tablicu u nastavku za preporučene brzine i upute.
4. Kuhinjski robot započet će s radom.
5. Provjerite obradu sastojaka. Ako je potrebno, isključite kuhinjski robot okretanjem okretnog gumba za upravljanje brzinom na položaj „0“, isključite ga iz napajanja i pričekajte da se rotirajući dijelovi potpuno zaustave. Podignite krak i obrišite unutrašnjost posude ili dodatak. Spustite krak i nastavite s obradom.
6. Otvor na zaštitnom poklopcu koristite za dodavanje sastojaka bez prekidanja rada kuhinjskog robota.
7. Kada se sastojci obrade, isključite kuhinjski robot okretanjem okretnog gumba za upravljanje brzinom na položaj „0“, isključite ga iz napajanja i pričekajte da se rotirajući dijelovi potpuno zaustave. Podignite krak i uklonite posudu.
8. Operite i osušite posudu i dodatke koje ste koristili. Pridržavajte se uputa u odjeljku „Čišćenje i održavanje“.

Upozorenje: Nikada ne stavljajte ruke, lopaticu ili žlicu za kuhanje u posudu dok uređaj radi i dodatak se okreće. Postoji opasnost od teške ozljede.

Tablica - obrada sastojaka

Dodatak	Preporučena brzina	Preporučeno vrijeme pripreme	Maksimalna količina sastojaka	Način upotrebe
Kuka za miješanje tijesta	1–3	3-5 minuta	1 kg brašna + 538 g vode	Brzina 1 u vremenu od 30 sekundi Brzina 2 u vremenu od 30 sekundi Brzina 3 u vremenu od 2 do 4 minute da bi se formiralo tijesto
Pjenjača	2–4	3-10 minuta	660 g brašna + 840 g vode	Brzina 2 u vremenu od 20 sekundi Brzina 4 u vremenu dužim od 2:40
Miješalica	5–6	3-10 minuta	Barem 3 bjelanjka	Brzine 5 i 6 u vremenu dužem od 3 minute

Dodaci i njihova namjena

1. **Kuka za miješanje tijesta** – ovaj dodatak je prikladan za miješanje gustog i čvrstog tijesta (slastice, pizze, tijesto za tjesteninu, itd.)
2. **Pjenjača** – ovaj dodatak je prikladan za miješanje i obradu laganog tijesta (npr. za kolačiće, torte, biskvite), miješanje sastojaka, itd.
3. **Miješalica** – ovaj dodatak je prikladan za miješanje bjelanaca, šlaga, itd.

ČIŠĆENJE I ODRŽAVANJE

- Prije čišćenja i održavanja, isključite kuhinjski robot okretanjem okretnog gumba za upravljanje brzinom na položaj „0“, isključite ga iz napajanja i pričekajte da se rotirajući dijelovi potpuno zaustave.
- Nakon svake upotrebe očistite posudu i dodatak koji ste koristili.
- Niti jedan dio kuhinjskog robota nije prikladan za pranje u perilici posuđa.

Upozorenje: Uređaj, strujni kabel ili utikač ne uranjajte u vodu ili drugu tekućinu. Postoji opasnost od ozljede koju je izazvala struja.

Napomena: Nemojte za čišćenje koristiti nikakva abrazivna ili kemijska sredstva za čišćenje, benzene, otapala, alkohol itd. Ne koristite krpe ili alate koji mogu ogrepti površinu.

Kako rastaviti kuhinjski robot

1. Jednom rukom pritisnite polugu, krak će se osloboditi te ga podignite drugom rukom.
2. Lagao gurnite dodatak prema gore i okrenite ga za četvrtinu kruga u smjeru kazaljke na satu, krak će se osloboditi, tada ga uklonite s osovine.
3. Okrenite posudu u smjeru obrnutom od smjera kazaljke na satu i uklonite ga s baze kuhinjskog robota.
4. Uklonite zaštitni poklopac.
5. Pritisnite polugu jednom rukom i spustite krak drugom rukom dok ne čujete zvuk „klik“.

Čišćenje posude, dodataka i zaštitnog poklopca

- Operite posudu, korištene dodatke i zaštitni poklopac u toploj vodi s malo deterđenta za pranje posuđa. Isperite čistom vodom i obrišite krpom.
- Dodatke možete povremeno namazati s malo jestivog ulja.

Vanjska površina

- Vanjsku površinu kuhinjskog robota obrišite mekom spužvom blago navlaženom toplom vodom. Obrišite suhom krpom.
- Osovinu obrišite suhom krpom. Na osovinu mogu nastati tragovi zbog velike brzine i trenja kad motor radi. To je normalna pojava.

Čuvanje

- Prije spremanja, očistite kuhinjski robot u skladu s gornjim uputama.
- Kuhinjski robot čuvajte u njegovoj originalnoj kutiji ili drugom pakiranju na suhom i sjenovitom mjestu izvan dohvata djece ili kućnih ljubimaca.

OTKLANJANJE POTEŠKOĆA

Pogledajte tablicu u nastavku u vezi s mogućim poteškoćama na koje možete naići tijekom upotrebe te njihova rješenja. To će vam pomoći riješiti poteškoću prije nego što odlučite nazvati ovlaštenu servis.

Ako poteškoća navedene u tablici ne postoji ili se ne može otkloniti, prestanite koristiti kuhinjski robot i kontaktirajte ovlaštenu servis. Ne popravljajte sami kuhinjski robot. Postoji opasnost od ozljede koju je izazvala struja.

Problem	Uzrok	Rješenje
Kuhinjski robot naglo je prestao raditi.	Razlog može biti: kuhinjski robot se koristi predugo; okolna temperatura je previsoka, što posljedično izaziva i previsoku temperaturu motora; aktivirana je zaštita od pregrijavanja.	Okrenite okretni gumb za upravljanje brzinom na položaj „0“, odspojite kuhinjski robot iz napajanja i pustite ga neka se ohladi 15 do 30 minuta. Tada ćete ga moći ponovno koristiti.
Kuhinjski robot ne počinje s radom kada se okrene okretni gumb za upravljanje brzinom.	Strujni kabel nije pravilno ukopčan.	Provjerite priključak strujnog kabela.
	Utičnica nije pod naponom.	Provjerite je li utičnica pod naponom ili je li strujna sklopka iskočila.
	Poluga za podizanje kraka nije u ispravnom položaju.	Pomaknite polugu u ispravan položaj.
Kuhinjski robot je preglasan kada je uključen.	Uobičajeno je da kuhinjski robot glasan kada radi na velikim brzinama.	Odaberite brzinu u skladu s vrstom dodatka i količinom sastojaka.
	Previše je sastojaka u zdjeli.	Izvadite malo sastojaka i postepeno ih obrađujte.
	Nestabilan napon u utičnici.	Pričekajte neka se napon u utičnici stabilizira ili kontaktirajte stručnog električara.
Podešena brzina nije ravnomjerna ili nije stabilna.	Vrijeme obrade je predugo.	Ako je vrijeme obrade predugo, prestanite s obradom i pustite neka se kuhinjski robot ohladi.
	Temperatura u prostoriji je preniska, zbog čeka mazivo u zupčanicima nije dovoljno tekuće.	Uklonite posudu i pustite neka kuhinjski robot miruje 5 minuta kako bi se mazivo smekšalo.
	Previše je sastojaka u zdjeli.	Izvadite malo sastojaka i postepeno ih obrađujte.
	Nestabilan napon u utičnici.	Pričekajte neka se napon u utičnici stabilizira ili kontaktirajte stručnog električara.

DE

EN

CZ

SK

PL

HU

SL

HR

Problem	Uzrok	Rješenje
Kuhinjski robot podrhtava i tresse se tijekom obrade.	Nožice s usisnim kapicama nisu u dobrom kontaktu s podlogom.	Lagano gurnite kuhinjski robot i uvjerite se jesu li usisne kapice na nožicama u ispravnom kontaktu s bazom.
	Kuhinjski robot nije postavljen na ravnu površinu.	Kuhinjski robot postavite na ravnu i stabilnu površinu.
Krak se ne može spustiti kada se pričvrste zaštitni poklopac i posuda.	Zaštitni poklopac ili posuda nisu ispravno pričvršćeni.	Provjerite njihov položaj. Ako je potrebno, uklonite ih i ponovno ih umetnite.
U tijestu ima crnih točkica.	Crna tekućina kaplje iz osovine.	Nakon svake upotrebe obrišite crnu tekućinu s osovine.



1. Oznaka na proizvodu ili na priloženoj dokumentaciji podrazumijeva kako se rabljene električne ili elektroničke uređaje ne smije odbacivati zajedno s komunalnim otpadom. Da biste pravilno odbacili proizvod, odnesite ga na predviđeno mjesto za prikupljanje gdje će biti besplatno prihvaćen. Pravilnim odlaganjem ovog proizvoda pomažete u očuvanju dragocjenih prirodnih resursa i pridonosite sprječavanju mogućih negativnih utjecaja po okoliš i ljudsko zdravlje, koji proizlaze iz nepravilnog odlaganja otpada. Za više pojedinosti kontaktirajte svoje lokalne nadležne ustanove ili najbližu ustanovu za prikupljanje otpada. Nepravilno odbacivanje ove vrste otpada može rezultirati kaznama sukladno nacionalnim propisima.

Informacije za korisnike o odlaganju električne i elektroničke opreme (korporacijska i poslovna upotreba): Za pojedinosti o pravilnom odlaganju električne i elektroničke opreme kontaktirajte svog prodavača ili dobavljača.

Informacije za korisnike o odlaganju električne i elektroničke opreme u zemljama izvan Europske Unije: Gornji simboli važeći su u zemljama Europske Unije. Za pojedinosti o pravilnom odlaganju električne i elektroničke opreme u drugim zemljama, kontaktirajte vašu lokalnu ustanovu ili prodavača opreme. Sve to je prikazano simbolom prekrizižene kante za otpad na proizvodu, pakiranju i tiskanom materijalu.

2. Za jamstvene popravke kontaktirajte vašeg prodavača. U slučaju tehničkih problema i pitanja, kontaktirajte svog prodavača koji će vas obavijestiti o sljedećim koracima. Pridržavajte se pravila o radu s električnom opremom. Korisnik nije ovlašten za rastavljanje opreme ili zamjenu bilo koje njezine komponente. Postoji opasnost od električne ozljede ako se pokrovi otvore ili uklone. Nepravilno sklanjanje ili ponovno povezivanje opreme također vas izleže opasnosti od električne ozljede.

Jamstveno razdoblje za proizvode je 24 mjeseci, izuzev ako nije drukčije navedeno. Jamstvo ne pokriva oštećenja uzrokovana nestandardnom upotrebom, mehaničkim oštećenjem, izlaganjem agresivnim uvjetima, rukovanjem suprotnim od navedenog u Korisničkom priručniku, te uobičajenim trošenjem i habanjem. Jamstveno razdoblje za baterije je 24 mjeseca, a za njezin kapacitet 6 mjeseci. Za više informacija o jamstvu posjetite

www.elem6.com/warranty

Niti proizvođač, niti uvoznik ili prodavač neće biti odgovorni za bilo kakva oštećenja uzrokovana nepravilnom ugradnjom ili nepravilnom upotrebom proizvoda.

EU izjava o usklađenosti

elem6 s.r.o. ovim putem izjavljuje da je uređaj Lauben kuhinjski robot 550BC sukladan s osnovnim zahtjevima i drugim relevantnim odredbama smjernice **2014/30/EU** i **2014/35/EU**. Svi proizvodi tvrtke Lauben predviđeni su za prodaju bez ograničenja unutar Njemačke, Češke Republike, Slovačke, Poljske, Mađarske i drugih zemlja članica EU. Potpunu Izjavu o sukladnosti možete preuzeti na adresi: www.lauben.com/support/doc

Uvoznici za EU

elem6 s.r.o., Braškovská 308/15, 161 00 Praha 6, Češka Republika

www.lauben.com

Proizvođač

TIGMON GmbH, Yorkstraße 22; 93049 Regensburg, Njemačka

Pogreške u tisku i korisnički priručnik podložni su izmjenama.





Lauben The Right Way

www.lauben.com